











CIVIC  HEV

I denna handbok förekommer information som markeras med en symbol **OBS!**. Denna information är avsedd att hjälpa dig att undvika skador på fordonet, annan egendom och miljön.

Symbolerna   eller    på de dekalerna som sitter i fordonet är till för att påminna dig om att läsa denna instruktionshandbok, så att du lär dig använda fordonet på ett korrekt och säkert sätt.

 eller   är färgkodade för att påvisa fara (röd), varning (orange) eller försiktighet (gul).

 **Varningsdekalerna** S. 110

Några ord om säkerhet

Din och andra personers säkerhet är mycket viktig. Det medför ett stort ansvar att köra bil.

För att hjälpa dig fatta välgrundade beslut om säkerhet tillhandahåller vi rutiner och annan information på dekalerna och i den här handboken. Denna information gör dig uppmärksam på potentiella risker som kan skada dig eller andra.

Det är förstås varken praktiskt eller ens möjligt att varna för precis alla risker som har samband med användning av eller service på fordonet. Du måste använda ditt eget sunda förnuft.



Dessa viktiga säkerhetsmeddelanden återfinns i olika former, bl.a.:

- **Varningsdekalerna** – på fordonet.
- **Säkerhetsmeddelanden** – föregås av en säkerhetssymbol  och något av de tre signalorden: **FARA**, **VARNING** eller **FÖRSIKTIGHET**.

Dessa signalord har följande innebörd:

 **FARA** Du KOMMER ATT OMKOMMA eller SKADAS ALLVARLIGT om du inte följer anvisningarna.

 **VARNING** Du KAN få LIVSHOTANDE eller ALLVARLIGA SKADOR om du inte följer anvisningarna.

  **VARNING** Du KAN få LIVSHOTANDE eller ALLVARLIGA SKADOR om du inte följer anvisningarna.

 **FÖRSIKTIGHET** Du KAN SKADAS om du inte följer anvisningarna.

- **Säkerhetsrubriker** – till exempel viktiga säkerhetsföreskrifter.
- **Säkerhetsavsnitt** – till exempel Säker körning.
- **Anvisningar** – hur du använder fordonet på ett säkert och korrekt sätt.

Hela denna bok är full av viktig säkerhetsinformation – läs den noga.

Registreringsutrustning för händelsedata

Fordonet är utrustat med flera enheter som registrerar händelser.

De registrerar olika typer av realtidsdata, t.ex. utlösning av SRS-krockkuddar eller fel på SRS-systemet.

Dessa data tillhör fordonets ägare och får inte avläsas av någon annan än den som har lagligt tillstånd eller tillstånd från fordonets ägare.

Dessa data kan dock avläsas av Honda, Hondas auktoriserade återförsäljare och verkstäder, anställda, representanter och entreprenörer för teknisk felsökning, forskning och utveckling av fordonet.

Avläsningsutrustning för servicediagnos

Fordonet är utrustat med serviceenheter som registrerar information om drivlinans prestanda och körförhållanden. Dessa data kan användas för att hjälpa tekniker diagnosticera, reparera och underhålla fordonet. Endast personer som är rättsligt behöriga eller har tillstånd från fordonsägaren, kan få åtkomst till dessa data. Dessa data kan dock avläsas av Honda, Hondas auktoriserade återförsäljare och verkstäder, anställda, representanter och entreprenörer för teknisk felsökning, forskning och utveckling av fordonet.

Villkor för instruktionsbokens användning*

Allmänt

Denna applikation gör att din ljudanläggning med display automatiskt kan söka efter uppdateringar av instruktionsboken som är specifika för just ditt fordon och din ljudanläggning varje gång fordonets effektläge ställs på ON. Den här applikationen sänder regelbundet en begränsad mängd fordons- och enhetsinformation till våra servrar: Chassinummer (VIN), serienumret för ljudanläggningens hårdvara, valt språk, Internet Protocol (IP)-adress, transaktionslogg (aviseringar om eller översikt över uppdateringar, uppdateringshämtningar och installation, användning av instruktionsbokens applikation) etc. När applikationen hittar en uppdatering från servern uppmanas du att hämta och installera.

När ljudanläggningen söker igenom våra servrar efter uppdateringar ger vi dig automatiskt möjligheten att uppdatera instruktionsboken. Vi kommer även att upprätthålla en logg över uppdateringarna som är installerade på våra servrar.

Dina personuppgifter

I händelse av att nämnd information som överförs till Honda utgör personlig information i din region, observera att denna information behandlas strikt i enlighet med de regler och föreskrifter som anges i detta meddelande liksom tillämplig dataskyddslag.

Villkoren i vår sekretesspolicy är integrerade i dessa villkor genom referens och din användning av systemuppdateringar omfattas av sekretesspolicyen. Vår sekretesspolicy anger information om hur vi och namngivna tredje parter behandlar all personlig information vi samlar in från dig eller som du förser oss med via verktyget. (Gå till Hondas webbplats (<https://www.privacynotice.honda.eu>) för mer information.)

* Ej tillgängligt på alla modeller

Honda samlar in, använder och lagrar dina personuppgifter i de syften som anges nedan:

Då det är nödvändigt för Hondas rättmätiga intressen, som anges nedan, och där våra intressen inte åsidosätts genom dina dataskydds rättigheter.

För att tillhandahålla uppdateringar av instruktionsboken till dig. För att vi ska kunna förbättra och optimera instruktionsbokens applikation och tjänster.

För att besvara användarens frågor och klagomål, och för intern arkivering.

För att skydda våra legitima affärsintressen och juridiska rättigheter. Detta inkluderar, men är inte begränsat till, användning i samband med efterlevnad, reglering, revision, rättsanspråk (inklusive utlämnande av sådana uppgifter i samband med rättslig process eller rättstvist) och andra krav relaterade till etik- och efterlevnadsrapportering.

Honda konverterar också personliga data till anonyma data och använder dem (vanligtvis i form av aggregerad statistik) för användningsområden såsom marknadsundersökningar och analyser, för att förbättra instruktionsboken, analysera trender och bedöma resultatet av lanseringar av programvaruuppdateringar. Aggregerad personlig information identifierar inte dig personligen eller någon annan användning av instruktionsboken.

Honda kan dela denna data med Hondas globala supportorganisation, filialföretag till Honda eller andra tredje parter som anlitas av Honda i syfte att skapa supporttjänster i anslutning till systemsupport.

Villkor för systemuppdateringar*

Allmänt

Fordonet är utrustat med en applikation som gör att din ljudanläggning med display automatiskt kan söka efter uppdateringar av Honda-programvara som är specifika för din ljudanläggning med display och dess anslutna enheter (till en början varje vecka via Wi-Fi eller var fjärde (4:e) vecka via telematikstyrenheten (TCU)*; förfrågningar kan förekomma mer eller mindre ofta på grund av internetavbrott, upprepade försök, direkt användaråtgärd, WAP-push från servern eller en förändring i policy för förfrågningar på Honda-serverar). Denna applikation sänder regelbundet en begränsad mängd information till våra servrar som omfattar fordons- och enhetsinformation (chassinummer (VIN), modelltypens (MT) identifieringsnummer, artikelnummer för maskinvara och programvara, serienummer, programvaruversion, valt språk, Internet Protocol (IP)-adress, transaktionslogg (visning av aviseringar och uppdateringar, uppdateringshämtningar och installation, programvarustatus) etc.). När applikationen hittar en uppdatering från servern frågar applikationen inledningsvis om hämtning och installation. I förekommande fall kan du på menyen Inställningar välja att automatiskt hämta och installera de här uppdateringarna, eller så kan du välja att uppdatera systemet manuellt.

När din ljudanläggning söker igenom våra servrar efter uppdateringar eller aviseringar ger vi dig automatiskt möjligheten att uppdatera dina enheter eller skicka uppdateringen eller aviseringen direkt till din ljudanläggning. Vi upprätthåller även en logg på våra servrar över uppdateringarna eller aviseringarna som är installerade.

Dina personuppgifter

I händelse av att nämnd information som överförs till Honda utgör personlig information i din region, observera att denna information behandlas strikt i enlighet med de regler och föreskrifter som anges i detta meddelande liksom tillämplig dataskyddslag.

* Ej tillgängligt på alla modeller

Villkoren i vår sekretesspolicy är integrerade i dessa villkor genom referens och din användning av systemuppdateringar omfattas av sekretesspolicyen. I vår sekretesspolicy finns information om hur vi och namngivna tredje parter behandlar alla personuppgifter vi samlar in från dig eller som du förser oss med via applikationen. Mer information finns på Hondas webbplats.

Honda samlar in, använder och lagrar dina personuppgifter i de syften som anges nedan:

- För att tillhandahålla systemuppdateringar och tillhörande tjänster.
- För att vi ska kunna förbättra och optimera produkterna och tjänsterna med systemuppdateringar.
- För att besvara användarens frågor och klagomål, och för intern arkivering.
- Då det är nödvändigt för Hondas rättmätiga intressen, som anges nedan, och där våra intressen inte åsidosätts genom dina dataskyddsrättigheter.

Att skydda våra legitima affärsintressen och juridiska rättigheter inkluderar, men är inte begränsat till, användning i samband med efterlevnad, reglering, revision, rättsanspråk (inklusive utlämnande av sådana uppgifter i samband med rättslig process eller rättstvist) och andra krav relaterade till etik- och efterlevnadsrapportering.

Honda konverterar också personuppgifter till anonyma data och använder dem (vanligtvis i form av aggregerad statistik) för användningsområden såsom marknadsundersökningar och analyser, för att förbättra systemuppdateringar, analysera trender och bedöma resultatet av lanseringar av programvaruuppdateringar. Aggregerad personlig information identifierar inte dig personligen eller någon annan användning av systemuppdateringen.

Honda kan dela dessa data med Hondas globala supportorganisation, filialföretag till Honda eller andra tredje parter som anlitas av Honda i syfte att skapa supporttjänster i anslutning till systemsupport.

Instruktionsboken ingår i fordonspaketet och ska därför följas med fordonet om det säljs vidare.

Denna instruktionsbok gäller för alla modeller av ditt fordon. Det kan finnas beskrivningar av utrustning och funktioner som kanske inte finns på just din modell.

De bilder som används i denna instruktionsbok visar funktioner och utrustning som är tillgängliga på somliga, men inte alla modeller. Det kan därför hända att din specifika modell saknar dessa funktioner.

Informationen och specifikationerna i den här publikationen var aktuella vid tidpunkten för tryckning. Honda Motor Co., Ltd. förbehåller sig dock rätten att när som helst dra tillbaka eller ändra vissa specifikationer eller konstruktioner utan föregående meddelande utan att det medför några skyldigheter.

Denna handbok är tillämplig för såväl höger- som vänsterstyrda modeller, men illustrationerna avser i huvudsak vänsterstyrda modeller.

➤ Säker körning S. 41

För säker körning S. 42 Säkerhetsbälten S. 47 Krockkuddar S. 58

➤ Instrumentpanel S. 113

Indikatorer S. 114 Mätare och förarens informationsgränssnitt S. 150

➤ Reglage S. 193

Klocka S. 194 Låsa och låsa upp dörrarna S. 195
Manövrera reglagen omkring ratten S. 224
Klimatanläggning S. 278

➤ Funktioner S. 285

Ljudanläggning S. 286 Ljudanläggning med display S. 288
Nödsamtal (eCall) S. 394 Tankning rekommenderas S. 399

➤ Körning S. 401

Före körning S. 402 Använda släpvagn S. 406 Vid körning S. 411
Backkamera med multivvy S. 568 Tankning S. 570

➤ Underhåll S. 575

Innan underhåll utförs S. 576 Om underhållsservice S. 579
Byta glödlampor S. 607
Skötsel av fjärrsändare S. 629

➤ Lösa oförutsedda problem S. 641

Verktyg S. 642 Om du får en punktering S. 644 Hantering av domkraften S. 667
Överhettning S. 676 Indikator, tänds/blinkar S. 678
Om det inte går att öppna bakluckan S. 695

➤ Information S. 697

Specifikationer S. 698 Identifieringsnummer S. 701

Innehåll

Pop-up hood-system S. 80 Barnsäkerhet S. 83 Risker med avgaser S. 109 Varningsdekaleringar S. 110

Baklucka S. 207 Säkerhetssystem S. 210 Fönster S. 217 Panoramasoltak* S. 220
Speglar S. 247 Säten S. 250 Kupékomfort S. 261

Felmeddelanden för ljudanläggningen S. 383 Allmän information om ljudanläggningen S. 384

Honda Sensing S. 468 Bromsning S. 547 Parkera fordonet S. 557
Bränsleekonomi och CO₂-utsläpp S. 573

Servicepåminnelsystem* S. 580 Underhållsschema* S. 587 Underhåll under motorhuven S. 592
Kontrollera och underhålla torkarblad S. 615 Kontrollera och underhålla däck S. 618 12 V-batteri S. 624
Underhåll av klimatanläggning S. 631 Rengöring S. 634 Tillbehör och modifieringar S. 639

Kraftsystemet startar inte S. 668 Om 12 V-batteriet är urladdat S. 673
Säkringar S. 686 Bogsering i en nödsituation S. 693 Om det inte går att låsa upp tankluckan S. 694

Utrustning som sänder ut radiovågor* S. 702 Licens för öppen källkod S. 741

Snabbreferensguide S. 6

Säker körning S. 41

Instrumentpanel S. 113

Reglage S. 193

Funktioner S. 285

Körning S. 401

Underhåll S. 575

Lösa oförutsedda problem S. 641

Information S. 697

Index S. 742

Visuellt index

Vänsterstyrd modell

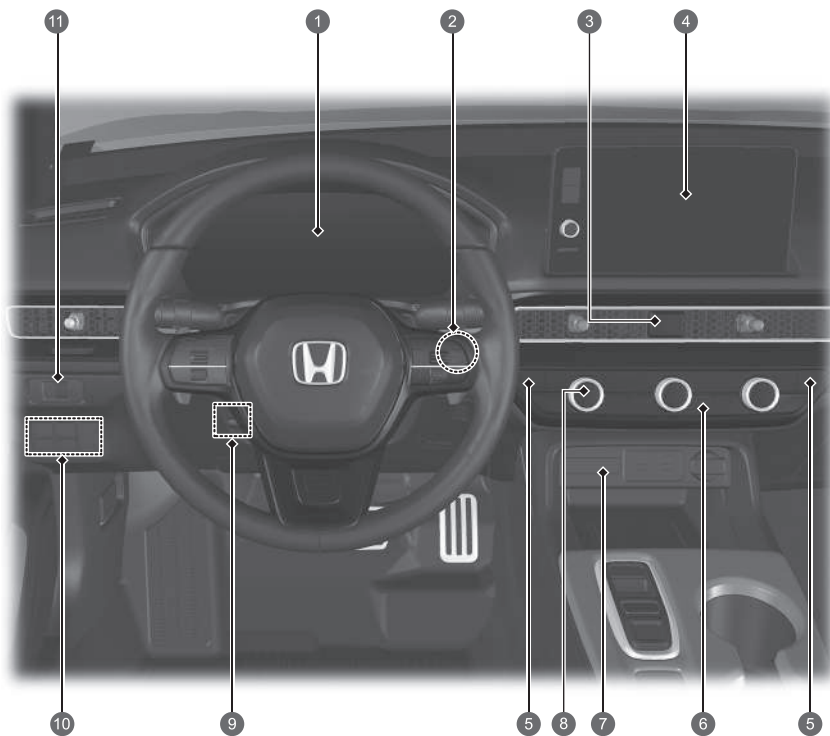

- 1 Systemindikatorer ➔ S. 114
Mätare ➔ S. 150
Display med förarinformation ➔ S. 155, 172, 175
- 2 POWER-knapp ➔ S. 224
- 3 Varningsblinkersknapp
- 4 Ljudanläggning ➔ S. 286
Navigeringssystem
➔ Se navigeringssystemets manual
- 5 Knappar för sätesvärmare ➔ S. 277
- 6 Eluppvärmd bakruta ➔ S. 245
Knapp för uppvärmd dörrspegel ➔ S. 245
- 7 Indikator för passagerarsidans främre
krockkudde OFF ➔ S. 78
- 8 Klimatanläggning ➔ S. 278
- 9 Rattinställning ➔ S. 246
- 10  (OFF-knapp för stabiliseringssystem (VSA))
➔ S. 455
Knapp för parkeringssensorsystem ➔ S. 560
Knapp för säkerhetsassistans ➔ S. 463, 476, 531
- 11 Reglage för ljusstyrka ➔ S. 243, 244

Högerstyrd modell

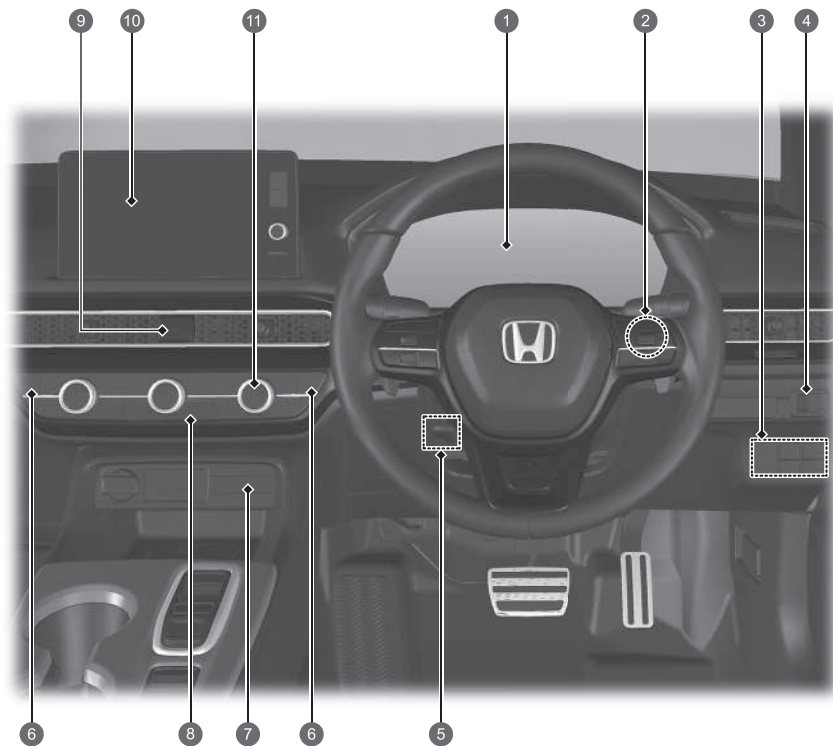

- 1 Systemindikatorer ➔ S. 114
Mätare ➔ S. 150
Display med förarinformation ➔ S. 155, 172, 175
- 2 POWER-knapp ➔ S. 224
- 3  (OFF-knapp för stabiliseringssystem (VSA))
➔ S. 455
Knapp för parkeringssensorsystem ➔ S. 560
Knapp för säkerhetsassistans ➔ S. 463, 476, 531
- 4 Reglage för ljusstyrka ➔ S. 243, 244
- 5 Rattinställning ➔ S. 246
- 6 Knappar för sätesvärmare ➔ S. 277
- 7 Indikator för passagerarsidans främre krockkudde OFF ➔ S. 78
- 8 Eluppvärmd bakruta ➔ S. 245
Knapp för uppvärmd dörrspegel ➔ S. 245
- 9 Varningsblinkersknapp
- 10 Ljudanläggning ➔ S. 286
Navigeringssystem
➔ Se navigeringssystemets manual
- 11 Klimatanläggning ➔ S. 278

Visuellt index

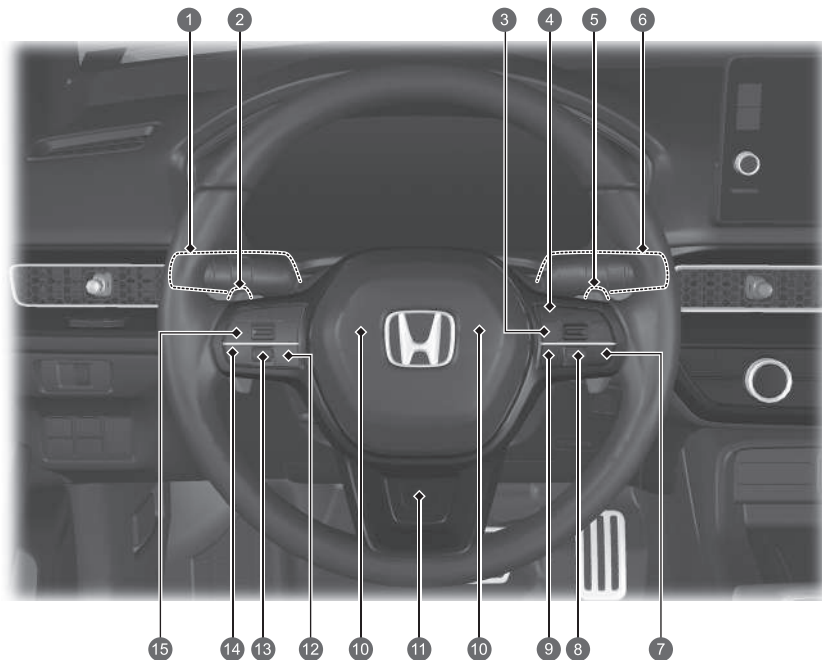

- 1 Strålkastare/blinkers ➔ S. 226, 228
 - Främre dimljus* ➔ S. 230
 - Bakre dimljus ➔ S. 230
- 2 Paddelväljare för fartminskning (-) ➔ S. 425
- 3 LIM-knapp ➔ S. 437, 444, 486
- 4 Knappar för adaptiv farthållare (ACC) med efterföljande fordon vid låg hastighet (LSF) ➔ S. 485
- 5 Paddelväljare för fartminskning (+) ➔ S. 425
- 6 Torkare/spolare ➔ S. 240
- 7 Knapp för körfältsassistans (LKAS) ➔ S. 509
- 8 Höger väljarratt * ➔ S. 175
- 9 Avståndsknapp ➔ S. 500
- 10 Signalhorn (tryck någonstans runt )
- 11 Knapp för uppvärmad ratt* ➔ S. 276
- 12 Knappar för röststyrning* ➔ S. 297
- 13 Vänster väljarratt ➔ S. 155
- 14 -knapp (hem)* ➔ S. 155
 - Knappar för röststyrning* ➔ S. 297
- 15 Fjärrkontrollsknappar ➔ S. 292
 - Knappar för handsfreetelefonsystem ➔ S. 365

Vänsterstyrd modell

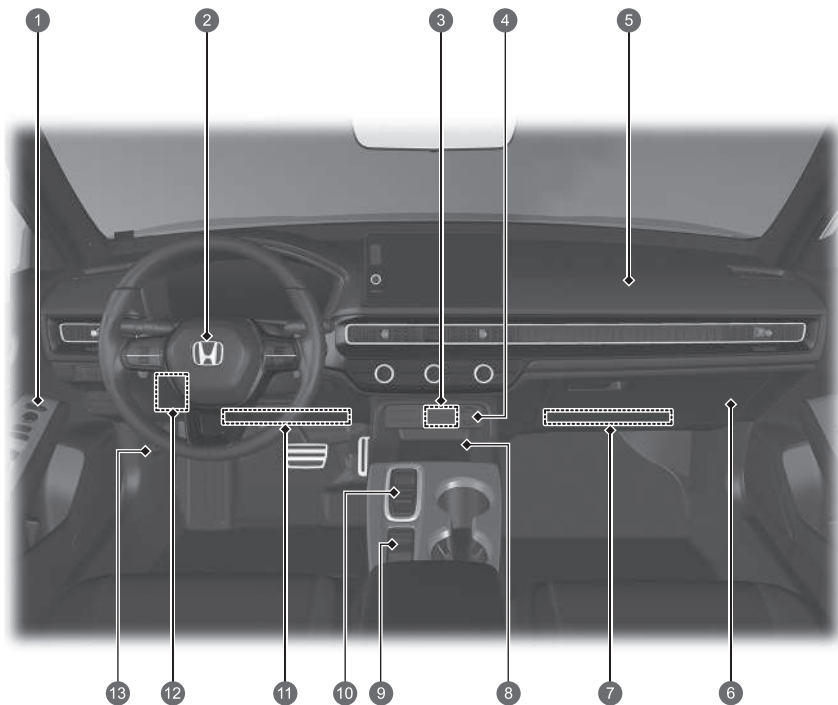

- 1 Dörrspegelsreglage ➔ S. 249
Centrallåsknapp ➔ S. 205
Reglage till fönsterhissar ➔ S. 218
- 2 Främre krockkudde på förarsidan ➔ S. 60
- 3 USB-portar ➔ S. 291
- 4 Eluttag för tillbehör ➔ S. 272
- 5 Passagerarsätets främre krockkudde ➔ S. 60
- 6 Handskfack ➔ S. 263
- 7 Krockkudde vid passagerarens knän ➔ S. 66
- 8 Trådlös laddare* ➔ S. 273
- 9 Parkeringsbromsreglage ➔ S. 547
Knapp för automatisk bromshållning ➔ S. 551
Körlägesomkopplare ➔ S. 429
- 10 Växlingsknapp ➔ S. 418
- 11 Krockkudde vid förarens knän ➔ S. 66
- 12 Säkringsdosa i kupén ➔ S. 688
- 13 Öppningshandtag till motorhuv ➔ S. 593

* Ej tillgängligt på alla modeller

Visuellt index

Högerstyrd modell

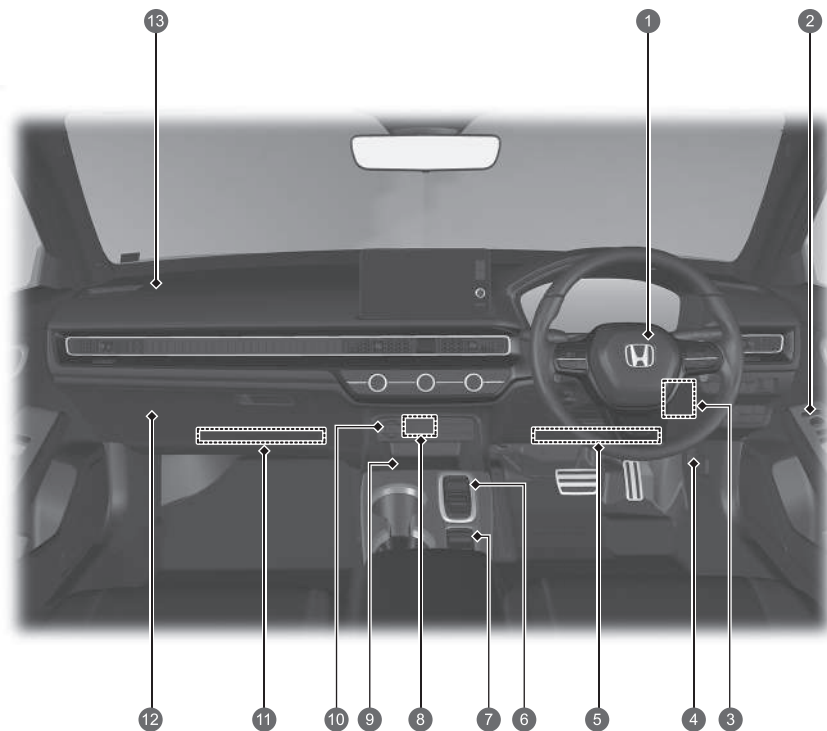

- 1 Främre krockkudde på förarsidan ➔ S. 60
- 2 Dörrspegelsreglage ➔ S. 249
- Centrallåsknapp ➔ S. 205
- Reglage till fönsterhissar ➔ S. 218
- 3 Säkringsdosa i kupén ➔ S. 688
- 4 Öppningshandtag till motorhuv ➔ S. 593
- 5 Krockkudde vid förarens knän ➔ S. 66
- 6 Växlingsknapp ➔ S. 418
- 7 Körlägesomkopplare ➔ S. 429
- Parkeringsbromsreglage ➔ S. 547
- Knapp för automatisk bromshållning ➔ S. 551
- 8 USB-portar ➔ S. 291
- 9 Trådlös laddare* ➔ S. 273
- 10 Eluttag för tillbehör ➔ S. 272
- 11 Krockkudde vid passagerarens knän ➔ S. 66
- 12 Handskfack ➔ S. 263
- 13 Passagerarsätets främre krockkudde ➔ S. 60

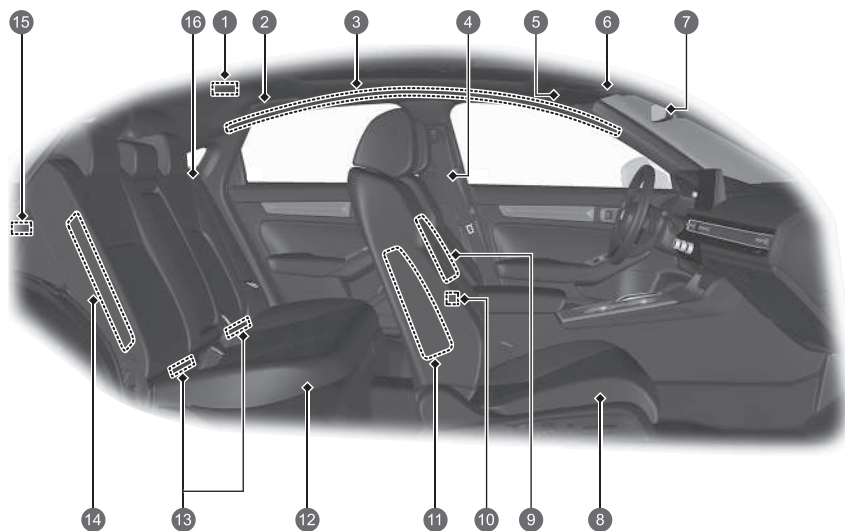

- 1 Takbelysning ➔ S. 261
- 2 Handtag ➔ S. 267
- 3 Sidokrockgardiner ➔ S. 75
- 4 Säkerhetsbälten ➔ S. 47
- 5 Solskydd
- Makeup-speglar
- Hållare för solglasögon* ➔ S. 271
- 6 Läsampa ➔ S. 262
- Omkopplare för panoramasoltak* ➔ S. 220
- Ultraljuds-/lutningssensorns OFF-knapp* ➔ S. 213
- 7 Backspegel ➔ S. 247
- 8 Framsäte ➔ S. 250
- 9 Krockkudde i mitten ➔ S. 70
- 10 USB-portar ➔ S. 291
- 11 Främre sidokrockkuddar ➔ S. 72
- 12 Baksäte ➔ S. 255
- 13 Nedre fästpunkter för bilbarnstol ➔ S. 97
- 14 Bakre sidokrockkuddar ➔ S. 72
- 15 Bagageutrymmesbelysning
- Eluttag för tillbehör ➔ S. 272
- 16 Säkerhetsbälte (installation av bilbarnstol) ➔ S. 102
- Säkerhetsbälte för bilbarnstol ➔ S. 104

Visuellt index

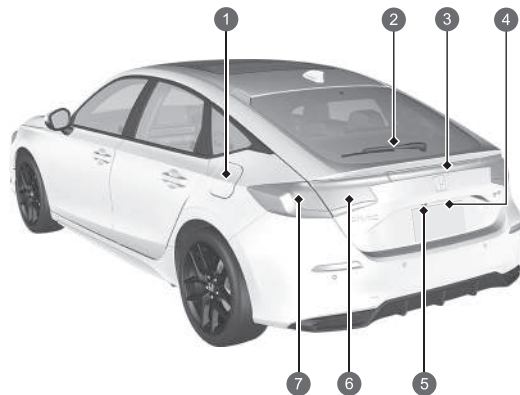
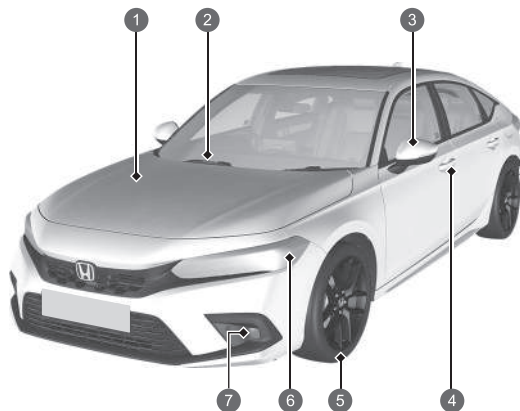

- 1 Underhåll under motorhuven ➔ S. 592
- 2 Vindrutetorkare ➔ S. 240, 615
- 3 Elsidospelar ➔ S. 249
- Sidoblinkers ➔ S. 228, 607
- 4 Reglage för dörrlåsning/upplåsning ➔ S. 198
- 5 Däck ➔ S. 618, 644
- 6 Strålkastare ➔ S. 226, 607
- Position-/varselljus ➔ S. 226, 231, 607
- Framre blinkers ➔ S. 228, 607
- 7 Framre dimljus ➔ S. 230, 607

- 1 Tankning ➔ S. 571
- 2 Bakrutetorkare ➔ S. 242, 617
- 3 Högt placerat bromsljus ➔ S. 612
- 4 Öppning/stängning av bakluckan ➔ S. 207
- Frigöringsknapp för baklucka ➔ S. 208
- Bakre nummerplåtsbelysning ➔ S. 612
- 5 Backkamera med multivvy ➔ S. 568
- 6 Bakljus ➔ S. 611
- Bakljus ➔ S. 611
- Bakre dimljus ➔ S. 230, 612
- 7 Broms-/bakljus ➔ S. 608
- Bakre blinkers ➔ S. 608

e:HEV

Ditt e:HEV-fordon använder både en elmotor och en bensinmotor som drivkällor, där elmotorn får elektricitet från ett internt högspänningsbatteri eller en intern generator. Batteriet laddas från generatoren som drivs av motorn eller av regenerativ bromsning.

När du kör drivs fordonet antingen enbart av elmotorn, enbart av bensinmotorn, eller en kombination av båda. Systemet väljer vilken drivkälla som är mest lämplig och växlar till den automatiskt.

● **Energieffektivitet**

Precis som med ett bensindrivet fordon, påverkas bränsleeffektivitet och körsträcka i ett hybridfordon mest av ditt körsätt. Aggressiv acceleration och körning i hög hastighet kan lätt trigga systemet att växla drivkälla till den bensindrivna motorn.

Dessutom kan flitig användning av klimatanläggningen negativt påverka fordonets räckvidd och effektivitet. Båda dessa användningsmönster får högspänningsbatteriets laddningstillstånd att minska snabbare.

● **Batterityper**

Det finns två typer av batterier som används i det här fordonet: ett 12-volts standardbatteri som driver krockkuddarna, inre och yttre belysning samt andra 12-volts standardsystem; plus ett högspänningsbatteri som används för att strömförsörja framdrivningsmotorn och ladda 12-voltsbatteriet.

HUVUDKOMPONENTER HOS e:HEV

Bensinmotor – kör generatormotorn och driver under vissa förhållanden hjulen direkt.

Generator – startar motorn och genererar elektrisk kraft när den drivs av bensinmotorn för att tillföra elektricitet som driver elmotorn eller laddar högspänningsbatteriet.

Elektrisk motor – driver hjulen tillsammans med bensinmotorn under vissa förhållanden, och ger elektricitet till högspänningsbatteriet genom regenerativ bromsning.

Högspänningsbatteri – lagrar elektrisk energi och fungerar som strömkälla för den elektriska motorn.

Om du lär dig om högspänningsbatteriets egenskaper får du de bästa köregenskaperna och den maximala räckvidden ur ditt elfordon.

➔ S. 466

● Ljud som är unika för e:HEV

När du första gången kör det här fordonet kommer du troligen att höra en del obekanta ljud, särskilt när du slår på kraftsystemet, eller medan du kör eller accelererar från stillastående. Vissa av ljuden är unika för det här fordonets drivlina, bränsle och klimatanläggning samt kylsystem för högspänningsbatterier, medan andra liknar de ljud som hörs från konventionella bilar som vanligtvis maskeras av starkare ljud som saknas i ett fordon med denna konstruktion. De här ljuden är inget att oroa sig för. Du känner snart igen dem som normala och då kan du upptäcka eventuella nya eller ovanliga ljud om de skulle uppstå.

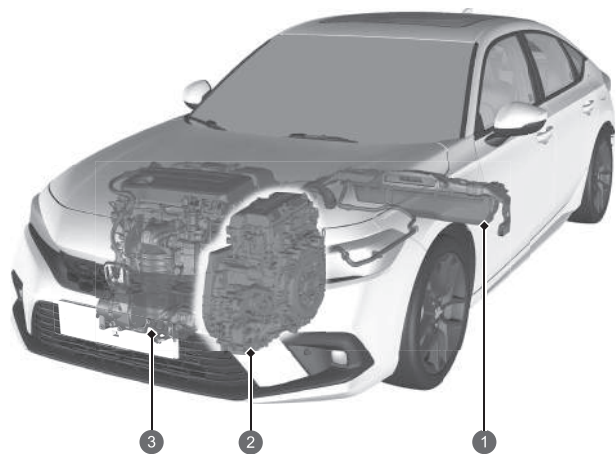

- ① Högspänningsbatteri
- ② Generator och elektrisk motor
- ③ Bensinmotor

Modeller med mätare av A-typ



Driftläge	Elfordon (EV)	Hybrid (HV)	Bensinmotor (direktdrivning)	Regenerering
Körtilstånd	<p>Stillastående eller körs i låga hastigheter:</p> <ul style="list-style-type: none"> • Endast elmotorn ger framdrivning till hjulen. 	<p>Körs under höga belastningsförhållanden (t.ex. vid acceleration, uppförsbacke):</p> <ul style="list-style-type: none"> • Elmotorn ger framdrivning till hjulen. • Bensinmotorn driver generatoren som förser elmotorn med elektricitet för ökad framdrivning eller laddar högspänningsbatteriet. 	<p>Körs i hög hastighet under låga belastningsförhållanden:</p> <ul style="list-style-type: none"> • Bensinmotorn ger framdrivning till hjulen. • Högspänningsbatteriet levererar ström till elmotorn för ökad framdrivning. • Elmotorn ger elektricitet till högspänningsbatteriet genom regenerativ bromsning. 	<p>Gaspedalen släpps upp och fordonet saktar in.</p> <ul style="list-style-type: none"> • Elmotorn ger elektricitet till högspänningsbatteriet genom regenerativ bromsning.
Övervakning av kraftflöden				
Elektrisk motor	Stillastående/igång	Igång	Genererar/igång	Regenererar
Generator	Stillastående	Genererar	Ingen uteffekt	Stillastående/ingen uteffekt
Bensinmotor	Stillastående	Igång	Igång	Stillastående/ingen uteffekt
Högspänningsbatteri	Urladdning	Laddning/urladdning	Laddning/urladdning	Laddar

Modeller med mätare av B-typ

Fordonshastighet



Tid

Driftläge	Elfordon (EV)	Hybrid (HV)	Bensinmotor (direktdrivning)	Regenerering
Körtillstånd	Stillastående eller körs i låga hastigheter: <ul style="list-style-type: none"> Endast elmotorn ger framdrivning till hjulen. 	Körs under höga belastningsförhållanden (t.ex. vid acceleration, uppförbacke): <ul style="list-style-type: none"> Elmotorn ger framdrivning till hjulen. Bensinmotorn driver generatorn som förser elmotorn med elektricitet för ökad framdrivning eller laddar högspänningsbatteriet. 	Körs i hög hastighet under låga belastningsförhållanden: <ul style="list-style-type: none"> Bensinmotorn ger framdrivning till hjulen. Högspänningsbatteriet levererar ström till elmotorn för ökad framdrivning. Elmotorn ger elektricitet till högspänningsbatteriet genom regenerativ bromsning. 	Gaspedalen släpps upp och fordonet saktar in. <ul style="list-style-type: none"> Elmotorn ger elektricitet till högspänningsbatteriet genom regenerativ bromsning.
Övervakning av kraftflöden				
Elektrisk motor	Stillastående/igång	Igång	Genererar/igång	Regenererar
Generator	Stillastående	Genererar	Ingen uteffekt	Stillastående/ingen uteffekt
Bensinmotor	Stillastående	Igång	Igång	Stillastående/ingen uteffekt
Högspänningsbatteri	Urladdning	Laddning/urladdning	Laddning/urladdning	Laddar

● Regenerativ energi och regenerativ bromsning

När regenerativ bromsning är i drift

Modeller med mätare av A-typ

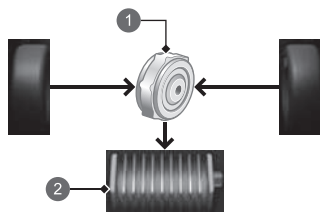

- 1 Elmotor
- 2 Högspänningsbatteri

Vid fartminskning utan att varken gaspedalen eller bromspedalen är nedtryckt, eller vid körning i nedförsbacke, fungerar elmotorn som en generator som återvinner en del av den elektriska energi som användes för att accelerera fordonet. Den här regenerativa bromsningen saktar ned fordonet på ett sätt som liknar motorbromsning i ett bensindrivet fordon. Du kan styra graden av fartminskning med hjälp av paddelväljaren för fartminskning.

Modeller med mätare av B-typ

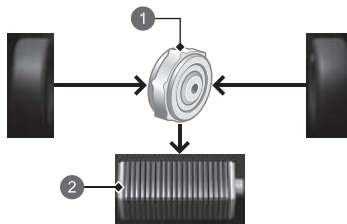

- 1 Elmotor
- 2 Högspänningsbatteri

● Automatisk avstängning/start av motorn

Fordonets bensinmotor stängs automatiskt av under körning eller startas igen när fordonet står stilla när det är lämpligt.

I följande fall kan automatisk motoravstängning dock inte aktiveras.

- Fordonet behöver tillfälligt extra kraft för aggressiv acceleration, körning i uppforsbacke eller vid hög hastighet.
- När klimatanläggningen används flitigt.
- Högspänningsbatteriets temperatur är hög eller låg.
- Högspänningsbatteriet är inte tillräckligt laddat.

Predictive Eco Assist

Med hjälp av funktionen Predictive Eco Assist kan du köra mer ekonomiskt till din destination under navigeringsruttvägledning.

Den förutsäger hur mycket högspänningsbatteriet kan laddas med regenerativ bromsning vid körning i nedforsbacke på väg till destinationen och arbetar i EV-läget så mycket som möjligt.

Om det finns stopp på vägen till destinationen fungerar det mer effektivt om de anges som delmål.

Om du lämnar den föreslagna navigeringsrutten kanske funktionen Predictive Eco Assist inte fungerar på ett sätt som passar din rutt.

Du kan slå på och av funktionen Predictive Eco Assist i Fordonsinställningar på ljud-/informationsskärmen.

➔ **Anpassade funktioner** ➔ S. 348

Säkerhetsåtgärder

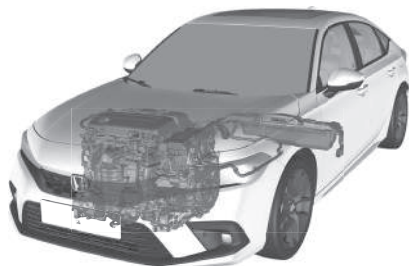

Täck inte över luftintaget

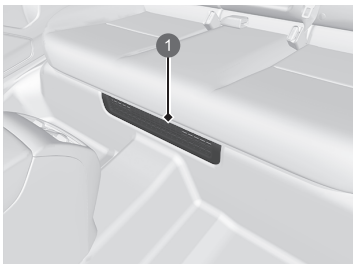

1 Luftintag

Om luftintaget hindras under körning kan det orsaka att högspänningsbatteriet överhettas. För att skydda batteriet kan systemet begränsa högspänningsbatteriets utgående effekt och tända indikatorerna för kraftsystemet och 12 V-batteriets laddningssystem.

Vidrör inte högspänningssystemet

Försök att ta isär en del av högspänningssystemet eller koppla loss en av dess ledare kan ge allvarliga elektriska stötar. Se till att eventuella underhålls- eller reparationsarbeten på högspänningssystemet utförs av en Honda-återförsäljare.

Om en kollision inträffar

- Var försiktig då det finns risk för elektriska stötar.
 - ▶ Om en allvarlig kollision skadar fordonets högspänningssystem finns det risk för elektriska stötar på grund av frilagda högspänningskomponenter eller ledare. Om detta inträffar ska du inte vidröra någon av högspänningssystemets komponenter eller någon av dess orangea ledare.
- Undvik kontakt med högspänningsbatteriets vätska.
 - ▶ Högspänningsbatteriet innehåller antändlig elektrolyt som kan läcka ut till följd av en allvarlig kollision. Undvik att elektrolyten kommer i kontakt med hud eller ögon då den är frätande. Om du oavsiktligt kommer i kontakt med elektrolyten ska du skölja huden eller spola ögonen med rikliga mängder vatten under minst fem minuter och omedelbart söka medicinsk hjälp.
- Användning av brandsläckare på en elektriskt orsakad brand.
 - ▶ Det kan vara farligt att försöka släcka en elektriskt orsakad brand med en liten mängd vatten från till exempel en trädgårdsslang.
- När fordonet skadas vid en krasch måste det repareras av en återförsäljare.

Nödavstängningssystem för högspänningssystemet

Om fordonet är inblandat i en kollision aktiveras nödavstängningssystemet beroende på hur allvarlig krocken är. När systemet aktiveras stängs högspänningssystemet av automatiskt, och fordonet kan inte längre röra sig av egen kraft. Kontakta en återförsäljare för att återställa högspänningssystemet till normal funktion.

När fordonet skrotas

- Högspänningsbatteriet är ett litiumjonbatteri. Honda samlar in och återvinner använda högspänningsbatterier. Kontakta en återförsäljare för korrekt batterihantering om ditt fordon inte kan repareras.

Säker körning [↔ S. 41](#)

Krockkuddar [↔ S. 58](#)

- Fordonet är utrustat med krockkuddar som skyddar förare och passagerare vid en medelsvår till svår kollision.

Barnsäkerhet [↔ S. 83](#)

- Barn (12 år och yngre) bör alltid sitta i baksätet.
- Små barn ska sitta rätt fastspända i en framåtvänd bilbarnstol.
- Spädbarn ska sitta fastspända i en bakåtvänd bilbarnstol i baksätet.

Risker med avgaser [↔ S. 109](#)

- Bilavgaser är farliga och innehåller bland annat kolmonoxid. Kör inte motorn i slutna utrymmen där kolmonoxid kan samlas.

Säkerhetsbälten [↔ S. 47](#)

- Spänn fast bilbältet och sitt upprätt i sätet.
- Kontrollera att passagerarna använder sina bälten på rätt sätt.

Checklista före körning [↔ S. 402](#)

- Kontrollera att framsäten, nackstöd, ratt och backspeglar är korrekt justerade innan du börjar köra.

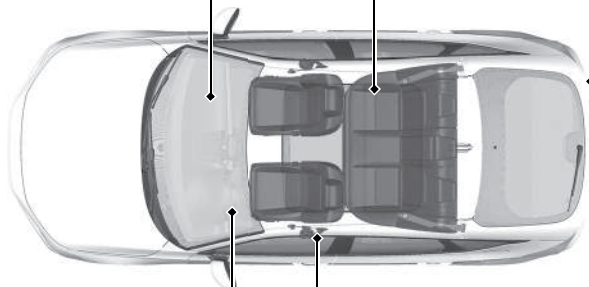

Höftdelen av bältet ska sitta så lågt som möjligt.

Instrumentpanel [↔ S. 113](#)

Indikatorer [↔ S. 114](#) / Mätare [↔ S. 150](#) / Display med förarinformation [↔ S. 155, 172, 175](#)

Modeller med mätare av A-typ

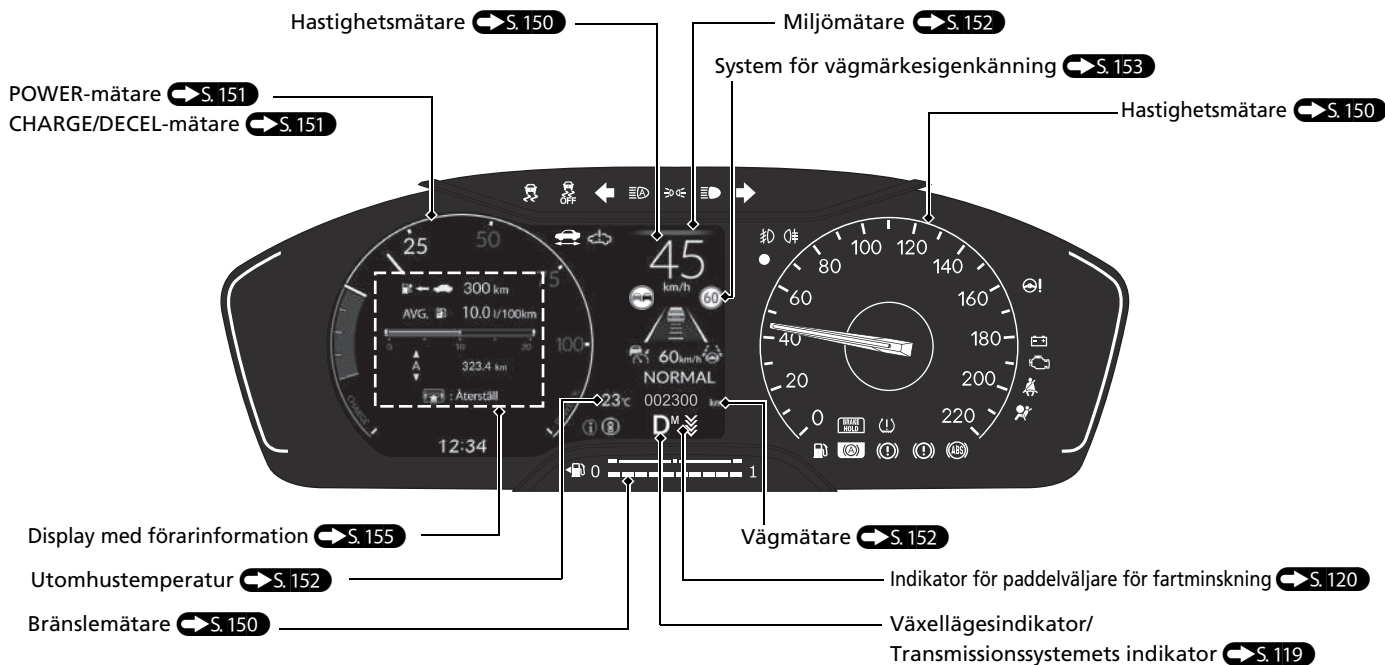

Modeller med mätare av B-typ

- Du kan ändra mätarens form.

Ändra mätarens form ➔ S.191

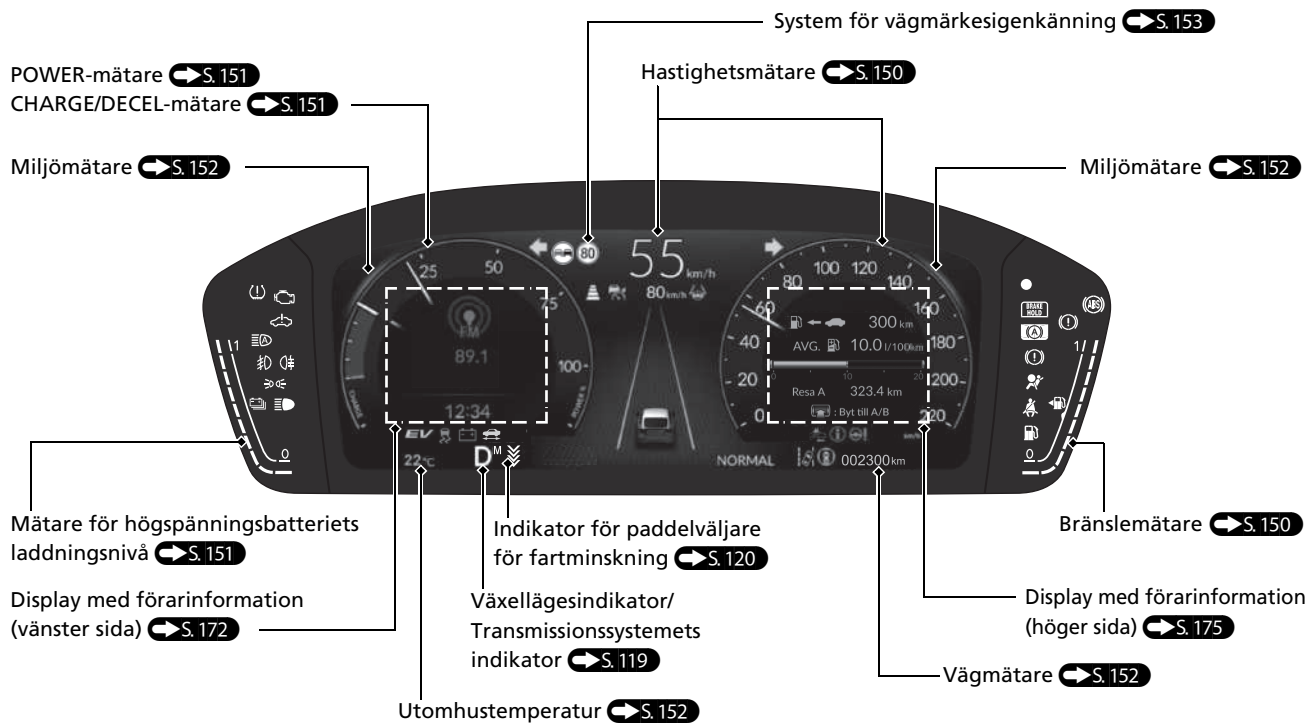

Reglage S. 193

Klocka S. 194

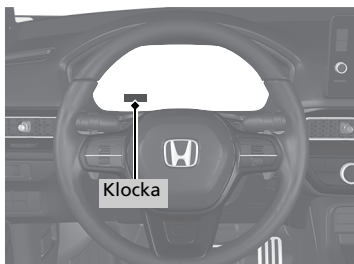

POWER-knapp S. 224

- Tryck på knappen för att ändra fordonets effektläge.

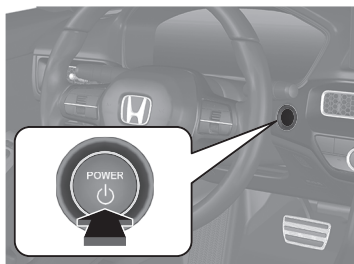

Blinkers S. 228

Blinkersreglage

Höger



Vänster

Belysning S. 226

Belysningsomkopplare

Helljus



Halvljus



Ljustuta



Torkare och spolare S. 240

Styrspak för torkare/spolare

Justeringsring

[-]: Låg känslighet

[+]: Hög känslighet

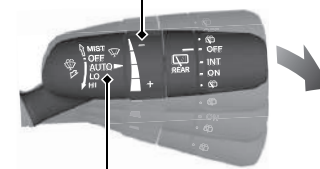

Dra mot dig för att spola vindrutan.

MIST
OFF

AUTO: Torkarhastigheten varierar automatiskt
LO: Långsam torkhastighet
HI: Snabb torkhastighet

AUTO ska alltid stängas av (**OFF**) före situationerna nedan för att förhindra allvarliga skador på torkarsystemet:

- Rengöring av vindrutan
- Körning genom en biltvätt
- Inget regn

Ratt S. 246

- Du justerar genom att trycka justeringsspaken nedåt, ställa in önskat läge och sedan spärra spaken genom att föra tillbaka den igen.

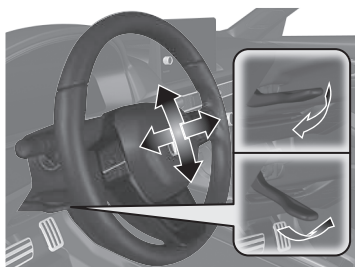

Låsa upp framdörrarna från insidan S. 204

- Dra i ett av de invändiga framdörrshandtagen för att samtidigt låsa upp och öppna dörren.



Baklucka S. 207

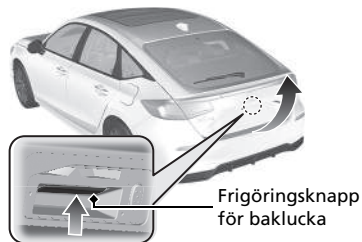

- Tryck på bakluckans öppningsknapp för att låsa upp och öppna bakluckan när du håller den nyckelfria fjärrkontrollen.

Elsidospeglar S. 249

- Flytta omkopplaren till L eller R när effektläget står på ON.
- Tryck på lämplig del av justeringsreglaget för att ställa in spegeln.
- Tryck på infällningsknappen för att fälla in och ut sidospeglarna.

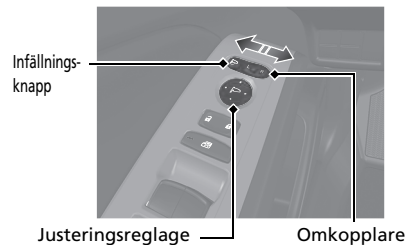

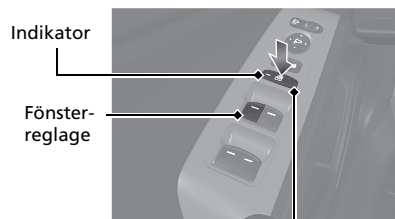

Elfönsterhissar S. 217

- Öppna och stäng elfönsterhissarna när effektläget står på ON.
- Om elfönsterhissens låsknapp är i avaktiverat läge kan alla passagerarfönster öppnas och stängas med hjälp dess respektive knapp.
- Om låsknappen för elfönsterhissarna är i aktiverat läge (indikatorn lyser) är passagerarnas fönsterknappar avaktiverade.



Låsknapp för elfönsterhissar

Klimatanläggning S. 278

- Tryck på **AUTO**-knappen för att aktivera klimatanläggningen.
- Tryck på -knappen för att slå på och av systemet.
- Tryck på -knappen för att avfrosta vindrutan.

Vänsterstyrd modell

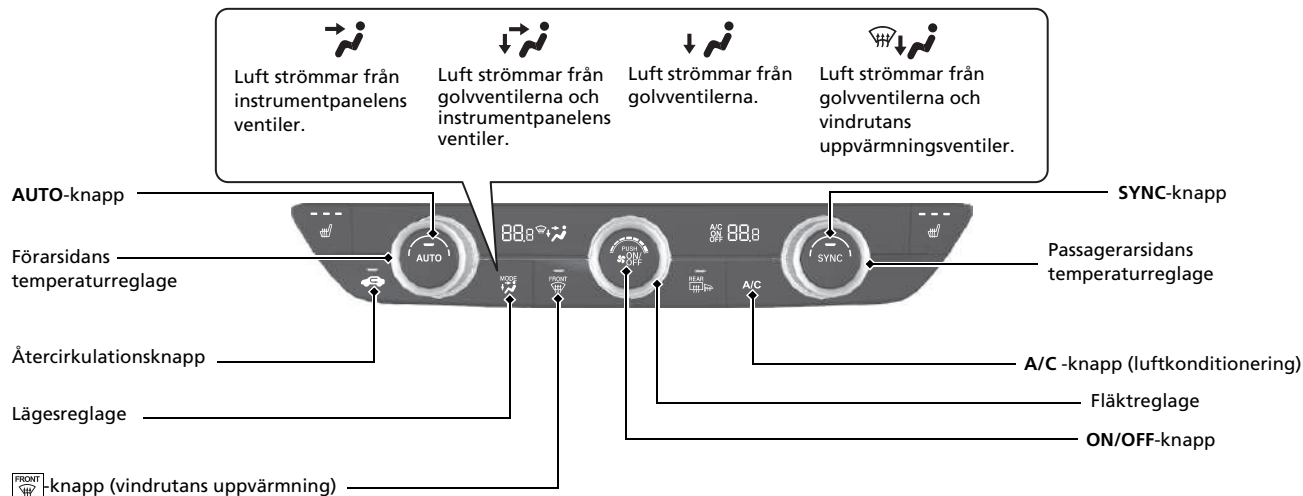

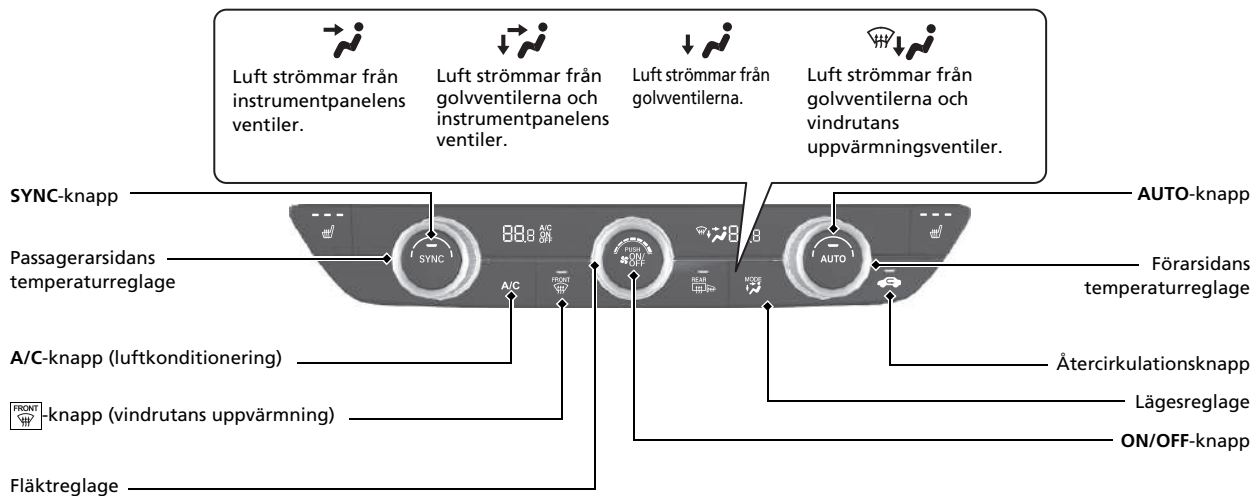

Funktioner S. 285

Ljudanläggning S. 286

För användning av navigeringssystemet  Se navigeringssystemets manual

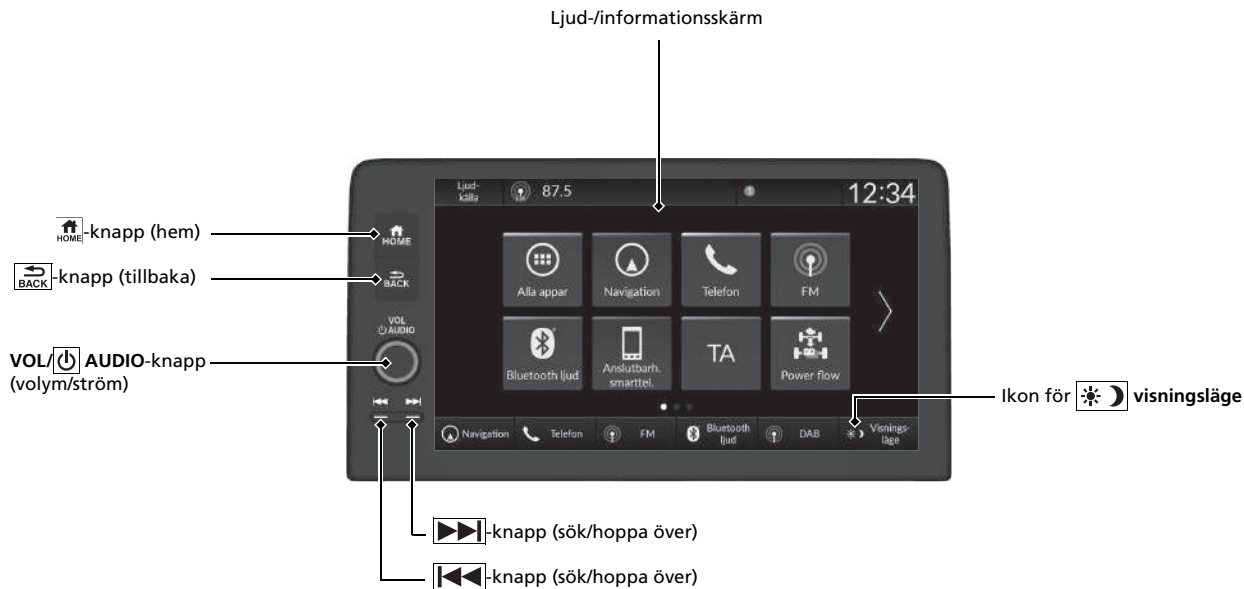

Fjärrkontrollsknappar

➔ S. 292

Modeller med mätare av A-typ





Modeller med mätare av B-typ



- **VOL+**/**VOL-**-reglage (volym)
Tryck för att justera volymen upp/ned.

- **Vänster väljarratt**
När du väljer ljudläge

Modeller med mätare av A-typ

Tryck på -knappen (hem), rulla sedan uppåt eller nedåt för att välja  (ljud) på displayen för forarinformation och tryck sedan på vänster väljarratt.
Rulla uppåt eller nedåt: Bläddra genom ljudlägena genom att rulla uppåt eller nedåt och sedan trycka på vänster väljarratt:
FM/DAB/AM/USB/Bluetooth/Appar

Modeller med mätare av B-typ

Rulla uppåt eller nedåt: Bläddra genom ljudlägena genom att rulla uppåt eller nedåt och sedan trycka på vänster väljarratt:
Tillbaka/Telefon/FM/AM/Trafik/DAB/iPod/
USB/Apple CarPlay/Android Auto/
Bluetooth®-ljud/Anpassat

Beroende på vilken enhet som är ansluten kan de lägen som visas ändras.

- -knappar (sök/hoppa över)
Radio: Tryck på  för att ändra den förinställda radiostationen.
Ljud med iPod, USB-enhet, *Bluetooth*® eller smarttelefonanslutning:
Tryck på  för att gå till början på nästa låt eller tillbaka till början på den aktuella låten.
Radio: Tryck och håll ned  för att ändra station med stark signal.
USB-enhet:
Tryck in och håll kvar  för att byta mapp.
iPod: Tryck in och håll ned  för att byta låt.

Beroende på vilken enhet som är ansluten kan åtgärder ändras.

Körning S. 401

Växellåda S. 417, 418

- Välj **P** och håll bromspedalen nedtryckt när du slår på strömmen.
- Val av växel

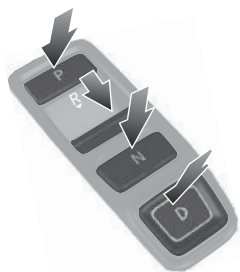
**P****Parkering**

Tryck på **P**-knappen.
Används vid parkering eller när strömmen slås på eller av.
Växellådan är låst.

R**Backläge**

Tryck tillbaka **R**-knappen.
Används vid backning.

N**Neutralläge**

Tryck på **N**-knappen.
Växellådan är inte låst.

D**Körläge**

Tryck på **D**-knappen.
Används för normal körning.
Paddelväljaren för fartminskning kan användas tillfälligt.
Paddelväljaren för fartminskning kan användas när **SPORT**-läget är aktiverat.

Paddelväljare för fartminskning S. 425

När du släpper upp gaspedalen kan du styra graden av fartminskning utan att ta händerna från ratten. Med hjälp av paddelväljaren för fartminskning som sitter på ratten kan du sekventiellt växla igenom fyra fartminskningssteg.

Dra i -väljaren i några sekunder när du vill avbryta paddelväljaren för fartminskning.

- När **SPORT-läget är AV**

Om du drar tillbaka paddelväljaren ändras fartminskningstakten tillfälligt, och steget visas på mätaren.

- När **SPORT-läget är PÅ**

Om du drar i paddelväljaren ändras fartminskningstakten, och steget tillsammans med **M** visas på mätaren.

Modeller med mätare av A-typ

När **SPORT-läget är AV** visas fartminskningssteget.

När **SPORT-läget är PÅ** visas fartminskningssteget och **M**.



-paddelväljare



-paddelväljare

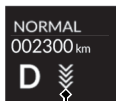

Fartminskningssteg



Fartminskningssteg

Modeller med mätare av B-typ

När **SPORT-läget är AV** visas fartminskningssteget.



När **SPORT-läget är PÅ** visas fartminskningssteget och **M**.

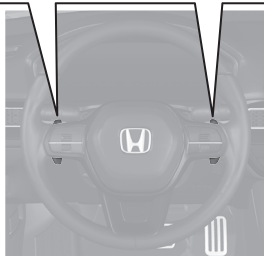

Aktivera/inaktivera CMBS

↔ S. 476

- När en frontkollision sannolikt är oundviklig hjälper det kollisionminimerande bromssystemet till att sänka fordons hastigheten för att på så sätt minska effekterna av kollisionen.
- CMBS aktiveras varje gång du slår på kraftsystemet.
- För att stänga av eller slå på CMBS använder du knappen för säkerhetsassistenten.

VSA på/av ↔ S. 455

- Fordonets stabiliseringssystem (VSA) hjälper till att stabilisera fordonet i kurvor och bidrar till att väggreppet behålls vid acceleration på löst underlag eller vid halt väglag.
- VSA aktiveras automatiskt varje gång du slår på kraftsystemet.
- Håll knappen  (VSA OFF) intryckt tills en signal hörs om du vill avaktivera stabiliseringssystemet delvis eller återaktivera stabiliseringssystemet helt.

Däcktrycksvarningssystem

↔ S. 457

- Upptäcker en ändring i däckens skick och totala dimensioner på grund av en minskning i däckens lufttryck.
- Däcktrycksvarningssystemet aktiveras automatiskt varje gång du slår på kraftsystemet.
- En kalibrering måste utföras när vissa förhållanden uppstår.

Justerbar hastighetsbegränsare

↔ S. 437



Systemet kan ställas in på en maximal hastighet som inte kan överskridas ens om du trampar på gasen.

- Tryck på  för att använda den justerbara hastighetsbegränsaren. Välj den justerbara hastighetsbegränsaren genom att trycka på LIM-knappen och därefter på RES/+ / SET/- upp eller ner när fordonet har uppnått önskad hastighet.
- Fordonets hastighet kan ställas in från ca 30 km/h till ca 250 km/h.

Tankning S. 570

Bränslerekommendation: EN 228-standard för bensin/gasohol
Blyfri bensin/gasohol upp till E10 (90 % bensin och 10 % etanol), med ett oktantal på 95 eller högre

Tankvolym: 40 L

- 1** Lås upp förardörren.
 **Låsa/låsa upp dörrarna från insidan**  S. 204
- 2** Tryck på kanten av tankluckan så att den poppar upp en aning.
- 3** Vrid sakta av tanklocket.
- 4** Placera tanklocket i hållaren på tankluckan.
- 5** När du har tankat klart skruvar du på locket tills det klickar åtminstone en gång.

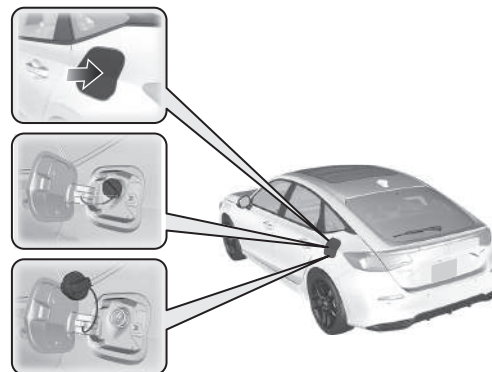

Honda Sensing

↔ S. 468

Honda Sensing är ett förarassistanssystem som använder en främre vidvinkelkamera monterad på insidan av vindrutan, bakom backspeglarna.

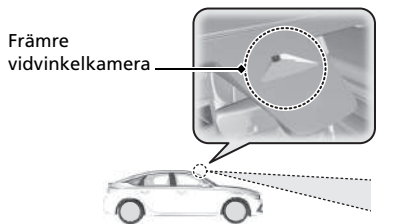

Kollisionsminimerande bromssystem (CMBS) ↔ S. 472

Systemet kan vara till hjälp när det upptäcker att det finns risk för att fordonet kolliderar med ett fordon (inklusive motorcyklar) framför dig, ett mötande fordon framför, en fotgängare eller cyklist (cykel i rörelse). CMBS är utformat för att uppmärksamma dig på när en eventuell kollision upptäcks, samt hjälpa till att minska hastigheten, undvika kollisioner och minska kollisionens kraft.

Adaptiv farthållare (ACC) med efterföljande fordon vid låg hastighet (LSF)

↔ S. 485

Bidrar till att hålla jämn hastighet och hålla ett visst avstånd till fordon som registreras framför ditt fordon. Kan bromsa in och stanna ditt fordon om det registrerade fordonet stannar, utan att du behöver ha en fot på bromspedalen eller gaspedalen.

System för körfältsassistans (LKAS)

↔ S. 505

Ger impulser till styrningen som hjälp att hålla kvar bilen mitt emellan de avlästa körfältsmarkeringarna och varnar taktill, synligt och hörbart om fordonet börjar avvika från körfältet.

Traffic Jam Assist ↔ S. 518

Traffic Jam Assist-systemet använder en främre vidvinkelkamera monterad i vindrutans överkant för att upptäcka och övervaka vita (eller gula) körfältslinjer till vänster och höger. Baserat på kamerans indata kan systemet tillämpa styrmoment för att hålla fordonet i mitten av det upptäckta körfältet.

Avkörningsvarnarsystem

↔ S. 528

Uppmärksammar och hjälper dig när systemet upptäcker en risk för att ditt fordon ska korsa registrerade körfältsmarkeringar eller när det närmar sig den yttre kanten på vägbeläggningen (på väg mot gräs- eller gruskanten) eller ett upptäckt mötande fordon.

System för vägmärkesigenkänning

↔ S. 537

Påminner dig om vägs skyltsinformation, t.ex. den aktuella hastighetsgränsen och att omkörning är förbjuden, som ditt fordon just har passerat och som visas på mätaren.

Underhåll S. 575

Under motorhuv S. 592

- Kontrollera motorolja, kylvätska och spolärsvätska. Fyll på vid behov.
- Kontrollera bromsolja.
- Kontrollera 12 V-batteriets skick varje månad.

1 Dra i motorhuvens öppningshandtag under instrumentpanelens hörn.



2 Leta reda på huvöppningsspaken, skjut den åt sidan och öppna motorhuv. När du har höjt motorhuv något kan du släppa spaken.



3 När du är klar stänger du huv och ser till att den är ordentligt låst.

Torkarblad S. 615

- Byt blad om de lämnar ränder på rutan eller ger ifrån sig oljud.

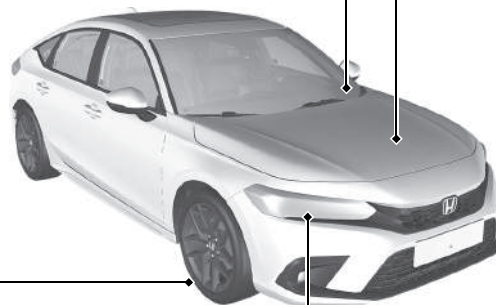

Belysning S. 607

- Kontrollera alla lampor regelbundet.

Däck S. 618

- Kontrollera däck och fälgar regelbundet.
- Kontrollera däcktrycket regelbundet.
- Montera vinterdäck på vintern.

Lösa oförutsedda problem S. 641

Punktering S. 644

- Parkera på en säker plats och reparera det punkterade däck med hjälp av däcklagningssatsen.

Modeller med kompakt reservhjul

- Parkera på en säker plats och byt det punkterade däck mot reservdäck i bagageutrymmet.



Indikatorer tänds S. 678

- Identifiera indikatorn och titta i instruktionshandboken.

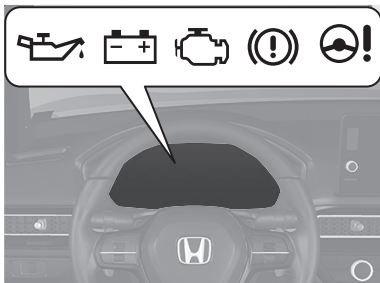

Kraftsystemet startar inte S. 668

- Om 12 V-batteriet är urladdat, starta motorn med startkablar och ett hjälpbatteri.

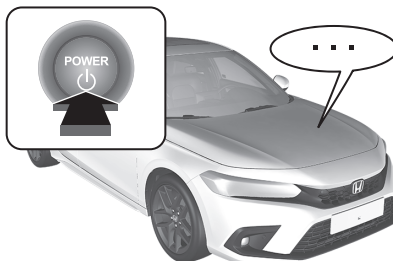

Bränd säkring S. 686

- Kontrollera om säkringen har bränt om en elektrisk enhet inte fungerar.

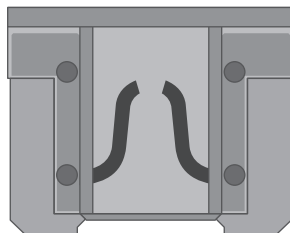

Överhettning S. 676

- Parkera på en säker plats. Om det inte ångar eller ryker från motorhuvens öppnar du den och låter kraftsystemet svalna.



Bogsering i en nödsituation S. 693

- Ring bärgningstjänst om du behöver bogsera bilen.



Åtgärder vid fel



Varför pulserar bromspedalen en aning när jag bromsar?



Det kan hända när ABS aktiveras och är inget problem. Håll ett jämnt och stadigt tryck på bromspedalen. Pumpa aldrig pedalen.

➤ Låsingsfritt bromssystem (ABS) ➔ S. 554



En baktörr går inte att öppna inifrån. Varför?



Kontrollera om barnsäkerhetslåset står i det låsta läget. I så fall öppnar du baktörren utifrån. Skjut reglaget till det olåsta läget för att avbryta den här funktionen.

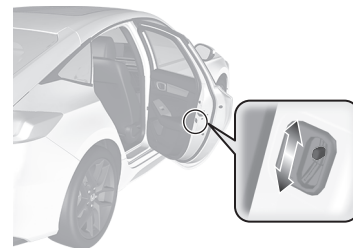

Varför låses dörrarna efter att jag låst upp dörrarna?



Om du inte öppnar någon av dörrarna inom 30 sekunder kommer dörrarna låsas igen automatiskt, av säkerhetsskäl.



Varför hörs pipsignalen när jag öppnar förardörren?



Summern ljuder när:

- Effektläget är inställt på ACCESSORY.
- De utvändiga lamporna är tända.



Varför hörs summern när jag kör iväg?



Ljudsignalen hörs när föraren eller någon passagerare inte använder bilbälte.



Parkeringsbromsen lossas inte när man trycker på parkeringsbromsens reglage. Varför?



Tryck på parkeringsbromsens reglage när bromspedalen hålls nedtryckt.



Jag ser en gul indikator som föreställer ett däck med ett utropstecken. Vad är det?



Däcktrycksvarningssystemet behöver åtgärdas. Om du nyligen har pumpat eller bytt ett däck måste du kalibrera systemet.

➤ Däcktrycksvarningssystem ➔ S. 457



Parkeringsbromsen lossas inte automatiskt när man trycker på gaspedalen. Varför?



• Spänn fast bilbältet på förarplatsen.

• Kontrollera om växelväljaren är i läge **P*** eller **N**. Om så är fallet väljer du ett annat läge.



Varför ändras växelläget automatiskt till **P** när jag öppnar förardörren för att titta efter parkeringslinjerna när jag backar?



- Spänn fast bilbältet på förarplatsen.
- Stäng förardörren och ändra växelläget manuellt.
➤ När du öppnar förardörren ➔ S. 422



Varför gnisslar bromsarna när jag bromsar?



Bromsbeläggen kanske behöver bytas. Låt en återförsäljare kontrollera fordonet.



Kan jag använda blyfri bensin med ett oktantal på minst 91 i det här fordonet?



Fordonet är avsett att gå på blyfri bensin med ett oktantal på 95 eller högre. Om detta oktantal inte är tillgängligt kan du tillfälligt använda blyfri bensin med ett oktantal på 91 eller mer. Användning av sådan blyfri bensin kan dock orsaka knack i motorn och leder till försämrade motorprestanda. Långvarig användning av sådan bensin kan resultera i motorskador.

Säker körning

I det här kapitlet liksom i resten av handboken finns många tips och rekommendationer för säker körning.

För säker körning

Viktiga säkerhetsföreskrifter	42
Fordonets säkerhetsfunktioner	44
Checklista för säkerhet	46

Säkerhetsbälten

Om säkerhetsbälten	47
Spänna fast säkerhetsbältet	52
Kontroll av bilbältet	56
Förankringspunkter	57

Krockkuddar

Krockkuddekomponenter	58
Olika typer av krockkuddar	60
Förre krockkuddar (SRS)	60

Krockkuddar i knähöjd	66
Krockkudde i mitten	70
Sidokrockkuddar	72
Sidokrockgardiner	75
Krockkuddesystemets indikatorer	77
Krockkuddarnas skötsel	79

Pop-up hood-system

Om pop-up hood-systemet	80
Skötsel av pop-up hood-systemet	82

Barnsäkerhet

Skydda barn i bilen	83
Spädbarns och små barns säkerhet	86
Säkerhet för större barn	106

Risker med avgaser

Kolmonoxid	109
------------------	-----

Varningsdekal

Dekalernas placering	110
----------------------------	-----

I det här avsnittet beskrivs bilens säkerhetsfunktioner och hur du använder dem på rätt sätt. De försiktighetsåtgärder som beskrivs nedan är sådana vi anser vara bland de viktigaste.

Viktiga säkerhetsföreskrifter

■ Använd alltid säkerhetsbälte

Säkerhetsbältet är det bästa skyddet vid alla typer av olyckor. Krockkuddar är avsedda att komplettera säkerhetsbältet, inte ersätta det. Även om bilen är utrustad med krockkuddar ska du därför alltid se till att både du och passagerarna använder säkerhetsbälte på rätt sätt.

■ Alla barn ska sitta fastspända

Barn upp till 12 år ska sitta fastspända i baksätet, inte i framsätet. Spädbarn och små barn ska använda bilbarnstol. Större barn ska använda bälteskudde och ett trepunktsbälte tills de blir tillräckligt stora att använda bilbältet korrekt utan kudden.

■ Var medveten om riskerna med krockkuddar

Krockkuddar räddar många liv, men kan också orsaka allvarliga olyckor och t.o.m. dödsfall om man sitter för nära dem eller om man inte sitter ordentligt fastspänd. Spädbarn, småbarn och korta vuxna löper den största risken. Se därför till att alltid följa anvisningarna och varningarna i den här handboken.

■ Kör inte om du druckit alkohol

Alkohol och bilkörning är en dålig kombination. Redan ett enda glas försämrar omdömet och förmågan att uppfatta olika trafiksituationer. Reaktions tiden försämras dessutom ytterligare för varje glas. Kör aldrig om du druckit alkohol och se till att inte dina vänner gör det heller.

» Viktiga säkerhetsföreskrifter

I vissa länder är det förbjudet för föraren att använda mobiltelefon annat än med ett handsfreeset under körning.

■ Var alltid uppmärksam när du kör för trafiksäkerhetens skull

Mobilsamtal eller andra aktiviteter som tar uppmärksamheten från vägen, medtrafikanter och fotgängare kan leda till en olycka. Kom ihåg att förhållanden ändras snabbt och att det endast är du som kan avgöra när det är säkert att släppa en del av uppmärksamheten från körningen.

■ Håll hastigheten

För höga hastigheter är en av de främsta orsakerna till olyckor med personskador och dödsfall. Som tumregel gäller att ju högre hastighet, desto större risk, men allvarliga olyckor kan även inträffa vid lägre hastigheter. Kör aldrig fortare än vad omständigheterna tillåter, oavsett vilken hastighetsgräns som gäller.

■ Håll fordonet i säkert och kördugligt skick

Ett däck som exploderar eller ett mekaniskt fel kan orsaka extremt farliga situationer. För att minska risken för sådana problem ska du kontrollera däcktryck och däckens skick regelbundet, utföra allt regelbundet schemalagt underhåll och lämna in bilen på service vid angivna intervall.

■ Lämna inte barn utan tillsyn i fordonet

Barn, husdjur och människor i behov av hjälp som lämnas utan tillsyn i fordonet kan skadas om de aktiverar ett eller flera av bilens reglage. De kan också göra att fordonet rör sig, vilket kan resultera i en kollision där barn eller andra personer kan skadas allvarligt eller dödas. Beroende på omgivande utomhustemperatur kan det bli oerhört varmt i kupén vilket kan resultera i allvarlig personskada eller dödsfall. Även om klimatanläggningen är på, lämna aldrig barn i fordonet utan tillsyn eftersom klimatanläggningen kan stängas av när som helst.

Fordonets säkerhetsfunktioner

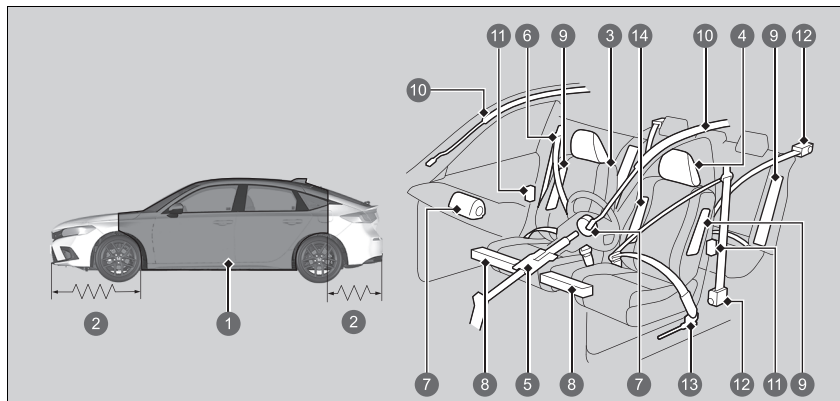

- ① Säkerhetsbur
- ② Krockzon
- ③ Säten och ryggstöd
- ④ Nackstöd
- ⑤ Eftergivande rattstäng
- ⑥ Säkerhetsbälten
- ⑦ Främre krockkuddar
- ⑧ Krockkuddar i knähöjd
- ⑨ Sidokrockkuddar
- ⑩ Sidokrockgardiner
- ⑪ Dörrlås
- ⑫ Bältessträckare
- ⑬ Yttre bältesförsträckare
- ⑭ Krockkudde i mitten

►► Fordonets säkerhetsfunktioner

Fordonet är utrustat med många funktioner som samverkar för att skydda dig och passagerarna vid en olycka.

Vissa funktioner kräver inga åtgärder från din sida. Till exempel har fordonet en stark ramkonstruktion av stål som bildar en skyddsbur runt de åkande, krockzoner fram och bak, eftergivande rattstäng och bältessträckare som drar åt bilbältena fram och bak vid en kollision.

Men du och passagerarna kan inte dra full nytta av dessa funktioner om ni inte sitter rätt och alltid använder säkerhetsbälte. Faktum är att vissa säkerhetsfunktioner kan bidra till skador om de inte används på rätt sätt.

Följande checklista hjälper dig att spela en aktiv roll när det gäller att skydda dig själv och passagerarna.

Checklista för säkerhet

För din och passagerarnas säkerhet ska du alltid ta för vana att kontrollera de här punkterna innan du kör.

- Justera sätet så du får en bekväm körställning. Se till att framsätena är skjutna så långt bakåt som möjligt så att föraren har kontroll över fordonet. Sitter man för nära en krockkudde i framsätet kan det resultera i dödsfall vid en olycka.
 - **Säten** S. 250
- Justera nackstöden till rätt position. Nackstöden fungerar bäst om de justeras så att mitten på bakhuvudet vilar mot stödets mitt. Långa personer bör justera nackstödet till det högsta läget.
 - **Ställa in framsätenas nackstöd** S. 258
- Använd alltid säkerhetsbälte och se till att det sitter korrekt. Se även till att alla passagerare har bälte.
 - **Spänna fast säkerhetsbältet** S. 52
- Skydda barn genom att använda bilbälte eller barnstolar som passar barnets ålder, längd och vikt.
 - **Barnsäkerhet** S. 83

► Checklista för säkerhet

Om meddelandet om öppen dörr och/eller baklucka visas på förarinformationsgränssnittet är en dörr och/eller bakluckan inte helt stängd. Stäng alla dörrar och luckan ordentligt tills meddelandet försvinner.

➤ **Varnings- och informationsmeddelanden på förarinformationsgränssnittet** S. 136

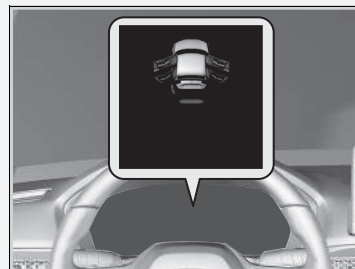

Om säkerhetsbälten

Säkerhetsbältet är bilens enskilt viktigaste säkerhetsanordning eftersom det ser till att du är fastspänd i fordonet och på så sätt kan dra nytta av många inbyggda säkerhetsfunktioner. De skyddar dig även mot att kastas omkring i fordonet, mot passagerare eller ut ur bilen. När säkerhetsbältet används korrekt håller det även kroppen i rätt position vid en kollision så att du fullt ut kan utnyttja det skydd som krockkuddarna ger.

Dessutom skyddar bilbältet vid nästan alla typer av kollisioner, inklusive:

- frontalkollisioner
- sidokollisioner
- kollisioner bakifrån
- vältningsolyckor

Om säkerhetsbälten

VARNING

Om säkerhetsbältet inte används korrekt ökar riskerna att skadas allvarligt eller omkomma vid en kollision, trots att bilen är utrustad med krockkuddar.

Se därför alltid till att du och passagerarna använder säkerhetsbälte på rätt sätt.

VARNING: Säkerhetsbälten är avsedda att ligga an på kroppens benstruktur och ska därför sitta lågt över bäckenets framsida eller bäcken, bröstorg och axlar (beroende på vad som är tillämpligt). Undvik att bära höftdelen av bältet över bukområdet.

VARNING: Säkerhetsbältet ska justeras så att de sitter så stramt som möjligt, med hänsyn tagen till vad som är bekvämt, för att ge det skydd som det är avsett att ge. Ett löst sittande bälte minskar skyddet för bäraren avsevärt.

VARNING: Se till att säkerhetsbältet inte är snott.

VARNING: Varje enskilt bälte får endast bäras av en person. Det är farligt att spänna fast bältet runt ett barn som sitter i knäet på en annan person.

■ Trepunktsbälten

Alla fem sittplatserna är utrustade med trepunktsbälten med upprullningsdon som låser i nödfall. Under normal körning tillåter upprullningsmekanismen att du rör dig fritt och håller bältet någotlunda sträckt. Vid en kollision eller plötslig inbromsning låses upprullningsmekanismen och hindrar kroppen från att slungas framåt.

Säkerhetsbältet måste vara ordentligt fastspänt när en framåtvänd bilbarnstol används.

➔ **Montera bilbarnstol med ett trepunktsbälte** S. 102

■ Rätt användning av säkerhetsbälten

Följ dessa riktlinjer för korrekt användning:

- Sitt upprätt med ryggen mot ryggstödet. Behåll denna ställning under hela färden. Om man sitter hopsjunken eller lutar sig åt sidan försämras bältets effektivitet och det ökar riskerna för allvarliga skador vid en kollision.
- Placera aldrig axelremmen på ett trepunktsbälte under armen eller bakom ryggen. Det ökar riskerna att skadas allvarligt vid en kollision.
- Två personer får aldrig bära samma bälte. Om de gör det riskerar de att skadas allvarligt vid en kollision.
- Sätt inte på några tillbehör på säkerhetsbältena. Anordningar avsedda att ge bättre komfort eller flytta om axelremmen kan försämra bältets skyddsegenskaper och öka riskerna för allvarliga skador vid en kollision.

» Om säkerhetsbälten

Om du drar ut säkerhetsbältet för snabbt så låses det på plats. Om detta händer drar du in bältet något och drar sedan ut det långsamt.

Säkerhetsbältet kan inte ge ett fullständigt skydd vid en kollision, men i de flesta fall minskar säkerhetsbältet risken att skadas allvarligt.

I de flesta länder är det lag på att bära säkerhetsbälte. Se till att du känner till gällande lagstiftning i de länder där du kör.

Bältespåminnare



■ Framsäten

Säkerhetsbältesystemet har en indikator på instrumentpanelen som påminner föraren, passageraren i framsätet eller båda två om att sätta fast säkerhetsbältena. Om du ställer in effektläget på ON och ett säkerhetsbälte inte är fastspänt slås indikatorn på.

Ljudsignalen återkommer regelbundet och indikatorn blinkar tills säkerhetsbältet spänts fast när fordonet är i rörelse.

» Bältespåminnare

Indikatorn tänds också om passageraren i framsätet inte tar på bältet inom sex sekunder efter att effektläget ställts i läget ON.

Om ingen sitter i passagerarsätet fram, tänds inte lampan och summern ljuder inte.

Om indikatorn tänds eller ljudsignalen avges utan att någon sitter i passagerarsätet fram.

Kontrollera att:

- Ingenting tungt ligger på passagerarsätet fram.
- Förarens säkerhetsbälte är fastspänt.

Om indikatorn inte lyser när passageraren satt sig och säkerhetsbältet inte är fastspänt kan det bero på att något stör passageraravkänningen.

Kontrollera om:

- En kudde ligger på sätet.
- Framsättespassageraren sitter på rätt sätt i sätet.

Om ingen av dessa omständigheter föreligger ska du låta återförsäljaren undersöka fordonet.

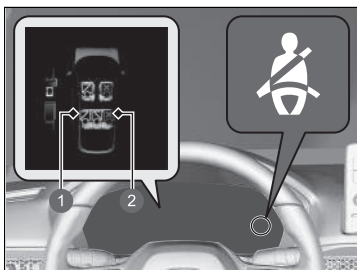

- 1 Fastspänt
- 2 Ej fastspänt

■ Baksäten

Fordonet övervakar bältesanvändningen i baksätet. Displayen med förarinformation meddelar om något av säkerhetsbältena i baksätet inte används när någon sitter i sätena.

Displayen visas i följande fall:

- Något av passagerarnas säkerhetsbälten i baksätet är inte fastspänt när kraftläget vrids till ON.
- En bakdörr öppnas och stängs.
- Någon av passagerarna i baksätet spänner fast eller öppnar säkerhetsbältet.

Indikatorn för bältespåminnaren blinkar och en ljudsignal hörs om ett säkerhetsbälte för någon av passagerarna i baksätet inte är fastspänt under körning.

■ Automatiska bältessträckare

Framsätena och de yttre baksätena är utrustade med automatiska bältessträckare för ökad säkerhet.

Bältessträckarna sträcker bältena i framsäten och yttre baksäten automatiskt vid medelsvåra till allvarliga frontalkollisioner, ibland även om kollisionen inte är så häftig att de främre krockkuddarna eller krockkudden vid förarens knän utlöses.

Framsäten

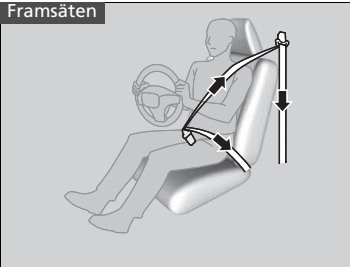

Yttre baksäten

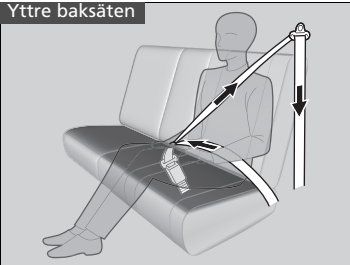

► Automatiska bältessträckare

Bältessträckarna fungerar bara en gång.

När en bältessträckare aktiveras tänds SRS-indikatorn. Låt en återförsäljare byta ut bältessträckaren och inspektera säkerhetsbältesystemet ordentligt, eftersom det eventuellt inte skulle skydda vid en ny kollision.

Vid en medelsvår till allvarlig sidokollision kan bältessträckaren på båda sidorna av fordonet också aktiveras.

Spänna fast säkerhetsbältet

Gör följande när du har ställt in framsätet i önskat läge och du sitter upprätt, tillbakalutad i sätet:

► **Säten** S. 250



1. Dra ut säkerhetsbältet långsamt.

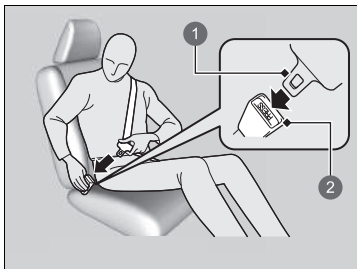

2. Sätt i låsbygeln i spännet. Dra sedan i bältet för att kontrollera att spännet är låst.

► Kontrollera att bältet inte har snott sig eller fastnat i något.

1 Låsbygel

2 Spänne

►► Spänna fast säkerhetsbältet

Ingen bör sitta på en plats där bältet inte fungerar eller inte tycks fungera ordentligt. Om man använder ett bälte som inte fungerar ordentligt kan det hända att det inte skyddar vid en kollision. Låt en återförsäljare kontrollera bältet snarast.

Placera aldrig främmande föremål i spännet eller upprullningsmekanismen.

Om bältet verkar vara låst i ett helt indraget läge ska du göra ett bestämt ryck i bältet och sedan skjuta tillbaka det in. Sedan drar du mjukt ut det ur bältesrullen och spänner fast det. Om du inte kan få loss säkerhetsbältet från det helt indragna läget bör du inte låta någon sitta i sätet utan ta fordonet till en auktoriserad återförsäljare för reparation.

► **Om säkerhetsbälten** S. 47

► **Kontroll av bilbältet** S. 56

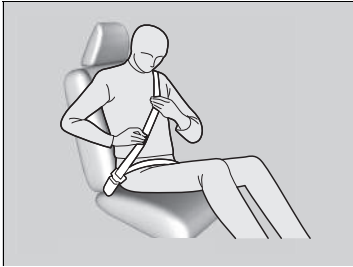

3. Placera höftdelen så lågt som möjligt på höften (se bilden), dra sedan upp axeldelen så att bältet precis vidrör lårbenen. Härigenom upptas energin vid en kollision av det starka höftbenet och minskar risken för inre skador.
4. Dra vid behov åt bältet igen så att det inte är slakt. Kontrollera sedan att bältet löper diagonalt mitt över bröstet och axeln. Härigenom fördelas energin från en kollision på de starkaste benen i överkroppen.

►► Spänna fast säkerhetsbältet

⚠ VARNING

Om ett bälte används felaktigt kan det orsaka allvarlig skada eller dödsfall vid en kollision.

Kontrollera att alla använder bältet på rätt sätt innan du kör.

Du lossar säkerhetsbältet genom att trycka på den röda knappen märkt **PRESS** och håll därefter bältet i handen och låt det löpa tillbaka tills det rullats upp helt. När du stiger ur fordonet ska du se till att bältet är undanstuvat på rätt sätt så att det inte fastnar i dörren.

■ Justera axelförankringen

Framsätena har justerbara axelförankringspunkter för att passa förare och passagerare av olika längd.



1. Flytta förankringspunkten uppåt och nedåt medan du håller frigöringsknappen intryckt.
2. Placera förankringspunkten så att säkerhetsbältet löper diagonalt över bröstet och axeln.

►► Justera axelförankringen

Kontrollera att axelförankringen har låsts på plats när du har gjort justeringen.

Axelförankringens höjd har fyra inställningsnivåer. Sänk höjden ett steg i taget om bältet går emot halsen.

■ Råd till gravida

Överväg alternativ:

Om du är gravid är bästa sättet att skydda både dig och fostret när du kör eller åker bil att alltid använda säkerhetsbälte. När du placerar säkerhetsbältet ska axeldelen ligga över bröstet och undvika magen, och höftdelen ska sitta så lågt som möjligt över höfterna. (Se bilden.)



► Råd till gravida

Varje gång du går på kontroll ska du fråga läkaren om du kan köra bil.

Så här minskar du risken för dig och fostret att skadas av en krockkudde som löser ut:

- När du kör ska du sitta upprätt och skjuta sätet så långt bakåt som möjligt så att du fortfarande har full kontroll över bilen.
- När du sitter i passagerarsätet fram ska du skjuta sätet så långt bakåt som möjligt.

Kontroll av bilbältet

Kontrollera bältenas skick regelbundet på följande sätt:

- Dra ut alla bälten helt och kontrollera att de inte är fransiga, har skär- eller brännskador eller är slitna.
- Kontrollera att låsbyglarna och spännena fungerar smidigt och remmarna dras in lätt.
 - Om ett bälte inte rullar upp lätt, kan problemet åtgärdas genom att rengöra det. Använd en mild tvällösning och varmt vatten. Använd inte blekmedel eller rengöringslösningsmedel. Se till att bältet är helt torrt innan du låter det rullas upp igen.

Varje bälte som inte är i gott skick eller inte fungerar som det ska ger inte ett ordentligt skydd och ska därför bytas omgående.

Ett bälte som använts vid en kollision kanske inte ger fullgott skydd vid nästa kollision. Låt alltid en återförsäljare kontrollera bältena efter en kollision.

☒ Kontroll av bilbältet

VARNING

Om du inte kontrollerar eller underhåller säkerhetsbältena kan det resultera i en allvarlig skada eller dödsfall om bältena inte fungerar ordentligt när de behövs.

Kontrollera bältena regelbundet och rätta till eventuella problem omgående.

VARNING: Användaren bör inte göra några modifieringar eller tillägg som antingen förhindrar säkerhetsbältets justeringsfunktioner från att åtgärda slack eller justering av själva säkerhetsbältesenheten för att åtgärda slack.

VARNING: Hela enheten måste bytas ut efter att den har burits vid en allvarlig krock, även om den inte uppvisar några uppenbara skador.

VARNING: Var försiktig så att bältesfibrerna inte förorenas med vax, olja eller kemikalier, i synnerhet batterisyra. Säker rengöring utförs lämpligen med en mild tvällösning och vatten. Säkerhetsbältet bör bytas ut om fibrerna börjar fransas, förorenas eller skadas på annat sätt.

Föraneringspunkter

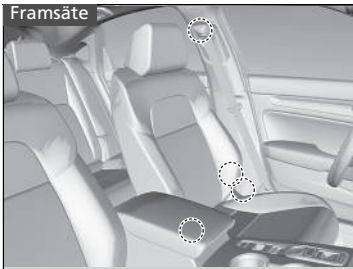

Använd de föraneringspunkter som visas i illustrationerna när du byter säkerhetsbälten. Framsätet har ett trepunktsbälte som går över höften och axeln.

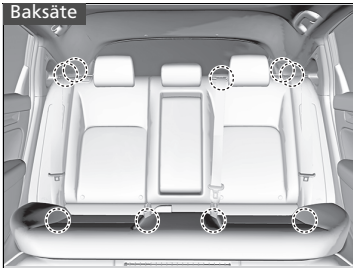

Baksätet har tre trepunktsbälten som går över höften och axeln.

Krockkuddekomponenter

Krockkuddarna fram, vid förarens knän, vid passagerarens knän, på sidan, framtill i mitten och sidokrockgardinerna utlöses beroende på krockens riktning och kraft. Följande ingår i krockkuddesystemet:

- Två SRS-krockkuddar (Supplemental Restraint System) fram. Förarens krockkudde sitter i mitten på ratten. Främre passagerarsidans krockkudde sitter i instrumentpanelen. Båda är märkta med **SRS AIRBAG**.
- Två krockkuddar i knähöjd. Krockkudden vid förarens knän förvaras under rattstången. Krockkudden vid framsätesspassagerarens knän förvaras under handskfacket. Båda är märkta med **SRS AIRBAG**.
- Fyra sidokrockkuddar: en för föraren, en för framsätesspassageraren och två för ytterplatserna i baksätet. Krockkuddarna sitter i ryggstödens utsida. Alla är markerade med **SIDE AIRBAG**.
- Två sidokrockgardiner, en för var sida av bilen. Krockgardinerna sitter i innertaket, ovanför sidofönstren. De främre och bakre stolparna är märkta **SIDE CURTAIN AIRBAG**.
- En krockkudde i mitten. Krockkudden sitter på midsidan av förarsätets ryggstöd. Den är märkt **CENTER AIRBAG**.
- En elektronisk styrenhet som när effektläget står på ON fortlöpande övervakar information om de olika krocksensorerna, sätes- och bältesensorerna, krockkuddarnas utlösningmekanismer, bältessträckarna och annan fordonsinformation. Vid en kollision kan enheten registrera sådan information.
- Automatiska bältessträckare i framsätena och de yttre baksätena.
- Krocksensorer som kan känna av en måttlig till svår frontal- eller sidokollision.
- En indikator på mittkonsolen som gör dig uppmärksam på att den främre krockkudden för framsätesspassageraren har kopplats bort.
- En indikator på instrumentpanelen som varnar för ett möjligt problem i krockkuddesystemet eller med bältessträckarna.

■ Viktiga fakta om krockkuddarna

Krockkuddar kan utgöra stora risker. För att kunna utföra den uppgift de är avsedda för måste krockkuddar blåsas upp med en enorm styrka. Samtidigt som krockkuddar räddar liv, kan de också orsaka brännskador, blåmärken och andra mindre skador samt ibland till och med dödsfall om personerna inte är fastspända ordentligt eller om de inte sitter på rätt sätt.

Följ dessa råd: Sätt alltid på bältet ordentligt, sitt upprätt och så långt bort från ratten som möjligt, men fortfarande så att du har full kontroll över bilen. Passageraren i framsätet ska skjuta sin stol så långt bort från instrumentpanelen som möjligt.

Kom dock ihåg att inget säkerhetssystem kan förhindra alla typer av skador eller dödsfall som kan uppstå vid en allvarlig olycka, även om bältena är fastspända på rätt sätt och krockkuddarna löser ut.

Placera inte hårda eller vassa föremål mellan dig själv och någon av de främre krockkuddarna. Om du håller ett hårt eller vasst föremål i knäet, eller kör med en pipa eller något annat vasst föremål i munnen, kan detta leda till skador om den främre krockkudden löser ut.

Fäst eller placera inga föremål på kåporna till krockkuddarna vid förarens och framsättespassagerares knän. Föremål som placeras på kåpor som är märkta med **SRS AIRBAG** kan påverka krockkuddens funktion eller slungas omkring inuti fordonet och skada någon om krockkudden löser ut.

► Viktiga fakta om krockkuddarna

Försök inte koppla bort krockkuddarna. Tillsammans utgör krockkuddar och säkerhetsbälten det bästa skyddet.

När du kör ska du hålla händer och armar utanför krockkuddens uppblåsningsområde genom att hålla i ratten på båda sidor. Lägg inte ena armen över krockkuddekåpan.

Olika typer av krockkuddar

Bilen är utrustad med fem olika typer av krockkuddar:

- **Främre krockkuddar:** Krockkuddar framför föraren och passagerare fram.
- **Krockkuddar i knähöjd:** Krockkuddar under rattstången och under handskfacket.
- **Krockkuddar i mitten:** Krockkudde på mittsidan av förarsätets ryggstöd.
- **Sidokrockkuddar:** Krockkuddar i förarens och framsätesspassagerarens yttre ryggstöd och bredvid ytterplatserna i baksätet.
- **Sidokrockgardiner:** Krockkuddar ovanför sidofönstren.

Var och en av dem beskrivs nedan.

Främre krockkuddar (SRS)

De främre SRS-krockkuddarna löser ut vid en medelsvår till svår frontalkrock och hjälper till att skydda huvud och bröst på föraren och/eller passageraren i framsätet.

SRS indikerar att krockkuddarna är avsedda som ett komplement till säkerhetsbältena, inte som en ersättning för dem. Säkerhetsbältet är det primära skyddssystemet.

■ Kåpornas placering

Den främre krockkudden på förarsidan sitter mitt i ratten centrum och i instrumentpanelen på passagerarsidan. Båda krockkuddarna är märkta med **SRS AIRBAG**.

» Olika typer av krockkuddar

Krockkuddarna kan lösas ut när effektläget står på ON.

Efter det att en krockkudde blåses upp vid en krock, kan du se en liten mängd rök. Den kommer från förbränningsprocessen i uppblåsningsenhetens material och är ofarlig. Personer med andningsproblem kan uppleva tillfälligt obehag. I så fall bör du ta dig ur bilen så snart det är säkert att göra det.

■ Funktion

De främre krockkuddarna är konstruerade för att lösa ut vid en medelsvår till svår frontalkollision. När bilens hastighet minskar plötsligt skickar sensorerna information till styrenheten som utlöser den ena eller båda krockkuddarna.

En frontalkollision kan antingen inträffa rakt framifrån eller snett från sidan, eller när fordonet kör in i ett stillastående föremål, t.ex. en betongvägg.

■ Främre krockkuddarnas funktion

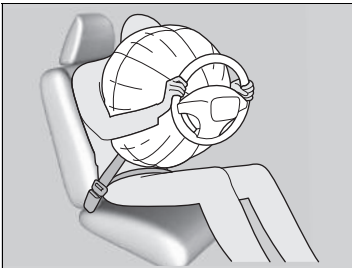

Säkerhetsbältet spänner fast bälten och den främre krockkudden ger ett kompletterande skydd för ansiktet och bröstkorgen.

De främre krockkuddarna töms omedelbart så att de inte skymmer sikten för föraren eller hindrar denne från att styra eller använda andra kontroller och reglage.

Uppblåsningen respektive tömningen av krockkudden sker så snabbt att de flesta inte hinner uppfatta att krockkudden lösts ut förrän de ser den ligga i knäet.

■ De främre krockkuddarna ska inte utlösas i följande fall

Lindrigare frontalkollisioner: De främre krockkuddarna är avsedda som ett komplement till bilbältena för att hjälpa till att rädda liv, inte för att förhindra mindre blesstyrer eller frakturer som kan inträffa vid en lättare till medelsvår frontalkollision.

Sidokollisioner: De främre krockkuddarna kan ge skydd när en plötslig hastighetsminskning får föraren eller passageraren att röra sig framåt. Sidokrockkuddar och sidokrockgardiner har konstruerats särskilt för att lindra de skador som kan inträffa vid en lättare till medelsvår sidokrock som kan få föraren eller passageraren att förflyttas i sidled i bilen.

Kollisioner bakifrån: Nackstöd och säkerhetsbälte är det bästa skyddet vid påkörning bakifrån. De främre krockkuddarna kan inte ge tillräckligt skydd och är inte avsedda att lösa ut vid den typen av kollisioner.

Vältningsolyckor: Säkerhetsbälten och sidokrockgardiner utgör det bästa skyddet om fordonet välter. De främre krockkuddarna ger endast ett begränsat skydd, om ens något, och är inte avsedda att lösa ut vid en vältningsolycka.

■ De främre krockkuddarna löser ut trots små eller inga synliga skador

Eftersom krockkuddesystemet avkänner plötslig hastighetsminskning kan en kraftig stöt mot ramen eller upphängningen göra att en eller flera krockkuddar löser ut. Detta kan t.ex. hända när man kör på en trottoarkant, kör ner i ett hål eller annat lågt föremål som orsakar plötslig hastighetsminskning av bilens chassi. Eftersom stöten tar på undersidan är skadorna inte alltid uppenbara.

■ Tillfällen då de främre krockkuddarna inte löser ut även om de yttre skadorna verkar allvarliga

Eftersom eftergivliga karosdelar absorberar en del av krockenergin vid en kollision utgör omfattningen av de synliga skadorna inte alltid ett tecken att det skulle vara något fel på krockkuddarna. I själva verket kan vissa kollisioner resultera i svåra skador utan att krockkuddarna löser ut eftersom de inte behövdes eller inte skulle ha gett något skydd även om de hade utlösts.

■ Avstängning av främre krockudden på passagerarsidan

Om en bakåtvänd bilbarnstol måste placeras i framsätet ska krockudden för framsätesspassagerare kopplas bort manuellt med hjälp av den inbyggda nyckeln.

■ ON/OFF-brytare för främre passagerarkrockkudde



- 1 ON/OFF-indikator för främre krockudden på passagerarsidan
- 2 Systemvarningsdekal
- 3 ON/OFF-brytare

När **ON/OFF**-brytaren för den främre krockudden på passagerarsidan står i läge:

OFF: Den främre krockudden på passagerarsidan är urkopplad. Krockudden för passagerare fram löser inte ut under en frontalkollision som löser ut förarsätets krockkudde.

OFF-indikatorn för den främre krockudden på passagerarsidan fortsätter lysa som en påminnelse.

ON: Den främre krockudden på passagerarsidan är aktiverad. ON-indikatorn för det främre passagerarsätets krockkudde tänds och lyser i ca 60 sekunder.

►► Avstängning av främre krockudden på passagerarsidan

⚠ VARNING

Det främre krockuddesystemet på passagerarsidan måste slås av om det inte kan undvikas att sätta en bakåtvänd barnstol i det främre passagerarsätet.

Om passagerarsidans främre krockkudde löser ut kommer den att träffa bilbarnstolen med tillräckligt stor kraft för att döda eller orsaka mycket allvarliga skador på spädbarnet.

⚠ VARNING

Glöm inte att aktivera passagerarsidans främre krockuddesystem när den bakåtvända bilbarnstolen inte används i detta säte.

Om du kopplar bort passagerarsidans främre krockuddesystem kan detta resultera i allvarlig skada eller dödsfall vid en krock.

■ Så här kopplar du bort det främre krockuddesystemet på passagerarsidan

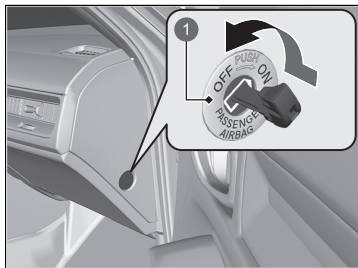

- 1 ON/OFF-brytare för den främre krockkudden på passagerarsidan

1. Aktivera parkeringsbromsen och ställ effektläget på VEHICLE OFF.
2. Öppna passagerarsidans framdörr.
3. Sätt i den inbyggda nyckeln i **ON/OFF**-brytaren för den främre krockkudden på passagerarsidan.
► Brytaren sitter på sidopanelen på instrumentbrädan på passagerarsidan.
4. Vrid om den inbyggda nyckeln till läge **OFF** och ta ur nyckeln.

■ OFF-indikator för den främre krockkudden på passagerarsidan

När det främre passagerarsätets krockuddesystem aktiveras släcks indikatorn inom några sekunder när du ställer effektläget på ON.

När det främre passagerarsätets krockuddesystem kopplas bort fortsätter indikatorn att lysa eller slocknar en kort stund och tänds sedan igen.

►► Så här kopplar du bort det främre krockuddesystemet på passagerarsidan

OBS!

- Använd fordonets inbyggda nyckel för att ställa om **ON/OFF**-brytaren till den främre krockkudden på passagerarsidan. Om du använder en annan nyckel finns det risk för att brytaren skadas eller att krockuddesystemet inte fungerar som det ska.
- Stäng inte dörren och använd inte överdriven kraft på den inbyggda nyckeln när den sitter i **ON/OFF**-brytaren för den främre krockkudden på passagerarsidan. Brytaren eller nyckeln kan skadas.

Vi avråder på det bestämdaste från montering av bakåtvänd bilbarnstol i det främre passagerarsätet.

► Skydda spädbarn S. 86

Det är ditt ansvar att ändra inställningen för det främre passagerarsätets krockuddesystem till läge **OFF** när du monterar en bakåtvänd bilbarnstol i framsätet.

När en bakåtvänd bilbarnstol inte används på det främre passagerarsätet ska systemet aktiveras igen.

■ Dekal för urkoppling av främre krockkudde på passagerarsidan

Dekalen sitter på sidopanelen på instrumentpanelen på passagerarsidan.



- 1 Barn i en bakåtvänd bilbarnstol: Kan åka i framsätet om det inte kan undvikas
- 2 Kan inte placeras fram
- 3 Främre passagerarkrockkudden är: Aktiverad
- 4 Inaktiverad

Krockkuddar i knähöjd

SRS-krockkudden vid knäna utlöses vid en medelsvår till allvarlig frontalkollision för att hålla föraren och/eller framsätesspassageraren i rätt läge och hjälpa till att maximera funktionen hos bilens övriga säkerhetsfunktioner.

SRS (system för krockkudde och bältesförsträckare) indikerar att krockkudden är avsedd som ett komplement till säkerhetsbältena, inte som en ersättning för dem. Säkerhetsbältet är det primära skyddssystemet.

■ Kåpornas placering

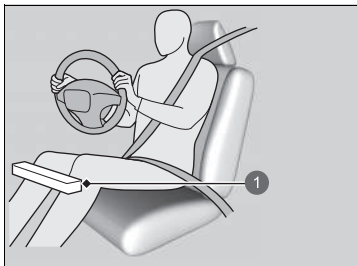

- 1 Placering av krockkudde vid förarens knän

Krockkudden vid förarens knän och den vid framsätesspassagerarens knän sitter under rattstängens respektive under handskfacket.

Båda är märkta med **SRS AIRBAG**.

►► Krockkuddar i knähöjd

Fäst inga tillbehör på eller nära en krockkudde i knähöjd eftersom de kan störa krockkuddens funktion eller t.o.m. orsaka personsador om krockkudden utlöses.

Föraren och framsätesspassageraren bör inte förvara föremål under sätet eller bakom fötterna. Föremålen kan störa krockkuddens funktion i händelse av en måttlig till allvarlig frontalkollision och kan resultera i otillräckligt skydd.

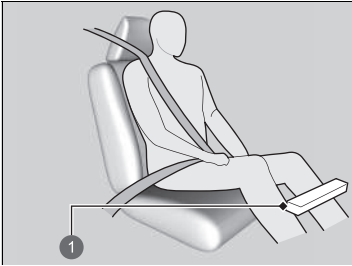

- 1 Placering av krockkudden vid passagerarens knän

■ Funktion

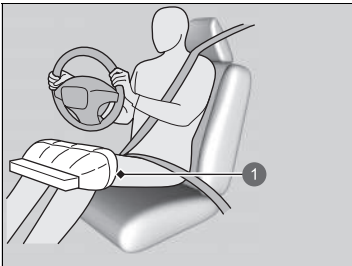

- 1 Utlöst krockkudde vid förarens knän

Krockkudden vid förarens och framsätesspassagerarens knän löser ut samtidigt som förarens respektive framsätesspassagerarens krockkuddar.

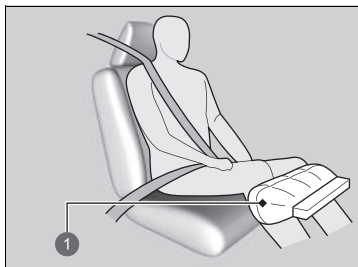

- 1 Utlöst krockkudde vid passagerarens knän

■ När krockkuddarna i knähöjd löser ut trots små eller inga synliga skador

Eftersom krockkuddesystemet avkänner plötslig hastighetsminskning kan en kraftig stöt mot ramen eller upphängningen göra att en eller flera krockkuddar löser ut.

Detta kan t.ex. hända när man kör på en trottoarkant, kör ner i ett hål eller annat lågt fast föremål som orsakar plötslig hastighetsminskning av bilens chassi. Eftersom stöten tar på undersidan är skadorna inte alltid uppenbara.

■ Tillfällen då krockkuddarna i knähöjd inte löser ut även om de yttre skadorna verkar allvarliga

Eftersom eftergivliga karosdelar absorberar en del av krockenergin vid en kollision utgör omfattningen av de synliga skadorna inte alltid ett tecken att det skulle vara något fel på krockkuddarna. I själva verket kan vissa kollisioner resultera i svåra skador utan att krockkuddarna löser ut eftersom de inte behövdes eller inte skulle ha gett något skydd även om de hade utlösts.

Krockkudde i mitten

Krockkudden i mitten är utformad för att hjälpa till att skydda huvudet på föraren och framsättespassageraren vid en medelsvår till svår kollision från sidan.

■ Sidokrockkuddens placering

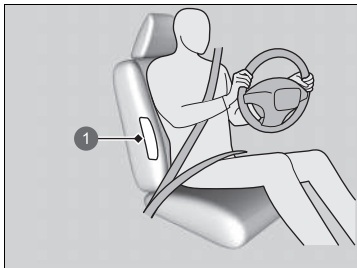

Krockkudden i mitten sitter på mittsidan av förarsätets ryggstöd.

Den är märkt **CENTER AIRBAG**.

1 Krockkudde i mitten, placering

■ Funktion

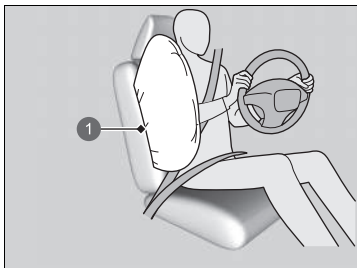

När givarna känner av en medelsvår till svår sidokollision skickar styrenheten en signal till krockkudden i mitten att lösa ut.

1 Krockkudde i mitten

▣ Krockkudde i mitten

Se till att du och eventuell framsättespassagerare alltid sitter upprätt. Om du lutar dig i vägen för den mittre krockkudden kan det förhindra att krockkudden blåses upp ordentligt, vilket ökar risken för allvarliga skador.

Fäst inga tillbehör på eller i närheten av krockkudden i mitten. Det kan göra att krockkudden inte fungerar korrekt eller skadar någon om den utlöses.

Öppna inte locket på konsolfacket under körning.

Täck inte över och byt inte ut förarsätets ryggstödsöverdrag utan att rådfråga en återförsäljare.

Om du täcker över eller byter ut förarsätets ryggstödsöverdrag på fel sätt är det inte säkert att krockkudden i mitten löser ut ordentligt vid en sidokollision.

■ När krockkudden i mitten löser ut trots små eller inga synliga skador

Eftersom krockkuddesystemet känner av en plötslig acceleration, kan en kraftig stöt mot sidan av fordonets ram göra att krockkudden i mitten löser ut. I så fall kan det hända att skadorna blir mycket små eller obefintliga, men sidokrocksensorerna kände av en stöt som var tillräckligt kraftig för att lösa ut krockkudden.

■ Krockkudden i mitten löser inte ut, trots att de synliga skadorna verkar allvarliga

Det är möjligt att krockkudden i mitten inte löses ut vid en kollision som resulterar i uppenbara svåra materialskador. Detta kan hända när krockpunkten sitter långt fram eller långt bak på bilen eller när bilens eftergivliga karosdelar absorberade det mesta av krockenergin. I båda fallen hade inte krockkudden i mitten behövts eller gett något skydd även om den hade utlösts.

Sidokrockkuddar

Sidokrockkuddarna skyddar bälten och bäckenet på föraren, passageraren i framsätet eller den yttre passageraren i baksätet vid en medelsvår till svår sidokollision.

■ Kåpornas placering

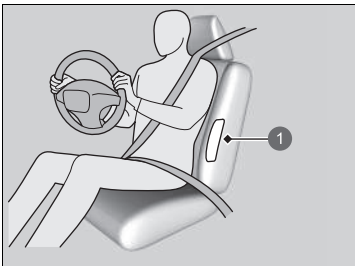

① Sidokrockkuddens placering

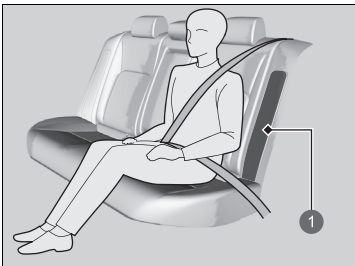

① Sidokrockkuddens placering

Sidokrockkuddarna sitter i ytterkanten av ryggstöden till förar- och passagerarsätena, samt bredvid de yttre baksätena.

Alla är märkta med **SIDE AIRBAG**.

► Sidokrockkuddar

Fäst inga tillbehör på eller i närheten av sidokrockkuddarna. Det kan göra att krockkuddarna inte fungerar korrekt eller skadar någon om de utlöses.

Funktion

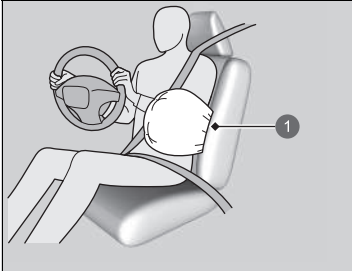

1 Utlöst sidokrockkudde

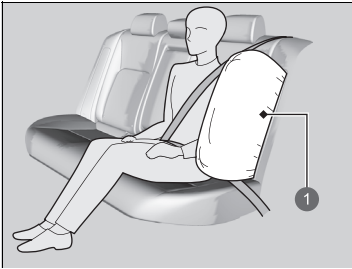

1 Utlöst sidokrockkudde

När sensorerna känner av en medelsvår till svår sidokollision skickar styrenheten en signal till sidokrockkudden på krocksidan att omedelbart lösa ut.

► Sidokrockkuddar

Täck inte över och byt inte ut framsätens ryggstödsöverdrag utan att rådfråga en återförsäljare.

Om du täcker över eller byter ut ryggstödsöverdragen på fel sätt är det inte säkert att sidokrockkuddarna löser ut ordentligt vid en sidokollision.

Låt inte passageraren fram luta sig i sidled med huvudet i sidokrockkuddens utlösningsväg.

När sidokrockkudden löser ut kan den träffa passageraren med stor kraft med allvarliga skador som följd.

■ **En sidokrockkudde löser ut trots små eller inga synliga skador**

Eftersom krockkuddesystemet känner av en plötslig acceleration, kan en kraftig stöt mot sidan av fordonets ram göra att en sidokrockkudde löser ut. I så fall kan det hända att skadorna blir mycket små eller obefintliga, men sidokrocksensorerna kände av en stöt som var tillräckligt kraftig för att lösa ut krockkudden.

■ **En sidokrockkudde löser inte ut, trots att de synliga skadorna verkar allvarliga**

Det är möjligt att en sidokrockkudde inte löses ut vid en kollision som resulterar i uppenbara svåra materialskador. Detta kan hända när krockpunkten sitter långt fram eller långt bak på bilen eller när bilens eftergivliga karosdelar absorberade det mesta av krockenergin. I båda fallen hade inte sidokrockkudden behövts eller gett något skydd även om den hade utlösts.

Sidokrockgardiner

Sidokrockgardinerna skyddar huvudet på föraren och passagerarna på ytterplatserna vid en måttlig till svår sidokollision.

■ Kåpornas placering

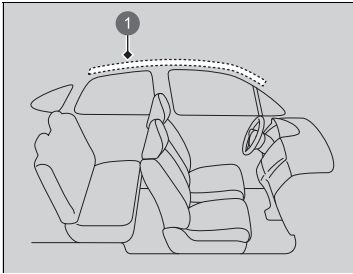

1 Sidokrockgardinernas placering

Sidokrockgardinerna sitter i taket ovanför sidofönstren på båda sidor av fordonet.

► Sidokrockgardiner

Sidokrockgardinerna ger bäst skydd när passageraren har spänt fast säkerhetsbältet ordentligt och sitter upprätt och bakåtlutad i sätet.

Installera inte tillbehör på sidofönstren eller takstolparna eftersom de kan påverka sidokrockgardinernas korrekta funktion.

Placera inte en klädhängare eller ett hårt föremål i klädkroken. Detta kan leda till personsador om sidokrockgardinen utlöses.

■ Funktion

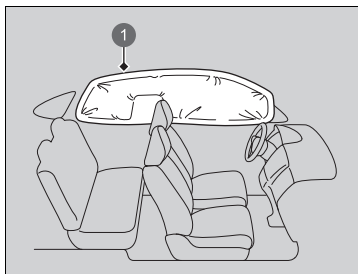

Sidokrockgardinerna är avsedda att lösas ut vid en medelsvår till allvarlig sidokollision.

① Utlöst sidokrockgardin

■ Sidokrockgardinerna löser ut vid en frontalkollision

En eller båda sidokrockgardinerna kan även lösas ut vid en medelsvår till allvarlig kollision snett framifrån.

Krockkuddesystemets indikatorer

Om det uppstår ett problem i krockkuddesystemet tänds SRS-indikatorn, och ett meddelande visas på förarinformationsgränssnittet.

■ Indikator för SRS (system för airbag och bältesförsträckare)

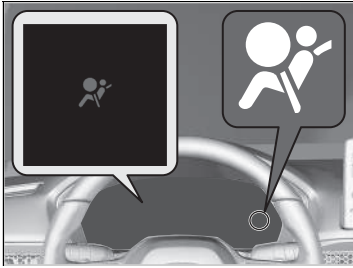

■ När effektläget står på ON

Indikatorn lyser i några sekunder och slocknar sedan. Detta visar att systemet fungerar som det ska.

Om indikatorn tänds vid något annat tillfälle, eller inte tänds överhuvudtaget ska du snarast låta en återförsäljare kontrollera systemet. Om du inte gör det finns det risk för att krockkuddarna och bältessträckarna inte fungerar korrekt när de behövs.

ⓘ Indikator för SRS (system för airbag och bältesförsträckare)

⚠ VARNING

Att ignorera SRS-indikatorn kan medföra allvarliga personskador eller dödsfall om krockkuddarna eller bältessträckarna inte fungerar ordentligt.

Låt en återförsäljare kontrollera fordonet snarast om SRS-indikatorn tänds och varnar dig för ett eventuellt problem.

■ Av-indikator för den främre krockkudden på passagerarsidan

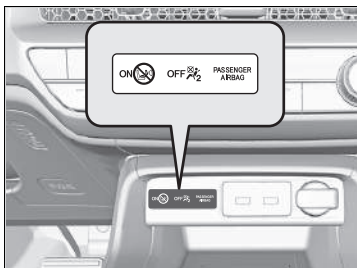

■ OFF-indikatorn för passagerarkrockkudden tänds

Indikatorn fortsätter lysa när det främre passagerarsätets krockuddesystem är avstängt.

När en bakåtvänd bilbarnstol inte används på det främre passagerarsätet ska systemet aktiveras igen manuellt. Indikatorn ska då slockna.

► Indikator för SRS (system för airbag och bältesförsträckare)

⚠ VARNING

Ta loss den bakåtvända bilbarnstolen omedelbart från det främre passagerarsätet om SRS-indikatorn tänds. Även om det främre passagerarsätets krockkudde har kopplats bort får inte SRS-indikatorn ignoreras.

SRS-systemet kan ha ett fel som leder till att det främre passagerarsätets krockkudde aktiveras och orsakar allvarlig skada eller död.

Krockkuddarnas skötsel

Du behöver inte (och bör inte) själv utföra något underhåll på eller byta ut några komponenter i krockuddesystemet. Men du ska låta en återförsäljare kontrollera systemet i följande situationer:

■ När en krockkudde har utlösts

Om en krockkudde har utlösts, måste styrenheten och andra delar bytas. Det samma gäller för automatiska bältessträckare som aktiveras. De måste bytas ut.

■ Bilen har varit inblandad i en medelsvår till allvarlig kollision

Även om ingen krockkudde utlöstes, ska du låta återförsäljaren kontrollera följande: bältessträckarna i framsätena och de yttre baksätena, och varje säkerhetsbälte som användes vid kollisionen.

☒ Krockkuddarnas skötsel

Krockkuddekomponenter får inte avlägsnas från fordonet.

Vid fel, avstängning eller när krockkudden har lösts ut/ bältessträckaren har aktiverats, ska du kontakta behörig personal och be dem åtgärda situationen.

Du bör inte använda restaurerade komponenter till krockuddesystem, inklusive krockkudden, sträckare, sensorer och styrenheten.

Om pop-up hood-systemet

Pop-up hood-systemet är konstruerat för att minska möjliga skullskador på fotgängare i händelse av en frontalkollision med ditt fordon.

Systemet aktiveras när

Ditt fordon kör på en fotgängare eller andra föremål vid måttlig eller högre hastighet.

Så här fungerar systemet

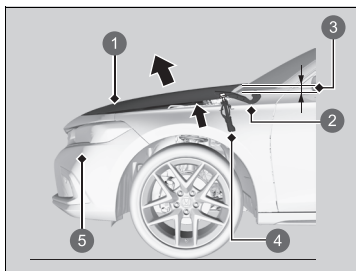

- 1 Motorhuv
- 2 Gångjärn
- 3 Höjs ca 100 mm
- 4 Del av kraftenhet
- 5 Fotgängarkrocksensorer

När fotgängarkrocksensorerna upptäcker en viss stötkraft, aktiveras pop-up hood-systemet och bakkdelen av motorhuvens höjs.

Den upphöjda motorhuvens kan bidra till att minska fotgängarens skullskador.

Kraftenheterna sitter på fordonets främre sida av gångjärnen.

Om pop-up hood-systemet

⚠ VARNING

När pop-up hood-systemet har aktiverats blir kraftenhetens delar väldigt varma och kan orsaka brännskador. Vidrör inte kraftenhetens delar förrän de har svalnat.

OBS!

Försök inte att öppna motorhuvens när pop-up hood-systemet har aktiverats. När systemet aktiverats ska du se till att den upplyfta motorhuvens inte stör sikten och sedan köra långsamt och försiktigt.

Om motorhuvens inte är helt stängd kanske den inte fungerar ordentligt. Se till att motorhuvens är helt stängd innan du kör.

Följande förhållanden kan också aktivera systemet.

- En allvarig stöt mot undersidan av fordonet.
- Om du kör över farthinder i hög hastighet, eller över en stor väggrop.
- När föremål stöter emot fotgängarkrocksensorerna.

Systemet kanske inte aktiveras om ditt fordon:

- Stöts emot bakifrån eller från sidan.
- Välter omkull eller voltar.
- En fotgängare körs på i en vinkel.

Andra faktorer, såsom var, vid vilken vinkel eller vid vilken fordonshastighet krocken inträffade, kan förhindra att pop-up hood-systemet aktiveras.

Om pop-up hood-systemet

För att pop-up hood-systemet ska fungera:

- Använd alltid samma däckstorlek som originalet. Systemet kanske inte avläser fordonets hastighet korrekt med däck i annan storlek.
- Bruka aldrig våld på systemets kraftenhet. Den kan skadas om du smäller igen motorhuven.
- Stöt inte emot fotgängarkrocksensorerna i den främre stötfångaren.

Pop-up hood-systemets dekal finns under motorhuven:

► **Dekalernas placering** S. 110

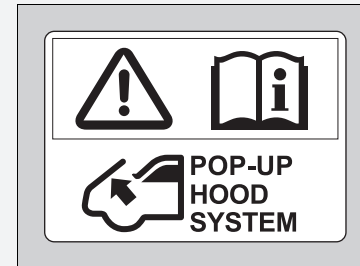

■ Systemvarningsmeddelande för pop-up hood

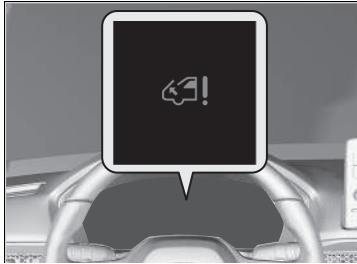

■ När effektläget står på ON

Ett systemvarningsmeddelande visas på förarens informationsgränssnitt om det finns ett potentiellt problem med pop-up hood-systemet.

Skötsel av pop-up hood-systemet

Du behöver inte (och bör inte) själv utföra något underhåll på eller byta ut några komponenter i pop-up hood-systemet.

Men om pop-up hood-systemet någonsin har aktiverats måste du få styrenheten och andra tillhörande delar ersatta av en återförsäljare.

ⓘ Systemvarningsmeddelande för pop-up hood

⚠ VARNING

Om du ignorerar pop-up hood-meddelandet kan det leda till pop-up hood-systemet inte fungerar. Detta kan resultera i allvarliga personskador eller dödsfall om ditt fordon krockar med en fotgängare.

Om pop-up hood-meddelandet tänds bör fordonet så snart som möjligt kontrolleras av en återförsäljare.

ⓘ Skötsel av pop-up hood-systemet

Om den främre stötfångaren är skadad bör fordonet kontrolleras av en återförsäljare även om pop-up hood-systemet inte aktiverades.

Skydda barn i bilen

Varje år skadas eller omkommer många barn i bilolyckor på grund av att de sitter felaktigt fastspända eller inte fastspända alls. Faktum är att bilolyckor är den främsta dödsorsaken för barn upp till 12 års ålder.

För att minska antalet dödsfall och olyckor som drabbar barn ska spädbarn och barn sitta ordentligt fastspända när de åker i ett fordon.

☞ Skydda barn i bilen

Framsättespassagerarens solskydd

⚠ VARNING



Använd **ALDRIG** en bakåtvänd barnstol på en stol som är skyddad av en **AKTIV KROCKKUDDE** framför barnstolen då detta kan leda till **ALLVARLIGA PERSONSKADOR** eller **DÖDSFALL** för **BARNET**.

⚠ VARNING

Barn som sitter felaktigt fastspända eller inte fastspända alls kan skadas allvarligt eller omkomma vid en kollision.

Barn som är för små för säkerhetsbälte ska spännas fast i en godkänd bilbarnstol. Större barn ska använda bilbältet och vid behov en bälteskudde.

Barn ska vara ordentligt fastspända i baksätet. Anledningen är att:

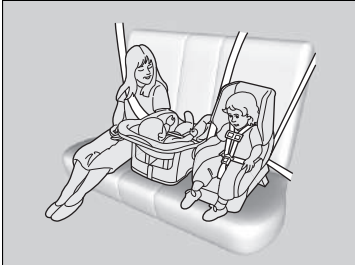

- En främre krockkudde som löser ut kan skada eller döda ett barn som sitter i framsätet.
- Risken är större att ett barn i framsätet stör förarens koncentration och förmåga att framföra fordonet säkert.
- Statistiken visar att barn i alla åldrar och storlekar är säkrare när de sitter ordentligt fastspända i baksätet.

► Skydda barn i bilen

I många länder måste barn under 12 år, och som är kortare än 150 cm, enligt lag sitta ordentligt fastspända i baksätet.

I många länder måste en officiellt godkänd och lämplig bilbarnstol användas för transport av barn i ett passagerarsäte. Kontrollera gällande lagstiftning.

Vi rekommenderar en bilbarnstol som uppfyller FN-förordning 44 eller 129, eller bestämmelserna i berörda länder.

► **Välja bilbarnstol** s. 89

- Låt aldrig ett barn sitta i knät eftersom det då är omöjligt att skydda dem i händelse av en kollision.
- Spänn aldrig fast dig själv och ett barn med samma bälte. Vid en olycka skulle bältet då sannolikt tränga in i barnets kropp och orsaka allvarlig skada eller dödsfall.
- Låt aldrig två barn använda samma bälte. Båda kan då skadas allvarligt vid en kollision.
- Barn som är för små för att kunna spännas fast i ett säkerhetsbälte måste sitta ordentligt fastspända i en godkänd bilbarnstol som i sin tur är ordentligt säkrad i fordonet med hjälp av säkerhetsbältet eller bilbarnstolens förankringssystem.
- Låt inte barn leka med funktioner för dörrar, fönster eller sätesinställning.
- Lämna inte barn i bilen utan tillsyn, i synnerhet inte om det är mycket varmt, eftersom temperaturen i kupén då kan stiga så högt att de omkommer. De kan även komma åt reglage som skulle kunna få bilen att oväntat komma i rörelse.

☒ Skydda barn i bilen

WARNING: Använd elfönsterhissens låsknapp för att förhindra att barn öppnar fönstren. Genom att använda den här funktionen förhindrar du att barn leker med fönstren, vilket annars skulle utsätta dem för risker eller distrahera föraren.

☒ **Öppna/stänga elfönsterhissar** S. 217

WARNING: Ta alltid med dig tändningsnyckeln när du lämnar bilen även om andra sitter kvar i den.

Som påminnelse om farorna med passagerarsidans främre krockkudde och barnets säkerhet finns det en varningsdekal på passagerarsidans solskydd.

Läs och följ anvisningarna på denna dekal.

☒ **Varningsdekaler** S. 110

Spädbarns och små barns säkerhet

■ Skydda spädbarn

Spädbarn måste sitta ordentligt fastspända i en bakåtvänd bilbarnstol tills barnet når bilbarnstolstillverkarens vikt- eller längdgräns för sätet.

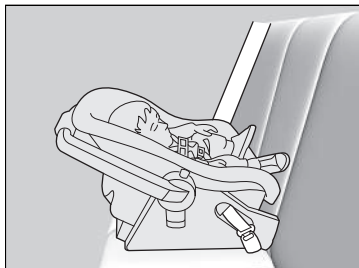

■ Placering av en bakåtvänd bilbarnstol

Bilbarnstolar måste placeras och säkras i baksätet.

- Vi rekommenderar att du monterar bilbarnstolen direkt bakom främre passagerarsätet, flyttar sätet så långt framåt som krävs och lämnar det tomt.
- Kontrollera att det inte finns kontakt mellan bilbarnstolen och sätet framför den.

Du kan även skaffa en mindre, bakåtvänd bilbarnstol om sådan finns.

☒ Skydda spädbarn

⚠ VARNING

Det kan inträffa allvarliga olyckor eller dödsfall om det sitter ett barn i en bakåtvänd barnstol i det främre passagerarsätet och krockkudden löser ut.

Bakåtvända bilbarnstolar ska alltid användas i baksätet, inte i framsätet.

Många experter rekommenderar en bakåtvänd bilbarnstol för barn på upp till två års ålder om barnets längd och vikt är lämpliga för en bakåtvänd bilbarnstol.

Rätt monterad kan en bakåtvänd bilbarnstol hindra föraren eller passageraren fram från att skjuta tillbaka sätet så långt det går eller låsa ryggstödet i önskad lutning.

☒ Skydda spädbarn

Bakåtvända bilbarnstolar ska aldrig monteras framåtvända.

Läs alltid bilbarnstolstillverkarens anvisningar noga före montering.

Om den främre passagerarkrockkudden löser ut kan den träffa barnstolen med stor kraft så att den rubbas eller stör systemet så att barnet skadas allvarligt.

Om en bakåtvänd bilbarnstol oundvikligen måste placeras i framsätet ska det främre passagerarsätets krockkuddesystem kopplas bort.

☒ **Avstängning av främre krockkudden på passagerarsidan** S. 63

■ Skydda små barn

Om barnet har överskridit vikt- och längdbegränsningarna för en bakåtvänd bilbarnstol ska barnet sitta korrekt fastspänt i en ordentligt förankrad framåtvänd bilbarnstol tills det överskrider vikt- och höjdbegränsningarna för den framåtvända bilbarnstolen.

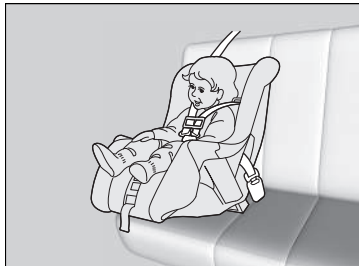

■ Placering av en framåtvänd bilbarnstol

Framåtvända bilbarnstolar bör alltid placeras i baksätet.

Det är riskabelt att placera en framåtvänd bilbarnstol i framsätet. Baksätet är den säkraste platsen för ett barn.

► Skydda små barn

⚠ VARNING

Det kan inträffa allvarliga olyckor eller dödsfall om det sitter ett barn i en framåtvänd barnstol i framsätet och krockkudden löser ut.

Om du måste placera en framåtvänd barnstol fram, flytta sätet så långt bakåt det går och spänn fast barnet ordentligt.

Sätt dig in i gällande lagar och förordningar i fråga om bilbarnstolar i det land där du ska köra och följ alltid bilbarnstolstillverkarens anvisningar.

■ Välja bilbarnstol

Vissa bilbarnstolar har nedre förankringspunkter. En del modeller har en styv anslutning, andra en böjlig. Båda är lika enkla att använda. Vissa befintliga och tidigare bilbarnstolsmodeller kan endast installeras med hjälp av säkerhetsbältet. Oavsett vilken typ du använder ska du alltid följa bilbarnstolstillverkarens anvisningar för användning och skötsel inklusive rekommenderad övre åldersgräns samt anvisningarna i denna handbok. Korrekt montering är avgörande för att barnet ska ha maximalt skydd.

Modellen med böjlig koppling är eventuellt inte tillgänglig i ditt land.

På säten och fordon som inte är utrustade med nedre förankringspunkter ska bilbarnstolen för ökad säkerhet monteras med hjälp av säkerhetsbältet och en övre fästrem. Anledningen till detta är att alla bilbarnstolar måste säkras med ett säkerhetsbälte när det nedre förankringssystemet inte används. Det kan dessutom hända att bilbarnstolstillverkaren råder att använda säkerhetsbältet för att fästa en ISOFIX-bilbarnstol när barnet når en viss vikt. Se bruksanvisningen till bilbarnstolen för korrekt monteringsanvisningar.

■ Viktiga saker att tänka på när du väljer bilbarnstol

Kontrollera att bilbarnstolen uppfyller följande tre kriterier:

- Bilbarnstolen är av rätt typ och storlek för barnet.
- Bilbarnstolen är av rätt typ för det säte där den ska placeras.
- Bilbarnstolen uppfyller gällande säkerhetsstandarder. Vi rekommenderar en bilbarnstol som uppfyller FN-förordning 44 eller 129, eller bestämmelserna i berörda länder. Leta efter märkningen för produktgodkännandet på systemet och tillverkarens intyg om överensstämmelse på kartongen.

► Välja bilbarnstol

Det är lätt att montera en bilbarnstol med nedre förankringspunkt.

Bilbarnstolar med nedre förankringspunkter har utvecklats för att förenkla monteringen och minska risken för skador p.g.a. felaktigt monterade barnstolar.

■ Standarder för bilbarnstolar

Om en bilbarnstol (antingen en i-Size/ISOFIX-typ eller en som fästs med säkerhetsbälte) uppfyller de relevanta FN-förordningarna, förses den med en godkännandedekal enligt tabellen bredvid. Innan du köper eller använder en bilbarnstol, kontrollera godkännandedekalen och försäkra dig om att den är kompatibel med ditt fordon och passar för barnet, och att den uppfyller relevant FN-förordning.

► Välja bilbarnstol

Exempel på godkännandedekal för FN-förordning 44

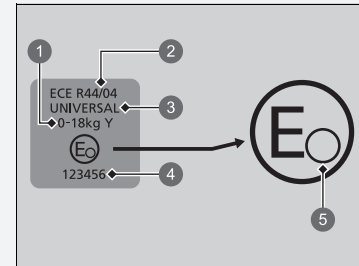

- 1 "Viktclass"
- 2 Förordningsnummer
- 3 Kategori
- 4 Godkännandenummer
- 5 Landskod

► Välja bilbarnstol

Exempel på godkännandedekal för FN-förordning 129

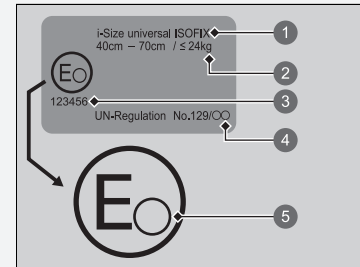

- ❶ Kategori
- ❷ Storleks- och viktindikering
- ❸ Godkännandenummer
- ❹ Förordningsnummer
- ❺ Landskod

Platser för installation av bilbarnstol

Vänsterstyrd modell

Passagerarens krockkudde PÅ

Passagerarens krockkudde AV

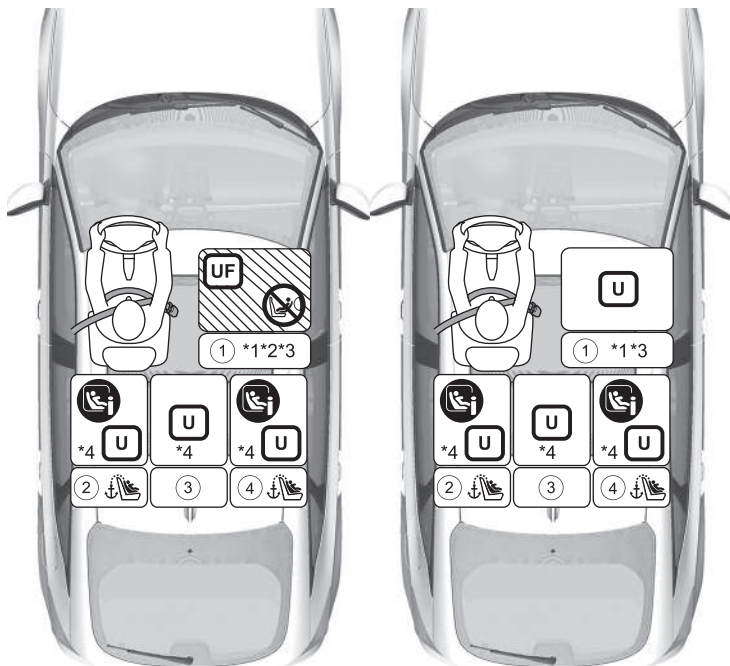

	Lämplig för universella bilbarnstolar som installeras med fordonets säkerhetsbälten.
	Lämplig för framåtvända universella bilbarnstolar som installeras med fordonets säkerhetsbälten.
	Lämplig för i-Size- och ISOFIX-bilbarnstolar.
	Endast lämplig för framåtvända bilbarnstolar.
	Använd aldrig en bakåtvänd bilbarnstol.
	Sittplats utrustad med övre förankringspunkter.

*1 När du monterar en bilbarnstol ska du justera sätet till dess bakersta läge. Om bilbarnstolen kommer i vägen för nackstödet och inte kan monteras på ett stabilt sätt ska du höja nackstödet till det högsta läget. Ta bort nackstödet om denna störning är oundviklig även efter höjning. Observera att nackstödet som har tagits bort ska förvaras i bagageutrymmet så att det inte kan lossa vid en plötslig inbromsning eller kollision. Om du tar bort bilbarnstolen bör du sätta tillbaka nackstödet på det ursprungliga sätet och se till att det är låst.

Om du inte kan fästa bilbarnstolen stabilt ska du justera ryggstödsvinkeln så att den är parallell med baksidan, men fortfarande framför säkerhetsbältets axelfäste.

*2 Endast framåtvända bilbarnstolar kan monteras när krockkudden vid det främre passagersätet är aktiverad.

*3 För montering av typ med universell bältning justerar du sätesryggstödet till den främsta läspositionen.

*4 Om bilbarnstolen kommer i vägen för nackstödet och inte kan monteras på ett stabilt sätt ska du höja nackstödet till det högsta läget.

- Bilbarnstolar med stöbben kan monteras på sittplatser där i-Size inte kan installeras. Det går däremot inte att montera dem på mittenplatsen.
- De nämnda bilbarnstolarna (CRS) motsvarar Hondas rekommendationer vid datum för publicering. Tala med en auktoriserad återförsäljare för uppdaterad information om våra rekommenderade bilbarnstolar. Andra bilbarnstolar kan också vara lämpliga – kontakta bilbarnstolstillverkare för listor över rekommenderade fordon.

Högerstyrd modell

Passagerarens krockkudde PA



Passagerarens krockkudde AV

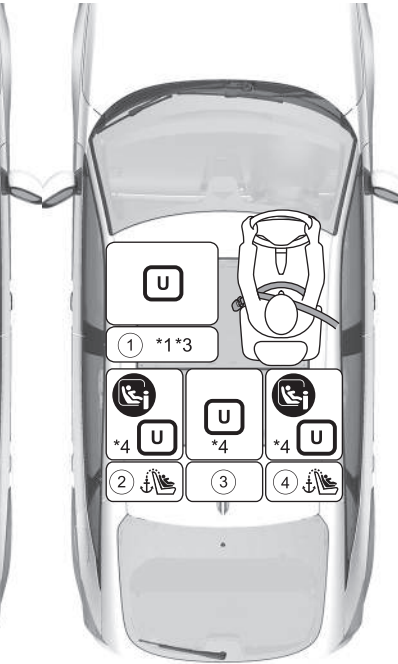

	Lämplig för universella bilbarnstolar som installeras med fordonets säkerhetsbälten.
	Lämplig för framåtvända universella bilbarnstolar som installeras med fordonets säkerhetsbälten.
	Lämplig för i-Size- och ISOFIX-bilbarnstolar.
	Endast lämplig för framåtvända bilbarnstolar.
	Använd aldrig en bakåtvänd bilbarnstol.
	Sittplats utrustad med övre förankringspunkter.

*1 När du monterar en bilbarnstol ska du justera sätet till dess bakersta läge. Om bilbarnstolen kommer i vägen för nackstödet och inte kan monteras på ett stabilt sätt ska du höja nackstödet till det högsta läget. Ta bort nackstödet om denna störning är oundviklig även efter höjning. Observera att nackstödet som har tagits bort ska förvaras i bagageutrymme så att det inte kan lossa vid en plötslig inbromsning eller kollision. Om du tar bort bilbarnstolen bör du sätta tillbaka nackstödet på det ursprungliga sätet och se till att det är låst. Om du inte kan fästa bilbarnstolen stabilt ska du justera ryggstödsvinkeln så att den är parallell med baksidan, men fortfarande framför säkerhetsbällets axelfäste.

*2 Endast framåtvända bilbarnstolar kan monteras när krockkudden vid det främre passagerarsätet är aktiverad.

*3 För montering av typ med universell bältning justerar du sätesryggstödet till den främsta läspositionen.

*4 Om bilbarnstolen kommer i vägen för nackstödet och inte kan monteras på ett stabilt sätt ska du höja nackstödet till det högsta läget.

- Bilbarnstolar med stödben kan fästas på icke-i-Size-sittplatser. Det går däremot inte att montera dem på mittenplatsen.
- De nämnda bilbarnstolarna (CRS) motsvarar Hondas rekommendationer vid datum för publicering. Tala med en auktoriserad återförsäljare för uppdaterad information om våra rekommenderade bilbarnstolar. Andra bilbarnstolar kan också vara lämpliga – kontakta bilbarnstolstillverkare för listor över rekommenderade fordon.

Alla modeller

Detaljinformation för CRS-installation

	Storleksgrupper vikt kroppsbyggnad		Sittplats och sittplatsnummer				
			①		②	③	④
			Passagerarsäte fram*1		Andra raden*4		
			Placering av ON/OFF- brytare för främre passagerarkrockkudde		Vänster	Mittre	Höger
		ON*2	OFF				
Sittplats lämplig för universell med bälte (ja/nej)	Grupp 0	Upp till 10 kg	Nej	Ja*3	Ja	Ja	Ja
	Grupp 0+	Upp till 13 kg					
	Grupp I	9–18 kg	Ja*3	Ja*3	Ja	Ja	Ja
	Grupp II	15–25 kg					
	Grupp III	22–36 kg					
i-Size-sittplats (ja/nej)	≤ 150 cm		Nej	Nej	Ja	Nej	Ja
Sätesposition som passar rekommenderad äkta bilbarnstol *5	Se äkta CRS-lista		Ja	Ja	Ja	Ja	Ja
Sittplats lämplig för sidofästansordning (L1/L2)	—		Nej	Nej	Nej	Nej	Nej
Störst lämplig bakåtvänd fästansordning (R1/R2X/R2/R3)	Grupp 0	Upp till 10 kg	Nej	Nej	R3	Nej	R3
	Grupp 0+	Upp till 13 kg					
	Grupp I	9–18 kg					
Störst lämplig framåtvänd fästansordning (F2X/F2/F3)	Grupp I	9–18 kg	Nej	Nej	F3	Nej	F3
Störst lämplig fästansordning för bälteskudde (B2/B3)	≤ 150 cm		B3	B3	B3	B3	B3

► Plåter för installation av bilbarnstol

När du köper en bilbarnstol, se till att kontrollera ISOFIX-storleksklassen eller fästansordningen för att kontrollera att stolen är kompatibel med fordonet.

Fästansordning (CRF)	Beskrivning
ISO/L1	Barnstol vänd mot vänster sida (babyskydd)
ISO/L2	Barnstol vänd mot höger sida (babyskydd)
ISO/R1	Bakåtvänd barnstol
ISO/R2X	Bakåtvända bilbarnstolar med reducerad storlek
ISO/R2	Bakåtvända bilbarnstolar med reducerad storlek
ISO/R3	Fullstora bakåtvända bilbarnstolar
ISO/F2X	Framåtvända bilbarnstolar med reducerad storlek
ISO/F2	Framåtvända bilbarnstolar med reducerad storlek
ISO/F3	Fullstora framåtvända bilbarnstolar
ISO/B2	Smal framåtriktad bälteskudde
ISO/B3	Fullstor framåtriktad bälteskudde

- *1 När du monterar en bilbarnstol ska du justera sätet till dess bakersta läge.
Om bilbarnstolen kommer i vägen för nackstödet och inte kan monteras på ett stabilt sätt ska du höja nackstödet till det högsta läget. Ta bort nackstödet om denna störning är oundviklig även efter höjning. Observera att nackstödet som har tagits bort ska förvaras i bagageutrymmet så att det inte kan lossa vid en plötslig inbromsning eller kollision.
Om du tar bort bilbarnstolen ska du sätta tillbaka nackstödet i originalsätet och se till att det är låst. Om du inte kan fästa bilbarnstolen stabilt ska du justera ryggstödvinkeln så att den är parallell med baksidan, men fortfarande framför säkerhetsbältets axelfäste.
 - *2 Endast framåtvända bilbarnstolar kan monteras när krockkudden vid det främre passagersätet är aktiverad.
 - *3 För montering av typ med universell bältning justerar du sätesryggstödet till den främsta läspositionen.
 - *4 Om bilbarnstolen kommer i vägen för nackstödet och inte kan monteras på ett stabilt sätt ska du höja nackstödet till det högsta läget.
 - *5 De nämnda bilbarnstolarna (CRS) motsvarar Hondas rekommendationer vid datum för publicering. Tala med en auktoriserad återförsäljare för uppdaterad information om våra rekommenderade bilbarnstolar. Andra bilbarnstolar kan också vara lämpliga – kontakta bilbarnstolstillverkare för listor över rekommenderade fordon.
- Bilbarnstolar med stödben kan fästas på icke-i-Size-sittplatser. Det går däremot inte att montera dem på mittenplatsen.

■ Europeisk CRS-lista

UN R129

Användningsområde	Bilbarnstol	Kategori
40 cm till 83 cm upp till 13 kg (nyfödd till 15 månader)	Honda baby safe	Universell bältning
	Honda baby safe ISOFIX	i-Size Universal ISOFIX
76 cm till 105 cm 8 kg till 22 kg (15 månader till 4 år)	Honda ISOFIX	i-Size Universal ISOFIX
100 cm till 150 cm 15 kg till 36 kg (3,5-12 år)	Honda KIDFIX	i-Size-bälteskudde

Montera en bilbarnstol med nedre förankringspunkter

Bilbarnstolar med nedre förankringspunkter kan monteras på de två ytterplatserna i baksätet. Bilbarnstolen fästs i de nedre förankringspunkterna med hjälp av antingen styva eller böjliga kopplingar.

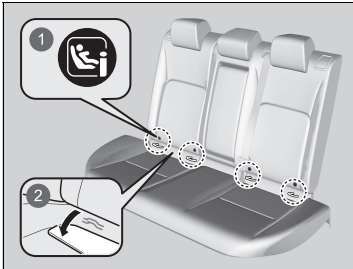

- 1 Markeringar
- 2 Kåpa

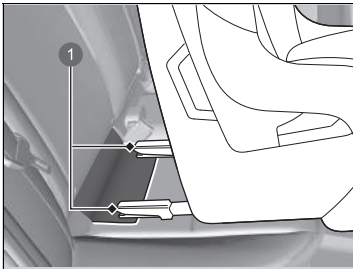

- 1 Prober

1. Lokalisera förankringarnas markeringar som sitter vid änden av sittdynan.
2. Dra ut förankringarnas kåpor under markeringarna för att få fram de nedre förankringarna.

3. Placera bilbarnstolen så att proberna hamnar på skyddet.

Montera en bilbarnstol med nedre förankringspunkter

⚠ VARNING

Fäst aldrig två bilbarnstolar i samma förankringspunkt. Vid en kollision kan det hända att en förankringspunkt inte är tillräckligt stark för att hålla två bilbarnstolar, som då kan gå sönder och orsaka allvarliga personskador eller dödsfall.

Vissa bilbarnstolar har styrningskåpor (extrautr.) för att undvika att skada sätesklädseln. Följ tillverkarens anvisningar om du använder styrningskåpor och fäst dem på de nedre förankringspunkterna såsom visas i bilden.

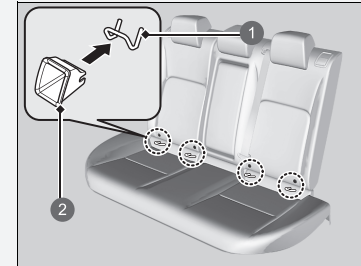

- 1 Nedre förankringspunkt
- 2 Styrningskåpa

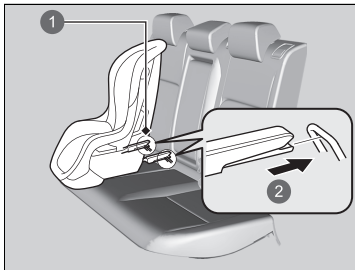

- 1 Nedre förankringspunkter
- 2 Styv koppling

- 4. Fäst bilbarnstolen i de nedre förankringspunkterna i enlighet med anvisningarna som medföljer bilbarnstolen.
 - Se till att de nedre förankringspunkterna inte hindras av säkerhetsbältet eller andra föremål när du monterar bilbarnstolen.

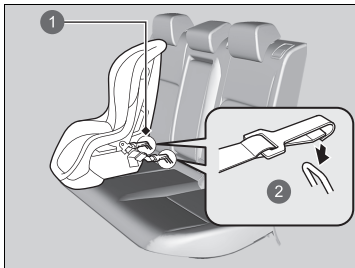

- 1 Nedre förankringspunkter
- 2 Böjlig koppling

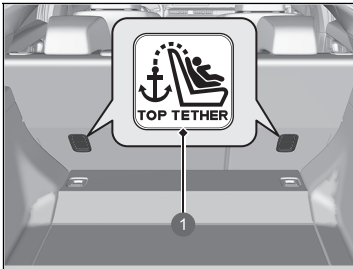

- 1 Symbol för övre förankringspunkter för fästrem

► Montera en bilbarnstol med nedre förankringspunkter

WARNING: Använd aldrig en krok som inte har en symbol för övre förankringspunkt när du förankrar en monterad bilbarnstol.

Vid användning av en bilbarnstol som monterats med hjälp av de nedre förankringspunkterna ska du för barnets säkerhet se till att barnstolen är ordentligt säkrad i fordonet. En bilbarnstol som inte är ordentligt säkrad kommer inte att ge ett fullgott skydd för barnet vid en kollision och kan skada barnet, föraren eller andra medpassagerare.

Modellen med böjlig koppling är eventuellt inte tillgänglig i ditt land.

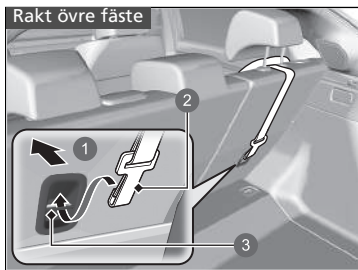

- 1 Framför fordonet
- 2 Fästrem med krok
- 3 Förankring

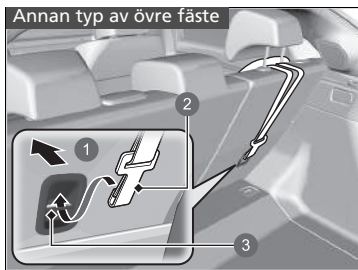

- 1 Framför fordonet
- 2 Fästrem med krok
- 3 Förankring

5. Hög nackstödet så långt det går.
 - Dra in insynsskyddet över bagageutrymmet.
 - **Insynsskydd över bagageutrymme**
S. 269
6. Dra remspännaren mellan nackstödet ben.
 - Se till att remmen inte har snott sig.
7. Fäst remspännarkroken i förankringen.
8. Dra åt fästremmen enligt bilbarnstolstillverkarens anvisningar.
9. Se till att bilbarnstolen är ordentligt säkrad genom att rucka den fram och tillbaka och i sidled. Stolen ska endast röra sig minimalt.
10. Se till att alla oanvända säkerhetsbälten som ett barn kan nå är byglade i spännet.

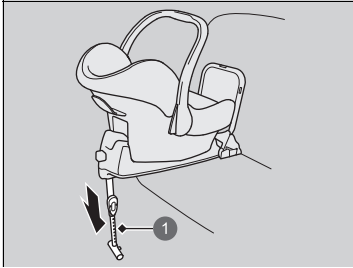

1 Stödben

Bilbarnstol med stödben

4. Dra ut stödbenet tills det har kontakt med golvet enligt bilbarnstolens tillverkare.
 - Bekräfta att stödbenet vilar på ett plant underlag. Om underlaget inte är plant ger stödbenet inte tillräckligt stöd.
 - Kontrollera att det inte finns kontakt mellan bilbarnstolen och sätet framför den.

■ Montera bilbarnstol med ett trepunktsbälte

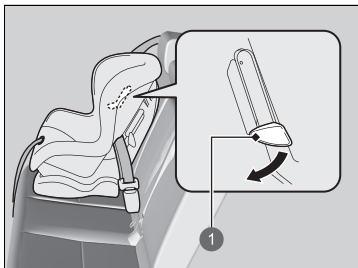

1 Flik

1. Placera bilbarnstolen på sätet.
 2. Dra säkerhetsbältet genom bilbarnstolen enligt tillverkarens anvisningar och sätt in låsbygeln i spännet.
 - För in låsbygeln helt tills det hörs ett klick.
3. Tryck ner fliken. Dra axeldelen av bältet in i skåran på sidan av bilbarnstolen.
4. Fatta tag i axeldelen av bältet nära spännet och dra uppåt för att avlägsna eventuellt slack från höftdelen av bältet.
 - När du gör detta ska du placera din vikt på bilbarnstolen så att den trycks ner i sätet.
5. Placera bältet på rätt sätt och skjut upp fliken. Se till att bältet inte har snott sig.
 - När du trycker upp fliken måste du dra den övre axeldelen av säkerhetsbältet uppåt för att avlägsna eventuellt slack.

► Montera bilbarnstol med ett trepunktsbälte

En bilbarnstol som inte är ordentligt säkrad kommer inte att ge ett fullgott skydd för barnet vid en kollision och kan skada barnet, föraren eller andra medpassagerare.

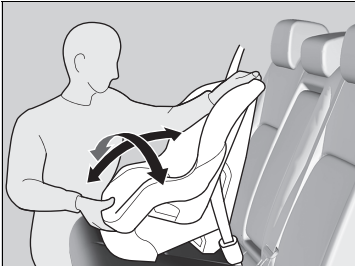

6. Se till att bilbarnstolen är ordentligt säkrad genom att rucka den fram och tillbaka och i sidled. Stolen ska endast röra sig minimalt.
7. Se till att alla oanvända säkerhetsbälten som ett barn kan nå är byglade i spännnet.

■ Ökad säkerhet med en fästrem

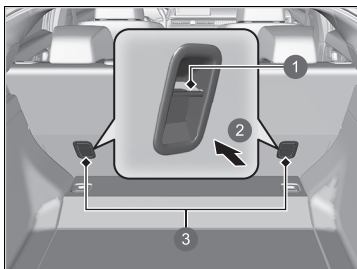

- 1 Förankring
- 2 Framför fordonet
- 3 Förankringspunkter för fästrem

Det finns en förankringspunkt för fästrem bakom baksätets båda ytterplatser.

Om du har en bilbarnstol som har en medföljande fästrem men kan installeras med säkerhetsbälte, kan fästremmen användas för ökad säkerhet.

►► Ökad säkerhet med en fästrem

WARNING: Förankringar för bilbarnstolar är endast avsedda att motstå de belastningar som en korrekt monterad bilbarnstol utsätter dem för. De får under inga omständigheter användas för säkerhetsbälten för vuxna, selar eller för att fästa andra föremål eller annan utrustning i fordonet.

Använd alltid en fästrem för framåtvända bilbarnstolar vid användning av säkerhetsbälte eller nedre fästpunkter.

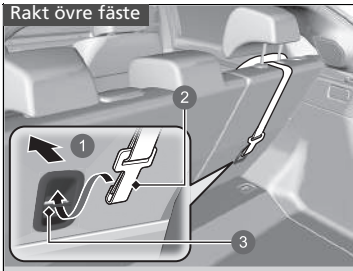

- 1 Framför fordonet
- 2 Fästrem med krok
- 3 Förankring

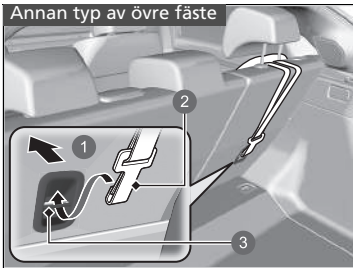

- 1 Framför fordonet
- 2 Fästrem med krok
- 3 Förankring

1. Dra in insynsskyddet över bagageutrymmet.
 ▣ **Insynsskydd över bagageutrymme**
 S. 269
2. Lokalisera lämplig förankringspunkt för fästremmen.
3. Höj nackstödet till det högsta läget och dra sedan fästremmen mellan nackstödet ben.
 ► Se till att remmen inte har snott sig.
4. Fäst remspännarkroken i förankringen.
5. Dra åt fästremmen enligt bilbarnstolstillverkarens anvisningar.

Säkerhet för större barn

■ Skydda större barn

Nedan följer anvisningar hur man kontrollerar att säkerhetsbältet passar, vilken typ av bälteskudde man ska välja och viktiga försiktighetsåtgärder för barn som måste sitta i framsätet.

■ Kontrollera att säkerhetsbältet passar

När barnet är för stort för en bilbarnstol ska barnet sitta i baksätet och använda det vanliga trepunktsbältet. Se till att barnet sitter upprätt och tillbakalutat innan du kontrollerar nedanstående punkter.

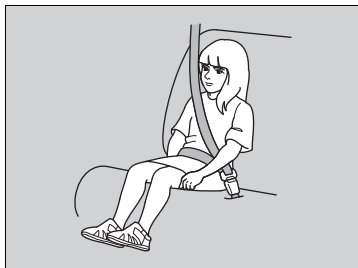

■ Checklista

- Kan barnet böja knäna bekvämt över säteskanten?
- Sitter bältets diagonaldel mellan barnets hals och arm, d.v.s. över axeln?
- Sitter höftdelen så lågt som möjligt, d.v.s. så att den vidrör lårbenen?
- Kan barnet sitta bekvämt så här under hela resan?

Om du kan svara ja på alla dessa frågor är barnet tillräckligt stort för att använda trepunktsbältet på rätt sätt. Om du svarar nej på någon eller några av frågorna behöver barnet fortfarande använda bälteskudde.

► Säkerhet för större barn

⚠ VARNING

Om man låter ett barn som är 12 år eller yngre sitta fram kan det resultera i skador eller dödsfall om passagerarsidans främre krockkudde löser ut.

Om ett större barn måste sitta i framsätet ska du flytta sätet så långt bak som möjligt, se till att barnet sitter upprätt och använder säkerhetsbältet på rätt sätt (använd bälteskudde vid behov).

Bälteskuddar



Om trepunktsbältet inte kan användas korrekt ska barnet sitta på en bälteskudde i baksätet. För barnets säkerhet ska du kontrollera att barnet uppfyller tillverkarens rekommendationer.



1 Styrning

För vissa bälteskuddar finns ryggstöd att tillgå. Montera ryggstödet på bälteskudden och justera det så att det passar fordonssätet i enlighet med kuddtillverkarens anvisningar. Se till så att säkerhetsbältet löper genom styrningen i axelhöjd på ryggstödet och att bältet inte ligger emot eller går över barnets hals.

Bälteskuddar

Läs och följ alltid tillverkarens anvisningar vid montering och användning av en bälteskudde. Det finns olika typer (höga och låga) av bälteskuddar. Välj en bälteskudde som gör att barnet kan använda bältet korrekt.

Vi rekommenderar en bälteskudde med ryggstöd eftersom det då är lättare att justera axelremmen.

■ Skydda större barn – slutkontroller

I bilens baksäte kan barn sitta fastspända på rätt sätt. Gör följande om du har flera barn i bilen och ett av dem måste sitta i framsätet:

- Se till att du har läst och helt förstått alla anvisningar och säkerhetsföreskrifter i denna handbok.
- Skjut det främre passagerarsätet så långt bak som möjligt.
- Se till att barnet sitter upprätt och tillbakalutat i sätet.
- Kontrollera att säkerhetsbältet ligger rätt så att barnet sitter säkert i sätet.

■ Tillsyn av barn i bilen

Det är viktigt att hålla ett öga på barn i bilen. Även äldre, mer mogna barn behöver ibland bli påmind om att de ska späanna fast säkerhetsbältet och sitta ordentligt.

Kolmonoxid

Avgaserna från detta fordon innehåller kolmonoxid, en färg- och luktlös gas som är ytterst giftig. Vid korrekt underhåll kommer kolmonoxid inte att tränga in i kupén.

■ Kontrollera om avgassystemet läcker under följande omständigheter:

- Om avgassystemet låter konstigt.
- Om du misstänker att avgassystemet kan ha skadats.
- När bilen hissas upp för oljebyte.

Om du kör med bakluckan öppen, finns det risk för att luftströmmen suger in farliga avgaser i kupén. Om du måste köra med bakluckan öppen ska du även veva ner alla fönster och ställa in klimatanläggningen enligt nedan.

1. Välj läget för friskluft.
2. Välj läget .
3. Ställ in fläkten på högsta hastigheten.
4. Ställ in temperaturreglaget på en behaglig nivå.

Justera klimatanläggningen på samma sätt som om du stod parkerad med motorn igång.

ⓘ Kolmonoxid

VARNING

Kolmonoxid är en giftig gas.

Vid inandning kan den leda till medvetslöshet och i värsta fall döden.

Undvik slutna utrymmen eller aktiviteter där du kan utsättas för kolmonoxid.

Ett slutet utrymme, t.ex. ett garage, kan snabbt fyllas med kolmonoxid.

Låt inte motorn gå med garageporten stängd. Även när garageporten är öppen ska du köra ut med detsamma efter att du startat motorn.

Dekalernas placering

Dessa dekaler sitter på de platser som anges i figuren nedan. De varnar för potentiella risker som kan leda till allvarliga personskador eller dödsfall. Läs dekalerna noga.

Kontakta en återförsäljare för att få en utbytesdekal om den har lossnat eller är svårsläsig.

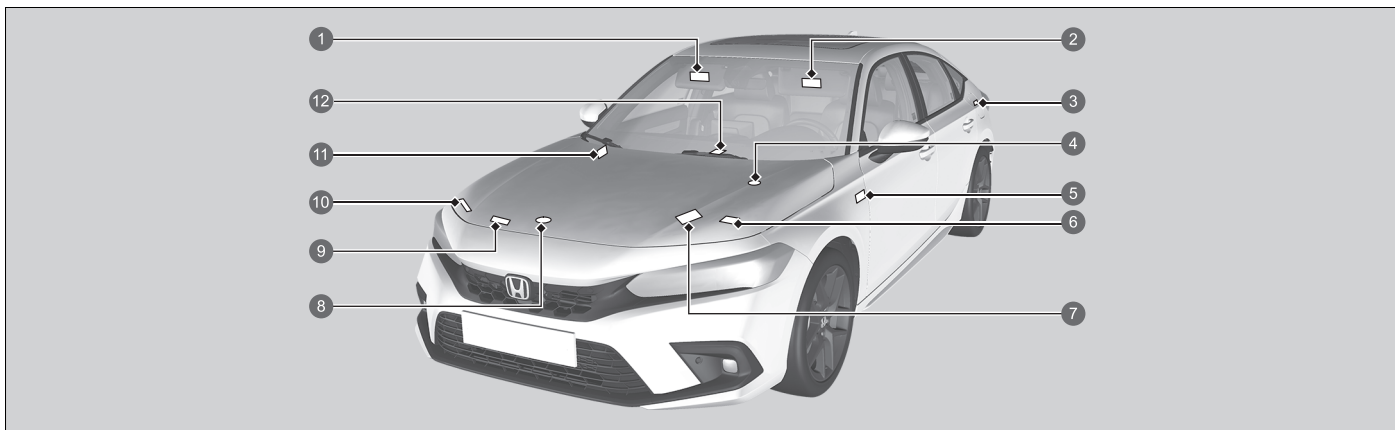

- 1 Skydda barn i bilen (vänsterstyrning) ➤ S. 83
- 2 Skydda barn i bilen (högerstyrning) ➤ S. 83
- 3 Bränsle ➤ S. 570
- 4 Lock till växelriktarens reservtank för kylvätska
- 5 Dekal för avstängt främre krockkuddesystem på passagerarsidan (högerstyrd modell) ➤ S. 65
- 6 Pop up-huv ➤ S. 80
- 7 12-volts batteri ➤ S. 628
- 8 Kylarlock
- 9 Luftkonditionerare ➤ S. 631
- 10 Främre torpedväggsåpa ➤ S. 593

- 11 Dekal för avstängt främre krokkuddesystem på passagerarsidan (vänsterstyrd modell) ► S. 65
- 12 Trådlös laddare ► S. 273

Instrumentpanel

I det här kapitlet beskrivs de knappar, indikatorer och mätare som används under körning.



Indikatorer	114
Varnings- och informationsmeddelanden på förarinformationsgränssnittet.....	136
Mätare och förarens informationsgränssnitt	150
Mätare	150
Display med förarinformation (mätare av A-typ)	155
Display med förarinformation, vänster sida (mätare av B-typ)	172
Display med förarinformation, höger sida (mätare av B-typ)	175

Indikatorerna tänds/blinkar beroende på fordonets status. Meddelanden kan visas samtidigt på displayen med förarinformation. Vidta de åtgärder som beskrivs i meddelandet, till exempel kontakta en återförsäljare.





























Visa meddelanden genom att ställa in **Varningsmeddelande** på ON via ljud-/informationsskärmen.

Du kan även ändra meddelandespråk.

➤ **Anpassade funktioner** S. 348

 *1	Indikator för parkeringsbroms och bromssystem (röd)	→P. 116	 *1	Indikator för 12 V-batteriets laddningssystem	→P. 119	EV *1	EV -indikator	→P. 119
 *1	Indikator för parkeringsbroms och bromssystem (gul)	→P. 118	 D	Växellägesindikator	→P. 119		Indikator för bältespåminnare	→P. 120
 *1	Indikator för automatiskt bromshållningssystem	→P. 118	 M	Indikator för paddelväljare för fartminskning	→P. 120		Indikator för låg bränslenivå	→P. 120
 *1	Indikator för automatisk bromshållning	→P. 118		Indikator för transmissionssystem	→P. 119	 *1	Indikator för låsningsfria bromsar (ABS)	→P. 120
 *1	Felindikatorlampa	→P. 118	 *1	Indikator för kraftsystem	→P. 118	 *1	Indikator för SRS-system (krockkuddar)	→P. 121
				Redoindikator	→P. 119	 *1	ON/OFF-indikatorer för främre krockkudde på passagerarsidan	→P. 121





*1: När du ställer in effektläget på ON tänds dessa indikatorer för att visa att systemkontroller utförs. De släcks några sekunder senare eller efter att kraftsystemet har startats. Om en indikator inte tänds eller släcks kan det vara fel på motsvarande system. Lös problemet genom att följa instruktionerna i instruktionsboken.





 *1	Indikator för stabiliseringssystem (VSA)	→P. 121	SPORT	SPORT -lägesindikator	→P. 127	 *1	Indikator för körfältsassists (LKAS) (gul)	→P. 131
 *1	Indikator för stabiliseringssystem (VSA) OFF	→P. 122	NORMAL	NORMAL -lägesindikator	→P. 127	 *	Indikator för körfältsassists (LKAS) (vit/grön)	→P. 131
 *1	Indikator för elektrisk servostyrning (EPS-system)	→P. 122	INDIVIDUELL	Indikator för INDIVIDUELLT läge	→P. 127	 *1	Indikator för kollisionminimerande bromssystem (CMBS) (gul)	→P. 132
 *1	Indikator för lågt däcktryck/ däcktrycksvarningssystem	→P. 124		Indikator för systemmeddelande	→P. 128	 *	Indikator för kollisionminimerande bromssystem (CMBS) (grå)	→P. 132
	Blinkers och varningsblinkers	→P. 122		Indikator för justerbar hastighetsbegränsare (vit/grön)	→P. 129	 *	Indikator för kollisionminimerande bromssystem (CMBS) (grå)	→P. 132
	Indikator för tänd belysning	→P. 122		Indikator för Adaptiv farthållare (ACC) med efterföljande fordon vid låg hastighet (LSF)	→P. 131	 *1	Indikator för avkörningsvarnare (gul)	→P. 132
	Helljusindikator	→P. 122		Indikator för säkerhetssystemets larm	→P. 126	 *	Indikator för avkörningsvarnare (grå)	→P. 132
 *1	Automatiskt helljus* /Adaptiv strålkastare*-indikator	→P. 123		Indikator för startspärrsystem	→P. 125	 *	Indikator för automatisk avstängning av avkörningsvarnar-/ styrhjälpsystem	→P. 132
	Indikator för främre dimljus*	→P. 123	 *1	Indikator för adaptiv farthållare (ACC) med funktion för efterföljande fordon vid låg hastighet (gul)	→P. 130	 *1	Indikator för säkerhetsassists (gul)	→P. 133
	Indikator för bakre dimljus	→P. 123		Indikator för adaptiv farthållare (ACC) med funktion för efterföljande fordon vid låg hastighet (vit/grön)	→P. 130		Indikator för säkerhetsassists (grön/grå)	→P. 135
	ECON -lägesindikator	→P. 127						

*1: När du ställer in effektläget på ON tänds dessa indikatorer för att visa att systemkontroller utförs. De släcks några sekunder senare eller efter att kraftsystemet har startats. Om en indikator inte tänds eller släcks kan det vara fel på motsvarande system. Lös problemet genom att följa instruktionerna i instruktionsboken.

Indikator	Namn	Tänd/blinkande	Förklaring
 (Röd)	Indikator för parkeringsbroms och bromssystem (röd)	<ul style="list-style-type: none"> • Tänds när man aktiverar parkeringsbromsen och släcks när man lossar den. 	<ul style="list-style-type: none"> • Summern ljuder och lampan tänds om du kör och parkeringsbromsen är aktiverad. • Är tänd i ungefär 30 sekunder när du aktiverar den elektriska parkeringsbromsen medan effektläget är i läge ACCESSORY eller VEHICLE OFF och släcks sedan. • Fortsätter att lysa i ungefär 30 sekunder när du ställer effektläget på VEHICLE OFF medan den elektriska parkeringsbromsen är aktiverad och släcks sedan.
		<ul style="list-style-type: none"> • Tänds när bromsvätskenivån är låg. 	<ul style="list-style-type: none"> • Åtgärd om den tänds under körning – kontrollera att du har lossat parkeringsbromsen. Stanna på en säker plats och kontrollera bromsvätskenivån. <ul style="list-style-type: none"> ▣ Åtgärd när indikatorn tänds under färd S. 681











Indikator	Namn	Tänd/blinkande	Förklaring
 <p>(Röd)</p>	<p>Indikator för parkeringsbroms och bromssystem (röd)</p>	<ul style="list-style-type: none"> • Tänds om ett fel på bromssystemet uppstår. 	<ul style="list-style-type: none"> • Tänds tillsammans med indikatorn för parkeringsbroms och bromssystem (gul) – stanna omedelbart på en säker plats. Kontakta en återförsäljare för reparation. Bromspedalen blir svårare att använda. Tryck ner pedalen hårdare än du normalt gör. <ul style="list-style-type: none"> ☒ Om bromssystemindikatorn (röd) tänds eller blinkar samtidigt som bromssystemindikatorn (gul) tänds S. 683 • Tänds tillsammans med indikatorn för ABS – låt din återförsäljare kontrollera fordonet. <ul style="list-style-type: none"> ☒ Om bromssystemindikatorn (röd) tänds eller blinkar S. 681 • Blinkar och indikatorn för parkeringsbroms och bromssystem (gul) tänds samtidigt – det finns ett problem med det elektriska parkeringsbromssystemet. Parkeringsbromsen kan inte aktiveras. Undvik att använda parkeringsbromsen och låt fordonet kontrolleras av en återförsäljare omedelbart. <ul style="list-style-type: none"> ☒ Om bromssystemindikatorn (röd) tänds eller blinkar samtidigt som bromssystemindikatorn (gul) tänds S. 683



Indikator	Namn	Tänd/blinkande	Förklaring
	Indikator för automatiskt bromshållningssystem	<ul style="list-style-type: none"> Tänds när det automatiska bromshållningssystemet är på. 	<ul style="list-style-type: none"> ➤ Automatisk bromshållning S. 551
	Indikator för automatisk bromshållning	<ul style="list-style-type: none"> Tänds när det automatiska bromshållningssystemet är aktiverat. 	<ul style="list-style-type: none"> ➤ Automatisk bromshållning S. 551
 (Gul)	Indikator för parkeringsbroms och bromssystem (gul)	<ul style="list-style-type: none"> Tänds om det finns ett problem med ett system som har att göra med bromsning annat än det konventionella bromssystemet. Tänds om ett problem uppstått med det elektriska parkeringsbromssystemet och/eller den automatiska bromstrycksfunktionen. 	<ul style="list-style-type: none"> • Åtgärd om den tänds under körning – undvik höga hastigheter och plötslig inbromsning. Kör omedelbart därefter till en återförsäljare med fordonet. • Lyser hela tiden – undvik att använda parkeringsbromsen och låt fordonet kontrolleras av en återförsäljare omedelbart.
	Felindikatorlampa	<ul style="list-style-type: none"> Tänds om det uppstår problem med avgasreningssystemet eller det elektriska fordonssystemet. Blinkar om feltändning i motorns cylindrar detekteras. 	<ul style="list-style-type: none"> ➤ Om felindikatorlampan tänds eller blinkar S. 680
	Indikator för kraftsystem	<ul style="list-style-type: none"> Tänds om ett fel uppstår i det elektriska fordonssystemet. 	<ul style="list-style-type: none"> • Lyser hela tiden – låt din återförsäljare omedelbart kontrollera fordonet. • Kör inte visas på displayen med förarinformation – stanna omedelbart på en säker plats och kontakta en återförsäljare.

Indikator	Namn	Tänd/blinkande	Förklaring
	Redoindikator	<ul style="list-style-type: none"> Tänds när fordonet är redo att köra. 	<ul style="list-style-type: none"> ► Slå på strömmen S. 411
	EV-indikator	<ul style="list-style-type: none"> Tänds när fordonet förflyttas av elmotorn, och bensinmotorn inte är igång. 	—
	Indikator för 12 V-batteriets laddningssystem	<ul style="list-style-type: none"> Tänds om ett fel på laddningssystemet uppstår. 	<ul style="list-style-type: none"> Stanna på en säker plats och kontakta omedelbart återförsäljaren. <ul style="list-style-type: none"> ► Kontrollera 12 V-batteriet S. 624 ► Om 12 V-batteriets indikator för laddningssystem tänds S. 679
	Indikator för transmissionssystem	<ul style="list-style-type: none"> Blinkar om ett problem uppstår i transmissionen. 	<ul style="list-style-type: none"> Låt snarast en återförsäljare kontrollera fordonet. "Kör inte" visas på displayen med förarinformation – stanna omedelbart på en säker plats och kontakta återförsäljaren.
		<ul style="list-style-type: none"> Blinkar om du inte kan välja P på grund av ett fel i transmissionssystemet. 	<ul style="list-style-type: none"> Aktivera parkeringsbromsen när du parkerat. Låt snarast en återförsäljare kontrollera fordonet.
	Växellägesindikator	<ul style="list-style-type: none"> Anger aktuellt växelläge. 	<ul style="list-style-type: none"> ► Växla S. 418

Indikator	Namn	Tänd/blinkande	Förklaring
	Indikator för paddelväljare för fartminskning	<ul style="list-style-type: none"> • Tänds när du drar i paddelväljaren. • Blinkar när fartminskning inte inträffar när du drar i paddelväljaren. • Tänds tillsammans med M när SPORT-läget är valt och paddelväljaren dras. 	<p>► Paddelväljare för fartminskning S. 425</p>
	Indikator för bältespåminnare	<ul style="list-style-type: none"> • Tänds om du inte har spänt fast säkerhetsbältet när du ställer effektläget på ON. • Om passageraren i framsätet inte spänt fast bältet tänds lampan efter några sekunder. • Tänds en stund när säkerhetsbältet i baksätet öppnas medan effektläget har satts i läget ON. • Blinkar under körning om du eller passageraren inte har spänt fast säkerhetsbältet. Ljdsignalen hörs och indikatorn blinkar med jämna mellanrum. 	<ul style="list-style-type: none"> • Summeren tystnar och indikatorn slocknar när du och passageraren spänner fast säkerhetsbältet. • Fortsätter lysa efter det att du eller passagerarna har spänt fast säkerhetsbältet – ett avkänningsfel kan ha uppstått i sensorn. Låt din återförsäljare kontrollera fordonet. <p>► Bältespåminnare S. 49</p>
	Indikator för låg bränslenivå	<ul style="list-style-type: none"> • Tänds när bränslenivån börjar bli låg (cirka 6,0 liter kvar). • Blinkar om ett fel på bränslemätaren har uppstått. 	<ul style="list-style-type: none"> • Tänds – tanka snarast. • Låt din återförsäljare kontrollera fordonet.
	Indikator för låsningsfria bromsar (ABS)	<ul style="list-style-type: none"> • Tänds om ett fel på ABS.1-systemet uppstår 	<ul style="list-style-type: none"> • Lyser hela tiden – låt din återförsäljare kontrollera fordonet. När indikatorn lyser fungerar bromsarna fortfarande, men är inte låsningsfria. <p>► Låsningsfritt bromssystem (ABS) S. 554</p>



Indikator	Namn	Tänd/blinkande	Förklaring
	Indikator för SRS-system (krockkuddar)	<ul style="list-style-type: none"> Tänds om ett problem uppstår på något av följande: <ul style="list-style-type: none"> - SRS-system - Sidokrockkuddar - Sidokrockgardiner - Bältessträckarna. 	<ul style="list-style-type: none"> Lyser hela tiden – låt din återförsäljare kontrollera fordonet.
	ON/OFF-indikatorer för främre krockkudde på passagerarsidan	<ul style="list-style-type: none"> När den främre krockkudden på passagerarsidan är aktiv: ON-indikatorn tänds och förblir tänd i ca 60 sekunder. När den främre krockkudden på passagerarsidan är inaktiv: OFF-indikatorn tänds och förblir tänd. Detta är en påminnelse om att det främre passagerarsätets krockkudde är bortkopplad. 	<ul style="list-style-type: none"> ► Avstängning av främre krockkudden på passagerarsidan S. 63
	Indikator för stabiliseringssystem (VSA)	<ul style="list-style-type: none"> Blinkar när VSA-systemet är aktiverat. Tänds om det är fel på VSA-systemet, aktiv väghållningsassistent eller hjälpsystemet för start i backe. Tänds om VSA-systemet inaktiveras tillfälligt efter att 12 V-batteriet har kopplats ur och sedan anslutits igen. 	<p>—</p> <ul style="list-style-type: none"> Lyser hela tiden – låt din återförsäljare kontrollera fordonet. <ul style="list-style-type: none"> ► Stabiliseringssystem (VSA) S. 454 ► Hjälpsystemet för start i backe S. 413 Kör en kort sträcka i mer än 20 km/h. Indikatorn ska då slockna. Om inte, låt en återförsäljare kontrollera fordonet.

Indikator	Namn	Tänd/blinkande	Förklaring
	Indikator för stabiliseringssystem (VSA) OFF	<ul style="list-style-type: none"> Tänds när du delvis inaktiverar VSA. <p>Modeller med mätare av A-typ</p> <ul style="list-style-type: none"> Tänds om VSA-systemet inaktiveras tillfälligt efter att 12 V-batteriet har kopplats ur och sedan anslutits igen. 	<ul style="list-style-type: none">  VSA på/av S. 455 Kör en kort sträcka i mer än 20 km/h. Indikatorn ska då slockna. Om inte, låt en återförsäljare kontrollera fordonet.
	Indikator för elektrisk servostyrning (EPS-system)	<ul style="list-style-type: none"> Tänds om ett fel uppstår i EPS-systemet. 	<ul style="list-style-type: none"> Lyser hela tiden – låt din återförsäljare kontrollera fordonet. "Kör inte" visas på displayen med förarinformation – stanna omedelbart på en säker plats och kontakta återförsäljaren. <ul style="list-style-type: none">  Om indikatorn för den elektriska servostyrningen (EPS) tänds S. 682
	Blinkers och varningsblinkers	<ul style="list-style-type: none"> Blinkar när du använder blinkersspaken. Blinkar samtidigt som alla blinkers när du trycker på knappen för varningsblinkers. Blinkar samtidigt som alla blinkers när du trampar på bromspedalen under körning i hög hastighet. 	<ul style="list-style-type: none"> Blinkar inte eller blinkar snabbt <ul style="list-style-type: none">  Byta glödlampor S. 607  Nödbromsljus (ESS) S. 556
	Indikator för tänd belysning	<ul style="list-style-type: none"> Tänds när parkeringsljus, baklyktor och annan yttre belysning är på. 	<ul style="list-style-type: none">  Belysning S. 226
	Helljusindikator	<ul style="list-style-type: none"> Tänds när helljuset är på. Tänds när den adaptiva strålkastaren* är aktiv. 	<ul style="list-style-type: none">  Adaptiv strålkastare* S. 237



Indikator	Namn	Tänd/blinkande	Förklaring
	Indikator för automatiskt helljus*/adaptiv strålkastare*	<ul style="list-style-type: none"> Tänds när alla användningsvillkor för det automatiska helljuset*/den adaptiva strålkastaren* uppfylls. 	<ul style="list-style-type: none"> ➤ Automatiskt helljus* S. 234 ➤ Adaptiv strålkastare* S. 237
	Indikator för främre dimljus*	<ul style="list-style-type: none"> Tänds när det främre dimljuset är tänt. 	<ul style="list-style-type: none"> ➤ Dimljus S. 230
	Indikator för bakre dimljus	<ul style="list-style-type: none"> Tänds när det bakre dimljuset är tänt. 	<ul style="list-style-type: none"> ➤ Dimljus S. 230

Indikator	Namn	Tänd/blinkande	Förklaring
	Indikator för lågt däcktryck/ däcktrycksvarningssystem	<ul style="list-style-type: none"> • Kan tändas en kort stund om effektläget ändras till ON och om bilen inte flyttas inom 45 sekunder som indikering av att initieringen ännu inte har slutförts. • Tänds och lyser med fast sken när: <ul style="list-style-type: none"> - Ett eller flera däcktryck bedöms vara anmärkningsvärt låga. - Systemet inte har initierats. 	<ul style="list-style-type: none"> • Åtgärd om den tänds under körning – stanna på ett säkert ställe, kontrollera ringtrycket i däcken och fyll på vid behov. • Fortsätter lysa efter det att däcken pumpats upp till rekommenderat ringtryck – systemet behöver initieras. <ul style="list-style-type: none"> ☒ Kalibrering av däcktrycksvarningssystem S. 458
		<ul style="list-style-type: none"> • Blinkar i cirka 1 minut och lyser sedan om det är problem med däcktrycksvarningssystemet, eller när ett kompakt reservhjul* tillfälligt är monterat. 	<ul style="list-style-type: none"> • Blinkar och fortsätter att lysa – låt din återförsäljare kontrollera fordonet. Om fordonet måste köras med ett kompakt reservdäck* monterat ska det ordinarie hjulet repareras eller bytas och så snart som möjligt monteras tillbaka på fordonet.
		<ul style="list-style-type: none"> • Tänds om däcktrycksvarningssystemet inaktiveras tillfälligt efter att 12 V-batteriet har kopplats ur och sedan anslutits igen. 	<ul style="list-style-type: none"> • Kör en kort sträcka i mer än 20 km/h. Indikatorn ska då slockna. Om inte, låt en återförsäljare kontrollera fordonet.

Indikator	Namn	Tänd/blinkande	Förklaring
<p>Modeller med mätare av A-typ</p>  <p>Indikator</p> <p>Modeller med mätare av B-typ</p>  <p>Indikator</p>	<p>Indikator för startspärrsystem</p>	<ul style="list-style-type: none"> • Blinkar om startspärrsystemet inte kan identifiera nyckelinformationen. 	<ul style="list-style-type: none"> • Blinkar – du kan inte starta kraftsystemet. Ställ in effektläget på VEHICLE OFF och välj sedan ON-läget igen. <ul style="list-style-type: none"> Högerstyrd modell Håll bromspedalen nedtryckt innan du ställer effektläget på ON. Alla modeller • Blinkar upprepade gånger – ett fel kan ha uppstått i systemet. Låt din återförsäljare kontrollera fordonet. • Försök inte ändra systemet eller lägga till enheter. Eifel kan då uppstå.



Indikator	Namn	Tänd/blinkande	Förklaring
<p>Modeller med mätare av A-typ</p>  <p>Indikator</p> <p>Modeller med mätare av B-typ</p>  <p>Indikator</p>	<p>Indikator för säkerhetssystemets larm</p>	<ul style="list-style-type: none"> Blinkar när säkerhetssystemets larm har ställts in. 	<p>➤ Säkerhetslarm S. 211</p>

Indikator	Namn	Tänd/blinkande	Förklaring
 ECON	ECON- lägesindikator	<ul style="list-style-type: none"> Tänds när du väljer körläget ECON. 	<p>➤ ECON-läge S. 433</p>
SPORT	SPORT- lägesindikator	<ul style="list-style-type: none"> Tänds när du väljer körläget SPORT. 	<p>Modeller med mätare av A-typ</p> <ul style="list-style-type: none"> Miljömätaren lyser rött så länge SPORT-läget har valts. <p>Modeller med mätare av B-typ</p> <ul style="list-style-type: none"> Miljömätaren släcks och mätarna på instrumentpanelen lyser rött så länge SPORTLÄGET är valt. <p>➤ Körlägesomkopplare S. 429</p>
NORMAL	NORMAL- lägesindikator	<ul style="list-style-type: none"> Tänds när du väljer körläget NORMAL. 	<p>➤ Körlägesomkopplare S. 429</p>
INDIVIDUELL	Indikator för INDIVIDUELLT läge	<ul style="list-style-type: none"> Tänds när du väljer körläget INDIVIDUELLT. 	<p>➤ Körlägesomkopplare S. 429</p>





Indikator	Namn	Tänd/blinkande	Förklaring
	Indikator för systemmeddelande	<ul style="list-style-type: none"> Tänds samtidigt som en pipsignal ljuder när ett problem uppstår. Ett systemmeddelande visas på förarinformationsgränssnittet. 	<ul style="list-style-type: none"> Se information om indikatorerna i det här kapitlet när ett systemmeddelande visas på förarinformationsgränssnittet. Agera utifrån meddelandet. <p>Modeller med mätare av A-typ</p> <ul style="list-style-type: none"> När lampan lyser trycker du på -knappen (hem) och väljer Information för att se meddelandet igen. <ul style="list-style-type: none"> ➤ Ändra informationsvisning på displayen S. 155 Displayen med förarinformation återgår inte till normal visning såvida inte varningen avbryts eller du trycker på  (hem)-knappen. <p>Modeller med mätare av B-typ</p> <ul style="list-style-type: none"> När indikatorn är tänd rullar du höger väljarratt för att se meddelandet igen. <ul style="list-style-type: none"> ➤ Ändra informationsvisning på displayen S. 175 Displayen med förarinformation återgår inte till normal visning såvida inte varningen avbryts eller du rullar på den högra väljarratten.

Indikator	Namn	Tänd/blinkande	Förklaring
	Indikator för justerbar hastighetsbegränsare (vit/grön)	<ul style="list-style-type: none"> • Lyser vitt när du trycker på -knappen. Om en annan indikator tänds, tryck därefter på LIM-knappen. • Lyser grönt när den justerbara hastighetsbegränsaren ställs in. 	 Justerbar hastighetsbegränsare S. 437
	Intelligent hastighetsbegränsare (vit/grön)	<ul style="list-style-type: none"> • Lyser vitt när du trycker på -knappen. Om en annan indikator tänds, tryck därefter på LIM-knappen. • Lyser grönt när du trycker RES/+SET/--reglaget uppåt eller nedåt. 	 Intelligent hastighetsbegränsare S. 444

Indikator	Namn	Tänd/blinkande	Förklaring
	Indikator för adaptiv farthållare (ACC) med funktion för efterföljande fordon vid låg hastighet (gul)	<ul style="list-style-type: none"> • Tänds när det har uppstått ett problem med den adaptiva farthållaren med funktion för efterföljande fordon vid låg hastighet (LSF). • Tänds om ACC med funktion för efterföljande fordon vid låg hastighet tillfälligt inaktiveras efter att 12 V-batteriet har kopplats ur och sedan anslutits igen. • Indikatorn kan tändas tillfälligt när maximal tillåten vikt överskrids. • ACC med efterföljande fordon vid låg hastighet har avbrutits automatiskt. 	<ul style="list-style-type: none"> • Åtgärd om den tänds under körning – låt din återförsäljare kontrollera fordonet. • Kör en kort sträcka i mer än 20 km/h. Indikatorn ska då slockna. Om inte, låt en återförsäljare kontrollera fordonet. • Se till att den totala lasten är inom maximal tillåten vikt. <ul style="list-style-type: none"> ▣ Lastbegränsningar S. 405 • Lyser hela tiden – låt din återförsäljare kontrollera fordonet.
	Indikator för adaptiv farthållare (ACC) med funktion för efterföljande fordon vid låg hastighet (vit/grön)	<ul style="list-style-type: none"> • Lyser vitt när du trycker på -knappen. Om en annan indikator tänds, tryck därefter på LIM-knappen. • Lyser grönt när du trycker RES/+ / SET/--reglaget uppåt eller nedåt. 	<ul style="list-style-type: none"> • Adaptiv farthållare (ACC) med efterföljande fordon vid låg hastighet (LSF) S. 485

Indikator	Namn	Tänd/blinkande	Förklaring
	Indikator för körfältsassistans (LKAS) (gul)	<ul style="list-style-type: none"> • Tänds om ett fel på LKAS-systemet uppstår. • Indikatorn kan tändas tillfälligt när maximal tillåten vikt överskrids. 	<ul style="list-style-type: none"> • Lyser hela tiden – låt din återförsäljare kontrollera fordonet. • Se till att den totala lasten är inom maximal tillåten vikt. <ul style="list-style-type: none"> ➤ Lastbegränsningar s. 405 • Lyser hela tiden – låt din återförsäljare kontrollera fordonet.
	Indikator för körfältsassistans (LKAS) (vit/grön)	<ul style="list-style-type: none"> • Lyser vitt när du trycker på LKAS-knappen. • Lyser grönt när LKAS är aktiverat. 	<ul style="list-style-type: none"> ➤ System för körfältsassistans (LKAS) s. 505
	Indikator för adaptiv farthållare (ACC) med funktion för efterföljande fordon vid låg hastighet (gul)*	<ul style="list-style-type: none"> • Tänds när indikatorn för den adaptiva farthållaren (ACC) med funktion för efterföljande fordon vid låg hastighet tänds. 	<ul style="list-style-type: none"> • Varje gång du trycker på intervallknappen växlas inställningen för säkert avstånd (avståndet bakom ett fordon som registrerats framför dig) mellan extra långt, långt, medellångt och kort avstånd. <ul style="list-style-type: none"> ➤ Ställa in eller ändra avstånd till framförvarande fordon s. 500

* Ej tillgängligt på alla modeller

Indikator	Namn	Tänd/blinkande	Förklaring
	Indikator för kollisionminimerande bromssystem (CMBS) (gul)	<ul style="list-style-type: none"> Tänds om det uppstår problem med CMBS eller om det inte kan användas tillfälligt på grund av problem som smuts på vindrutan nära kameran. 	Indikatorn för säkerhetsassistans (gul) tänds samtidigt. ➤ Indikator för säkerhetsassistans (gul) S. 134
	Indikator för kollisionminimerande bromssystem (CMBS) (grå)	<ul style="list-style-type: none"> Tänds när CMBS är avstängt. 	➤ Säkerhetsassistans S. 169, 188
	Indikator för avkörningsvarnare (gul)	<ul style="list-style-type: none"> Tänds om det uppstår problem med avkörningsvarnarsystemet eller om det inte kan användas tillfälligt på grund av problem som smuts på vindrutan nära kameran. 	<ul style="list-style-type: none"> Indikatorn för säkerhetsassistans (gul) tänds samtidigt. ➤ Indikator för säkerhetsassistans (gul) S. 134
	Indikator för avkörningsvarnare (grå)	<ul style="list-style-type: none"> Tänds när avkörningsvarnarsystemet är avstängt. 	➤ Säkerhetsassistans S. 169, 188
	Indikator för automatisk avstängning av avkörningsvarnar-/styrhjälpssystem	<ul style="list-style-type: none"> Tänds när avkörningsvarnarsystemet/styrhjälpssystemet stängs av automatiskt. 	➤ Avkörningsförebyggande system S. 528

Indikator	Namn	Tänd/blinkande	Förklaring
	Indikator för säkerhetsassistans (gul)	<ul style="list-style-type: none"> Tänds om det uppstår problem med avkörningsvarnarsystemet, CMBS eller systemet för döda vinkeln-information*. 	<ul style="list-style-type: none"> Lyser hela tiden – låt din återförsäljare kontrollera fordonet.
		<ul style="list-style-type: none"> Indikatorn kan tändas tillfälligt när maximal tillåten vikt överskrids. 	<ul style="list-style-type: none"> Se till att den totala lasten är inom maximal tillåten vikt. <ul style="list-style-type: none"> 📄 Lastbegränsningar S. 405 Lyser hela tiden – låt din återförsäljare kontrollera fordonet.
		<ul style="list-style-type: none"> Tänds om avkörningsvarnarsystemet och CMBS avaktiveras tillfälligt efter att 12 V-batteriet har kopplats från och sedan anslutits igen. 	<ul style="list-style-type: none"> Kör en kort sträcka i mer än 20 km/h. Indikatorn ska då slockna. Om inte, låt en återförsäljare kontrollera fordonet.

* Ej tillgängligt på alla modeller

Indikator	Namn	Tänd/blinkande	Förklaring
	<p>Indikator för säkerhetsassistans (gul)</p>	<ul style="list-style-type: none"> Tänds när avkörningsvarnarsystemet eller det kollisionminimerande bromssystemet stänger av sig självt. <p>Modeller med system för döda vinkeln-information</p> <ul style="list-style-type: none"> Tänds när lera, snö eller is har ansamlats i närheten av givaren i döda vinkeln-informationssystemet. Tänds när temperaturen är hög för givaren i döda vinkeln-informationssystemet. 	<ul style="list-style-type: none"> Fortsätter lysa – temperaturen inuti kameran är för hög. Använd klimatanläggningen för att kyla ned kameran. Systemet aktiveras när temperaturen inne i kameran sänkts. <ul style="list-style-type: none"> ► Främre vidvinkelkamera S. 545 Fortsätter lysa – området runt kameran är igensatt av smuts, lera etc. Stanna fordonet på ett säkert ställe och torka av skräp med en mjuk trasa. Låt en återförsäljare kontrollera fordonet om indikatorn och meddelandet fortfarande visas även efter att du rengjort området runt kameran. <ul style="list-style-type: none"> ► Främre vidvinkelkamera S. 545 Den kan tändas när omgivningen är mörk, som vid körning i tunnlar eller på natten och i gryningen eller skymningen. Åtgärd om den tänds under körning – något stör eventuellt givaren i döda vinkeln-informationssystemet. Kontrollera det omgivande området vid givaren i döda vinkeln-informationssystemet och avlägsna eventuella hinder. Systemet återgår till det normala när temperaturen har svalnat. <ul style="list-style-type: none"> ► Döda vinkeln-informationssystem * S. 460

Indikator	Namn	Tänd/blinkande	Förklaring
	Indikator för säkerhetsassistent (grön/grå)	<ul style="list-style-type: none"> • Lyser grönt när avkörningsvarnarsystemet, CMBS och döda vinkeln-informationssystemet* är på. • Lyser grönt och grått när avkörningsvarnarsystemet, CMBS eller döda vinkeln-informationssystemet*, eller två av dessa system är avstängda. • Lyser grått när avkörningsvarnarsystemet, CMBS och döda vinkeln-informationssystemet* är avstängda. 	<ul style="list-style-type: none"> ☒ Avkörningsvarnarsystem På och Av S. 531 ☒ Döda vinkeln-informationssystemet på och av S. 463 ☒ Aktivera/inaktivera CMBS S. 476

* Ej tillgängligt på alla modeller

Varnings- och informationsmeddelanden på förarinformationsgränssnittet

Varnings- och informationsmeddelanden visas endast på displayen med förarinformation.

Modeller med mätare av A-typ

Tryck på -knappen (hem), välj **Information** och tryck sedan på vänster väljarratt för att se meddelandet igen när systemmeddelandeindikatorn är på.

Modeller med mätare av B-typ

Rulla höger väljarratt för att se meddelandet igen med systemmeddelandeindikatorn på.

Ikoner

Eftersom meddelanden inte visas på displayen med förarinformation när Varningsmeddelande är inställt på OFF kan du kontrollera meddelandena nedan. Vidta de åtgärder som beskrivs i meddelandet, till exempel kontakta en återförsäljare.

➤ **Röda ikoner** S. 137

➤ **Gula ikoner** S. 139

➤ **Gröna ikoner** S. 145

➤ **Övriga ikoner** S. 146





Visa meddelanden genom att ställa in **Varningsmeddelande** på ON via ljud-/informationsskärmen. Du kan även ändra meddelandespråk.



➤ **Anpassade funktioner** S. 348

■ Röda ikoner

Ikon	Meddelande
	<p>Kritiskt fel upptäcktes. Stanna på lämplig plats</p> <p>Styrhjälp reducerad. Stanna på lämplig plats.</p> <p>Bromsprestanda reducerad. Stanna på lämplig plats.</p>
	<p>Låg bromsvätskenivå. Kör inte. Kontrollera vätskenivå.</p>
	<p>Parkeringsbromsen är aktiverad</p> <p>Lossa parkeringsbromsen</p> <p>Kan inte ställa in farthållaren: Parkeringsbromsen är aktiverad</p> <p>Farthållaren avbruten: Parkeringsbromsen är aktiverad</p>
	<p>Problem med bromssystem. Bromsens prestanda kan ha minskats.</p>

Ikon	Meddelande
	<p>Problem med bromssystem. Kör inte.</p>
	<p>Spänn fast säkerhetsbältet</p>
	<p>Spänn fast passagerarens säkerhetsbälte</p>
	<p>➤ Bältespåminnare S. 49</p>
	<p>Problem med laddningssystem för 12-voltsbatteri. Kör inte.</p>

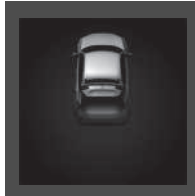
Ikon	Meddelande
	<p>Lågt motoroljetryck. Stäng av motorn. Kör inte.</p> <p>☒ Om varningen Lågt motoroljetryck visas S. 678</p>
	<p>Motorn är för varm. Kör inte. Låt motorn svalna.</p> <p>☒ Överhettning S. 676</p>
	<p>Problem med SRS-system</p>
	<p>Kontrollera baksäten</p>

Ikon	Meddelande
	<p>Öppen dörr</p>
	<p>Öppen baklucka</p>
	<p>Öppen dörr och baklucka</p>
	<p>Styrning krävs</p> <p>Filbyte</p>

Ikon	Meddelande
	<p>Problem med parkeringssensorsystemet</p> <p>Föremål närmar sig</p>

■ Gula ikoner



Ikon	Meddelande
	<p>Aktivera parkeringsbromsen för att hålla fordonet stilla</p>
	<ul style="list-style-type: none"> ▣ Adaptiv farthållare (ACC) med efterföljande fordon vid låg hastighet (LSF) S. 485 ▣ Kollisionsminimerande bromssystem (CMBS) S. 472
	<p>Styrning krävs</p> <p>Filbyte</p>
	<p>Låg utomhustemperatur. Vägbanan kan vara frusen.</p>
	<p>För låg temperatur för fordonsdrift</p>

Ikon	Meddelande
	Vänligen vänta medan fordonet värms upp
	 Hastighetslarm S. 163, 182
	Problem med utsläppssystem. Effekten kan reduceras.
	Problem med utsläppssystem. Undvik kraftig acceleration och hög hastighet.
	Problem med utsläppssystem. Kör inte.
	Problem med motorkylsystem. Effekten kan reduceras.





Ikon	Meddelande
	Problem med bränslemätarsystem. Fel nivå.
	Låg bränslenivå
	Problem med växellådesystem. Prestanda kan försämras.
	Problem med växellådesystem. Dra åt parkeringsbromsen vid parkering.
	Problem med växellådesystem. Kör inte.
	Problem med växellådesystem. P-läget inte tillgängligt.

Ikon	Meddelande
	Välj P-läget för att parkera
	Neutral-håll-läge ON. Växla till P när du är klar.
	Problem med ABS-systemet. Bromsens prestanda kan ha minskats.
	Problem med bromssystem. Bromsens prestanda kan ha minskats.
	Problem med bromssystem. Trampa inte på broms + gas samtidigt.
	Problem med bromssystem. Bromsens prestanda kan ha minskats.

Ikon	Meddelande
	Minskad bromskraft. Undvik kraftig fartminskning och hög hastighet.
	Problem med elektriskt parkeringsbromssystem. Parkeringsbroms ej tillgänglig.
	Problem med assistanssystem för fordonstabilitet. Grepp och hantering kan vara reducerade.
	System initieras... Fortsätt köra.
	Problem med assistans för start i backe. Bilen kanske börjar rulla när bromsen släpps.
	Problem med bromshållningssystem. Aktivera broms när fordonet står still.





Ikon	Meddelande
	Bromshållning inaktiverad. Tryck ned bromspedalen. Farthållaren avbruten: Trampa på bromspedalen
	Lossa parkeringsbromsen: Bromsa + tryck
	Problem med popup-motorhuvssystem
	Problem med elektriskt servostyrningssystem. Styrhjälp reducerad.
	Problem med elektriskt servostyrningssystem. Ingen styrhjälp. Kör inte.
	Förarens uppmärksamhet är låg. Vila



Ikon	Meddelande
	Problem med automatiska belysningsystemet. Manuella reglage är tillgängliga.
	Problem med strålkastarsystem. Strålkastarsystemets prestanda kan ha minskats.
	Modeller med automatiskt helljus Problem med automatiskt helljus. Manuella reglage är tillgängliga.
	Modeller med adaptiv strålkastare Problem med adaptiv strålkastare. Manuella reglage är tillgängliga.
	Nyckelfri fjärrkontroll har inte upptäckts
	Byt ut batteriet i den nyckelfria fjärrkontrollen <input checked="" type="checkbox"/> Byta ut fjärrkontrollbatteriet S. 629



Ikon	Meddelande
	Problem med Smart Entry-system
	Problem med däcktrycksövervakningssystem
	Lågt däcktryck. Kontrollera trycket i alla däck och initiera däcktrycksvarningssystemet i fordonsinställningarna.
	Problem med adaptivt farthållarsystem

Ikon	Meddelande
	Problem med kollisionsminimerande bromssystem
	Problem med system för körfältsassistans
	Problem med avkörningsvarnarsystem
	Snart tid för service ☒ Servicepåminnelsystem* S. 580
	Tid för service nu ☒ Servicepåminnelsystem* S. 580

* Ej tillgängligt på alla modeller

Ikon	Meddelande
	Tidpunkt för service passerad  Servicepåminnelsesystem * S. 580
	Modeller med system för döda vinkeln-information Problem med döda vinkeln-informationssystem
	Modeller med system för döda vinkeln-information Ingen döda vinkeln-information tillgänglig
	Kontrollera laddningssystemet

Ikon	Meddelande
	Låg laddning. Reducerad effekt.
	Låg temperatur i strömsystem. Effekten kan reduceras.
	Hög temperatur i strömsystem. Effekten kan reduceras.
	Problem med strömsystem. Effekten kan reduceras.
	Problem med laddningssystem för 12-voltsbatteri. Effekten kan reduceras.
	Problem med strömsystem. Effekten kan reduceras.
	Problem med strömsystem. Kör inte.
	Problem med strömsystem. Undvik kraftig acceleration och hög hastighet.

Ikon	Meddelande
	Problem med akustiskt fordonsvarningssystem
	Högspänningsbatteriets nivå för låg. Fordonet kan inte startas

■ **Gröna ikoner**

Ikon	Meddelande
	Bromshållningssystem i standbyläge

■ Övriga ikoner

Ikon	Meddelande
	Låg utomhustemperatur. Vägbanan kan vara frusen.
	Motortemperatur nära gränsvärde Undvik kraftig acceleration och hög hastighet.
	Har du kontrollerat motoroljenivån på sistone? Kontrollera och återställ i fordonsinställningarna. ☒ Återställa påminnelse om kontroll av oljenivå s. 606
	För att växla: Trampa på bromspedalen
	För att växla: Släpp upp gaspedalen Växeln är i läge N. Släpp upp gaspedalen

Ikon	Meddelande
	Kan inte ställa in farthållaren: Bromspedalen är nertryckt
	För att växla: Fordonet måste stannas
	Modeller med mätare av B-typ Växeln är inte tillgänglig. Vänta och försök igen
	Bromshållningssystem AV
	Aktivera bromstrycksfunktion: Säkerhetsbälte + tryck
	Avaktivera bromstrycksfunktion: Bromsa + tryck

Ikon	Meddelande
	Aktivera bromstrycksfunktion: Spänn fast säkerhetsbältet
	Spänn fast säkerhetsbältet
	Kan inte ställa in farthållaren: Spänn fast säkerhetsbältet
	Farthållaren avbruten: Spänn fast säkerhetsbältet
	Förarens uppmärksamhet är låg
	Kan inte ställa in farthållaren: För hög hastighet
	Farthållaren avbruten: För hög hastighet
	Kan inte ställa in farthållaren: Systemet ej tillgängligt
	Farthållaren avbruten: Systemet ej tillgängligt
	Farthållare avbryts snart

Ikon	Meddelande
	Kan inte ställa in farthållaren: För nära framförvarande fordon
	Farthållaren avbruten: För nära framförvarande fordon
	Kan inte ställa in farthållaren: För brant backe
	Farthållaren avbruten: För brant backe
	Kan inte ställa in farthållaren: För brant backe
	Farthållaren avbruten: För brant backe
	Kan inte ställa in farthållaren: Växla till köräge
	Farthållaren avbruten: Växla till köräge
	För att återuppta farthållaren: Aktivera "RES/+"

Ikon	Meddelande
	Farthållaren avbruten: Minskat väggrepp
	Tryck på knapp för att ställa in
	Tryck på knapp för att ställa in adaptiv farthållare
	Körfältsassistans kan inte aktiveras
	En del förarassistanssystem fungerar inte: Kameratemperatur för hög
	En del förarassistanssystem fungerar inte: Rengör främre vindrutan eller så kan sikten bli dålig.

Ikon	Meddelande
	Avkörningsvarnare aktiverad
	En del förarassistanssystem tillgängliga
	För att starta fordonet: Bromsa + tryck Högerstyrd modell För att starta fordonet: Tryck ner broms helt + tryck
	Tillbehörläge
	Tryck på startknappen med emblemet på nyckeln för att starta ► Om batteriet i den nyckelfria fjärrkontrollen är svagt S. 670

Ikon	Meddelande
	<p>Om knapp hålls inne eller vid två knapptryck stängs motor och system av</p>

Mätare

Mätarna är hastighetsmätare, bränslemätare och andra tillhörande indikatorer.
De visas när effektläget står på ON.

Hastighetsmätare

Visar färdhastigheten i km/h eller mph.

Bränslemätare

Visar återstående bränslemängd i tanken.

☞ Hastighetsmätare

Du kan ställa in hastighetsmätaren och de visade mätvärdena så att de visas i antingen km/h eller mph.

- ☞ **Hastighets-/avståndsenheter** S. 170, 189
- ☞ **Anpassade funktioner** S. 348

☞ Bränslemätare

OBS!

Du bör tanka när mätare börjar närma sig **0**.
Om bränslet tar slut så kan motorn feltända och skada katalysatorn.

Den faktiska mängden bränsle som återstår kan skilja sig från vad mätaren visar.

POWER-mätare

Visar elmotorns uteffekt.

CHARGE/DECEL-mätare

Visar i vilken grad högspänningsbatteriet laddas.

När paddelväljaren för fartminskning används visar den fartminskningens styrka.

Modeller med mätare av B-typ**Mätare för högspänningsbatteriets laddningsnivå**

Visar högspänningsbatteriets återstående laddningsnivå.

☒ Mätare för högspänningsbatteriets laddningsnivå

Högspänningsbatteriets laddningsnivå kan minska under följande förhållanden:

- När 12 V-batteriet har bytts ut.
- När 12 V-batteriet har kopplats från.
- När högspänningsbatteriets styrsystem korrigerar dess avläsning.

Avläsningen av laddningsnivån korrigeras automatiskt under körning.

Ändringar i högspänningsbatteriets temperatur kan öka eller minska batteriets laddningskapacitet. Om temperaturförändringar förändrar batteriets kapacitet, kan antalet indikatorer i mätaren för batteriladdningsnivå också ändras, även om mängden laddning förblir densamma.

■ Vägmätare

Visar fordonets totala körsträcka i kilometer eller miles.

■ Miljömätare

Växlar till grönt för att indikera att fordonet körs på ett bränsleeffektivt sätt med **SPORT**-läget avstängt.

■ Utomhustemperatur

Utomhustemperaturen visas i grader Celsius.

Om utomhustemperaturen har varit under 3 °C när du ställer effektläget på ON visas meddelandet **Låg utomhustemperatur** på displayen med förarinformation.

■ Justera visningen av utomhustemperaturen

Du kan justera temperaturavläsningen med upp till ± 3 °C om temperaturen inte verkar stämma.

☒ Utomhustemperatur

Temperatursensorn sitter i främre stötfångaren. Värme från vägbanan och avgaser från andra fordon kan påverka temperaturvisningen när fordonets hastighet understiger 30 km/h.

Det kan ta flera minuter för displayen att uppdateras efter att temperaturavläsningen stabiliserats.

☒ Justera visningen av utomhustemperaturen

Du kan justera temperaturavläsningen.

☒ **Anpassade funktioner** S. 348

■ System för vägmärkesigenkänning

Visar vissa identifierade trafikskyltar under körning.

Indikatorn blinkar när maxhastigheten på trafikskylten som registrerats av trafikskyltsinformationen överskrids.

🗨️ **System för vägmärkesigenkänning** S. 537

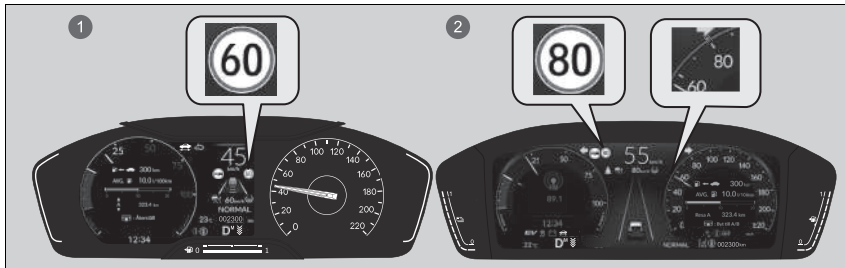

- ① Modeller med mätare av A-typ
- ② Modeller med mätare av B-typ

■ Aktuellt läge för adaptiv farthållare med funktion för efterföljande fordon vid låg hastighet, LKAS och Traffic Jam Assist

Visar aktuellt läge för adaptiv farthållare med funktion för efterföljande fordon vid låg hastighet, LKAS och Traffic Jam Assist.

- Adaptiv farthållare (ACC) med efterföljande fordon vid låg hastighet (LSF) S. 485
- System för körfältsassistans (LKAS) S. 505
- Traffic Jam Assist S. 518

Modeller med mätare av A-typ

■ Klocka

Visar klockan.

►► Aktuellt läge för adaptiv farthållare med funktion för efterföljande fordon vid låg hastighet, LKAS och Traffic Jam Assist

Modeller med mätare av B-typ

När du ställer in hastigheten för adaptiv farthållare med funktion för efterföljande fordon vid låg hastighet visas en hastighetsmarkering på hastighetsmätaren.

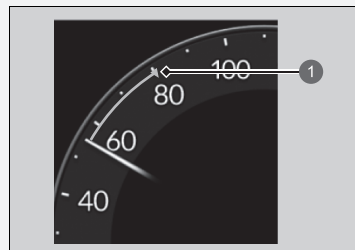

- ① Inställd hastighet

►► Klocka

Du kan ställa in tiden manuellt eller ändra klockans display för att visa 12-timmarsformat eller 24-timmarsformat.

- **Klocka** S. 194

Display med förarinformation (mätare av A-typ)

Displayen för förarinformation visar information såsom beräknad kvarvarande körsträcka och fordonets bränsleekonomi. Där visas också meddelanden som varningar och annan viktig information.

När ett varningsmeddelande visas ska du kontrollera meddelandet och kontakta en återförsäljare och vid behov kontrollera fordonet. Se sidorna nedan om meddelandet **Lågt motoroljetryck**, **Motorn är för varm** eller **Minskad bromskraft** visas.

- **Om varningen Lågt motoroljetryck visas** S. 678
- **Överhettning** S. 676
- **Om varningen Reducerad stoppeffekt visas** S. 679

■ Ändra informationsvisning på displayen

Tryck på -knappen (hem) och vrid sedan på vänster väljarratt för att bläddra till det innehåll du vill se. Tryck på vänster väljarratt för att se detaljerad information.

☒ Ändra informationsvisning på displayen

Du kan lägga till och ta bort mätarnas innehåll.

- **Anpassa skärmen** S. 171

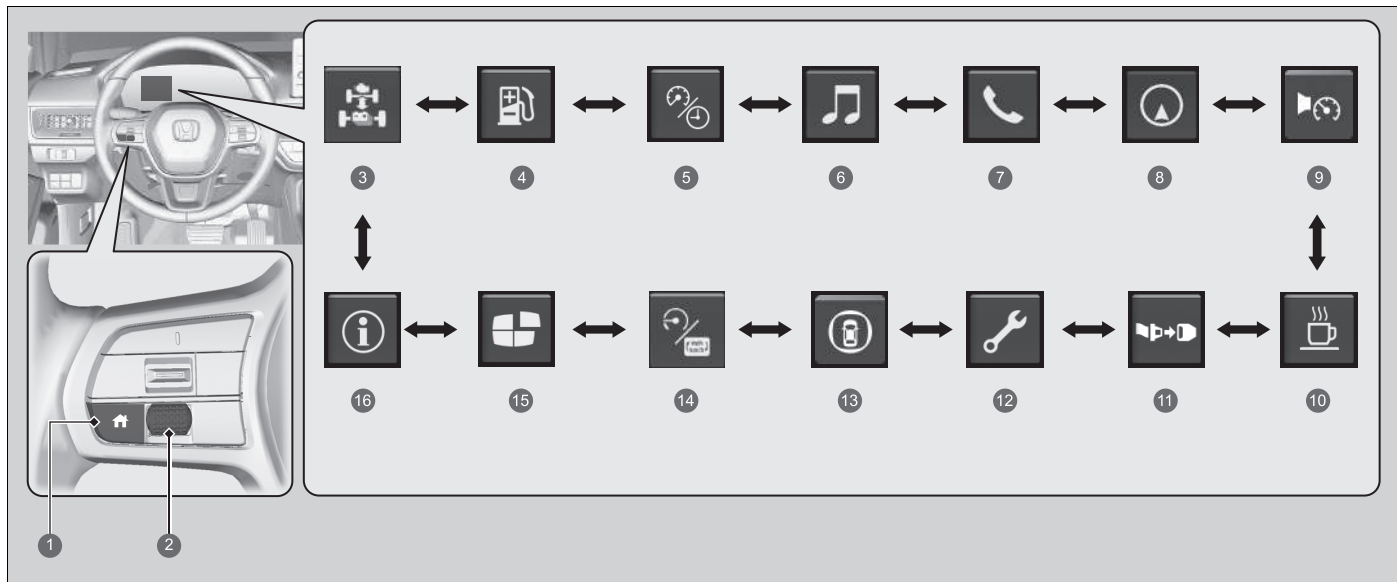

- | | |
|---|--|
| 1 -knapp (hem) | 9 Hastighetslarm S. 163 |
| 2 Vänster väljarratt | 10 Förarens uppmärksamhet S. 164 |
| 3 Kraftflöde S. 157 | 11 Säkerhetsbälten S. 168 |
| 4 Räckvidd och bränsle S. 158 | 12 Underhåll S. 168 |
| 5 Hastighet och tid S. 160 | 13 Säkerhetsassistans S. 169 |
| 6 Ljud S. 161 | 14 Inget innehåll S. 170 |
| 7 Telefon S. 161 | 15 Anpassa skärmen S. 171 |
| 8 Navigation S. 162 | 16 Information S. 171 |

■ Kraftflöde/motorstatus-display/mätare för högspänningsbatteriets laddningsnivå

Visar elmotorns och bensinmotorns kraftflöden och anger fordonets kraftkälla, batteriets återstående nivå och om batteriet laddas.

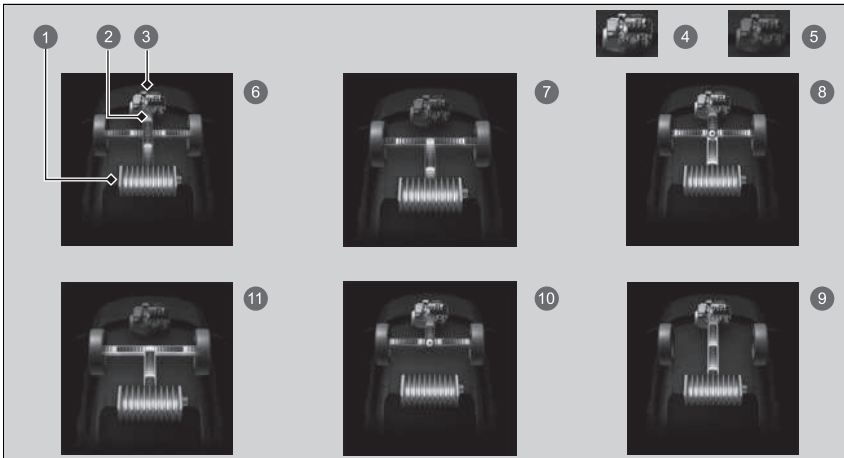

- 1 Mätare för högspänningsbatteriets laddningsnivå
- 2 Kraftflöde
- 3 Bensinmotor
- 4 Bensinmotor PÅ
- 5 Bensinmotor AV
- 6 **Hybrid (HV)**: Kraften kommer från elmotorn och bensinmotorn.
- 7 **Elfordon (EV)**: Kraften kommer från elmotorn.
- 8 **Bensinmotor (direktdriving)**: Bensinmotorn är igång och motorn laddar högspänningsbatteriet.
- 9 Bensinmotorn är igång och elmotorn laddar högspänningsbatteriet.
- 10 Kraften kommer enbart från motorn.
- 11 **Regenerering**: Elmotorn laddar högspänningsbatteriet.

▣ Kraftflöde/motorstatus-display/mätare för högspänningsbatteriets laddningsnivå

Högspänningsbatteriets laddningsnivå kan minska under följande förhållanden:

- När 12 V-batteriet har bytts ut.
- När 12 V-batteriet har kopplats från.
- När högspänningsbatteriets styrsystem korrigerar dess avläsning.

Avläsningen av laddningsnivån korrigeras automatiskt under körning.

Ändringar i högspänningsbatteriets temperatur kan öka eller minska batteriets laddningskapacitet. Om temperaturförändringar förändrar batteriets kapacitet, kan antalet indikatorer i mätaren för batteriladdningsnivå också ändras, även om mängden laddning förblir densamma.

När fordonet står stilla med motorn igång kan följande visas på displayen med förarinformation.

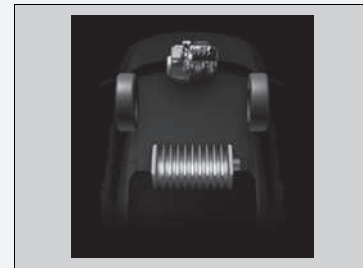

■ Räckvidd/bränsle/trippmätare

Vrid på vänster väljarratt för att växla mellan trippmätare A och trippmätare B.

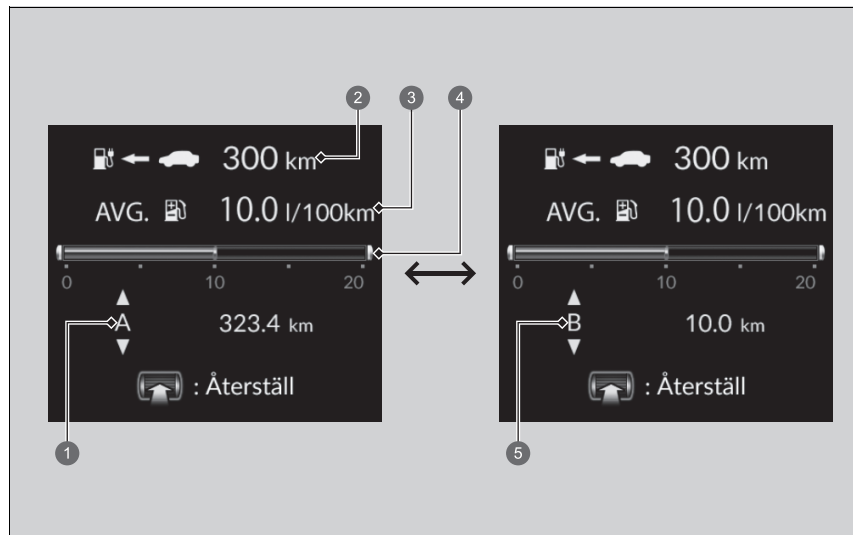

- 1 Trippmätare A
- 2 Räckvidd
- 3 Genomsnittlig bränsleförbrukning
- 4 Momentan bränsleförbrukning
- 5 Trippmätare B

■ Trippmätare

Visar fordonets totala körsträcka i kilometer eller miles sedan den senaste nollställningen. Mätare A och B kan användas för att mäta två olika resor.

Nollställning av trippmätare

Nollställ trippmätaren genom att visa den, trycka på vänster väljarratt och sedan välja

Återställ.

- Trippmätaren återställs till 0,0.

■ Genomsnittlig bränsleförbrukning

Visar den beräknade genomsnittliga bränsleförbrukningen för varje trippmätare i L/100 km eller mpg.

Displayen växlar vid inställda intervaller. När du nollställer en trippmätare återställs även mätaren för genomsnittlig bränsleförbrukning.

■ Momentan bränsleförbrukning

Den momentana bränsleförbrukningen visas som ett stapeldiagram i L/100 km eller mpg.

■ Räckvidd

Visar den beräknade sträcka du kan köra med återstående laddning och bränsle. Den uppskattade körsträckan baseras på fordonets aktuella bränsleekonomi.

☒ Genomsnittlig bränsleförbrukning

Du kan välja när du vill nollställa den genomsnittliga bränsleförbrukningen.

➤ **Anpassade funktioner** S. 348

☒ Räckvidd

Den visade körräckvidden är endast en uppskattning och kan skilja sig från den faktiska sträcka som fordonet kan färdas.

■ Hastighets-/tid-/trippmätare

Vrid på vänster väljarratt för att växla mellan trippmätare A och trippmätare B.

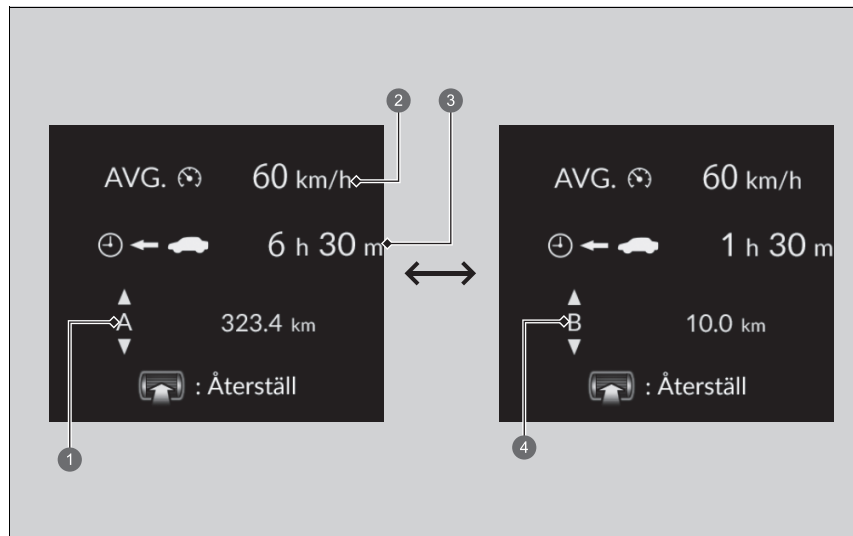

- ① Trippmätare A
- ② Medelhastighet
- ③ Förfluten tid
- ④ Trippmätare B

■ Trippmätare

➤ **Trippmätare** S. 159

■ Förfluten tid

Visar den tid som har förflutit sedan trippmätare A eller B senast nollställdes.

■ Medelhastighet

Visar medelhastighet i km/h sedan trippmätaren A eller B senast nollställdes.

■ Ljud

Visar aktuell ljudinformation.

➤ **Ljudanläggning med display** S. 288

■ Telefon

Visar aktuell telefoninformation.

➤ **Handsfree telefonsystem** S. 365

☒ Förfluten tid

Du kan välja när du vill nollställa den förflutna tiden.

➤ **Anpassade funktioner** S. 348

☒ Medelhastighet

Du kan välja när du vill nollställa medelhastigheten.

➤ **Anpassade funktioner** S. 348

■ Navigering

■ Kompass

Visar kompasskärmen.

■ Sväng-för-sväng-vägledning

När vägledning ges av navigeringssystemet, Android Auto eller Apple CarPlay visas sväng-för-sväng-vägledning till din destination.

➤ **Se handboken till navigeringssystemet**

➤ **Android Auto™** S. 341

➤ **Apple CarPlay** S. 337

» Navigering

Du kan välja om den detaljerade vägbeskrivningsdisplayen ska visas eller ej under ruttanvisningar.

➤ **Anpassade funktioner** S. 348

Sväng-för-sväng-vägledning kanske inte är tillgänglig för alla appar.

När kompassen eller sväng-för-sväng-vägledningen visas kan du styra vissa navigeringsfunktioner på förarinformationsgränssnittet genom att vrida på vänster väljarratt.

➤ **Se handboken till navigeringssystemet**

Hastighetslarm

Aktiverar hastighetslarmet och ändrar inställningen för larmet.

Vrid på vänster väljarratt så ändras inställningen för hastighetslarmet enligt följande:

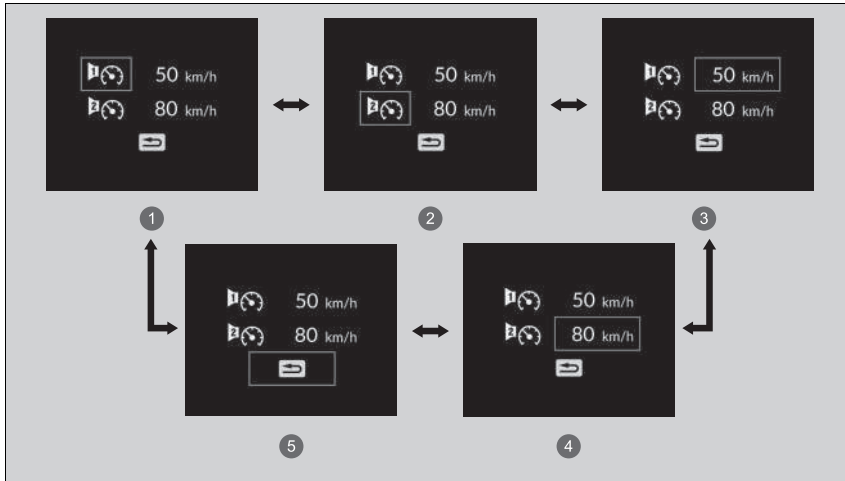



- ❶ Hastighetslarm 1 På/Av*1
- ❷ Hastighetslarm 2 På/Av*1
- ❸ Hastighetslarm 1 inställd hastighet (50 km/h*1)
- ❹ Hastighetslarm 2 inställd hastighet (80 km/h*1)
- ❺ Tillbaka

*1: Standardinställning

■ Övervakning av förarens uppmärksamhet

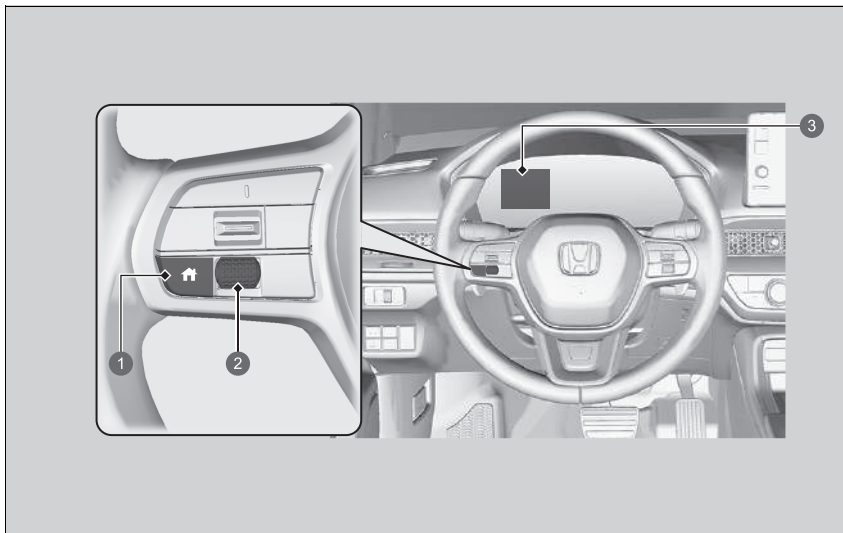
Övervakningen av förarens uppmärksamhet analyserar ratt rörelser för att avgöra om fordonet körs på ett sätt som är förenligt med sömning eller ouppmärksam körning. Om det konstateras att fordonet körs på ett sådant sätt visas förarens uppmärksamhetsgrad på displayen med förarinformation.



- ① -knapp (hem)
- ② Vänster väljarratt
- ③ Display med förarinformation

►► Övervakning av förarens uppmärksamhet

Övervakningen av förarens uppmärksamhet kan inte alltid upptäcka om föraren är trött eller ouppmärksam. Oavsett systemets feedback, om du är trött ska du stanna på ett säkert ställe och vila så länge som krävs.



När du väljer **Förarens uppmärksamhet** på displayen med förarinformation tänds staplar i vitt för att visa graden av förarens uppmärksamhet.

► **Ändra informationsvisning på displayen**

S. 155

1 Nivå

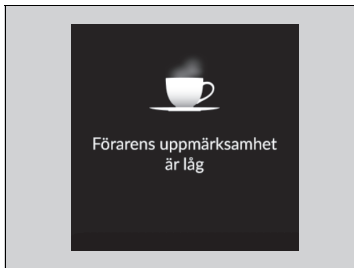

Om två staplar tänds visas meddelandet **Förarens uppmärksamhet är låg**.



Om antalet staplar sjunker till en hörs ett pip, ratten vibrerar och kaffekoppen blir gul för att varna föraren om att han eller hon behöver ta en rast eftersom hans eller hennes uppmärksamhetsnivå är för låg.

Om kaffekoppen lyser gul ska du stanna på ett säkert ställe och vila så länge som behövs.

Den gula kaffekoppen försvinner när vänster väljarratt trycks eller när systemet har fastställt att föraren kör normalt.

Om föraren inte tar någon paus och övervakningen fortsätter att känna av att föraren är mycket trött, tänds kaffekoppen i gult igen efter cirka 15 minuter, tillsammans med ett pipjud och vibrationer i ratten. Varningarna visas inte när restiden är 30 minuter eller mindre.

■ **Övervakningen av förarens uppmärksamhet återställs när:**

- kraftsystemet stängs av.
- föraren lossar säkerhetsbältet och öppnar dörren medan fordonet står stilla.

■ **För att övervakningen av förarens uppmärksamhet ska fungera:**

- måste fordonets hastighet vara högre än 40 km/h.
- måste indikatorn för den elektriska servostyrningen (EPS) vara släckt.

■ **Beroende på körförhållanden eller andra faktorer kan det hända att övervakaren av förarens uppmärksamhet inte fungerar under följande omständigheter:**

- Styrassistanfunktionen i körfältsassistenten (LKAS) är aktiv.
 - ☞ **System för körfältsassistent (LKAS)** S. 505
- Vägens skick är dåligt, t.ex. att vägbanan är obelagd eller ojämn.
- Det är blåsigt.
- Föraren kör ofta fordonet på ett bestämt sätt genom exempelvis filbyten eller acceleration.

■ **Anpassning**

Du kan ändra inställningarna för övervakningen av förarens uppmärksamhet. Välj **Taktill och hörbar varning**, **Endast taktill varning** eller **AV**.

☞ **Anpassade funktioner** S. 348

☞ **För att övervakningen av förarens uppmärksamhet ska fungera:**

Staplarna på displayen med förarinformation förblir utgråade om inte övervakningen av förarens uppmärksamhet är i funktion.

■ Säkerhetsbälten

Visar under angivna förhållanden när säkerhetsbältena är låsta eller olåsta.

➤ **Bältespåminnare** S. 49

■ Underhåll

Visar servicepåminnelssystemet.

➤ **Servicepåminnelssystem*** S. 580

Säkerhetsassistans

Anger status för avkörningsvarnarsystemet, CMBS och döda vinkeln-informationssystemet*, t.ex. På, Av eller Fel, med färg och bokstäver.

Följande färger visar status för något av de ovan nämnda systemen:

- Grönt: Systemet är påslaget.
- Grått: Systemet är avstängt.
- Gult: Det har uppstått ett problem i systemet.



- 1 Områdesinfo för CMBS
- 2 Områdesinfo för avkörningsvarnarsystem
- 3 Områdesinfo för döda vinkeln-informationssystem*
- 4 Ikon och statusinfo för avkörningsvarnarsystem
- 5 Ikon och statusinfo för döda vinkeln-informationssystem*
- 6 Ikon och statusinfo för CMBS

* Ej tillgängligt på alla modeller

Säkerhetsassistans

Om ett system indikeras med färgen gult ska fordonet omedelbart kontrolleras av en återförsäljare.

För att slå på eller av varje system ska du först vrida på vänster väljarratt för att växla skärm. På nästa skärm kan du välja vilket system som ska slås på eller av.

- **Avkörningsvarnarsystem På och Av** S. 531
- **Aktivera/inaktivera CMBS** S. 476
- **Döda vinkeln-informationssystemet på och av** S. 463

Du kan också bekräfta status för varje funktion genom färgen på indikatorn.

- **Indikator för kollisionminimerande bromssystem (CMBS) (gul)** S. 132
- **Indikator för kollisionminimerande bromssystem (CMBS) (grå)** S. 132
- **Indikator för avkörningsvarnare (gul)** S. 132
- **Indikator för avkörningsvarnare (grå)** S. 132
- **Indikator för automatisk avstängning av avkörningsvarnar-/styrhjälpssystem** S. 132
- **Indikator för säkerhetsassistans (gul)** S. 133
- **Indikator för säkerhetsassistans (grön/grå)** S. 135

■ Inget innehåll

- POWER-mätare S. 151
- CHARGE/DECEL-mätare S. 151

■ Hastighets-/avståndsenheter

Gör att du kan visa en annan enhet på displayen med förarinformation och ljud-/informationsskärmen och ställa in de visade mätningarna i antingen km och km/h eller miles och mph.

Tryck och håll ned vänster väljarratt när du väljer **Inget innehåll** på displayen med förarinformation. Varje gång du gör detta ändras enheten från **km, km/h** till **miles, mph** eller vice versa. Därefter visas en bekräftelseskärm i några sekunder.

■ Anpassa skärmen

Du kan välja vilka ikoner som ska visas på hemskärmen.

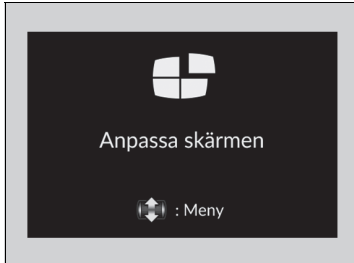

1. Rulla vänster väljarratt för att välja **Anpassa skärmen** och tryck sedan på vänster väljarratt.
2. Rulla på vänster väljarratt.

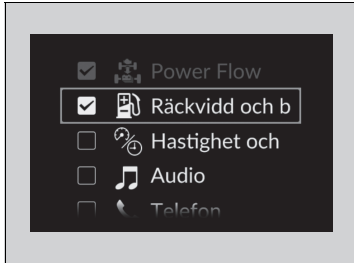

3. Rulla vänster väljarratt för att bläddra mellan ikoner och tryck sedan på vänster väljarratt för att markera eller avmarkera dem.

■ Information

Du kan kontrollera om det finns aktiva varningsmeddelanden.

☒ Varnings- och informationsmeddelanden på förarinformationsgränssnittet

S. 136

☒ Anpassa skärmen

Ikoner som är grå kan inte tas bort från hemskärmen.

Växla till **[P]** när du anpassar inställningarna.

☒ Information

Om det finns flera varningar eller mer information kan du rulla den vänstra ratten för att visa andra varningar.

Display med förarinformation, vänster sida (mätare av B-typ)

Visar aktuellt läge för ljud- och telefoninformation osv.

► **Fjärrkontrollsknappar** S. 292

► **Handsfree telefonsystem** S. 365

■ Klocka

Visar klockan.

► Klocka

Du kan ställa in tiden manuellt eller ändra klockans display för att visa 12-timmarsformat eller 24-timmarsformat.

► **Klocka** S. 194

Du kan välja om klockan ska visas på displayen med förarinformation.

► **Anpassa skärmen** S. 190

■ Anpassa skärmen

■ Ordna ljudkällor på vänster sida

Du kan välja vilka källor som ska visas på skärmen för ljudkällor.

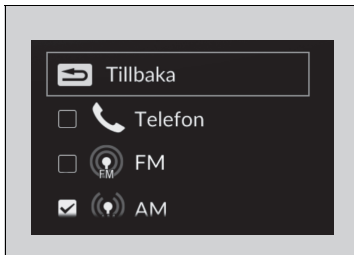
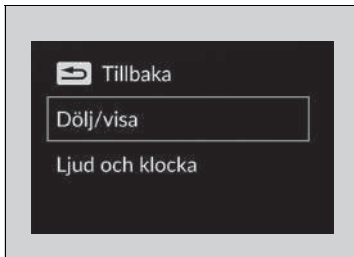
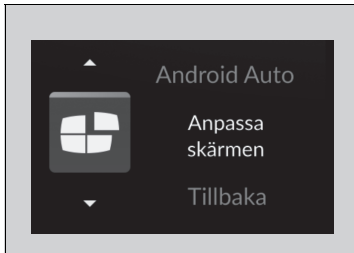

1. Rulla vänster väljarratt tills **Anpassa skärmen** har valts och tryck sedan på vänster väljarratt.

2. Rulla vänster väljarratt för att välja **Dölj/Visa** och tryck sedan på vänster väljarratt.

3. Rulla vänster väljarratt för att bläddra mellan ljudkällor och tryck sedan på vänster väljarratt för att markera eller avmarkera dem.

► Anpassa skärmen

Växla till **P** när du anpassar inställningarna.

■ Slå på och av visningen på vänster sida

Du kan välja om den aktuella ljudinformationen och klockan ska visas i området till vänster.

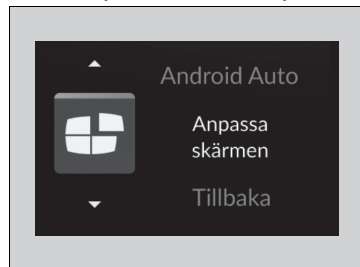

1. Rulla vänster väljarratt tills **Anpassa skärmen** har valts och tryck sedan på vänster väljarratt.

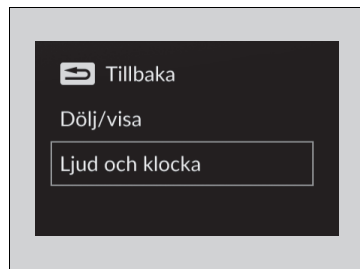

2. Rulla vänster väljarratt för att välja **Ljud och klocka** och tryck sedan på vänster väljarratt.

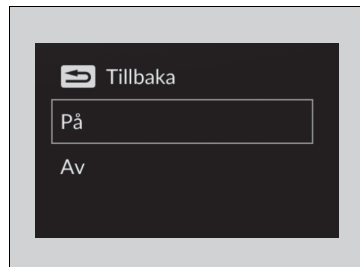

3. Rulla vänster väljarratt för att välja önskade inställningar och tryck sedan på vänster väljarratt.

Display med förarinformation, höger sida (mätare av B-typ)

Displayen för förarinformation visar information såsom beräknad kvarvarande körsträcka och fordonets bränsleekonomi. Där visas också meddelanden som varningar och annan viktig information.

När ett varningsmeddelande visas ska du kontrollera meddelandet och kontakta en återförsäljare och vid behov kontrollera fordonet. Se sidorna nedan om meddelandet **Lågt motoroljetryck**, **Motorn är för varm** eller **Minskad bromskraft** visas.

- Om varningen **Lågt motoroljetryck** visas S. 678
- **Överhettning** S. 676
- Om varningen **Reducerad stoppeffekt** visas S. 679

■ Ändra informationsvisning på displayen

Rulla höger väljarratt för att visa olika typer av innehåll.

▣ Ändra informationsvisning på displayen

Du kan lägga till och ta bort mätarnas innehåll.

- **Anpassa skärmen** S. 190

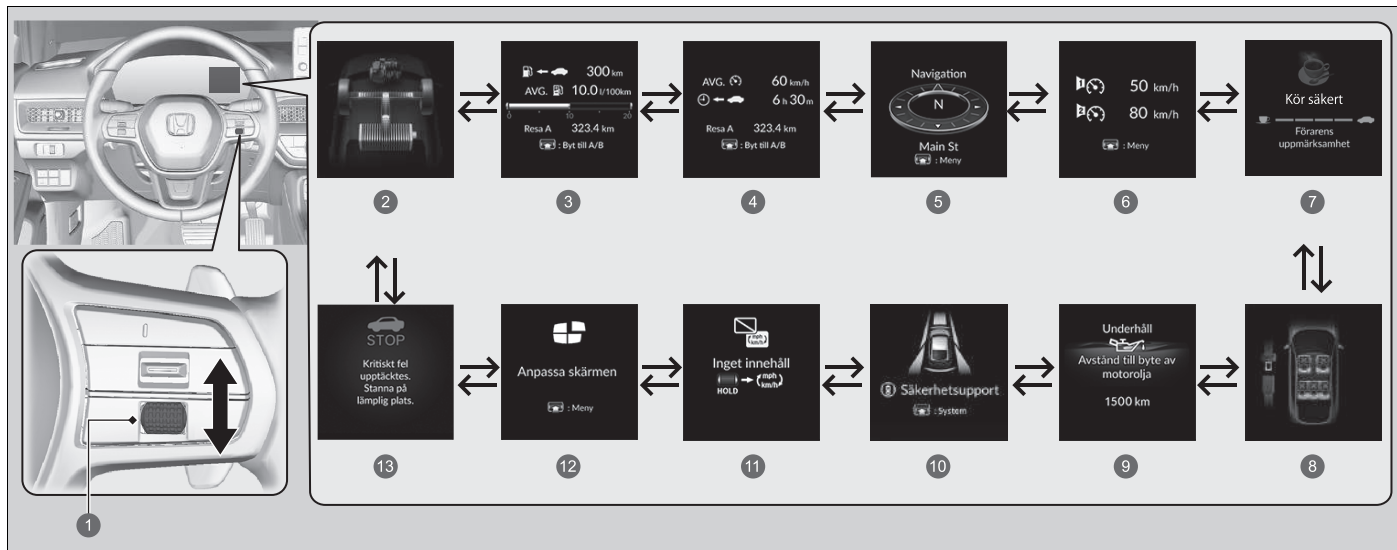

- | | |
|--|--------------------------------------|
| 1 Höger väljarratt | 8 Säkerhetsbälten S. 187 |
| 2 Kraftflöde S. 177 | 9 Underhåll S. 187 |
| 3 Räckvidd/bränsle/trippmätare S. 178 | 10 Säkerhetsassistans S. 188 |
| 4 Hastighets-/tid-/trippmätare S. 180 | 11 Inget innehåll/Ändra enhet S. 189 |
| 5 Navigering/kompass S. 181 | 12 Anpassa skärmen S. 190 |
| 6 Hastighetslarm S. 182 | 13 Varningsmeddelande S. 191 |
| 7 Övervakning av förarens uppmärksamhet S. 183 | |

■ Övervakning av kraftflöden

Visar elmotorns och bensinmotorns kraftflöden och anger fordonets kraftkälla och om batteriet laddas.

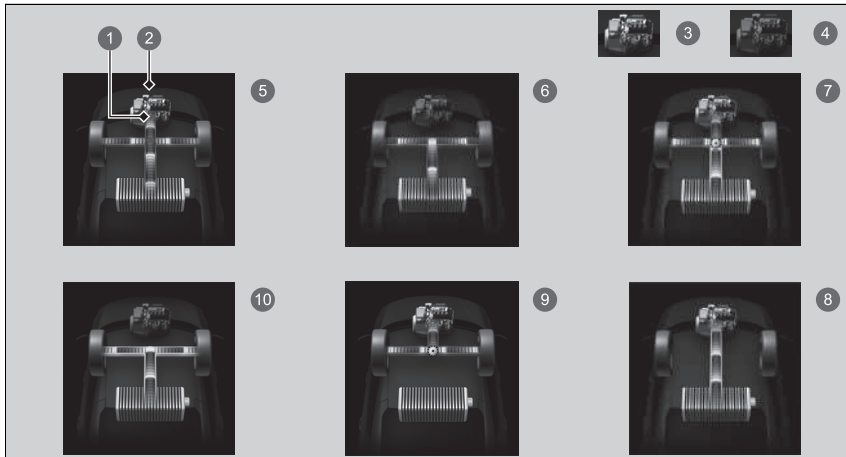

- 1 Kraftflöde
- 2 Bensinmotor
- 3 Bensinmotor PÅ
- 4 Bensinmotor AV
- 5 **Hybrid (HV):** Kraften kommer från elmotorn och bensinmotorn.
- 6 **Elfordon (EV):** Kraften kommer från elmotorn.
- 7 **Bensinmotor (direkt drivning):** Bensinmotorn är igång och motorn laddar högspänningsbatteriet.
- 8 Bensinmotorn är igång och elmotorn laddar högspänningsbatteriet.
- 9 Kraften kommer enbart från motorn.
- 10 **Regenerering:** Elmotorn laddar högspänningsbatteriet.

►► Övervakning av kraftflöden

När fordonet står stilla med motorn igång kan följande visas på displayen med förarinformation.



■ Räckvidd/bränsle/trippmätare

Tryck på höger väljarratt för att växla mellan trippmätare A och trippmätare B.

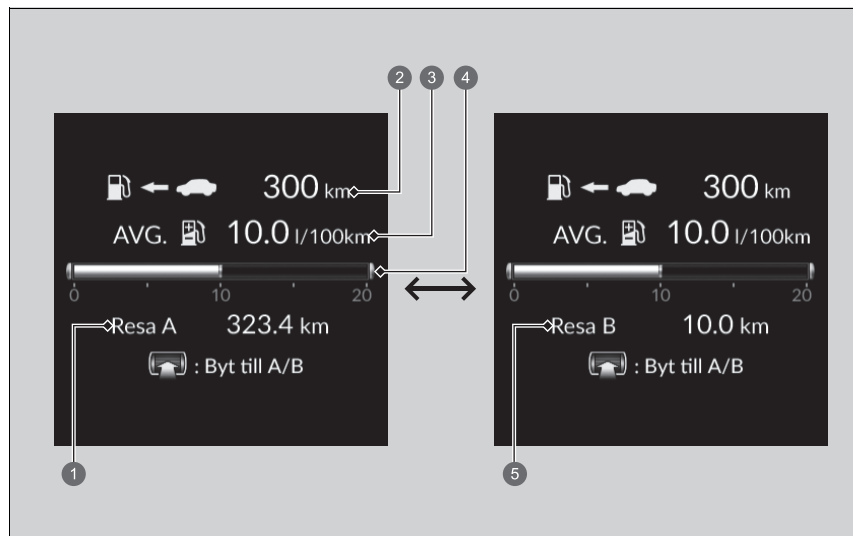

- 1 Trippmätare A
- 2 Räckvidd
- 3 Genomsnittlig bränsleförbrukning
- 4 Momentan bränsleförbrukning
- 5 Trippmätare B

■ Trippmätare

Visar fordonets totala körsträcka i kilometer eller miles sedan den senaste nollställningen. Mätare A och B kan användas för att mäta två olika resor.

Nollställning av trippmätare

Nollställ trippmätaren genom att visa den, trycka på höger väljarratt och sedan välja **Återställ**.

► Trippmätaren återställs till 0,0.

■ Genomsnittlig bränsleförbrukning

Visar den beräknade genomsnittliga bränsleförbrukningen för varje trippmätare i L/100 km eller mpg.

Displayen växlar vid inställda intervaller. När du nollställer en trippmätare återställs även mätaren för genomsnittlig bränsleförbrukning.

■ Momentan bränsleförbrukning

Den momentana bränsleförbrukningen visas som ett stapeldiagram i L/100 km eller mpg.

■ Räckvidd

Visar den beräknade sträcka du kan köra med återstående laddning och bränsle. Den uppskattade körsträckan baseras på fordonets aktuella bränsleekonomi.

☒ Genomsnittlig bränsleförbrukning

Du kan välja när du vill nollställa den genomsnittliga bränsleförbrukningen.

☒ **Anpassade funktioner** S. 348

☒ Räckvidd

Den visade körräckvidden är endast en uppskattning och kan skilja sig från den faktiska sträcka som fordonet kan färdas.

Hastighets-/tid-/trippmätare

Tryck på höger väljarratt för att växla mellan trippmätare A och trippmätare B.

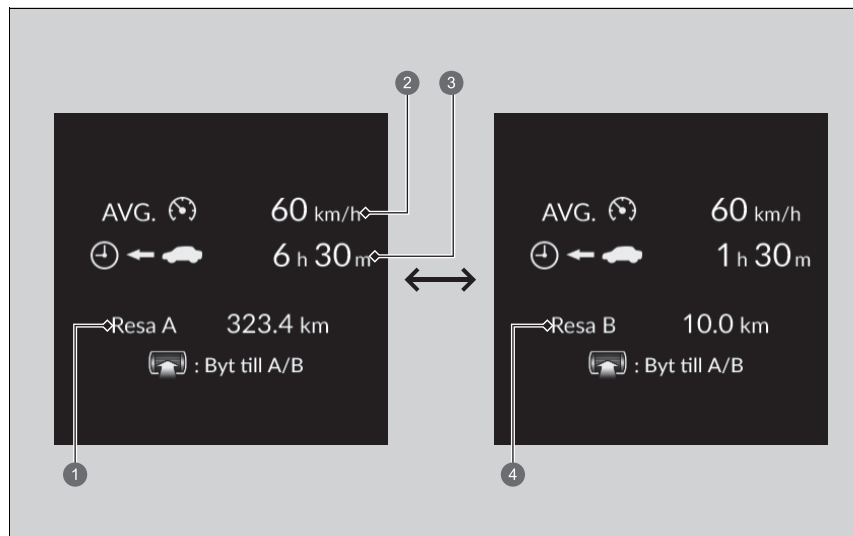

- 1 Trippmätare A
- 2 Medelhastighet
- 3 Förfluten tid
- 4 Trippmätare B

■ Trippmätare

➤ **Trippmätare** S. 179

■ Förfluten tid

Visar den tid som har förflutit sedan trippmätare A eller B senast nollställdes.

■ Medelhastighet

Visar medelhastighet i km/h sedan trippmätaren A eller B senast nollställdes.

■ Navigering

■ Kompass

Visar kompasskärmen.

■ Sväng-för-sväng-vägledning

När vägledning ges av navigeringssystemet, Android Auto eller Apple CarPlay visas sväng-för-sväng-vägledning till din destination.

➤ **Se handboken till navigeringssystemet**

➤ **Android Auto™** S. 341

➤ **Apple CarPlay** S. 337

☞ Förfluten tid

Du kan välja när du vill nollställa den förflutna tiden.

➤ **Anpassade funktioner** S. 348

☞ Medelhastighet

Du kan välja när du vill nollställa medelhastigheten.

➤ **Anpassade funktioner** S. 348

☞ Navigering

Du kan välja om den detaljerade vägbeskrivningsdisplayen ska visas eller ej under ruttanvisningar.

➤ **Anpassade funktioner** S. 348

Sväng-för-sväng-vägledning kanske inte är tillgänglig för alla appar.

När kompassen eller sväng-för-sväng-vägledningen visas kan du styra vissa navigeringsfunktioner på förarinformationsgränssnittet genom att trycka på höger väljarratt.

➤ **Se handboken till navigeringssystemet**

■ Hastighetslarm

Aktiverar hastighetslarmet och ändrar inställningen för larmet.

Tryck på höger väljarratt för att visa inställningsskärmen och rulla den sedan. Inställningen för hastighetslarm ändras enligt följande:

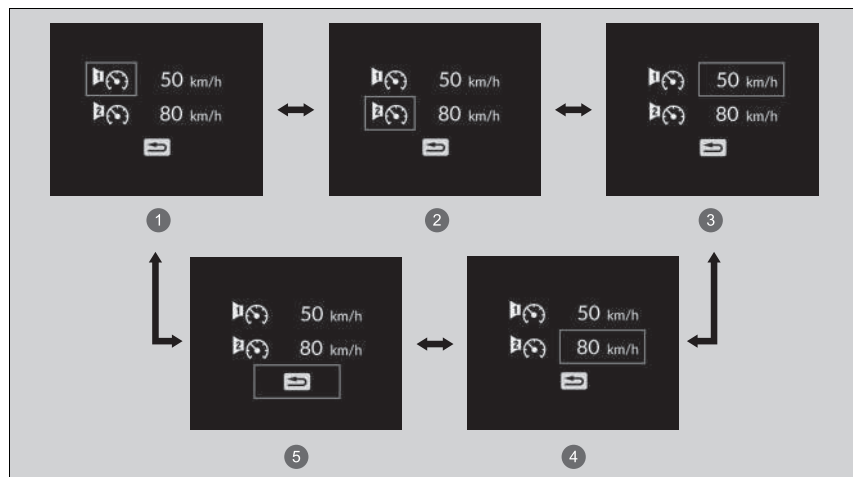

- 1 Hastighetslarm 1 På/Av*1
- 2 Hastighetslarm 2 På/Av*1
- 3 Hastighetslarm 1 inställd hastighet (50 km/h*1)
- 4 Hastighetslarm 2 inställd hastighet (80 km/h*1)
- 5 Tillbaka

*1: Standardinställning

■ Övervakning av förarens uppmärksamhet

Övervakningen av förarens uppmärksamhet analyserar ratt rörelser för att avgöra om fordonet körs på ett sätt som är förenligt med sömning eller ouppmärksam körning. Om det konstateras att fordonet körs på ett sådant sätt visas förarens uppmärksamhetsgrad på displayen med förarinformation.

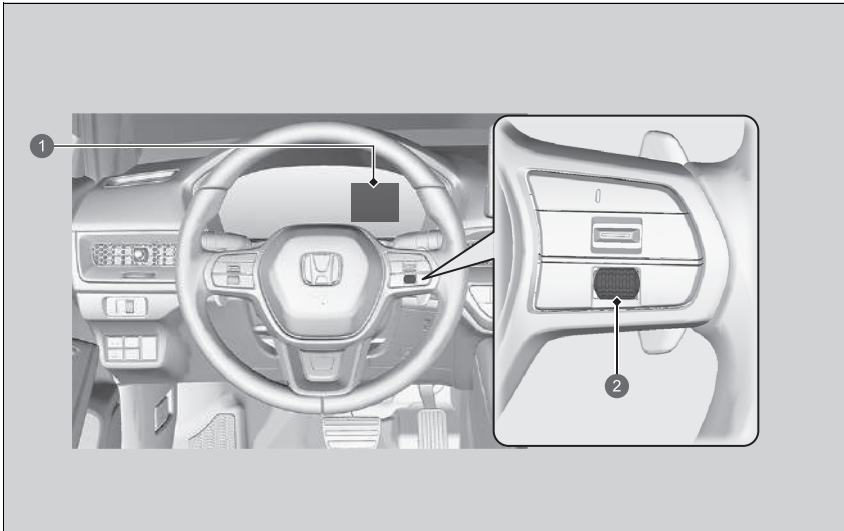

- 1 Display med förarinformation
- 2 Höger väljarratt

☒ Övervakning av förarens uppmärksamhet

Övervakningen av förarens uppmärksamhet kan inte alltid upptäcka om föraren är trött eller ouppmärksam. Oavsett systemets feedback, om du är trött ska du stanna på ett säkert ställe och vila så länge som krävs.



När du väljer Övervakning av förarens uppmärksamhet på displayen med förarinformation tänds staplar i vitt för att visa graden av förarens uppmärksamhet.

► **Ändra informationsvisning på displayen**

S. 175

1 Nivå



Om två staplar tänds visas meddelandet **Förarens uppmärksamhet är låg.**

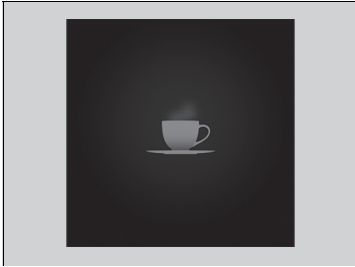

Om antalet staplar sjunker till en hörs ett pip, ratten vibrerar och kaffekoppen blir gul för att varna föraren om att han eller hon behöver ta en rast eftersom hans eller hennes uppmärksamhetsnivå är för låg.

Om kaffekoppen lyser gul ska du stanna på ett säkert ställe och vila så länge som behövs.

Den gula kaffekoppen försvinner när höger väljarratt rullas eller när systemet har fastställt att föraren kör normalt.

Om föraren inte tar någon paus och övervakningen fortsätter att känna av att föraren är mycket trött, tänds kaffekoppen i gult igen efter cirka 15 minuter, tillsammans med ett pipljud och vibrationer i ratten. Varningarna visas inte när restiden är 30 minuter eller mindre.

■ Övervakningen av förarens uppmärksamhet återställs när:

- kraftsystemet stängs av.
- föraren lossar säkerhetsbältet och öppnar dörren medan fordonet står stilla.

■ För att övervakningen av förarens uppmärksamhet ska fungera:

- måste fordonets hastighet vara högre än 40 km/h.
- måste indikatorn för den elektriska servostyrningen (EPS) vara släckt.

■ Beroende på körförhållanden eller andra faktorer kan det hända att övervakaren av förarens uppmärksamhet inte fungerar under följande omständigheter:

- Styrassistanfunktionen i körfältsassistenten (LKAS) är aktiv.
 - ☒ **System för körfältsassistent (LKAS)** S. 505
- Vägens skick är dåligt, t.ex. att vägbanan är obelagd eller ojämn.
- Det är blåsig.
- Föraren kör ofta fordonet på ett bestämt sätt genom exempelvis filbyten eller acceleration.

■ Anpassning

Du kan ändra inställningarna för övervakningen av förarens uppmärksamhet. Välj **Taktil och hörbar varning**, **Endast taktil varning** eller **OFF**.

- ☒ **Anpassade funktioner** S. 348

☒ För att övervakningen av förarens uppmärksamhet ska fungera:

Staplarna på displayen med förarinformation förblir utgråade om inte övervakningen av förarens uppmärksamhet är i funktion.

■ Säkerhetsbälten

Visas under angivna förhållanden när säkerhetsbältena är låsta eller olåsta.

➤ **Bältespåminnare** S. 49

■ Underhåll

Visar servicepåminnelseystemet.

➤ **Servicepåminnelseystem*** S. 580

■ Säkerhetsassistans

Anger status för avkörningsvarnarsystemet, CMBS och döda vinkel-informationssystemet*, t.ex. På, Av eller Fel, med färg och bokstäver.

Följande färger visar status för något av de ovan nämnda systemen:

- Grönt: Systemet är påslaget.
- Grått: Systemet är avstängt.
- Gult: Det har uppstått ett problem i systemet.



- 1 Områdesinfo för CMBS
- 2 Områdesinfo för avkörningsvarnarsystem
- 3 Områdesinfo för döda vinkel-informationssystem*
- 4 Ikon och statusinfo för avkörningsvarnarsystem
- 5 Ikon och statusinfo för döda vinkel-informationssystem*
- 6 Ikon och statusinfo för CMBS

►► Säkerhetsassistans

Om ett system indikeras med färgen gult ska fordonet omedelbart kontrolleras av en återförsäljare.

För att slå på eller av varje system ska du först trycka på höger väljarratt för att växla skärm. På nästa skärm kan du välja vilket system som ska slås på eller av.

- **Avkörningsvarnarsystem På och Av** S. 531
- **Aktivera/inaktivera CMBS** S. 476
- **Döda vinkel-informationssystemet på och av** S. 463

Du kan också bekräfta status för varje funktion genom färgen på indikatorn.

- **Indikator för kollisionminimerande bromssystem (CMBS) (gul)** S. 132
- **Indikator för kollisionminimerande bromssystem (CMBS) (grå)** S. 132
- **Indikator för avkörningsvarnare (gul)** S. 132
- **Indikator för avkörningsvarnare (grå)** S. 132
- **Indikator för automatisk avstängning av avkörningsvarnar-/styrhjälpssystem** S. 132
- **Indikator för säkerhetsassistans (gul)** S. 133
- **Indikator för säkerhetsassistans (grön/grå)** S. 135

Hastighets-/avståndsenheter

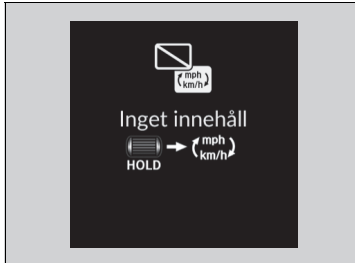

Gör att du kan visa en annan enhet på displayen med förarinformation och ställa in att mätvärdena visas i km och km/h eller miles och mph.

Håll höger väljarratt intryckt när du väljer ändringsskärmen **Inget innehåll** på displayen med förarinformation. Varje gång du gör detta ändras enheten från km och km/h till miles och mph eller vice versa. Därefter visas en bekräftelseskärm i några sekunder.

■ Anpassa skärmen

■ Ordna innehållet på höger sida

Du kan välja vilket innehåll som ska visas på höger sida.

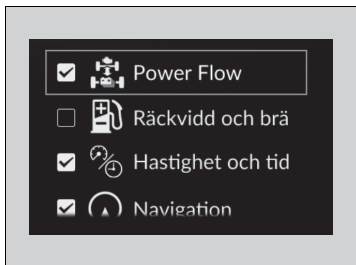
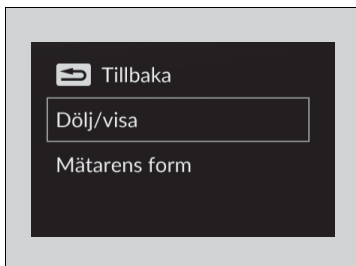

1. Tryck på höger väljarratt när du väljer **Anpassa skärmen** på displayen med förarinformation.
2. Rulla höger väljarratt för att välja **Dölj/Visa** och tryck sedan på höger väljarratt.
3. Rulla höger väljarratt för att bläddra bland innehåll och tryck sedan på höger väljarratt för att markera eller avmarkera dem.

» Ordna innehållet på höger sida

Innehåll som är grått kan inte tas bort från området på höger sida.

Växla till **P** när du anpassar inställningarna.

■ Ändra mätarens form

Du kan ändra mätarens form till en rund eller stapelformad design.

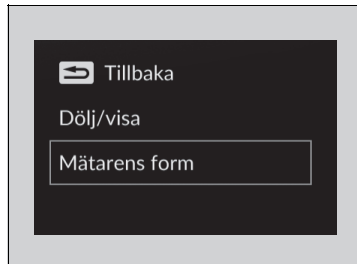

1. Tryck på höger väljarratt när du väljer **Anpassa skärmen** på displayen med förarinformation.
2. Rulla höger väljarratt för att välja **Mätarens form** och tryck sedan på höger väljarratt.



3. Rulla höger väljarratt för att välja önskade inställningar och tryck sedan på höger väljarratt.

»Ändra mätarens form

När du använder mätarformen **Rund (farthållare)** eller **Stapel (farthåll.)** används en förenklad display när ACC med LSF är aktivt.

»Varningar

Om det finns flera varningar eller mer information kan du rulla den högra ratten för att visa andra varningar.

■ Varningar

Du kan kontrollera om det finns aktiva varningsmeddelanden.

» Varnings- och informationsmeddelanden på förarinformationsgränssnittet

S. 136

Reglage

Detta kapitel förklarar hur man använder de olika reglagen som är nödvändiga för att köra.

Klocka	194
Låsa och låsa upp dörrarna	
Nyckel	195
Svag signalstyrka hos den nyckelfria fjärrkontrollen	197
Låsa/Låsa upp dörrarna från utsidan	198
Låsa/låsa upp dörrarna från insidan	204
Barnsäkerhetslås	206
Baklucka	207
Säkerhetssystem	210
Fönster	217
Panoramasoltak*	220

Manövrera reglagen omkring ratten	
POWER-knapp	224
Belysning	226
Torkare och spolare	240
Modeller med mätare av A-typ	
Reglage för ljusstyrka	243
Modeller med mätare av B-typ	
Reglage för ljusstyrka	244
Knapp för eluppvärmd bakruta/ uppvärmd dörrspegel	245
Justera ratten	246

Speglar	
Innerbackspegel	247
Elsidospeglar	249
Säten	250
Kupékomfort	
Innerbelysning	261
Förvaring av föremål	263
Andra kupékomfortdetaljer	272
Klimatanläggning	278

* Ej tillgängligt på alla modeller

Ställa in klockan

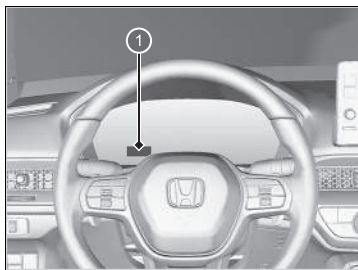

1 Klocka

Du kan ställa in tiden manuellt eller ändra klockans display att visa 12-timmarsformat eller 24-timmarsformat genom att använda ljud-/informationsskärmen.

➤ **Anpassade funktioner** S. 348

»Ställa in klockan

Klockan uppdateras automatiskt via ljudsystemet.

Klockan på instrumentpanelen ändras också när ljud-/informationsskärmens klocka justeras.

Nyckel

Till detta fordon medföljer följande nyckel:

Den nyckelfria fjärrsändaren



Använd nycklarna för att slå på och av kraftsystemet, samt för att låsa och låsa upp alla dörrarna, bakluckan och tankluckan.

»Nyckel

Alla nycklar har ett startspärrsystem. Startspärrsystemet ökar fordonets skydd mot stöld.

» **Startspärrsystem** S. 210

Följ anvisningarna nedan för att undvika skador på nycklarna:

- Lämna inte nycklarna i direkt solljus eller på platser med hög temperatur eller luftfuktighet.
- Låt inte nycklarna falla i marken och ställ inte tunga föremål på dem.
- Håll nycklarna borta från vätskor, damm och sand.
- Ta inte isär nycklar annat än vid batteribyte.

Om kretsarna i nycklarna är skadade finns det risk för att kraftsystemet inte aktiveras och att fjärrsändaren inte fungerar.

Låt en återförsäljare undersöka nycklarna om de inte fungerar korrekt.

■ Inbyggd nyckel

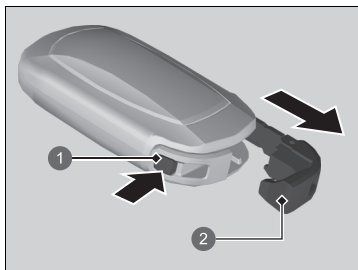

- ① Frigöringsknapp
- ② Inbyggd nyckel

Den inbyggda nyckeln kan användas för att låsa upp dörrarna när batteriet i den nyckelfria fjärrsändaren blir svagt och den elektriska funktionen för upplåsning är inaktiverad.

För att ta ut den inbyggda nyckeln trycker du på frigöringsknappen och drar sedan ut nyckeln. Du sätter tillbaka den inbyggda nyckeln genom att trycka in den i den nyckelfria fjärrkontrollen tills den klickar på plats.

■ Nyckelnummerbricka

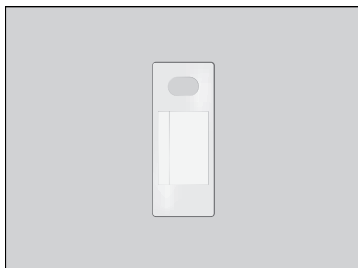

Innehåller ett nummer som du behöver om du köper en reservnyckel.

☒ Nyckelnummerbricka

Förvara brickan med nyckelnumret separat från nyckeln på en säker plats utanför fordonet.
Kontakta en återförsäljare om du vill köpa en extranyckel.

Kontakta en återförsäljare om du tappar nyckeln och inte kan aktivera kraftsystemet.

Svag signalstyrka hos den nyckelfria fjärrkontrollen

Fordonet sänder ut radiovågor för att lokalisera den nyckelfria fjärrkontrollen för att aktivera kraftsystemet, låsa och låsa upp alla dörrar, bakluckan och tankluckan.

I följande fall kan aktivering av kraftsystemet, låsning/upplåsning av dörrarna, bakluckan och tankluckan förhindras eller funktionen vara instabil:

- Starka radiovågor som skickas ut av närbelägen utrustning.
- Den nyckelfria fjärrkontrollen bärs tillsammans med telekommunikationsutrustning, bärbara datorer, mobiltelefoner eller annan trådlös utrustning.
- Ett metallföremål vidrör eller täcker den nyckelfria fjärrkontrollen.

► Svag signalstyrka hos den nyckelfria fjärrkontrollen

Kommunikationen mellan den nyckelfria fjärrsändaren och fordonet förbrukar batteriet i den nyckelfria fjärrsändaren. Batteriet varar i ungefär två år, men varierar något beroende på hur ofta fjärrkontrollen används.

Det drar på batteriet varje gång den nyckelfria fjärrkontrollen tar emot starka radiovågor. Undvik därför att placera den i närheten av elektrisk utrustning som tv-apparater och persondatorer.

Det går att minska batteriförbrukningen genom att stänga av mottagningen av radiovågor. När du håller ned lås- och upplåsningsknapparna samtidigt i cirka tre sekunder blinkar LED-lampan två gånger och radiovågsmottagningen stängs av.

Om du trycker på valfri knapp en gång på den nyckelfria fjärrkontrollen börjar den ta emot radiovågor igen.

Låsa/Låsa upp dörrarna från utsidan

■ Använda det nyckelfria systemet

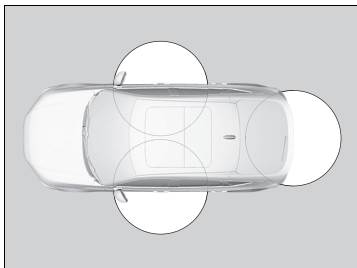

När du bär den nyckelfria fjärrkontrollen med dig kan du låsa/låsa upp dörrarna, tankluckan och bakluckan.

Du kan låsa/låsa upp dörrarna, tankluckan och bakluckan inom en radie på ca 80 cm från det utvändiga dörrhandtaget eller bakluckans frigöringsknapp.

▣ Låsa/Låsa upp dörrarna från utsidan

Om innerbelysningsbrytaren står i det dörraktiverade läget tänds innerbelysningen när du låser upp dörrarna och bakluckan.

Inga dörrar öppnas: Belysningen tonas ut efter 30 sekunder. Dörrarna och bakluckan låses igen: Belysningen slocknar omedelbart.

▣ **Innerbelysning** S. 261

▣ Använda det nyckelfria systemet

Om du inte öppnar någon av dörrarna eller bakluckan inom 30 sekunder från det att du låser upp fordonet med det nyckelfria systemet, låses dörrarna igen automatiskt.

Du kan endast låsa eller låsa upp dörrar med det nyckelfria systemet när effektläget står på VEHICLE OFF.

Fjärrsändaren låser inte fordonet när en dörr är öppen.

■ Låsa dörrarna och bakluckan

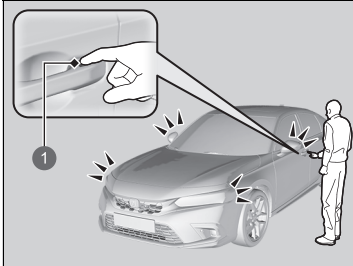

1 Dörrlåssensor

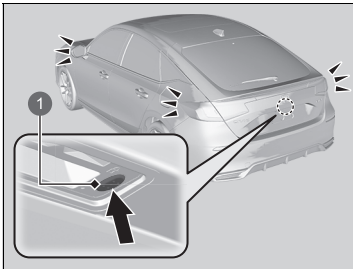

1 Låsknapp

Tryck på dörrlåssensorn på främre dörren eller tryck på låsknappen på bakluckan.

- Vissa utvändiga lampor blinkar tre gånger, alla dörrar samt bakluckan låses och säkerhetslarmet aktiveras.

Högerstyrd modell

- Superlåsfunktionen är aktiverad.

► Använda det nyckelfria systemet

- Lämna inte den nyckellösa fjärrkontrollen i fordonet när du stiger ur fordonet. Ta den med dig.
- Även om du inte har någon nyckelfri fjärrkontroll kan du låsa/låsa upp dörrarna och bakluckan när någon annan som har en fjärrkontroll är inom räckvidden.
- Det kan hända att dörren låses upp om dörrhandtaget dränks in med vatten på grund av ett håftigt regnväder eller i en biltvätt när den nyckelfria fjärrkontrollen finns inom dess räckvidd från bilen.
- Om du fattar ett främre dörrhandtag eller vidrör en dörrlåssensor med handskar, kan dörrsensorn svara långsamt eller inte svara med att låsa eller låsa upp dörrarna.
- När du låst dörren har du upp till två sekunder då du kan dra i dörrhandtaget för att bekräfta att dörren är låst. Om du behöver låsa upp dörren omedelbart efter att du låst den, vänta i minst två sekunder innan du tar tag i handtaget, annars kan dörren inte låsas upp.
- Det är inte säkert att det går att öppna dörren om du drar i handtaget omedelbart efter att du har fattat tag i det. Fatta tag i handtaget igen och bekräfta att dörren är upplåst innan du drar i handtaget.
- Även inom denna 80 cm-radie kan det hända att det inte går att låsa/låsa upp dörrarna och bakluckan med den nyckelfria fjärrkontrollen om den hålls över eller under det utvändiga dörrhandtaget.
- Det kan hända att det nyckelfria systemet inte fungerar om det är för nära dörren eller dörrglaset.

■ Låsa upp dörrarna och bagageluckan

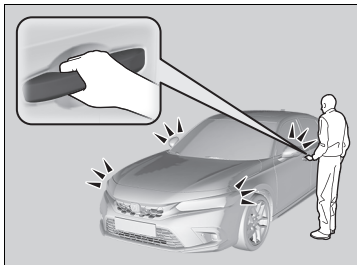

Ta tag i förardörrens handtag:

- Förardörren och tankluckan låses upp.
- Vissa utvändiga lampor blinkar en gång.

Ta tag i främre passagerardörrens handtag:

- Alla dörrar och bakluckan låses upp.
- Vissa utvändiga lampor blinkar en gång.

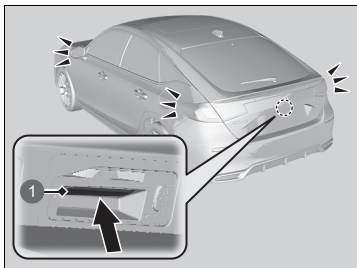

Tryck och håll in luckans frigöringsknapp.

- Bakluckan låses upp.
- Vissa utvändiga lampor blinkar en gång.

1 Frigöringsknapp för baklucka

► Använda det nyckelfria systemet

Inställningarna för kontrollampans blinkande och dörrens upplåsningsslag kan anpassas med ljud-/informationsskärmen.

► **Anpassade funktioner** S. 348

■ Använda fjärrsändaren

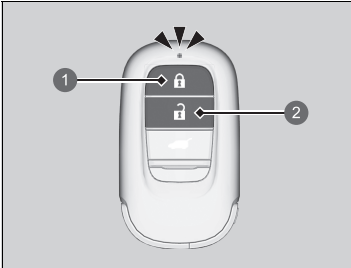

- ① Låsknapp
- ② Upplåsningsknapp

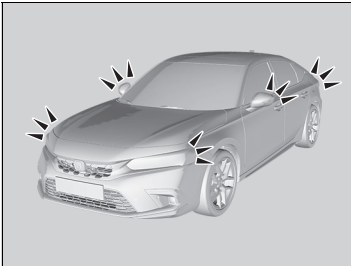

■ Låsa dörrarna och bakluckan

Tryck på låsknappen.

- Vissa yttre lampor blinkar tre gånger, alla dörrar, bakluckan och tankluckan låses, och säkerhetssystemet aktiveras.

Högerstyrd modell

- Superlåsfunktionen är aktiverad.

■ Låsa upp dörrarna och bagageluckan

Tryck på upplåsningsknappen.

En tryckning:

- Viss yttre belysning blinkar en gång och förardörren och tankluckan låses upp.

Två tryckningar:

- Återstående dörrar och bakluckan låses upp.

► Använda fjärrsändaren

Om du inte öppnar någon av dörrarna eller bakluckan inom 30 sekunder från det att du låser upp fordonet med fjärrsändaren, låses dörrarna och bakluckan igen automatiskt.

Du kan endast låsa eller låsa upp dörrar med fjärrsändaren när effektläget står på VEHICLE OFF.

Högerstyrd modell

Du kan inte låsa dörrarna när den nyckelfria fjärrkontrollen är inuti fordonet, och summern ljuder. Om du behöver låsa någon av dörrarna medan fjärrsändaren fortfarande ligger kvar i fordonet gör du något av följande fyra gånger:

- Tryck på låsknappen på den nyckelfria fjärrsändaren.
- Vrid om nyckeln i låset för att låsa.
- Tryck på dörrläsensorn på dörrhandtaget eller tryck på låsknappen på bakluckan.

Fjärrsändaren använder lågeffektssignaler, vilket innebär att räckvidden varierar beroende på omgivningen.

Fjärrsändaren låser inte fordonet när en dörr är öppen.

Om fjärrsändarens räckvidd plötsligt börjar variera håller batteriet troligen på att ta slut.

Om lysdioden inte tänds när du trycker på någon av knapparna har batteriet tagit slut.

► **Byta ut fjärrkontrollbatteriet** S. 629

Du kan anpassa inställningen för dörrrens upplåsning.

► **Anpassade funktioner** S. 348

■ Låsa upp dörrarna med en nyckel

Om upplåsningsknappen på den nyckelfria fjärrkontrollen inte fungerar använder du nyckeln istället. Nyckelhålet sitter på baksidan av dörrhandtaget.

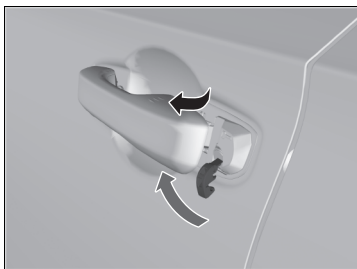

Sätt i nyckeln i nyckelcyindern från undersidan av handtaget och vrid sedan om den.

Högerstyrd modell

Superlåsfunktionen avbryts och sedan låses förardörren upp.

►► Låsa upp dörrarna med en nyckel

Vid upplåsning låses förardörren upp först. Det går inte att vrida om nyckeln en andra gång inom några sekunder för att låsa upp återstående dörrar och bakluckan.

Om du låser upp en dörr med nyckel medan larmsystemet är aktiverat ljuder larmet.

Du kan anpassa inställningen för dörrens upplåsning.

► **Anpassade funktioner** S. 348

Den kan låsas utan att fjärrsändaren används.

► **Låsa en dörr utan att använda nyckel** S. 203

■ Låsa en dörr utan att använda nyckel

Om du inte har nyckeln på dig, eller om du av någon anledning inte kan låsa upp en dörr med nyckel kan du låsa dörren utan den.

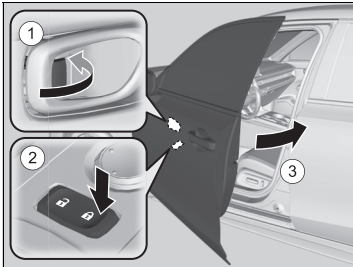

■ Låsa förardörren

Tryck låstappen framåt ① eller tryck centrallåsknappen i låsningsriktningen ② och dra därefter ut och håll i det utvändiga dörrhandtaget ③. Stäng dörren och släpp sedan handtaget.

■ Låsa passagerardörrarna

Skjut låstappen framåt och stäng dörren.

■ Skyddssystem mot utelåsning

Dörrarna och bakluckan kan inte låsas när den nyckelfria fjärrkontrollen finns inne i bilen.

► Låsa en dörr utan att använda nyckel

När du låser förardörren låser du samtidigt övriga dörrar och bagageluckans lås.

Innan du låser en dörr ska du se till att nyckeln inte är kvar i fordonet.

Låsa/låsa upp dörrarna från insidan

■ Använda låstappen

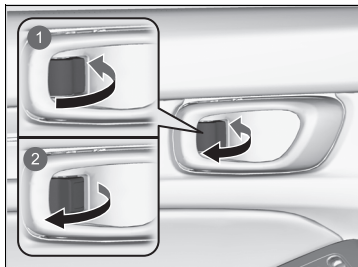

- 1 Lås
- 2 Lås upp

■ Låsa dörren

Skjut låstappen framåt.

■ Låsa upp dörren

Dra låstappen bakåt.

■ Upplåsning av bilen med framdörrrens inre handtag

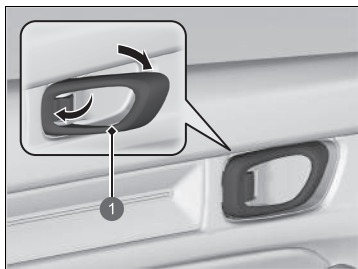

- 1 Invändigt handtag

Dra i handtaget på insidan av framdörren.

- Dörren låses upp och öppnas i en rörelse.

► Använda låstappen

När du låser dörren med hjälp av låsknappen på förardörren så låses samtidigt alla andra dörrar och bakluckans lås. När du låser upp dörren med hjälp av låstungan på förardörren låses endast förardörren upp.

► Upplåsning av bilen med framdörrrens inre handtag

Handtaget på insidan av framdörrarna är utformat så att föraren och passageraren fram kan öppna dörren i en rörelse.

Denna funktion kräver dock att de personer som sitter i framsätet aldrig drar i handtaget på insidan av framdörren medan fordonet är i rörelse.

Barn bör alltid åka i baksätet där dörrarna har barnlås.

► **Barnsäkerhetslås** S. 206

■ Använda centrallåsknappen

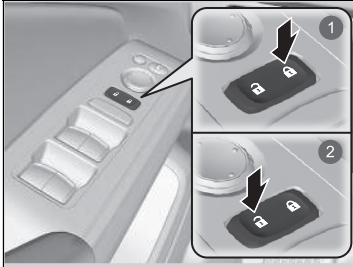

- 1 Lås
- 2 Lås upp

Tryck på centrallåsknappen enligt bilden för att låsa eller låsa upp alla dörrar, bakluckan och tankluckan.

▣ Använda centrallåsknappen

När du låser/låser upp någon av framdörrarna med centrallåsknappen kommer alla andra dörrar, bakluckan och tankluckan att låsas/låsas upp samtidigt.

Barnsäkerhetslås

Barnlåsen förhindrar bakdörrarna från att öppnas från insidan oavsett i vilket läge låstappen står.

■ Aktivera dörrarnas barnlås

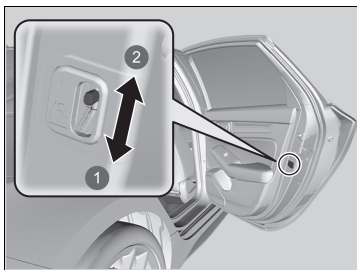

- 1 Lås
- 2 Lås upp

Skjut spaken i bakdörren till låsläget och stäng dörren.

■ När du öppnar dörren

Öppna dörren med dörrhandtaget på utsidan.

» Barnsäkerhetslås

För att öppna dörren från insidan när dörrens barnlås är aktiverat för du låstappen i upplåsningläget, hissar ner det bakre fönstret, sticker ut handen genom fönstret och drar i dörrhandtaget från utsidan.

Försiktighetsåtgärder för att öppna/stänga bakluckan

Se till att det inte finns några människor eller föremål i närheten av bakluckan när du öppnar eller stänger den.

- Öppna bakluckan hela vägen.
 - ▶ Om bagageluckan inte är helt öppen finns det risk att den börjar stängas av sin egen tyngd.
- Var försiktig när det är blåsig. Vinden kan få bakluckan att slå igen.

Håll bakluckan stängd när du kör för att:

- ▶ Undvika potentiella skador.
- ▶ Förhindra att avgaser tränger in i fordonet.
 - **Kolmonoxid** S. 109

☒ Försiktighetsåtgärder för att öppna/stänga bakluckan

VARNING

Om personer kommer i vägen för en baklucka som öppnas eller stängs finns risk för allvarliga skador.

Se till att inga personer står för nära bakluckan innan du öppnar eller stänger den.

Var försiktig så att du inte slår i huvudet i bakluckan eller klämmer fingrarna mellan bakluckan och bagageutrymmet när du stänger luckan.

Undvik att stå framför avgasröret när du lastar i eller ur bagage ur bagageutrymmet när motorn går på tomgång. Du riskerar att bränna dig.

Låt aldrig passagerare åka i bagageutrymmet. De kan skadas vid häftiga inbromsningar, hastiga accelerationer eller en kollision.

Öppning/stängning av bakluckan

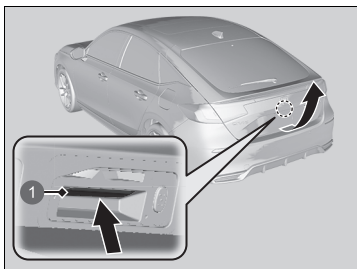

1 Frigöringsknapp för baklucka

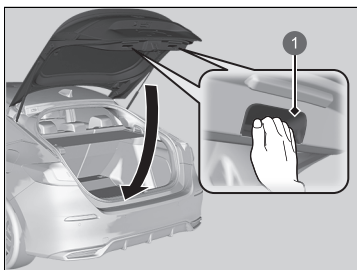

1 Invändigt handtag

När alla dörrar låses upp eller du trycker på upplåsningknappen på fjärrsändaren låses bakluckan upp. Tryck på bakluckans frigöringsknapp och lyft upp luckan.

Om du har med dig den nyckelfria fjärrkontrollen behöver du inte låsa upp bakluckan innan du öppnar den.

Du stänger bakluckan genom att fatta tag i handtaget på insidan, dra ner bakluckan och trycka igen den från utsidan.

Om du stänger bakluckan när förardörren är låst så låses bakluckan automatiskt.

► Vissa utvändiga lampor blinkar tre gånger.

» Öppning/stängning av bakluckan

- Lämna inte den nyckellösa fjärrkontrollen i fordonet när du stiger ur fordonet. Ta den med dig.
- Även om du inte har någon nyckelfri fjärrkontroll kan du låsa upp bakluckan när någon annan har en fjärrkontroll inom räckvidden.
- Lämna inte den nyckelfria fjärrkontrollen inne i bagageutrymmet och stäng bakluckan. Summern ljuder och bakluckan kan inte stängas.

■ Använda fjärrsändaren

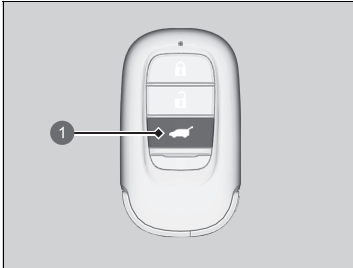

1 Bakluckans upplåsningssknapp

Tryck på bakluckans upplåsningssknapp så låses luckan upp.

▣ Använda fjärrsändaren

Om du har låst upp och öppnat bakluckan med fjärrsändaren låses bakluckan automatiskt när du stänger den.

Startspärrsystem

Systemet förhindrar att en nyckel som inte har förregistrerats startar kraftsystemet.

Var uppmärksam på följande när du trycker på **POWER**-knappen:

- Låt inte föremål som sänder ut kraftiga radiovågor komma nära **POWER**-knappen.
- Se till att nyckeln inte skyms av eller kommer i beröring med metallföremål.
- Låt inte en nyckel från ett annat fordons startspärrsystem komma nära **POWER**-knappen.

Lägg inte nyckeln nära magnetiska föremål. Elektroniska apparater som TV och ljudanläggningar avger starka magnetfält. Observera att även en nyckelknippa kan bli magnetisk.

» Startspärrsystem

OBS!

Om du lämnar tändningsnyckeln kvar i fordonet finns det risk för stöld eller att fordonet oavsiktligt kommer i rörelse. Ta alltid med dig tändningsnyckeln när du lämnar fordonet utan tillsyn.

Modifera inte systemet och bygg inte på det med andra komponenter.

Att göra detta kan skada systemet och göra fordonet funktionsodugligt.

Kontakta en återförsäljare om systemet upprepade gånger misslyckas med att identifiera nyckelkoden. Kontakta återförsäljaren om du har tappat bort nyckeln och inte kan starta fordonet.

Högerstyrd modell

Tryck ner och håll kvar bromspedalen innan fordonet startas första gången efter att 12 V-batteriet har kopplats ur.

Säkerhetslarm

Säkerhetslarmet aktiveras när du öppnar bakluckan, motorhuven eller dörrarna med våld. Larmet aktiveras inte om du öppnar bakluckan eller dörrarna med fjärrsändaren eller det nyckelfria systemet.

■ När säkerhetslarmet aktiveras

Signalhornet ljuder i intervaller och vissa utvändiga lampor blinkar.

■ Så här inaktiverar du säkerhetslarmet

Lås upp fordonet med hjälp av fjärrsändaren eller det nyckelfria systemet eller genom att vrida tändningslåset till ON. Systemet, inklusive signalhornet och de blinkande lamporna, inaktiveras.

■ Ställa in säkerhetslarmet

Säkerhetslarmet ställs in automatiskt när följande villkor är uppfyllda:

- Effektläget står på VEHICLE OFF.
- Motorhuven är stängd.
- Alla dörrar och bakluckan har låsts utifrån med fjärrkontrollen eller det nyckelfria systemet.

■ När säkerhetslarmet ställs in

Säkerhetslarmindikatorn i instrumentpanelen blinkar och blinkningsintervallet ändras efter cirka 15 sekunder.

■ Så här avbryter du säkerhetslarmet

Säkerhetssystemets larm avbryts när fordonet låses upp med fjärrkontrollen, det nyckellösa systemet eller när tändningslåset sätts till ON. Indikatorn för säkerhetssystemets larm släcks samtidigt.

☒ Säkerhetslarm

Modifiera inte systemet och bygg inte på det med andra komponenter.

Att göra detta kan skada systemet och göra fordonet funktionsodugligt.

Säkerhetssystemslarmet fortsätter i ca 5 minuter innan säkerhetssystemet avaktiveras.

Systemet går igenom tio 30-sekunders cykler, under vilka signalhornet ljuder och en nödsignallampa blinkar.

Beroende på omständigheterna kan säkerhetssystemet fortsätta vara aktivt i mer än 5 minuter.

Aktivera inte säkerhetslarmsystemet när någon sitter i fordonet eller ett fönster är öppet. Systemet kan oavsiktligt aktiveras i följande fall:

- Dörren låses upp med hjälp av låstappen.
- Motorhuven öppnas med huvens öppningsreglage.

Om 12 V-batteriet tar slut efter att du har aktiverat säkerhetslarmet, så kan larmet utlösas när batteriet har laddats upp eller bytts ut.

Om detta händer inaktiverar du säkerhetslarmet genom att låsa upp en dörr med fjärrsändaren eller det nyckelfria systemet.

Om du låser upp en dörr med inbyggd nyckel medan larmsystemet är aktiverat ljuder larmet.

» Säkerhetslarm

Högerstyrd modell

Systemet kan oavsiktligt aktiveras t.ex. när:

- Fordonet är parkerat i ett automatiserat garage.
- Fordonet tvättas med vatten under högt tryck eller tas genom en automatisk biltvätt.
- Fordonet transporteras med tåg, färja eller släpvagn.
- Fordonet utsätts för kraftigt regn eller oväder.
- Is tas bort från fordonet.

Du kan använda ultraljudssensorns **OFF**-knapp för att inte oavsiktligt aktivera säkerhetssystemets larm.

☒ **Ultraljudssensorer*** S. 213

Ultraljudssensorer*

Ultraljudssensorerna aktiveras endast när säkerhetslarmet är aktiverat. Om sensorerna upptäcker en inkräktare i fordonet, eller som kliver in i fordonet genom ett fönster, aktiverar sensorn larmet.

■ Så här aktiverar du säkerhetslarmet utan att aktivera ultraljudssensorerna

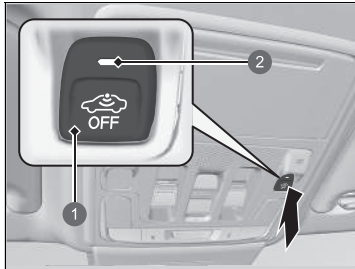

- 1 OFF-knapp för ultraljuds-/lutningssensor
- 2 Indikator

Du kan ställa in säkerhetssystemet utan att aktivera ultraljudssensorn.

För att stänga av ultraljudssensorsystemet ställer du in effektläget på VEHICLE OFF genom att trycka på **POWER**-knappen och sedan trycka på ultraljuds-/lutningssensorns **OFF**-knapp.

► Indikatorn aktiveras i rött.

Aktivera igen genom att trycka på ultraljuds-/lutningssensorns **OFF**-knapp.

Ultraljudsgivarna aktiveras varje gång säkerhetslarmet aktiveras, även om du stängt av det senast.

►► Ultraljudssensorer*

Oavsett om ultraljudssensorerna har aktiverats eller inte kan säkerhetssystemet endast stängas av med fjärrsändaren eller det nyckelfria systemet, inte med nyckeln.

Det går att bekräfta om bilens säkerhetssystem har aktiverats utan din vetskap. Om säkerhetssystemet har aktiverats blinkar indikatorn i 5 minuter efter att du låst upp dörren och avaktiverat systemet.

Om du däremot slår på kraftsystemet slutar indikatorn att blinka efter 5 sekunder.

Om ultraljudssensorerna har slutat fungera eller något annat problem uppstått aktiveras indikatorn i 5 minuter efter att du låst upp dörren och inaktiverat systemet.

Om du däremot slår på kraftsystemet stängs indikatorn av.

Säkerhetssystemet kan oavsiktligt aktiveras av ultraljudssensorerna t.ex. när:

- Någon sitter i fordonet
- Ett fönster är öppet
- Tillbehör eller kläder hänger i fordonet

* Ej tillgängligt på alla modeller

Lutningssensor*

Lutningssensorn aktiveras endast när säkerhetslarmet är aktiverat. Om någon höjer fordonet i ett försök att bogsera fordonet eller ta bort hjul osv. aktiverar sensorn larmet.

■ Så här aktiverar du säkerhetslarmet utan att aktivera lutningssensorn

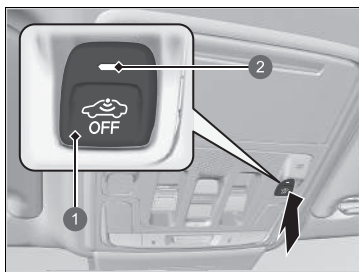

- 1 **OFF**-knapp för ultraljuds-/lutningssensor
- 2 Indikator

Du kan ställa in säkerhetssystemet utan att aktivera lutningssensorn.

För att stänga av lutningssensorsystemet ställer du in effektläget på VEHICLE OFF genom att trycka på **POWER**-knappen och sedan trycka på ultraljuds-/lutningssensorns **OFF**-knapp.

- Indikatorn aktiveras i rött.

Aktivera igen genom att trycka på ultraljuds-/lutningssensorns **OFF**-knapp.

Lutningssensorn aktiveras varje gång säkerhetslarmet aktiveras, även om du stängt av det senast.

►► Lutningssensor*

Oavsett om lutningssensorn har aktiverats eller inte kan säkerhetssystemet endast stängas av med fjärrsändaren eller det nyckelfria systemet, inte med nyckeln.

Det går att bekräfta om bilens säkerhetssystem har aktiverats utan din vetskap. Om säkerhetssystemet har aktiverats blinkar indikatorn i 5 minuter efter att du låst upp dörren och avaktiverat systemet.

Om du däremot slår på kraftsystemet slutar indikatorn att blinka efter 5 sekunder.

Om lutningssensorn har slutat fungera eller något annat problem uppstått aktiveras indikatorn i 5 minuter efter att du låst upp dörren och inaktiverat systemet.

Om du däremot slår på kraftsystemet stängs indikatorn av.

Aktivera inte lutningssensorn när fordonet lyfts eller hissas upp.

Superlås*

Superlåsfunktionen avaktiverar låsflikarna på alla dörrar för bättre stöldskydd. Dörrarna kan inte öppnas inifrån när superlåsningen har aktiverats.

■ Låsning av dörrarna utan superlåsning när man använder en centrallåsknapp

1. Håll förardörren stängd.
2. Öppna passagerardörren eller baddörren och tryck på centrallåsknappen antingen på förar- eller passagerarsidan i låsriktningen.
3. Stäng passagerardörren eller baddörren utan att vidröra dörrhandtaget.

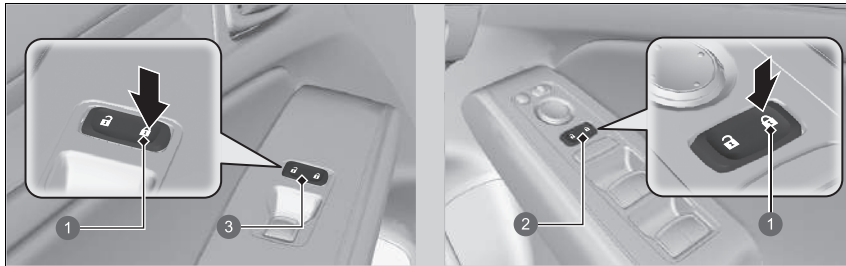

- 1 Lås
- 2 Centrallåsknapp, förardörr
- 3 Centrallåsknapp, passagerardörr

►► Superlås*

⚠ VARNING

Ingen får uppehålla sig i fordonet när superlåset är aktiverat. Personer som stängs in i fordonet kan bli allvarligt sjuka eller dö av den värme som uppstår när fordonet lämnas i solen.

Kontrollera att ingen befinner sig i fordonet innan du aktiverar superlås.

Om du låser upp en dörr med inbyggd nyckel medan larmsystemet är aktiverat ljuder larmet.

När superlåsfunktionen har aktiverats förblir den aktiverad även om du låser upp bakluckan.

■ Låsa dörrarna utan superlåsning när du använder den inbyggda nyckeln

Den inbyggda nyckeln kan användas för att låsa dörrarna utan att aktivera superlåsning även om du inte har den nyckelfria fjärrkontrollen med dig.

1. När förardörren är öppen, dra ut dörrhandtaget och lås dörren med den inbyggda nyckeln.
2. Ta ut den inbyggda nyckeln och stäng dörren samtidigt som du drar i dörrhandtaget.

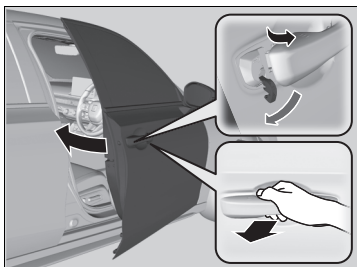

Öppna/stänga elfönsterhissar

Elfönsterhissarna kan öppnas och stängas med hjälp av reglagen på dörrarna när effektläget står på ON.

Förarsidans omkopplare kan användas för att öppna och stänga alla rutor. Elfönsterhissarnas låsknapp på förarsidan måste slås från (inte vara intryckt, indikatorn släckt) för att man ska kunna öppna och stänga fönstren någon annanstans ifrån än förarsätet.

När elfönsterhissarnas låsknapp är intryckt tänds indikatorn och det går endast att manövrera förarfönstret. Använd elfönsterhissens låsknapp när du har barn i bilen.

Öppna/stänga elfönsterhissar

VARNING

Om ett fönster stängs så att det klämmer någons händer eller fingrar kan detta orsaka allvarliga skador.

Se till att passagerarna inte är i närheten av fönstren innan du stänger dem.

VARNING: Ta alltid med dig tändningsnyckeln när du lämnar bilen även om andra sitter kvar i den.

Elfönsterhissarna kan manövreras i upp till 10 minuter efter det att effektläget ställts på VEHICLE OFF. Denna funktion avbryts när du stänger förardörren.

■ Öppna/stänga rutor med den automatiska öppnings-/stängningsfunktionen

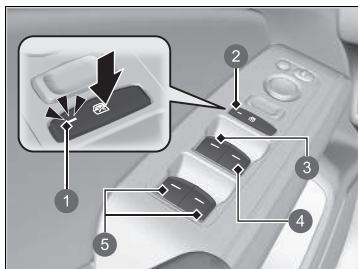

- 1 Indikator
- 2 Låsknapp för elfönsterhissar
- 3 Förarens fönsterreglage
- 4 Främre passagerardörrens fönsterreglage
- 5 Bakre passagerardörrens fönsterreglage

■ Manuell funktion

Så här öppnar du: Tryck ner reglaget och håll kvar det tills önskat läge nås.

Så här stänger du: Dra upp reglaget och håll kvar det tills önskat läge nås.

■ Automatisk funktion

Så här öppnar du: Tryck ner reglaget med fast hand.

Så här stänger du: Dra upp reglaget med fast hand.

Fönstret öppnas eller stängs fullständigt. Du kan när som helst stoppa fönstret genom att snabbt trycka eller dra i reglaget.

►► Öppna/stänga elfönsterhissar

Automatisk backfunktion

Om en elfönsterhiss känner motstånd vid automatisk stängning avbryts stängningen och rutan öppnas igen.

Den automatiska backfunktionen för förarfönstret inaktiveras om man håller upp omkopplaren hela tiden.

Den automatiska backfunktionen upphör att känna av när fönstret är nästan stängt så att det kan stängas helt.

■ Öppna/stänga rutor med fjärrsändaren

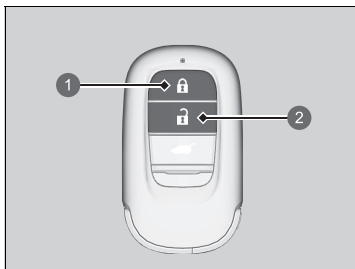

- ① Låsknapp
- ② Upplåsningsknapp

Så här öppnar du: Tryck på upplåsningsknappen och tryck sedan in den igen inom 10 sekunder och håll den intryckt.

Så här stänger du: Tryck på låsknappen och tryck sedan in den igen inom 10 sekunder och håll den intryckt.

Upprepa proceduren om fönstren stannar halvvägs.

▣ Öppna/stänga rutor med fjärrsändaren

Om du öppnar/stänger rutor med fjärrsändaren öppnas/stängs samtidigt panoramataket* automatiskt.

Du kan stänga av eller slå på för att öppna fönstren med fjärrsändarens inställning via ljud-/informationsskärmen.

▣ **Anpassade funktioner** S. 348

* Ej tillgängligt på alla modeller

Öppna/stänga panoramasoltak

Du kan manövrera panoramasoltaket och solgardinen när effektläget är i läge ON. Använd reglaget framtill i taket för att öppna och stänga panoramataket och solgardinen.

» Öppna/stänga panoramasoltak

VARNING

Om panoramataket och solgardinen öppnas eller stängs när någons händer eller fingrar är i vägen kan det orsaka allvarliga skador.

Se till att ingen har händerna eller fingrarna i närheten av panoramasoltaket när du öppnar eller stänger det.

VARNING: Ta alltid med dig tändningsnyckeln när du lämnar bilen även om andra sitter kvar i den.

OBS!

Öppning av panoramasoltaket vid frystemperatur eller då det är täckt med snö och is, kan skada panoramasoltaket eller drivmotorn.

Panoramasoltaket och solgardinen kan manövreras i upp till 10 minuter efter det att effektläget ställts på OFF (LOCK). Denna funktion avbryts när du stänger förardörren.

☒ Öppna/stänga panoramasoltak

När ett motstånd känns av byter panoramasoltakets automatiska omkastningsfunktion riktning och stannar sedan. Den automatiska omkastningsfunktionen upphör att känna av motstånd när panoramasoltaket nästan är stängt för att det ska kunna stängas helt.

Du kan använda fjärrsändaren eller nyckeln för att manövrera panoramataket.

☒ **Öppna/stänga rutor med fjärrsändaren**

S. 219

■ Använda panoramasoltakets reglage

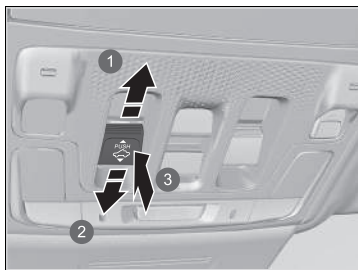

- 1 Öppna
- 2 Stäng
- 3 Luta

■ Automatisk funktion

Så här öppnar du: Dra reglaget bestämt bakåt.

Så här stänger du: Tryck reglaget bestämt framåt.

Panoramasoltaket öppnas eller stängs hela vägen automatiskt. Tryck kort på reglaget för att avbryta panoramasoltakets rörelse halvvägs.

■ Manuell funktion

Så här öppnar du: Dra reglaget bakåt en aning och håll kvar det tills önskat läget uppnås.

Så här stänger du: Tryck reglaget framåt en aning och håll kvar det tills önskat läge nås.

■ Luta panoramasoltaket uppåt

Så här lutar du: Tryck mitt på panoramasoltakets reglage. Solskydden öppnas automatiskt och panoramasoltaket börjar luta uppåt.

Så här stänger du: Tryck reglaget bestämt framåt och släpp det sedan.

►► Använda panoramasoltakets reglage

När panoramasoltaket öppnas rör sig solgardinen tillsammans med det. Men när panoramasoltaket stängs rör sig inte solgardinen.

När du vinklar upp panoramasoltaket, öppnas solgardinen något för att släppa in frisk luft. När du stänger panoramasoltaket från denna position, återgår solgardinen till stängt läge.

■ Använda solgardinsreglaget

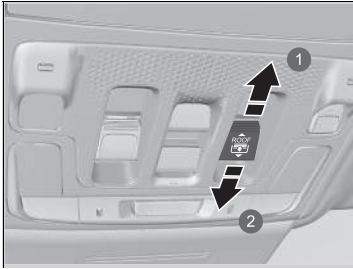

- 1 Öppna
- 2 Stäng

■ Automatisk funktion

Så här öppnar du: Dra reglaget bestämt bakåt.

Så här stänger du: Tryck reglaget bestämt framåt.

Solskyddet öppnas och stängs automatiskt hela vägen. Tryck kort på reglaget för att avbryta solgardinens rörelse halvvägs.

■ Manuell funktion

Så här öppnar du: Dra reglaget bakåt en aning och håll kvar det tills önskat läget uppnås.

Så här stänger du: Tryck reglaget framåt en aning och håll kvar det tills önskat läge nås.

☒ Använda solgardinsreglaget

Solskyddet kan öppnas eller stängas helt för att justera mängden ljus som tränger in i kupén.

När du använder solgardinsreglaget för att öppna solgardinen rör sig inte panoramasoltaket.

Solgardinen kan inte stängas helt om panoramasoltaket är öppet. När du stänger solgardinen med panoramasoltaket öppet stannar solgardinen aningen före panoramasoltakets glas. När du trycker reglaget framåt igen stängs solgardinen och panoramasoltaket tillsammans.

POWER-knapp

■ Byte av effektläge

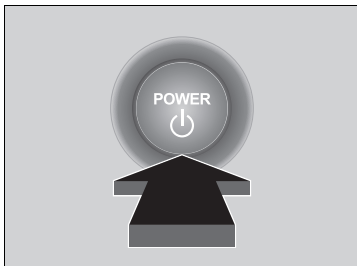

Om du bär den nyckellösa fjärrkontrollen och trycker på **POWER**-knappen utan att bromspedalen trycks ner ändras effektläget i följande ordning: VEHICLE OFF→ACCESSORY→ON→VEHICLE OFF.

VEHICLE OFF:

Fordonet stängs av.

ACCESSORY:

Ljudanläggningen och vissa tillbehör kan användas.

ON:

Alla tillbehör kan användas.

■ Automatisk strömavstängning

Om du lämnar fordonet under 30 till 60 minuter med växellådan i läget **P** och med effektläget ställt på ACCESSORY går fordonet automatiskt till läget som liknar VEHICLE OFF för att 12 V-batteriet inte ska laddas ur.

■ Effektlägespåminnare

Om du öppnar förardörren när effektläget står på ACCESSORY ljuder en varningssummer.

» POWER-knapp

Om den nyckelfria fjärrkontrollen är placerad i ett förvaringsutrymme eller på en annan plats där dess signal kan störas kanske inte effektläget ändras.

■ Påminnare för nyckelfri fjärrsändare



När effektläget är inställt på något annat läge än OFF och du tar ut den nyckelfria fjärrkontrollen ur fordonet och stänger dörren kommer ett larm att ljuda. Om larmet fortsätter att ljuda placerar du den nyckelfria fjärrkontrollen på en annan plats.

■ När effektläget står på ACCESSORY

Larmet ljuder från fordonet utsida.

■ När effektläget står på ON

Ett larm ljuder både inne i och utanför fordonet. Dessutom tänds en varningsindikator på instrumentpanelen.

☒ Påminnare för nyckelfri fjärrsändare

När den nyckelfria fjärrsändaren befinner sig inom systemets räckvidd och förardörren är stängd, stängs varningsfunktionen av.

Om den nyckelfria fjärrkontrollen tas ut ur fordonet efter att kraftsystemet har startats kan du inte längre ändra läget för **POWER**-knappen eller starta om kraftsystemet. Kontrollera alltid om fjärrsändaren är i fordonet när du trycker på **POWER**-knappen.

Varningssummern aktiveras inte när du tar ut den nyckelfria fjärrsändaren ur fordonet genom ett fönster.

Placera inte den nyckelfria fjärrsändaren på instrumentbrädan eller i handskfacket. Detta kan leda till att varningssummern aktiveras. Under vissa andra omständigheter som kan förhindra att fordonet lokaliserar fjärrsändaren, kan varningssummern utlösas även om fjärrsändaren är inom systemets räckvidd.

Belysning

■ Strålkastare/parkeringsljus

Belysningen slås på automatiskt beroende på omgivningens ljusstyrka. Den kan även slås på och av manuellt.

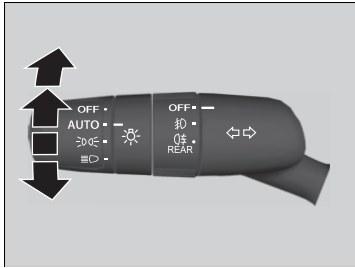

Den yttre belysningen tänds automatiskt när ljusströmbrytaren är inställd på **AUTO** medan effektläget står på ON.

■ Manuell funktion

Strålkastare/parkeringsljus:

Vrid ljusströmbrytaren till

Parkeringsljus:

Vrid ljusströmbrytaren till

Strålkastare/parkeringsljus:

Vrid ljusströmbrytaren till **OFF** och släpp den när växellådan är i läge **P** och parkeringsbromsen är åtdragen.

- Lamporna tänds automatiskt igen när:
- Ljusströmbrytaren vrids till **OFF** igen och släpps.
- Växellådan flyttas från **P** och parkeringsbromsen frikopplas.

» Belysning

När lamporna är på lyser indikatorn för tänd belysning på instrumentpanelen.

► **Indikator för tänd belysning** S. 122

Strålkastarna är lämpliga för endast vänsterstyrning eller endast högerstyrning. Vid körning på vägar med olika trafikregler måste strålkastarljuset justeras.

► **Justera spridningen av strålkastarnas ljuskägla** S. 467

» Strålkastare/parkeringsljus

När parkeringsljusen är tända tänds även bakljusen och den bakre nummerskyltsbelysningen.

När ljusströmbrytaren vrids till läge eller och strömmen är i läge OFF ljuder en summer när förardörren öppnas.

När ljusströmbrytaren vrids till **AUTO** och omgivningens ljus är lågt tänds strålkastarna och parkeringsljusen när du låser upp en dörr. De stängs av när dörren låses.

Ditt fordon är utrustat med en automatisk strålkastarjustering som automatiskt reglerar halvljusets vertikala vinkel. Om du tycker dig märka en avsevärd förändring i strålkastarnas vertikala vinkel kan det vara ett problem med systemet. Låt din återförsäljare kontrollera fordonet.

■ Helljus

När helljusen är tända trycker du spaken framåt. Dra spaken bakåt för att återgå till halvljus.

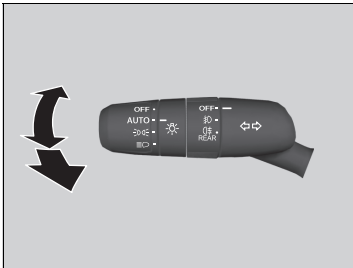

■ Blinka med helljuset

Dra spaken bakåt för att slå på helljuset.

- Släpp spaken för att återgå till halvljus.

☒ Strålkastare/parkeringsljus

Ljussensorn sitter placerad såsom figuren nedan visar. Täck inte över ljusgivaren.

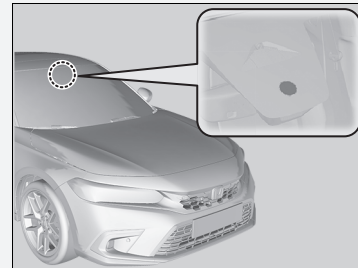

■ Blinkers

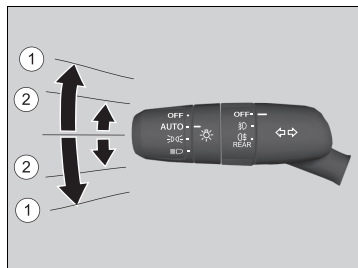

Blinkers kan användas när effektläget står i läge ON.

■ ①: Blinkers

Tryck spaken uppåt eller nedåt, beroende på i vilken riktning du vill svänga. När du gör det blinkar blinkersarna.

■ ②: Pulsstyrda blinkers

När du trycker spaken lite uppåt eller nedåt och sedan släpper den blinkar blinkersarna tre gånger.

- Om du trycker lätt på spaken i motsatt riktning medan det blinkar slutar blinkningen.

►► Blinkers

Blinkersindikatorn på instrumentpanelen blinkar när de externa blinkersarna blinkar.

► **Blinkers och varningsblinkers** S. 122

■ Strålkastarnas integration med torkare

Strålkastarna tänds automatiskt när torkarna används flera gånger inom ett visst antal intervall och strålkastarreglaget är i läge **AUTO**.

Strålkastarna stängs automatiskt av några minuter senare om torkarna har stoppats.

■ Funktionen automatisk ljusavstängning

Strålkastarna, övrig yttre belysning och instrumentpanelens belysning släcks 15 sekunder efter att du ställt in effektläget på VEHICLE OFF, tagit fjärrsändaren med dig och stängt förardörren.

Parkeringsljusen fortsätter dock att lysa när omkopplaren är i läget .

Om du ställer effektläget på VEHICLE OFF och strålkastarens omkopplare är på, men du inte öppnar dörren, släcks lamporna efter tio minuter (tre minuter om omkopplaren är i **AUTO**-läget).

Lamporna slås på igen när du låser upp eller öppnar förardörren. Om du låser upp dörren men inte öppnar den inom 15 sekunder släcks lamporna. Om du öppnar förardörren hörs en varningssignal som talar om att belysning är tänd.

☒ Strålkastarnas integration med torkare

Den här funktionen aktiveras när strålkastarna är släckta i **AUTO**. Instrumentpanelens ljusstyrka ändras inte när strålkastarna tänds.

Vid mörka yttre ljusförhållanden kopplar den automatiska ljusregleringen till strålkastarna oavsett antal svep som sker med torkarna.

Du kan slå på och av strålkastarnas integration med torkare.

☒ **Anpassade funktioner** S. 348

☒ Funktionen automatisk ljusavstängning

Du kan ändra tidsinställningen för den automatiska avstängningen av strålkastarna.

☒ **Anpassade funktioner** S. 348

■ Dimljus

Dimljusen kan användas när effektläget står i läge ON.

■ Främre dimljus*

Kan användas när parkeringsljusen eller strålkastarna är på.

■ Bakre dimljus

Kan användas när strålkastarna eller de främre dimljusen* är på.

■ Strömbrytare för främre och bakre dimljus*

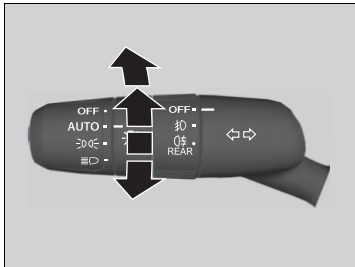

Så här slår du på de främre dimljusen:

Vrid omkopplaren uppåt från läge **OFF** till läge . -indikatorn tänds.

Så här slår du på de främre och bakre dimljusen:

Vrid omkopplaren ett hack uppåt från -läget. Indikatorerna och tänds.

Så här slår du på de bakre dimljusen:

Vrid reglaget ett hack uppåt från -läget och vrid sedan ett steg nedåt från -läget. -indikatorn förblir tänd.

För att stänga av det bakre dimljuset vrid du strålkastarreglaget till **OFF**.

■ Strömbrytare för bakre dimljus*

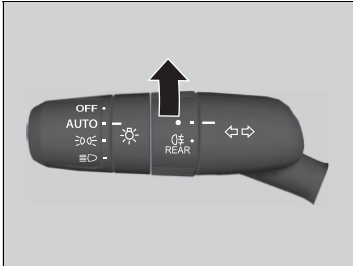

Så här slår du på de bakre dimljusen:

Vrid omkopplaren till ☁. Indikatorn ☁ tänds.

■ Halvljus/varselljus

Varselljusen tänds under följande omständigheter:

- Effektläget är inställt på ON.
- Strålkastarreglaget står i läge **AUTO**.
- Omgivningen är ljus.

När fordonet stoppas och du vrider ljusströmbrytaren till **OFF** och släpper den släcks halvljus/varselljusen. När växeln ändras från **P** och parkeringsbromsen frikopplas tänds ljusen igen.

Om ljusströmbrytaren ännu en gång vrids till **OFF** tänds ljusen annars igen.

☒ Halvljus/varselljus

Halvljusen/varselljusen och parkeringsljusen har samma ljuskälla.

Halvljusen/varselljusen är starkare än parkeringsljusen.

Halvljusen/varselljusen tänds inte om parkeringsljusen har slagits på manuellt.

* Ej tillgängligt på alla modeller

Aktivt kurvlyjus*

Öka sikten i korsningar när du svänger. När effektläget står på ON, strålkastarna är tända och fordonshastigheten är lägre än 40 km/h tänds kurvlyuset (-ljuset) antingen när blinkern slås på, när ratten vrids eller när växelväljaren förs till läge **R**.

■ Kurvan där du svänger blir upplyst när:

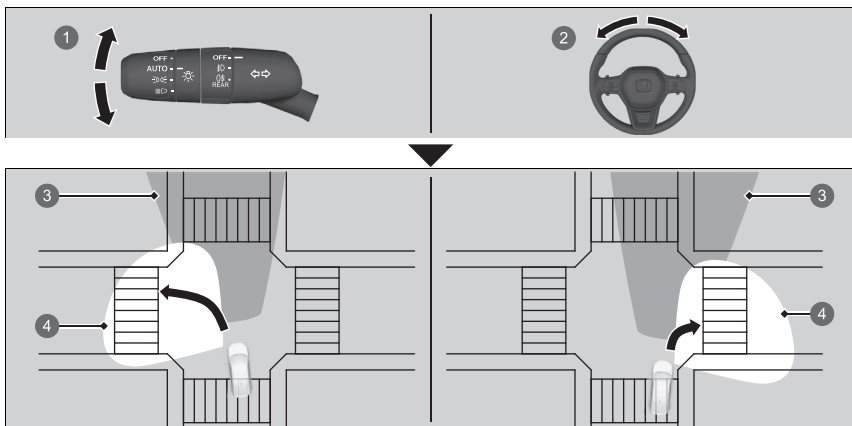

- 1 Du använder blinkersspaken.
- 2 Du vrider ratten cirka 70 grader eller mer.
- 3 Täckning för strålkastare
- 4 Täckning för kurvlyjus

►► Aktivt kurvlyjus*

De aktiva varseljusen släcks automatiskt efter fem minuter. För att åter aktivera ljuset, återskapa samma förhållanden: ställ blinkersreglaget eller ratten i mittläget, manövrera det sedan igen eller, om växelväljaren har varit i backläget **R**, flytta det tillfälligt till ett annat läge.

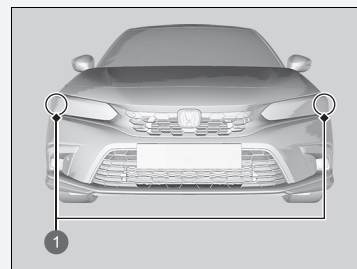

- 1 Aktiva kurvlyjus

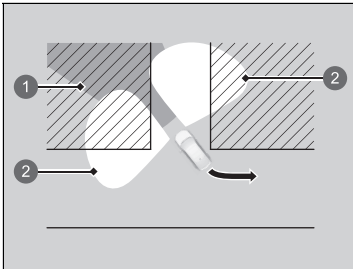

■ **Båda de främre hörnen blir upplysta när:**

Du ställer växelväljaren i läge **R**.

- 1 Täckning för strålkastare
- 2 Täckning för kurvljus

Automatiskt helljus*

Den främre vidvinkelkameran upptäcker ljuskällor framför fordonet, som ljus hos ett framförvarande eller mötande fordon, eller gatljus. När du kör nattetid, växlar systemet automatiskt strålkastarna mellan halv- och helljus, beroende på situationen.

Hur du använder automatiskt helljus

■ Aktivera systemet

När alla följande villkor är uppfyllda tänds indikatorn för det automatiska helljuset och fordonet växlar mellan hel- och halvljus automatiskt beroende på situationen.

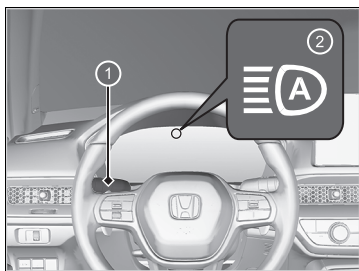

1 Ljusströmbrytare

2 Indikator för automatiskt helljus

Om indikatorn för det automatiska helljuset inte slås på även när alla villkor har uppfyllts, kan du utföra någon av procedurerna nedan så tänds indikatorn.

- Dra spaken mot dig och släpp den.
- Vrid ljusströmbrytaren till  och vrid sedan ljusströmbrytaren till **AUTO**.

►► Automatiskt helljus*

Det automatiska helljuset fungerar inte alltid i alla situationer. Det här systemet finns endast för att hjälpa föraren. Var alltid uppmärksam på din omgivning och växla strålkastarna mellan helljus och halvljus manuellt vid behov.

Räckvidden och avståndet vid vilket kameran kan känna igen varierar beroende på förhållandena runt ditt fordon.

Angående hantering av kamera monterad på insidan av vindrutan, se följande.

► Framre vidvinkelkamera S. 545

För att det automatiska helljuset ska fungera korrekt:

- Placera inga föremål som reflekterar ljus på instrumentpanelen.
- Håll vindrutan runt kameran ren. Var försiktig vid rengöring av vindrutan så att du inte använder rengöringsmedlet på kameran.
- Fäst inga föremål, dekal eller film i området runt kameran.
- Ta inte på kameran.

Kontakta en återförsäljare om kameran utsätts för kraftiga slag eller stötar eller om området runt kameran behöver repareras.

Stänga av det automatiska helljuset

Du kan stänga av och slå på det automatiska helljussystemet.

► Anpassade funktioner S. 348

■ Automatisk växling mellan helljus och halvljus

När det automatiska helljuset är aktiverat växlar strålkastarna mellan helljus och halvljus baserat på följande villkor.

Helljus

Alla följande villkor måste uppfyllas innan helljuset tänds.

- Fordonets hastighet är 40 km/h eller högre.
- Det finns inga framförvarande eller mötande fordon med strålkastarna eller bakljusen påslagna.
- Det finns få gatljus på vägen framför.



Halvljus

Något av följande villkor måste uppfyllas innan halvljuset tänds.

- Fordonets hastighet är 24 km/h eller lägre.
- Det finns ett framförvarande eller mötande fordon med strålkastarna eller bakljusen påslagna.
- Det finns många gatljus på vägen framför.

☞ Hur du använder automatiskt helljus

I följande fall kan det automatiska helljussystemet kanske inte växla helljusen korrekt, eller så ändras tidpunkten för växling. I händelse av att den automatiska växlingsfunktionen inte passar dina körvanor kan du växla helljusen manuellt.

- Ljusstyrkan från framförvarande eller mötande fordon är stark eller svag.
- Sikten är dålig på grund av rådande väderhållanden (regn, snö, dimma, imma eller frost på vindrutan osv.).
- Omgivande ljuskällor som gatljus, elektroniska reklamskyltar och trafikljus lyser upp vägen framför dig.
- Ljusstyrkan i väglaget framför fordonet ändrar sig hela tiden.
- Vägen är gropig eller har många kurvor.
- Fordon som kör in precis framför dig eller ett fordon framför dig ligger inte i framförvarande eller mötande riktning.
- Fordonet är baktungt på grund av kraftig last.
- Ett vägmärke, en spegel eller ett annat reflekterande objekt framför reflekterar starkt ljus mot fordonet.
- Det mötande fordonet försvinner ofta under träd vid vägkanten eller bakom mittbarriärer.
- Det framförvarande eller mötande fordonet är en motorcykel, cykel, elscooter eller annat litet fordon.

Det automatiska helljussystemet behåller strålkastarens halvljus när:

- Vindrutetorkarna fungerar i hög hastighet.
- Kameran har upptäckt tät dimma.

■ Manuell växling mellan helljus och halvljus

Om du vill växla strålkastarna mellan helljus och halvljus manuellt kan du följa någon av procedurerna nedan. Observera att när du gör detta släcks indikatorn för automatiskt helljus och det automatiska helljuset avaktiveras.

Med spaken:

Dra spaken mot dig för att blinka med helljuset och släpp den sedan.

- För att återaktivera det automatiska helljuset, följ någon av procedurerna nedan och indikatorn för det automatiska helljuset tänds.

- Dra spaken mot dig och släpp den.
- Vrid ljusomkopplaren till  och sedan till **AUTO** när spaken står i halvljusläge.

Med ljusströmbrytaren:

Vrid ljusströmbrytaren till .

- För att återaktivera det automatiska helljuset, vrid ljusomkopplaren till **AUTO** när spaken är i läget för halvljus, och indikatorn för det automatiska helljuset tänds.

Adaptiv strålkastare*

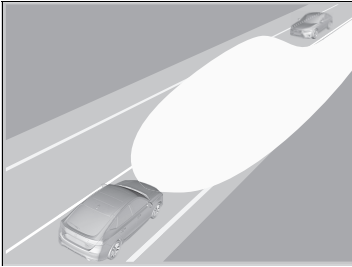

När du kör på natten känner den främre vidvinkelkameran av ljuskällor som gatubelysning eller belysning på ett mötande eller framförvarande fordon. Systemet kopplar automatiskt om strålkastarna mellan halv- och helljus beroende på situationen.

Dessutom justerar systemet automatiskt helljusets ljusspridning för att minska bländningen för framförvarande och mötande fordon.

► Adaptiv strålkastare*

Det automatiska strålkastarsystemet fungerar inte alltid i alla situationer. Det här systemet finns endast för att hjälpa föraren. Var alltid uppmärksam på din omgivning och växla strålkastarna mellan helljus och halvljus manuellt vid behov.

Räckvidden och avståndet vid vilket kameran kan känna igen varierar beroende på förhållandena runt ditt fordon.

Angående hantering av kamera monterad på insidan av vindrutan, se följande.

► Främre vidvinkelkamera S. 545

För att den adaptiva strålkastaren ska fungera korrekt:

- Placera inga föremål som reflekterar ljus på instrumentpanelen.
- Håll vindrutan runt kameran ren. Var försiktig vid rengöring av vindrutan så att du inte använder rengöringsmedlet på kameran.
- Fäst inga föremål, dekaler eller film i området runt kameran.
- Ta inte på kameran.

Kontakta en återförsäljare om kameran utsätts för kraftiga slag eller stötar eller om området runt kameran behöver repareras.

Om du flyttar spaken från halvljusläget släcks indikatorn för den adaptiva strålkastaren.

■ Så här använder du den adaptiva strålkastaren

■ Aktivera systemet

Indikatorn för den adaptiva strålkastaren tänds och systemet börjar justera helljusets ljusfördelning när alla följande villkor är uppfyllda.

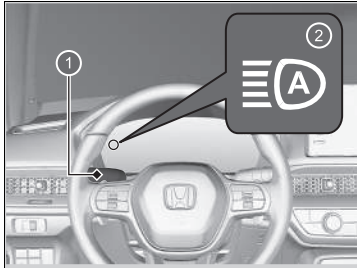

- 1 Ljusströmbrytare
- 2 Indikator för adaptivt helljus

Om indikatorn för den automatiska strålkastaren inte slås på även när alla villkor har uppfyllts, kan du utföra någon av procedurerna nedan så tänds indikatorn.

- Dra spaken mot dig och släpp den.
- Vrid ljusströmbrytaren till  och vrid sedan ljusströmbrytaren till **AUTO**.

- Effektläget är inställt på ON.
- Ljusströmbrytaren står i läge **AUTO**.
- Spaken står i halvlysläge.
- Strålkastarna har aktiverats automatiskt.
- Det är mörkt utanför fordonet.

►► Adaptiv strålkastare*

I följande fall kan det automatiska strålkastarsystemet kanske inte växla helljusen korrekt, eller så ändras tidpunkten för växling. I händelse av att den automatiska växlingsfunktionen inte passar dina körvanor kan du växla helljusen manuellt.

- Ljusstyrkan från framförvarande eller mötande fordon är stark eller svag.
- Sikten är dålig på grund av rådande väderhållanden (regn, snö, dimma, imma eller frost på vindrutan osv.).
- Omgivande ljuskällor som gatljus, elektroniska reklamskyltar och trafikljus lyser upp vägen framför dig.
- Ljusstyrkan i väglaget framför fordonet ändras sig hela tiden.
- Vägen är gropig eller har många kurvor.
- Fordon som kör in precis framför dig eller ett fordon framför dig ligger inte i framförvarande eller mötande riktning.
- Fordonet är baktungt på grund av kraftig last.
- Ett vägmärke, en spegel eller ett annat reflekterande objekt framför reflekterar starkt ljus mot fordonet.
- Det mötande fordonet försvinner ofta under träd vid vägkanten eller bakom mittbarriärer.
- Det framförvarande eller mötande fordonet är en motorcykel, cykel, elscoter eller annat litet fordon.

Det automatiska strålkastarsystemet behåller halvlyset när:

- Vindrutetorkarna fungerar i hög hastighet.
- Kameran har upptäckt tät dimma.

■ Automatisk justering av ljusfördelningen

Systemet börjar automatiskt justera ljusfördelningen för helljuset när fordonshastigheten är 40 km/h eller högre, och ljusfördelningen ändras beroende på fordonshastigheten, eller under följande förhållanden:

- Det finns ett framförvarande eller mötande fordon med strålkastarna eller bakljusen påslagna.
- Det finns många gatljus på vägen framför.

Om fordonets hastighet sänks till 24 km/h eller lägre upphör systemet att automatiskt justera ljusfördelningen och strålkastarna kopplas om till halvljus.

■ Manuell växling mellan helljus och halvljus

Om du vill växla strålkastarna mellan helljus och halvljus manuellt kan du följa proceduren nedan. Observera att när du gör detta släcks indikatorn för adaptiv strålkastare och den adaptiva strålkastaren avaktiveras.

Med ljusströmbrytaren:

Vrid ljusströmbrytaren till .

- För att återaktivera den adaptiva strålkastaren, vrid ljusomkopplaren till **AUTO** när spaken är i läget för halvljus, och indikatorn för den adaptiva strålkastaren tänds.

►► Adaptiv strålkastare*

Stänga av det automatiska strålkastarsystemet

Du kan stänga av och slå på det automatiska strålkastarsystemet.

- **Anpassade funktioner** S. 348

* Ej tillgängligt på alla modeller

Torkare och spolare

■ Vindrutetorkare/-spolare

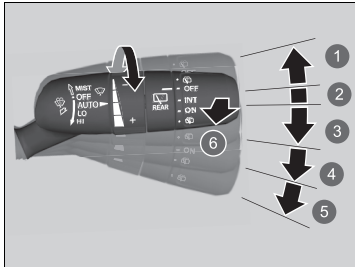

- 1 **MIST**
- 2 **OFF**
- 3 **AUTO**
- 4 **LO: Långsam torkhastighet**
- 5 **HI: Snabb torkhastighet**
- 6 **Vindrutespolare**

Vindrutetorkare och -spolare kan användas när effektläget står på ON.

■ MIST

Torkarna kör i hög fart tills du släpper spaken.

■ Torkarreglage (OFF, AUTO, LO, HI)

Flytta spaken uppåt eller nedåt för att ändra vindrutetorkarens inställningar.

■ Vindrutespolare

Spolar medan du drar spaken mot dig.

När du släpper spaken i mer än en sekund upphör spolandet, torkarna gör ytterligare två eller tre svep för att rengöra vindrutan och stannar sedan.

►► Torkare och spolare

OBS!

Använd inte torkarna när vindrutan är torr. Vindrutan kan repas eller torkarbladen skadas.

OBS!

Stäng av torkarna om ingen spoläsvätska kommer. Pumpen kan skadas.

Torkarmotorn kan stoppa motorn tillfälligt för att förhindra överbelastning. Torkarfunktionen återgår till normal funktion inom några minuter.

OBS!

I kall väderlek kan torkarbladen frysa fast mot vindrutan. Vindrutetorkarna kan skadas om de används under sådana förhållanden. Använd eluppvärmningen för att värma vindrutan innan du slår på vindrutetorkarna.

Stanna på en säker plats om vindrutetorkaren stannar på grund av ett hinder, t.ex. ansamling av snö. Vrid torkarreglaget till **OFF** och ställ effektläget på **ACCESSORY** eller **VEHICLE OFF** och ta sedan bort hindret.

■ Automatiska intervalltorkare

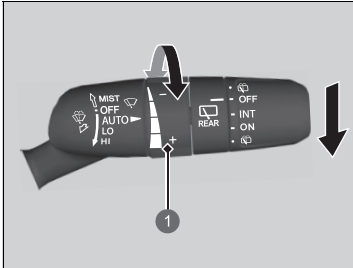

- 1 Justeringsring
 -: Låg känslighet
 +: Hög känslighet

När du trycker ner spaken till läge **AUTO** gör vindrutetorkarna ett svep och går sedan över i automatiskt läge.

Vindrutetorkarna arbetar med intervall, i låg hastighet eller i hög hastighet och stannar beroende på hur mycket regn regnsensorn känner av.

■ Känslighetsinställning för AUTO-läget

När torkarfunktionen är inställd på **AUTO** kan du justera regnsensorns känslighet (med justeringsringen) så att torkarna används enligt dina önskemål.

► Automatiska intervalltorkare

Regnsensorn är placerad såsom figuren nedan visar.

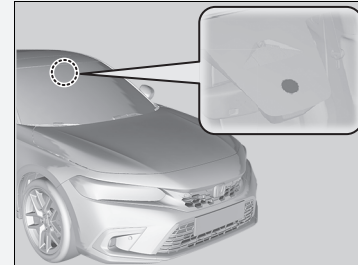

OBS!

AUTO ska alltid stängas av (**OFF**) före situationerna nedan för att förhindra allvarliga skador på torkarsystemet:

- Rengöring av vindrutan
- Körning genom en biltvätt
- Inget regn

■ Bakrutetorkare/-spolare

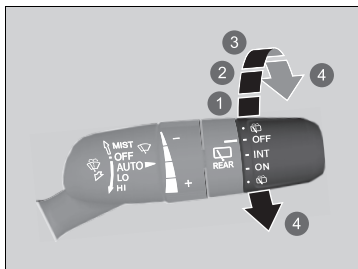

- 1 OFF
- 2 INT (intervall)
- 3 ON (kontinuerlig torkning)
- 4 Spolare

Torkare och spolare kan användas när effektläget står på ON.

■ Torkarreglage (OFF, INT, ON)

Justera torkaromkopplarens inställning efter hur mycket det regnar.

■ Spolare (☹)

Spolar rutan när du vrider om omkopplaren till det här läget.

Håll kvar den här för att aktivera bakrutetorkaren och spola rutan. När den släpps stannar spolaren och bakrutetorkaren återgår till sin valda inställning efter några svep.

■ Funktion vid backning

Om du ställer växelspaken i läge **R** med vindrutetorkarna aktiverade arbetar bakrutetorkaren automatiskt enligt nedan, även om omkopplaren har slagits av.

Vindrutetorkning	Bakrutetorkarens funktion
Intervall	Intervall
Långsam torkhastighet	Kontinuerliga
Snabb torkhastighet	

Modeller med mätare av A-typ

Reglage för Ljusstyrka

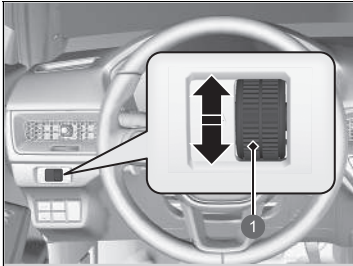

1 Reglage

När effektläget är i läget ON kan du använda reglaget för Ljusstyrka för att ställa in instrumentpanelens Ljusstyrka.

Ljusare: Vrid reglaget uppåt.

Mörkare: Vrid reglaget nedåt.

Några sekunder efter att du har ställt in Ljusstyrkan kommer du tillbaka till den föregående displayen.

■ Ljusstyrkeindikator

Ljusstyrkenivån visas på displayen samtidigt som du justerar den.

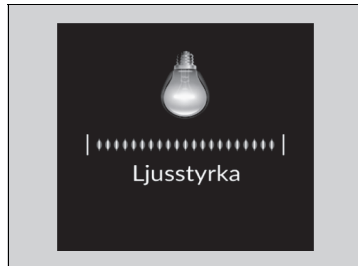

☒ Reglage för Ljusstyrka

Ljusstyrkan på instrumentpanelen minskas när följande villkor uppfylls:

- Effektläget är inställt på ON.
- Parkeringsljusen är tända och det är mörkt utomhus.

Ljusstyrkan kan ändras beroende på om de utvändiga lamporna är tända eller släckta.

Modeller med mätare av B-typ

Reglage för ljusstyrka

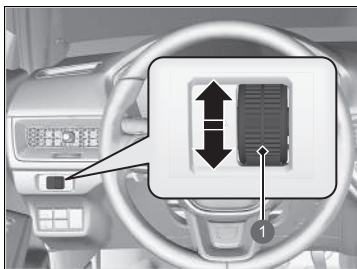

1 Reglage

Ljusstyrkan på mätaren justeras automatiskt beroende på omgivningens ljusstyrka.

- Ljusstyrkan blir mörkare när omgivningen är mörk.
- Ljusstyrkan blir ljusare när omgivningen är ljus.

■ Justera ljusstyrkan manuellt

Du kan använda reglaget för att ställa in instrumentpanelens ljusstyrka.

Ljusare: Vrid reglaget uppåt.

Mörkare: Vrid reglaget nedåt.

- Du kan ändra inställningen även om omgivningen är ljus, men ljusstyrkan på mätaren ändras inte.

■ Ljusstyrkeindikator

Ljusstyrkenivån visas på displayen samtidigt som du justerar den.

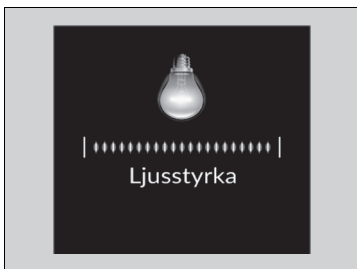

►► Reglage för ljusstyrka

Några sekunder efter att du har ställt in ljusstyrkan kommer du tillbaka till den föregående skärmen.

Knapp för eluppvärmd bakruta/uppvärmd dörrspegel

Tryck på knappen för den eluppvärmda bakrutan och de eluppvärmda dörrspeglarna när effektläget står på ON för att imma av bakrutan och backspeglarna.

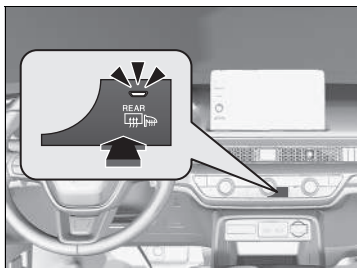

Den eluppvärmda bakrutan och de eluppvärmda sidospeglarna slås automatiskt av efter 10–30 minuter beroende på utomhustemperaturen. Observera att de inte stängs av automatiskt om utomhustemperaturen är 0 °C eller lägre.

☒ Knapp för eluppvärmd bakruta/uppvärmd dörrspegel

Detta system förbrukar mycket ström, så stäng av det när fönstret har immats av. Använd inte heller systemet under en lång tid när kraftsystemet är avstängt. Detta kan försvaga 12-voltsbatteriet, vilket gör det svårt att slå på kraftsystemet.

När effektläget ställs på ON och ytttemperaturen är lägre än 5 °C kan den eluppvärmda dörrspegeln aktiveras automatiskt i 10 minuter.

Justera ratten

Rathöjden och avståndet till din kropp kan justeras så att du har ett bekvämt grepp om ratten i en lämplig körställning.

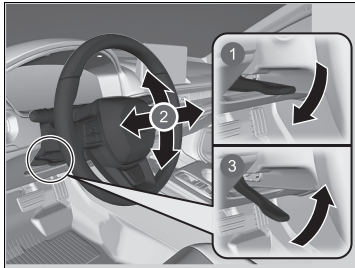

- 1 Lossa
- 2 Justera
- 3 Lås

1. Skjut rattjusteringsspaken nedåt när fordonet står stilla.
 - Rattjusteringsspaken sitter under rattstängens.
2. Flytta ratten uppåt eller nedåt och in eller ut.
 - Kontrollera att du kan se instrumentpanelens mätare och indikatorer.
3. Dra rattjusteringsspaken uppåt för att låsa ratten i önskat läge.
 - När du har justerat rattens läge kontrollerar du att du har låst ratten ordentligt på plats genom att försöka flytta den uppåt, nedåt, inåt och utåt.

►► Justera ratten

VARNING

Om du justerar rattens läge under körning kan detta leda till att du förlorar kontrollen över fordonet och allvarligt skadas i en krock.

Justera bara ratten när fordonet står parkerat.

Innerbackspegel

Justera vinkeln på backspegeln när du sitter i rätt körställning.

■ Backspegel med avbländning*

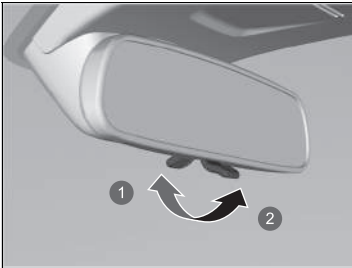

- ① Dagvinkel
- ② Nattvinkel

Ställ om fliken för att växla läge. Nattvinkeln bländar av strålkastarna från bakomvarande fordon så att du inte blir bländad när du kör i mörker.

» Speglar

Håll innerbackspegeln och sidospeglarna rena och rätt inställda för bästa sikt.

Justera speglarna innan du börjar att köra.

➤ **Framsäten** S. 250

* Ej tillgängligt på alla modeller

■ Automatiskt avbländande backspegel*

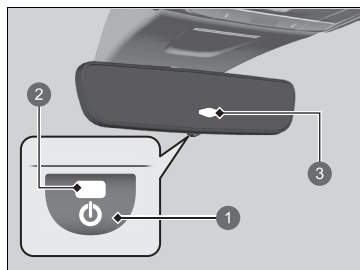

- 1 AUTO-knapp
- 2 AUTO-indikator
- 3 Sensor

När du kör i mörker minskar den automatiskt avbländande backspegeln skenet från strålkastare från bakomvarande fordon. Tryck på AUTO-knappen för att slå på och av denna funktion. När den är aktiverad tänds AUTO-indikatorn.

►► Automatiskt avbländande backspegel*

Den automatiska avbländningsfunktionen upphör när växelspaken är i läge **R**.

Elsidospeglar

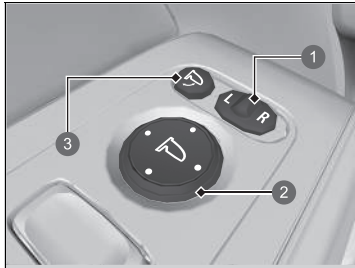

- ❶ Omkopplare
- ❷ Justeringsreglage
- ❸ Infällningsknapp

Du kan ställa in dörrspeglarna när effektläget står på ON.

■ Spegelinställning

L/R-omkopplare: Välj vänster eller höger sidospegel. Återför omkopplaren till mittläget när du har ställt in spegeln.

Reglage för spegelinställning: Tryck reglaget åt vänster, höger, uppåt eller nedåt för att flytta spegeln.

■ Fällbara sidospeglar

Tryck på infällningsknappen för att fälla in och ut sidospeglarna.

■ Funktion för automatiskt infällbara sidospeglar

■ Fälla in sidospeglarna

Tryck på låsknappen på fjärrsändaren eller på dörrlåsensorn på den främre dörren.
► Spegelarna börjar fällas in automatiskt.

■ Fälla ut sidospeglarna

Lås upp alla dörrar och bakluckan med fjärrsändaren eller det nyckelfria systemet*.
► Spegelarna börjar fällas ut automatiskt.

☒ Funktion för automatiskt infällbara sidospeglar

Sidospeglarna fälls inte ut automatiskt om de har fällts in med hjälp av infällningsknappen.

Du kan slå på och av funktionen för automatiskt infällbara sidospeglar.

➤ **Anpassade funktioner** S. 348

Backspeglarna fälls inte automatiskt vid låsning inifrån bilen med låsfliken eller centrallåsknappen.

Framsäten

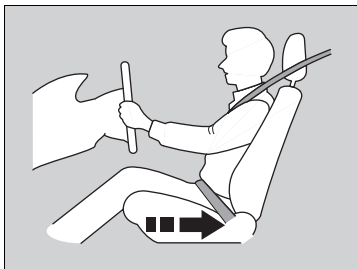

Flytta tillbaka för att få tillräckligt med utrymme.

Justera förarsätet så långt bak som möjligt med fullständigt bibehållen kontroll över fordonet. Du bör kunna sitta upprätt, väl tillbakalutad och greppa ratten bekvämt samt kunna trampa ordentligt på pedalerna utan att luta dig framåt. Passagerarsätet bör justeras på motsvarande vis, så att det sitter så långt bort från den främre krockkudden i instrumentpanelen som möjligt.

☒ Säten

Utför alltid sätesjusteringar innan du börjar köra.

☒ Framsäten

⚠ VARNING

Om man sitter för nära en främre krockkudde kan detta resultera i allvarlig skada eller dödsfall om de krockkuddarna löser ut.

Sitt alltid så långt bak från de främre krockkuddarna som möjligt, men med bibehållen kontroll över fordonet.

Förutom sätet kan du även justera ratten uppåt och nedåt samt inåt och utåt. Se till att det är minst 25 cm mellan mitten på ratten och bröstkorgen.

■ Justera sätespositionerna

■ Justera det elmanövrerade framsätet*

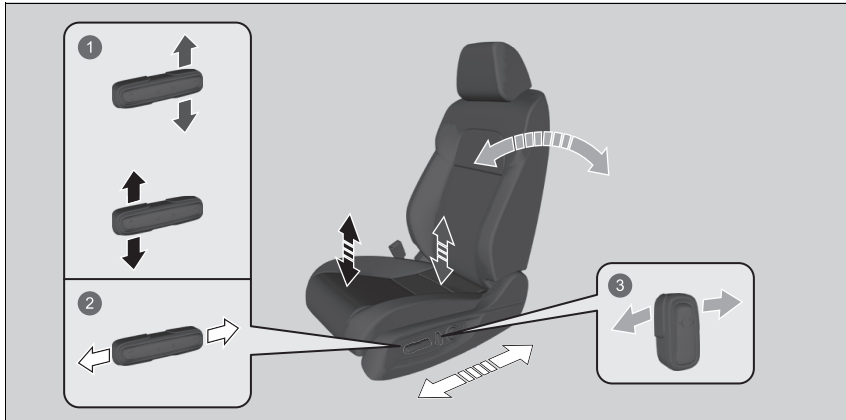

- ❶ Höjjustering (endast förarsätet)
- ❷ Horisontell lägesinställning
- ❸ Justering av ryggstödsvinkeln

* Ej tillgängligt på alla modeller

■ Justering av manuellt inställbara framsäten*

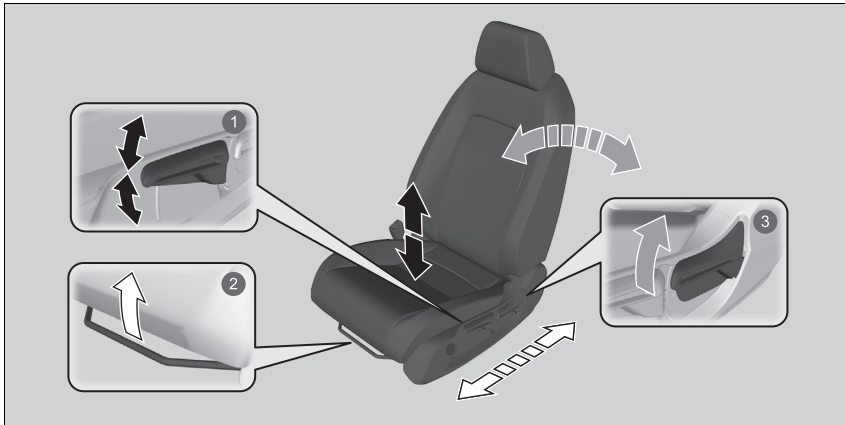

1 Höjdjustering (endast förarsätet)

Dra upp eller skjut ned spaken för att höja eller sänka sätet.

2 Horisontell lägesinställning

Dra spaken uppåt för att flytta sätet och släpp sedan spaken.

3 Justering av ryggstödsvinkeln

Dra upp spaken för att ändra vinkeln.

►► Justering av manuellt inställbara framsäten*

När sätet har justerats till rätt läge ska du gunga det fram och tillbaka för att kontrollera att det har låsts på plats.

Elmanövrerat förar- och passagerarsäte

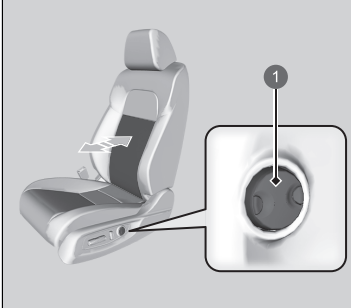

1 Reglage för justering av svankstöd

■ **Reglage för justering av svankstöd**

Tryck på framdelen: För att öka hela svankstödet.

Tryck på bakdelen: För att minska hela svankstödet.

Manuellt inställbart säte

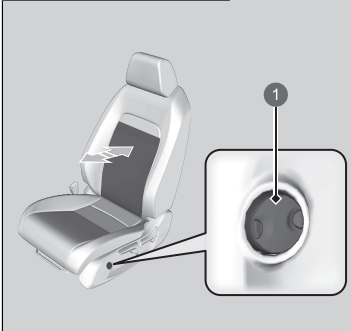

1 Reglage för justering av svankstöd

■ Justera ryggstöden

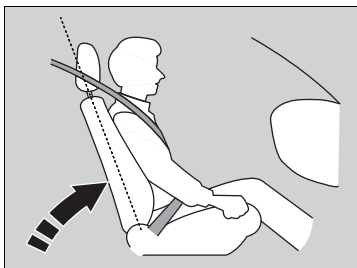

Justera förarsätets ryggstöd till ett bekvämt, upprätt läge som lämnar gott om plats mellan bröstkorgen och krockkuddekåpan i mitten av ratten.

Passageraren fram bör också justera ryggstödet till ett bekvämt upprätt läge.

Om du lutar ryggstödet så att axeldelen av bältet inte längre vilar mot bröstkorgen försämras bältets skyddsegenskaper. Det ökar även risken för att du glider in under bältet vid en kollision och skadas allvarligt. Ju längre tillbakalutat ryggstödet är, desto större är skaderisken.

►► Justera ryggstöden

⚠ VARNING

Om du lutar ryggstödet för långt tillbaka finns det risk för allvarlig skada eller dödsfall vid en krock.

Justera ryggstödet till upprätt läge och sitt väl tillbakalutat i sätet.

Placera inte dynor eller andra föremål mellan ryggstödet och ryggen.

Om du gör det kan det påverka säkerhetsbältets eller krockkuddens funktion.

Om du inte kan komma tillräckligt långt bort från ratten och forfarande nå reglagen bör du undersöka möjligheten att använda någon typ av anpassningsutrustning.

Baksäten

Fälla ner baksätena

Fäll ner höger och vänster baksätetsdyna var för sig för att utöka bagageutrymmet.

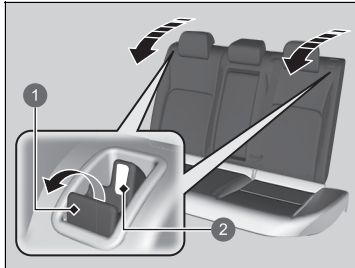

- 1 Frigöringsspak
- 2 Röd flik

1. Sänk nackstöden så långt ner det går.
2. Dra upp frigöringsspaken och fäll ner ryggstödet.

☒ Fälla ner baksätena

⚠ VARNING

Kontrollera att ryggstöden är ordentligt spärrade före körning.

Ryggstödet/-stöden i baksätet kan fällas ner för att frigöra mer bagageutrymme.

Sätetsryggstödet låses i upprätt läge genom att det trycks bakåt tills det låser på plats så att de röda flikarna i frigöringsspaken åker ner.

När du återför ryggstödet till dess ursprungliga läge trycker du det bakåt med fast hand.

Se till att alla föremål i bagageutrymmet eller föremål som sträcker sig in i baksätet, är ordentligt fixerade. Lösa föremål kan slungas framåt vid hårda inbromsningar.

Framsätet (framsätena) måste vara tillräckligt långt fram så att det/de inte stöter emot baksätet när detta fälls ned.

■ Påminnelse baksäte

Den här funktionen uppmärksammar dig på eventuella passagerare eller föremål i baksätet innan du lämnar fordonet. Den aktiveras när effektläget ställs in på VEHICLE OFF om baktörrarna öppnades strax före eller efter det att effektläget ställts in på ON.

En påminnelse visas på displayen med förarinformation och en varning ljuder när effektläget är inställt på VEHICLE OFF.



►► Påminnelse baksäte

När kraftläget är inställt på VEHICLE OFF stängs påminnelsen av och funktionen avslutas.

Påminnelsen fungerar inte om effektläget inte har ställts in till ON inom 10 minuter efter att baktörrarna har använts.

Systemet upptäcker inte passagerare i baksätet. Istället kan det kännas av när en baktörr öppnas och stängs, vilket indikerar att det kan finnas något i baksätet.

Du kan stänga av meddelandeinställningen.

► **Anpassade funktioner** S. 348

Lämplig sittställning

När alla åkande har justerat sina säten och nackskydd* och tagit på bilbältena är det mycket viktigt att de fortsätter att sitta upprätt, väl tillbakalutade och med fötterna på golvet tills fordonet åter är säkert parkerat och kraftsystemet avstängt.

Felaktig sittställning kan öka risken för skador vid en krock. Om en person exempelvis sitter hopsjunken, ligger ner, vrider sig i sidled, lutar sig framåt eller åt sidan eller sätter upp ena eller båda fötterna ökar risken kraftigt att skadas vid en krock.

Dessutom kan en person som sitter utanför avsedd plats i framsätet skadas allvarligt eller dödligt i en krock genom att han/hon slår i delar av fordonskupén eller träffas av en främre krockkudde som löser ut.

▶▶ Lämplig sittställning

VARNING

Om man sitter felaktigt eller utanför avsedd plats finns det risk för allvarliga personskador eller dödsfall vid en krock.

Sitt alltid upprätt, tillbakalutad i sätet och med fötterna på golvet.

* Ej tillgängligt på alla modeller

Nackstöd

Fordonet är utrustat med nackstöd på alla sittplatser.

■ Ställa in framsätenas nackstöd

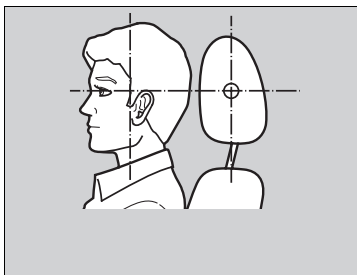

Framsätenas nackstöd skyddar bäst mot pisksnärtsskador och andra skador från krockar bakifrån när bakhuvudets mitt vilar mot mitten av stödet. Överdelen av örat ska vara i höjd med mitten av stödet i höjddled.

Placera huvudet mot mitten av nackstödet.

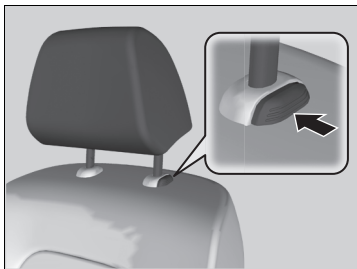

Höja nackstödet:

Dra stödet uppåt.

Sänka nackstödet:

Tryck ner stödet samtidigt som du trycker på frigöringsknappen.

►► Nackstöd

⚠ VARNING

En felaktig inställning av nackstöden försämrar deras effektivitet och ökar risken för allvarliga skador vid en krock.

Se till att nackstöden sitter på plats och är korrekt inställda före körning.

För att nackskydden ska fungera på avsett sätt:

- Häng inte något i nackstöden eller stödbenen.
- Placera aldrig föremål mellan ryggstödet och den som sitter i sätet.
- Installera alla nackstöd på rätt plats.

Justera läget för det yttre baksätets nackstöd

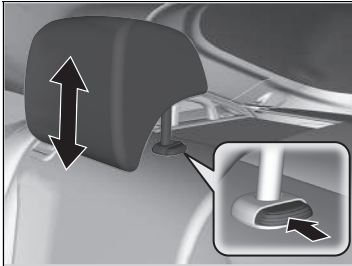

En passagerare som sitter på en ytterplats i baksätet bör justera höjden på nackstödet till ett lämpligt läge innan fordonet börjar köra.

Höja nackstödet:

Dra stödet uppåt.

Sänka nackstödet:

Tryck ner stödet samtidigt som du trycker på frigöringsknappen.

Ta bort och installera de främre och bakre yttre nackstöden

De främre och bakre yttre nackstöden kan tas bort för rengöring eller reparation.

Så här tar du bort nackstödet:

Dra stödet uppåt så långt det går. Tryck sedan på frigöringsknappen och dra ut nackstödet.

Så här sätter du tillbaka nackstödet:

Montera tillbaka benen och justera sedan nackstödet till lämplig höjd medan du håller frigöringsknappen intryckt. Dra i nackstödet för att kontrollera att det har låsts på plats.

►► Ta bort och installera de främre och bakre yttre nackstöden

⚠ VARNING

Om nackstöden inte monteras tillbaka, eller inte monteras tillbaka korrekt, finns det risk för allvarliga skador vid en krock.

Sätt alltid tillbaka nackstöden före körning.

Armstöd

■ Använda framsätets armstöd

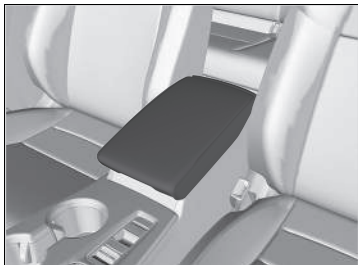

Locket på konsolen kan användas som armstöd.

■ Använda baksätets armstöd

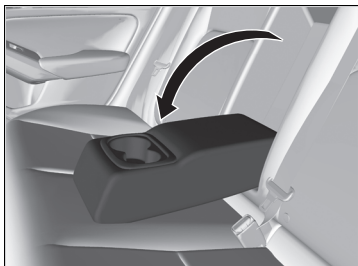

Dra ner armstödet i det mellersta ryggstödet.

Innerbelysning

Reglage för kupébelysning

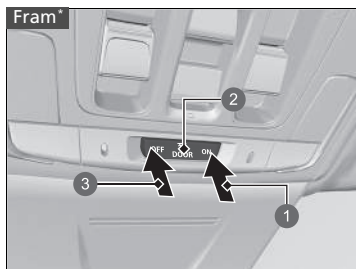

- 1 På
- 2 Dörraktiverat läge
- 3 Av

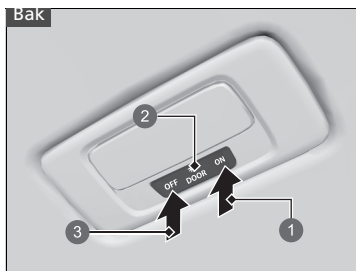

- 1 På
- 2 Dörraktiverat läge
- 3 Av

■ ON

Kupébelysningen tänds oavsett om dörrarna är öppna eller stängda.

■ Dörraktiverad

Kupébelysningen tänds i följande situationer:

- När en dörr är öppen.
- När du låser upp förardörren.
- När effektläget står på VEHICLE OFF.

■ OFF

Kupébelysningen är släckt oavsett om dörrarna är öppna eller stängda.

☒ Reglage för kupébelysning

I det dörraktiverade läget tonas kupébelysningen ned och släcks ca 30 sekunder efter att dörrarna stängts.

Ljuset slocknar efter ca 30 sekunder i följande situationer:

- När du låser upp förardörren men inte öppnar den.
- När du ställer in effektläget till VEHICLE OFF men inte öppnar någon dörr.

Du kan ändra tiden för nedtoning av kupébelysningen.

☒ Anpassade funktioner S. 348

Kupébelysningen släcks omedelbart i följande situationer:

- När du låser förardörren.
- När du stänger förardörren i läget ACCESSORY.
- När du ställer in effektläget ON.

Om du lämnar någon av dörrarna öppen i effektläget VEHICLE OFF slocknar innerbelysningen efter ca 15 minuter.

För att undvika att 12 V-batteriet laddas ur ska du inte lämna innerbelysningen på under en längre tid när kraftsystemet är avstängt.

■ Omkopplare till läslampa

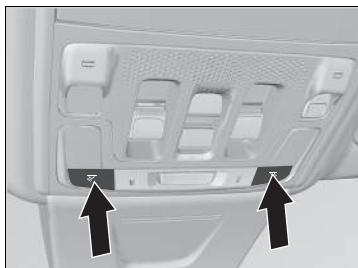

Du kan slå på och av kartbelysningen genom att trycka på knapparna.

» Omkopplare till läslampa

Modeller med panoramatak

När den främre innerbelysningens omkopplare är i dörraktiverat läge och någon dörr är öppen släcks inte kartbelysningen när du trycker på knapparna.

Förfaring av föremål

■ Handskfack

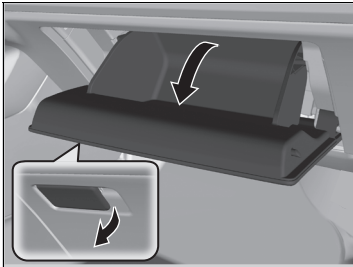

Dra i handtaget för att öppna handskfacket.

☒ Handskfack

⚠ VARNING

Ett öppet handskfack kan orsaka allvarlig skada på passageraren vid en krock, även om passageraren bär säkerhetsbälte.

Håll alltid handskfacket stängt under körning.

■ Konsolfack



Dra i handtaget för att öppna konsolfacket.

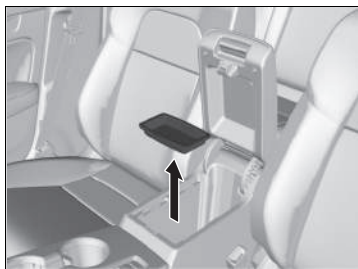

■ Borttagbar bricka

Brickan i konsolfacket kan tas bort. Ta bort brickan genom att dra den uppåt.

■ Mugghållare



■ Framsätets mugghållare

Sitter i konsolen mellan stolarna fram.



■ Mugghållare i framdörrarna

Sitter i båda framdörrarnas sidofickor.

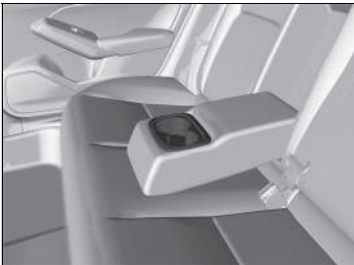

■ Baksätets mugghållare

Fäll ner armstödet för att använda mugghållarna i baksätet.

» Mugghållare

OBS!

Utspilld vätska kan skada klädsel, mattor och elektriska komponenter i kupén.

Var försiktig när du använder mugghållarna. Du kan bli skållad av het vätska.



■ **Mugghållare i bakhörrarna**

Sitter i båda bakhörrarnas sidofickor.

■ Klädkrokar



Det sitter klädkrokar på vänster och höger handtag i baksätet.

■ Bagagekrok

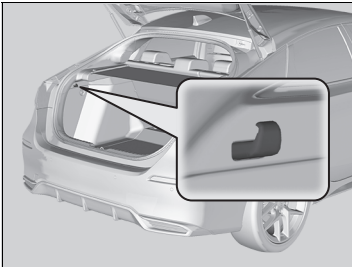

Bagagekroken i bagageutrymmet kan användas för att hänga lätta föremål på.

▣ Klädkrokar

Dessa klädkrokar är inte avsedda för stora eller tunga föremål.

▣ Bagagekrok

OBS!

Häng inte upp stora föremål, eller föremål som väger mer än 3 kg, på bagagekroken. Stora eller tunga föremål kan skada krokarna.

■ Förankringar

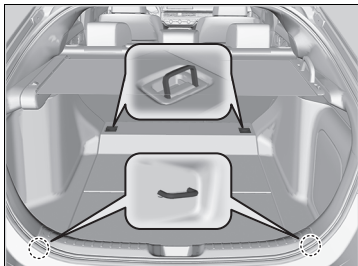

Förankringarna i bagageutrymmesgolvet kan användas för att fästa ett nät som håller föremål på plats.

► Förankringar

Låt aldrig någon hämta föremål i bagageutrymmet under körning. Lösa föremål kan slungas framåt vid hårda inbromsningar.

■ Insynsskydd över bagageutrymme

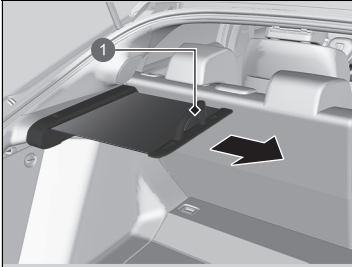

1 Handtag

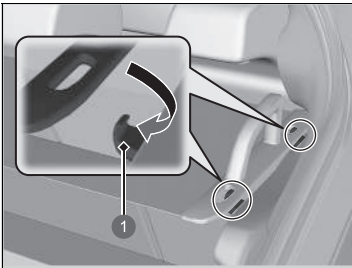

1 Krok

Insynsskyddet kan användas för att täcka bagageutrymme.

■ Så här drar du ut det

Dra skyddets handtag rakt ut och häng båda ändarna på krokarna.

Förvara det genom att lyfta av det från krokarna och försiktigt föra tillbaka det.

☒ Insynsskydd över bagageutrymme

Hantera inte föremål i bagageutrymme under färd. Detta kan leda till personskador om du måste göra en kraftig inbromsning.

Stapla inte föremål högre upp i bagageutrymme än sätets överkant. De kan skymma sikten och slungas runt i fordonet vid ett plötsligt stopp.

För att förhindra skador på insynsskyddet över bagageutrymme:

- Placera inte föremål på insynsskyddet.
- Placera inget tungt ovanpå insynsskyddet.

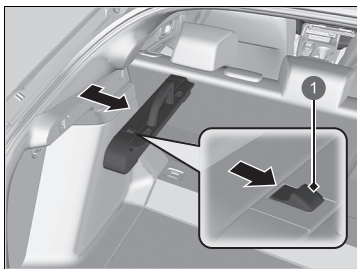

1 Spak

■ **Gör så här för att ta bort skyddet:**

Skjut spaken på insynsskyddets hölje och ta bort det genom att dra det mot dig.

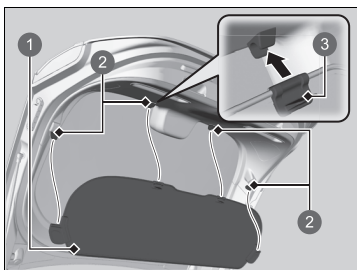

- 1 Förlängning
- 2 Klämmor
- 3 Flick

■ **Insynsskyddsförlängning**

Förlängningen monteras på baksidan av bakluckan med fyra klämmor. Den täcker utrymmet när du stänger bakluckan. Ta bort genom att lossa förlängaren från bakluckan. När du sätter tillbaka förlängningen, se till att flikarna kommer till den närmaste sidan.

■ Hållare för solglasögon*



För att öppna solglasögonhållaren, tryck in och släpp upp fördjupningen. Stäng genom att trycka in den igen tills den låser.

Du kan förvara glasögon och andra små artiklar i denna hållare.

▣ Hållare för solglasögon*

Håll förvaringen stängd under körning förutom när du ska tillgripa de förvarade artiklarna.

* Ej tillgängligt på alla modeller

Andra kupékomfortdetaljer

■ Eluttag för tillbehör

Eluttagen för tillbehör kan endast användas när effektläget står på ACCESSORY eller ON.

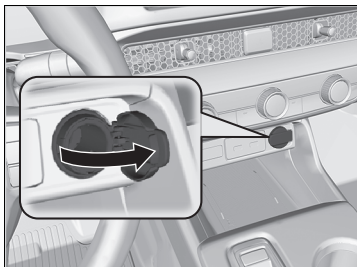

■ Konsolpanel

Öppna kåpan för att använda uttaget.

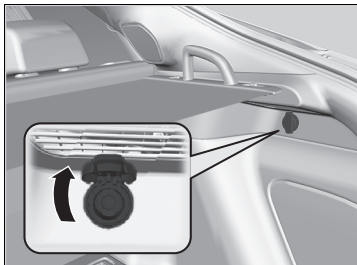

■ Bagageutrymme

Öppna konsollocket för att använda det.

☒ Eluttag för tillbehör

Anslut inte en cigarettändare i detta uttag. Den kan överhettas uttaget för tillbehör.

Eluttaget för tillbehör är avsett att ge ström till produkter med 12 volt DC, med en märkeffekt på 180 W (15 A) eller lägre.

Använd endast eluttaget för tillbehör när kraftsystemet är på, för att förhindra att 12 V-batteriet laddas ur.

När eluttaget för tillbehör inte används ska du stänga skyddet för att förhindra att främmande föremål kommer in i eluttaget.

Trådlös laddare*

För att använda den trådlösa laddaren måste effektläget vara i läge ACCESSORY eller ON. Ladda alla kompatibla enheter med trådlös Qi-laddning på området som anges av -markeringen enligt följande:

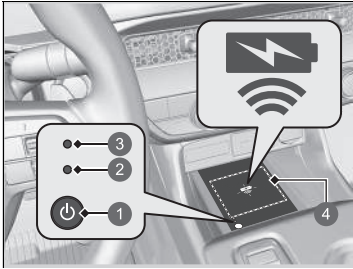

- 1 -knapp (ström)
- 2 Grön kontrollampa
- 3 Gul kontrollampa
- 4 Laddningsplats

1. För att slå på och av systemet, tryck och håll in -knappen (ström).
 - När systemet sätts igång tänds den gröna kontrollampan.
2. Sätt enheten du vill ladda på laddningsplatsen.
 - Systemet påbörjar automatiskt laddningen av enheten, och den gula kontrollampan tänds.
 - Se till att enheten är kompatibel med systemet, och placeras med laddningssidan i mitten av laddningsplatsen.
3. När laddningen är klar tänds den gröna kontrollampan.
 - Beroende på enhet lyser den gula indikatorlampan kontinuerligt.

Trådlös laddare*

FÖRSIKTIGHET

Metallobjekt mellan laddningsplattan och enheten som ska laddas blir varma och kan ge brännskador.

- Avlägsna alltid främmande föremål från laddningsplattan innan du laddar enheten.
- Se till att ytan är fri från damm och annan smuts innan laddningen påbörjas.
- Spill inte vätska (dvs. vatten, drycker etc.) på laddaren och apparaten.
- Använd inte olja, fett, alkohol, bensin eller lösningsmedel för rengöring av laddningsplattan.
- Täck inte över systemet med handdukar, kläder eller andra objekt under laddning etc.
- Undvik att spraya aerosoler som kan komma i kontakt med laddningsplattans yta.

Det här systemet förbrukar mycket effekt. Använd inte systemet under en lång tid när kraftsystemet är avstängt. Detta kan försvaga 12-voltsbatteriet, vilket gör det svårt att slå på kraftsystemet.

När du använder den trådlösa laddaren ska du kontrollera användarhandboken till den kompatibla enheten som du vill ladda.

* Ej tillgängligt på alla modeller

■ **När laddningen inte startar**

Utför en av lösningarna i följande tabell.

Indikator		Orsak	Lösning
Grön och gul	Blinkar samtidigt	Det finns ett eller flera hinder mellan laddningsplatsen och enheten.	Ta bort hindret/hindren.
		Enheten är inte inom laddningsplatsen.	Lyft upp och återställ enheten till mitten av laddningsområdet där  finns.
		Temperaturen på den trådlösa laddningsplattan ökar.	Avbryt laddningen av enheten tillfälligt. Vänta tills temperaturen sjunker och försök att ladda enheten igen.
Gul	Blinkar	Den trådlösa laddaren är defekt.	Kontakta en återförsäljare för reparation.

►► Trådlös laddare*

Den trådlösa laddaren har stöd för upp till 15 W, men laddningsfrekvensen varierar beroende på enhet och andra faktorer.

OBS!

Placera inte magnetiska inspelningsmedier eller finkalibrerade apparater vid laddningsplatsen när laddning pågår. Data på exempelvis kreditkort kan gå förlorade på grund av magnetisk påverkan. Även finkalibrerade apparater som till exempel klockor kan påverkas.

”Qi” och markeringarna  är registrerade varumärken som tillhör Wireless Power Consortium (WPC).

I följande fall kan laddning avbrytas eller inte starta:

- Enheten är redan fulladdad.
- Enhetens temperatur är extremt hög när den laddas.
- Du är på ett ställe där starka elektromagnetiska vågor eller störningar avges, t.ex. en TV-station, ett elkraftverk eller en bensinstation.
- Enheten har ett hölje, en väska eller tillbehör som inte är kompatibla med trådlös laddning.

En enhet kan inte laddas om dess laddningssida inte har en storlek eller form som passar för användning med laddningsplatsen.

Alla enheter är inte kompatibla med detta system.

Under laddningsfasen är det normalt att laddningsplatsen och enheten värms upp.

☒ Trådlös laddare*

Laddningen kan eventuellt avbrytas under en kort stund när:

- Alla dörrar och bakluckan är stängda
- för att undvika störningar med väl fungerande nyckelfritt system.
- Enhetens position ändras.

Ladda inte mer än en enhet i taget på en laddningsplats.



Risk för brännskador:

Metallföremål som placeras mellan plattan och enheten kan bli mycket varma.

Om enheten blir för varm och dess batteriskyddsfunktion aktiveras kan den laddas mycket långsamt eller inte alls. Vilken temperatur batteriskyddsfunktionen aktiveras vid beror på enheten.

* Ej tillgängligt på alla modeller

■ Eluppvärmd ratt*



Den eluppvärmda ratten kan endast användas när effektläget står på ON.

Tryck på knappen på den nedre delen av ratten.

När en behaglig temperatur har uppnåtts trycker du på knappen igen för att stänga av den.

Den eluppvärmda ratten avaktiveras varje gång du slår på kraftsystemet, även om du aktiverade det senaste gången du körde fordonet.

►► Eluppvärmd ratt*

Använd inte den eluppvärmda ratten kontinuerligt när kraftsystemet är avstängt. Under sådana omständigheter kan 12 V-batteriet försvagas, vilket gör det svårt att slå på kraftsystemet.

■ Sätesvärmare fram



Sätetsvärmarna kan användas när effektläget står i läge ON.



Tryck på sätetsvärmarens knapp:

- En gång – läge HI (tre indikatorer på)
- Två gånger – läge MID (två indikatorer på)
- Tre gånger – läge LO (en indikator på)
- Fyra gånger – avstängt läge, OFF (ingen indikator på)

När effektläget är på efter att det har stängts av, bibehålls tidigare inställning.

▣ Sätesvärmare fram

⚠ VARNING

Det finns alltid en risk för brännskador när du använder sätetsvärmaren.

Personer med nedsatt temperaturkänsl (t.ex. personer med diabetes, nervskador på underkroppen eller förlamning) eller med känslig hud bör inte använda sätetsvärmare.

Använd inte sätetsvärmarna ens i LO-läge när kraftsystemet är avstängt. Under sådana förhållanden kan 12 V-batteriet laddas ur och göra kraftsystemet svårstartat.

Efter en viss tid minskar styrkan för sätetsvärmarna fram automatiskt med en nivå i taget tills sätetsvärmarna fram stängs av. Den tid som förflutit varierar beroende på miljön i kupén.

Använda den automatiska klimatanläggningen

Den automatiska klimatanläggningen bibehåller den inställda kupétemperaturen. Systemet väljer även en lämplig blandning av uppvärmd och kyld luft, vilket höjer eller sänker temperaturen i kupén till önskad nivå.

Använd systemet när kraftsystemet är på.

1. Tryck på **AUTO**-knappen.
2. Justera innertemperaturen med temperaturreglagen på förar- eller passagerarsidan.
3. Tryck på knappen **ON/OFF** (ON/OFF) för att avbryta.

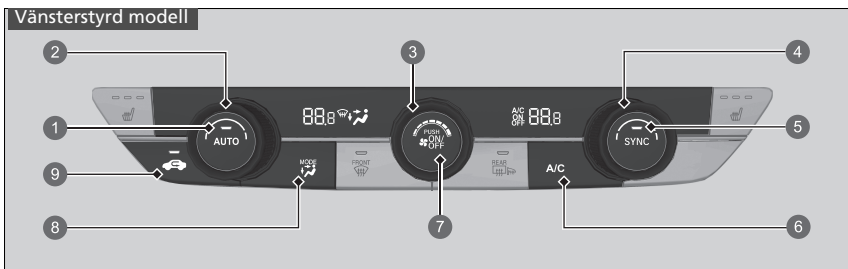

- 1 **AUTO**-knapp
- 2 Förarsidans temperaturreglage
- 3 Fläktrglage
- 4 Passagerarsidans temperaturreglage
- 5 **SYNC**-knapp
- 6 **A/C**-knapp (luftkonditionering)
- 7 **ON/OFF**-knapp
- 8 Lägesreglage
 - Ventiler på instrumentpanelen
 - Ventiler på instrumentpanelen och golvet
 - Golventiler
 - Gol- och avfrostningsventiler
- 9 Återcirkulationsknapp

» Använda den automatiska klimatanläggningen

Om du trycker på knappar med klimatanläggningen i automatiskt läge får funktionen på den intryckta knappen prioritet.

AUTO-knappens indikator släcks, men funktioner som inte är kopplade till den intryckta knappen regleras automatiskt.

För att förhindra att kallluft blåser in utifrån kan det hända att fläkten inte startar omedelbart när du trycker på **AUTO**-knappen.

Om kupén är mycket varm kan du kyla ned den snabbare genom att öppna rutorna en aning, ställa in systemet på AUTO och välja låg temperatur. Växla över från friskluftsläge till återcirkulationsläge tills temperaturen har sjunkit.

När du ställer temperaturen på den nedre eller övre gränsen, så visas **Lo** eller **Hi** på displayen.

Varje gång du trycker på **ON/OFF**-knappen slås klimatanläggningen på eller av. När du startar systemet återgår det till det senaste valet.

När ECON-läget är aktivt kan klimatanläggningen ha minskad kylningseffekt.

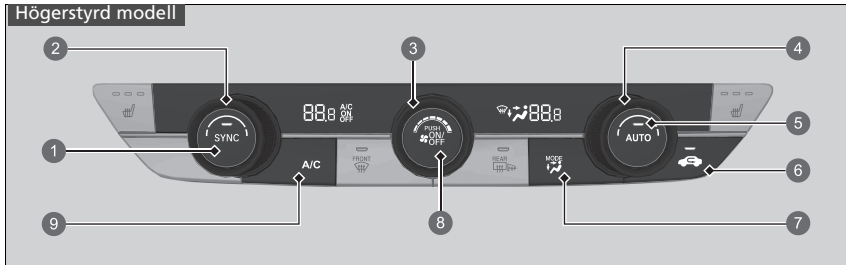

- 1 SYNC-knapp
- 2 Passagerarsidans temperaturreglage
- 3 Fläkttreglage
- 4 Förarsidans temperaturreglage
- 5 AUTO-knapp
- 6 Återcirkulationsknapp
- 7 Lägesreglage
 - Ventiler på instrumentpanelen
 - Ventiler på instrumentpanelen och golvet
 - Golventiler
 - Gol- och avfrostningsventiler
- 8 ON/OFF-knapp
- 9 A/C-knapp (luftkonditionering)

■ Växla mellan återcirkulations- och friskluftsläget

Tryck på -knappen (återcirkulation) och ändra läget beroende på omgivningsförhållandena.

Återcirkulationsläge (indikator på): Kupélufte återcirkuleras via systemet.

Friskluftsläge (indikator av): Tar in luft utifrån. Kör systemet i friskluftsläge under normala förhållanden.

■ Avfrostning av vindrutan och övriga rutor

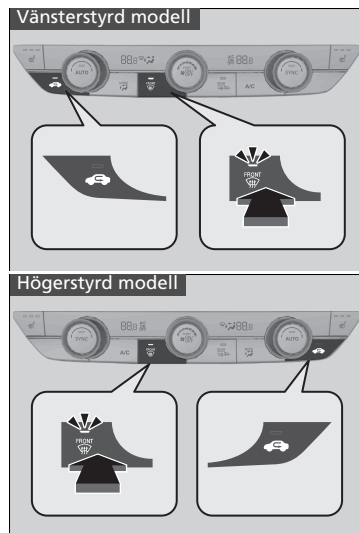

Genom att trycka på -knappen (uppvärmd vindruta) slås luftkonditioneringen på och systemet växlar automatiskt till friskluftsläge.

Tryck på -knappen igen för att stänga av. Systemet återgår då till föregående inställningar.

►► Avfrostning av vindrutan och övriga rutor

För din egen säkerhet ska du se till att du har fri sikt genom alla rutor innan du kör.

Ställ inte in temperaturen nära den övre eller nedre gränsen. När kall luft träffar vindrutan kan den imma igen på utsidan.

■ Frosta av fönstren snabbt

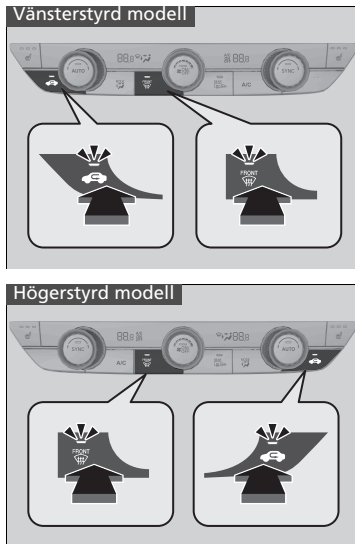

1. Tryck på -knappen.
2. Tryck på -knappen.

» Frosta av fönstren snabbt

Växla över till friskluftsläge när du har frostat av fönstren. Om du behåller systemet i återcirkulationsläge kan fönstren imma igen av luftfuktigheten. Detta försämrar sikten.

■ Synkroniseringsläge

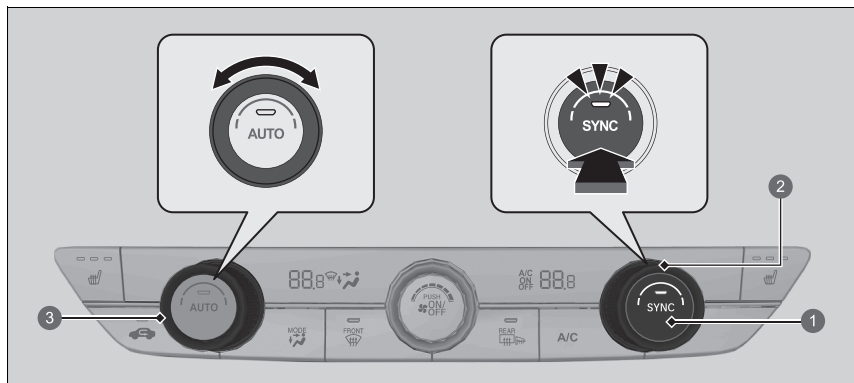

- ① **SYNC**-knapp
- ② Passagerarsidans temperaturreglage
- ③ Förarsidans temperaturreglage

I synkroniseringsläget kan du ställa in temperaturen samtidigt för förarsidan och passagerarsidan.

1. Tryck på **SYNC**-knappen.
 - Systemet växlar till synkroniseringsläge.
2. Justera temperaturen med hjälp av förarsidans temperaturreglage.

Tryck på **SYNC**-knappen eller ändra passagerarsidans temperaturinställning för att återgå till dubbelläget.

► Synkroniseringsläge

När du trycker på **FRONT**-knappen, växlar systemet till synkroniseringsläge.

När systemet är inställt på dubbelläge kan förarsidans och passagerarsidans temperatur ställas in separat.

Den automatiska klimatanläggningens sensorer

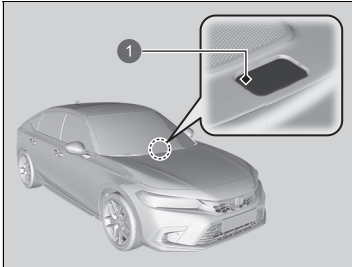

Den automatiska klimatanläggningen är utrustad med sensorer. Täck inte över dem och spill inte vätska på dem.

1 Sensor

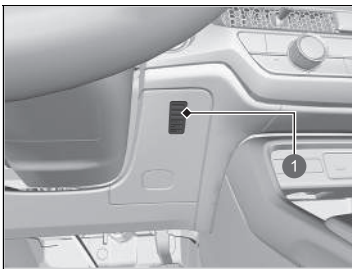

1 Sensor

Funktioner

Detta kapitel beskriver hur du kan styra tekniska funktioner.

Ljudanläggning.....	286
Ljudanläggning med display	288
Felmeddelanden för ljudanläggningen ...	383
Allmän information om ljudanläggningen.....	384
Nödsamtal (eCall)	394
Tankning rekommenderas.....	399

Om ljudanläggningen

Ljudanläggningen har FM/AM-radio och DAB-tjänst (Digital Audio Broadcasting). Den kan också spela upp från USB-minnen, iPod, iPhone, *Bluetooth*®-enheter och smarttelefon.

Du kan manövrera ljudanläggningen med knappar och rattar på panelen, fjärrknapparna på ratten eller ikonerna på pekskärmsgränssnittet.

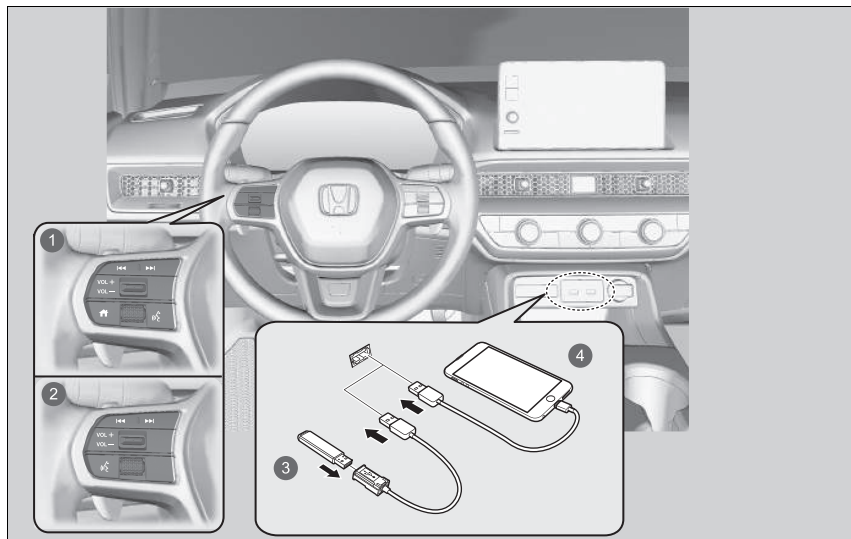

1 Fjärrkontroller (modeller med mätare av A-typ)

2 Fjärrkontroller (modeller med mätare av B-typ)

3 USB-minne

4 iPod

Ljudanläggningens stöldskydd

Ljudanläggningen är avaktiverad när strömkällan är frånkopplad, t.ex. när 12 V-batteriet är frånkopplat eller har laddats ur. Under vissa förhållanden kan systemet visa en skärm där en kod ska matas in. Om detta inträffar startar du om ljudsystemet.

■ Aktivera ljudanläggningen på nytt

1. Ställ effektläget på ON.
2. Slå på ljudanläggningen.
3. Håll **VOL**/ **AUDIO**-knappen (volym/ljud) intryckt i mer än två sekunder.
 - ▶ Ljudanläggningen återaktiveras när ljudstyrenheten upprättar en anslutning till fordonets styrenhet. Om styrenheten inte känner igen ljudenheten måste du besöka en återförsäljare och få ljudenheten kontrollerad.

Start

Ljudanläggningen med display startar automatiskt när du ställer in effektläget på ACCESSORY eller ON. Vid start visas följande skärm om dataöverföring.

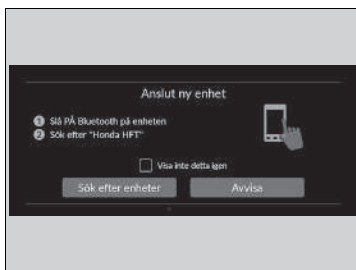
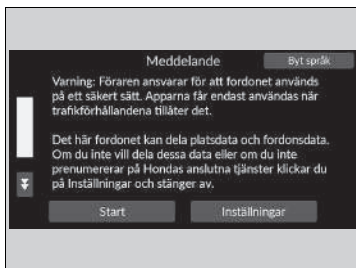

Välj **Start**.

- ▶ Om du inte väljer **Start** går systemet automatiskt till hemskrmen efter en viss tid.
- ▶ Om det inte finns någon registrerad enhet, välj **Start** så visas *Bluetooth*[®]-hoppningsskärmen.
- ▶ **Utom turkiska modeller**
Om du vill ändra inställningarna för dataöverföring, välj **Inställningar** och välj sedan PÅ/AV-inställningarna på **Plats- och fordonsdatadelning**-skärmen.

■ Så här parar du ihop mobiltelefon med systemet (när inga andra telefoner är hopparade med det)

1. Se till att telefonen är i identifierbart läge.
2. Välj **Honda HFT** i din telefon.
 - ▶ Om du vill para ihop en telefon från den här ljudanläggningen väljer du **Sök efter enheter** och väljer sedan din telefon när den dyker upp i listan.
 - ▶ Om du markerar rutan med **Visa inte detta igen** visas inte denna skärm.

»Start

Utom turkiska modeller

Plats- och fordonsdatadelning

ON: Tillgänglig datakommunikation.

OFF: Ej tillgänglig datakommunikation.

Basfunktioner

Ljudanläggningens funktion

Du kan endast använda ljudanläggningens funktioner när effektläget står i något av lägena ACCESSORY eller ON.



- | | |
|--------------------------|------------------------------------|
| 1 Alla appar | 6 Ikoner för lägesväxling |
| 2 Statusikoner | 7 <<< >>>-knappar (sök/hoppa över) |
| 3 Appgenvägsikoner | 8 VOL/AUDIO-knapp (volym/ström) |
| 4 Pil | 9 BACK-knapp (tillbaka) |
| 5 Ikon för visningsläge | 10 HOME-knapp (hem) |

Ljudanläggningens funktion

Denna skärm visas för vänsterstyrda modeller. På högerstyrda modeller sitter dessa knappar spegelvänt jämfört med på den vänsterstyrda modellen.

Nyckel av-funktion





När du har ställt effektläget på VEHICLE OFF (LOCK), kan du använda ljudanläggningen i upp till 30 minuter per körcykel. Hur länge du kan fortsätta använda ljudanläggningen beror dock på batteriet. Används funktionen upprepade gånger så kan batteriet laddas ur.

 **Alla appar:** Visar alla appar.



Statusikoner: Visar indikatorerna för informationen om fordonet, anslutna telefoner o.s.v. i sidhuvudområdet.

Appgenvägsikoner: Visar appgenvägsikonerna.

Pil: Visar nästföljande sidor på ljud-/informationsskärmen.

Ikon för  visningsläge: Ändrar ljud-/informationsskärmens ljusstyrka. Välj  en gång och välj  eller  för att göra en justering.

Ikoner för lägesväxling: Visar ikoner för att växla läge direkt.

 -knappar: (sök/hoppa över) Tryck för att ändra station, låt eller fil.

VOL  AUDIO-knapp (volym/ström): Slår på och av ljudanläggningen och vrids för att justera volymen.

 **knapp (tillbaka):** Trycks in för att gå tillbaka till föregående skärm.

 **knapp (hem):** Trycks in för att gå till hemskrärmen.

USB-portar

På frontpanelen

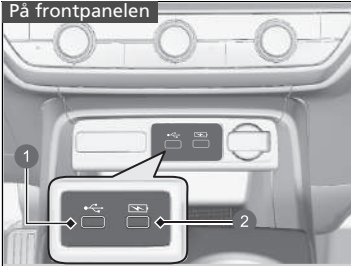

- 1 Spela upp ljudfiler och ansluta kompatibla telefoner
- 2 Endast för laddning av enheter

■ På frontpanelen (🔌)

USB-porten (2,5 A) används till laddning av enheter, uppspelning av ljudfiler och anslutning av kompatibla telefoner med Apple CarPlay eller Android Auto.

- För att undvika eventuella risker ska du använda en Apple MFi-certifierad lightning-kontakt för Apple CarPlay och för Android Auto ska USB-kablar vara certifierade av USB-IF för att vara kompatibla med USB 2.0-standardern.

■ På frontpanelen (🔌)

USB-porten (2,5 A) på frontpanelen är endast avsedd för laddning av enheter.

- Du kan inte spela musik även om du har anslutit en musikspelare till den.

■ På baksidan av konsolfacket

USB-portarna (2,5 A) är endast till för laddning av enheter.

- Du kan inte spela musik även om du har anslutit musikspelare till dem.

På baksidan av konsolfacket



USB-portar

- Lämna inte iPoden eller USB-minnet i bilen. Direkt solljus och höga temperaturer kan skada sådan utrustning.
- Vi rekommenderar att du använder en USB-kabel om du ansluter ett USB-minne till USB-porten.
- Anslut inte iPoden eller USB-minnet via en hubb.
- Använd inte kortläsare eller hårddiskar eftersom enheten eller filerna på dem kan skadas.
- Du bör säkerhetskopiera alla data innan du använder enheten i bilen.
- Meddelanden som visas kan variera beroende på enhetens modell och programvaruversion.

USB-laddning

USB-porten kan ge upp till 2,5 A ström. Den ger inte 2,5 A om inte enheten kräver det.

För information om ström, läs bruksanvisningen till den enhet som ska laddas.

Under vissa förhållanden kan en anordning som är ansluten till porten generera brus i radion du lyssnar på.

Fjärrkontrollsknappar

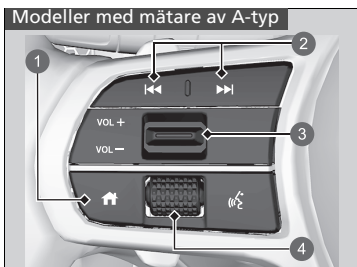

Gör det möjligt att sköta ljudanläggningen medan du kör. Informationen visas på förarinformationsgränssnittet.

- 1 -knapp (hem)
- 2 -knappar (sök/hoppa över)
- 3 **VOL** -reglage (volym)
- 4 Vänster väljarratt

► Fjärrkontrollsknappar

Vissa lägen visas bara när en enhet eller ett medium av lämplig typ används.

Beroende på vilken *Bluetooth*®-enhet du ansluter kan vissa funktioner inte användas.

Modeller med mätare av A-typ

Tryck på -knappen (hem) för att gå tillbaka till förarinformationsgränssnittets hemskärm.

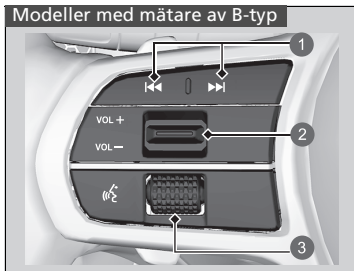

- 1  -knappar (sök/hoppa över)
- 2 **VOL +** / **VOL -** -reglage (volym)
- 3 Vänster väljarratt

VOL + / VOL - -reglage (volym)



Tryck uppåt: För att höja volymen.

Tryck nedåt: För att sänka volymen.

Vänster väljarratt

- När du väljer ljudläge

Modeller med mätare av A-typ

Tryck på -knappen (hem), rulla sedan uppåt eller nedåt för att välja  (ljud) på displayen för förarinformation och tryck sedan på vänster väljarratt.

Modeller med mätare av B-typ

Rulla uppåt eller nedåt för att välja **Audio** på displayen för förarinformation och tryck sedan på vänster väljarratt.

Rulla uppåt eller nedåt:

Bläddra genom ljudlägena genom att rulla uppåt eller nedåt och sedan trycka på vänster väljarratt:

Modeller med mätare av A-typ

FM/DAB/AM/USB/Bluetooth/Appar

Modeller med mätare av B-typ

Tillbaka/Telefon/FM/AM/Trafik/DAB/iPod/USB/Apple CarPlay/Android Auto/Bluetooth®-ljud/
Anpassat

- ▶ Beroende på vilken enhet som är ansluten kan de lägen som visas ändras.

◀◀/▶▶-knappar (sök/hoppa över)

- När du lyssnar på radio
 - Tryck på ▶▶▶:** För att välja nästa förinställda radiostation.
 - Tryck på ◀◀◀:** För att välja föregående förinställda radiostation.
 - Tryck och håll ned ▶▶▶:** För att välja nästa station med stark signal.
 - Tryck och håll ned ◀◀◀:** För att välja föregående station med stark signal.
- När du lyssnar på en iPod, ett USB-minne, Bluetooth®-ljud eller smarttelefonanslutning
 - ▶ Beroende på vilken enhet som är ansluten kan åtgärder ändras.
 - Tryck på ▶▶▶:** För att hoppa till nästa låt.
 - Tryck på ◀◀◀:** För att gå tillbaka till föregående låt.
- När du lyssnar på ett USB-minne
 - Tryck och håll ned ▶▶▶:** För att gå till nästa mapp.
 - Tryck och håll ned ◀◀◀:** För att gå tillbaka till föregående mapp.
- När du lyssnar på en iPod:
 - Tryck och håll ned ▶▶▶:** För att hoppa till nästa låt.
 - Tryck och håll ned ◀◀◀:** För att gå tillbaka till föregående låt.

Inbyggd instruktionsbok*

Du kan visa innehållet i instruktionsboken på ljudanläggningens display.

■ Öppna instruktionsboken

1. Välj  **Alla appar**.
2. Välj **Instruktionsbok**.

■ Installera/uppdatera instruktionsbok

När du kan installera eller uppdatera instruktionsboken skickas aviseringen automatiskt.

För att uppdatera:

1. Tryck på aviseringen.
 - Versionsskärmen visas.
2. Välj de objekt som ska uppdateras.
3. Tryck på **Uppdatera**.

Om du avmarkerar ett objekt på versionsskärmen kommer du inte att få några aviseringar för det.

►► Inbyggd instruktionsbok*

Den här funktionen täcker inte alla språk som är tillgängliga för ljudanläggningen.

Om du ändrar språket i ljudanläggningen ändras även språket i instruktionsboken. Om instruktionsboken inte är tillgänglig eller installerad på det språket väljer instruktionsboken engelska som standard.

►► Installera/uppdatera instruktionsbok

Det kan finnas skillnader i innehållet som visas beroende på version av instruktionsboken.

Om instruktionsboken ännu inte har installerats kan du installera den via Wi-Fi.

 **Ansluta till en Wi-Fi-hotspot** S. 336

För språk utöver engelska, tyska, franska, italienska och spanska

Om du installerar instruktionsboken på ett nytt språk raderas instruktionsboken du tidigare hämtade.

Röststyrningsfunktion

Fordonet är utrustat med röststyrning som låter dig ge kommandon utan att använda händerna.



Röststyrningssystemet använder knappen  (tala) på ratten och en mikrofon i närheten av kartbelysningen i taket.

Röstigenkänning

Gör följande för att uppnå optimal röstigenkänning med röststyrningssystemet:

- Se till att rätt skärm visas för röstkommandot du använder.
Systemet känner endast igen vissa kommandon.
Tillgängliga röstkommandon.
 **Röstportalskärmen** S. 298
- Stäng fönstren och panoramataket*.
- Justera ventilerna på instrumentpanelen och sidoventilerna så att det inte blåser luft på mikrofonen i taket.
- Tala tydligt med en klar och naturlig röst utan att pausa mellan orden.
- Minska bakgrundsljud om det går. Systemet kan misstolka kommandot om fler än en person pratar samtidigt.

Röststyrningsfunktion

När du trycker på knappen  visas en uppmaning som frågar vad du vill göra. Tryck och släpp knappen  igen för att förbigå denna uppmaning och ge ett kommando.

Röststyrningssystemet förstår engelska, tyska, franska, spanska och italienska.

* Ej tillgängligt på alla modeller

■ Röstportalskärmen

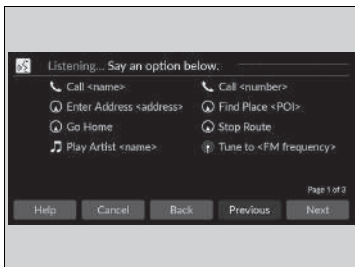

När du trycker på knappen  (tala) visas tillgängliga röstkommandon på skärmen. För en fullständig lista med kommandon, säg "Help" (hjälp) efter pipet.

Beroende på valt läge är de kommandon som visas olika på röstportalskärmen. Kommandona som känns igen är desamma oavsett vilken skärm som är vald.

Normalläge: En lista över exempel på kommandon visas för att snabbt slutföra önskad funktion.

Hjälpläge: En lista över grundläggande kommandon visas som hjälper dig steg för steg genom röstmenyn.

Du kan ändra läget på **Allmänna inställningar**-skärmen.

 **Röststyrning** S. 356

Systemet känner endast igen kommandona på följande sidor när det befinner sig på vissa skärmar.

Systemet känner inte igen improviserade röstkommandon.

■ Allmänna kommandon

När röstportalskärmen visas växlar den till översta skärmen för varje funktion genom att använda globala kommandon.

- *Music Search*
- *AM*
- *FM*
- *Navigation*
- *Phone*

■ Telefonkommandon

Fungerar bara när telefonen är ansluten. När systemet känner igen telefonkommandot ändras skärmen till telefonens röstigenkänningskärm.

■ Telefonkommandon

- *Call <name>*
- *Call <number>*

Systemet känner bara igen ett kontaktnamn i telefonens sparade telefonbok. Om fullständig namn har registrerats i fältet för förnamn känner systemet igen förnamn och efternamn som ett kontaktnamn.

Telefonkommandon är inte tillgängliga om du använder Apple CarPlay.

■ Ljudkommandon

När systemet känner igen ljudkommandot ändras skärmen till röstigenkänningskärm för ljud.

■ FM-kommandon

- *Tune to <FM-frekvens>*

■ AM-kommandon

- *Tune to <AM-frekvens>*

■ iPod-kommandon

- *List Album* <namn>
- *List Artist* <namn>
- *List Genre* <namn>
- *List Playlist* <namn>
- *Play* <artist> <album>
- *Play*
- *Play Album* <namn>
- *Play Artist* <namn>
- *Play Genre* <namn>
- *Play Music* <text:media_combo>
- *Play Playlist* <namn>
- *Play Song* <namn>

■ USB-kommandon

- *List Album* <namn>
- *List Artist* <namn>
- *List Playlist* <namn>
- *Play* <artist> <album>
- *Play*
- *Play Album* <namn>
- *Play Artist* <namn>
- *Play Music* <text:media_combo>
- *Play Playlist* <namn>
- *Play Song* <namn>

■ Navigeringskommandon

Skärmen växlar till navigeringsskärmen.

📖 **Se handboken till navigeringssystemet**

■ Standardkommandon

- *Voice help*
- *Cancel*
- *Back*

Rösthjälpen läser upp röstvägledning för hjälp på den aktuella skärmen.

■ Kommandon för listor

- *Previous*
- *Next*
- *Yes*
- *No*

Ljud-/informationsskärm

Visar ljudstatus och klocka. Från den här skärmen kan du gå till olika inställningsalternativ.

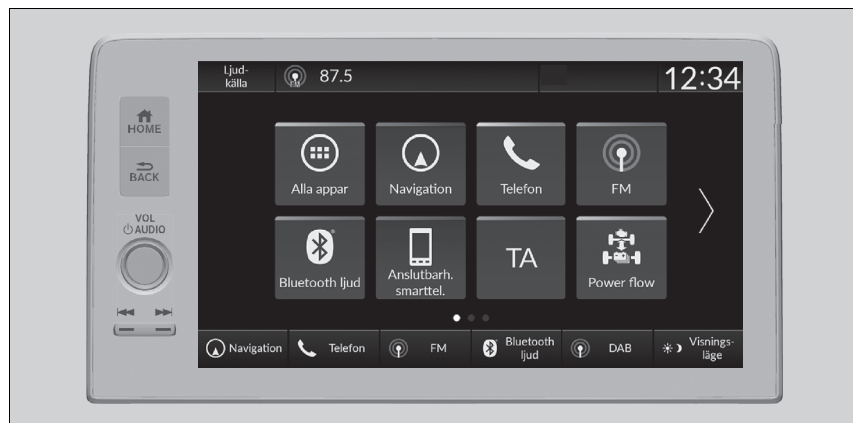

►► Ljud-/informationsskärm

Använda pekskärm

- Använd enkla gester som att trycka, svepa och rulla för att styra vissa ljudfunktioner.
- Vissa objekt kan vara nedtonade under körning för att minska risken för distraktion.
- Du kan välja dem när bilen står stilla eller använda röstkommandon.
- Pekskärm kanske inte reagerar om du bär handskar.

Du kan ändra inställningen för pekskärmens känslighet.

► **Anpassade funktioner** S. 348

■ Funktion för appgenväg

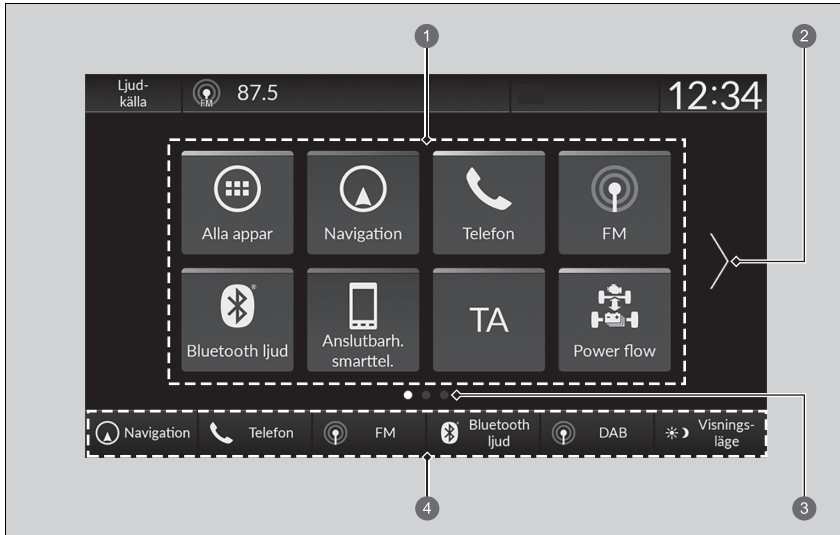

- ① Appgenvägsikoner
- ② Pil
- ③ Sidindikator
- ④ Lägesomkopplare

■ Gå till nästa skärm

Välja eller , eller genom att dra skärmen till vänster eller höger för att gå till nästa skärm.

►► Funktion för appgenväg

Startskärmen kan lägga till upp till 6 sidor.

Tryck på -knappen för att gå direkt tillbaka till första sidan på hems-kärmen från valfri sida.

■ Lägga till appikoner på hemskrmen

Appikoner kan läggas till på hemskrmen.

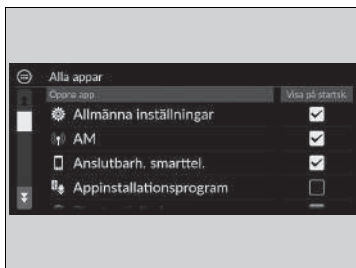

1. Tryck på -knappen.
2. Välj  **Alla appar**.
3. Markera rutan på önskade appar.

►► Lägga till appikoner på hemskrmen

Förinstallerade appar kanske inte startas normalt. Om detta inträffar måste du starta om systemet. Ställ in effektläget på fordonet till VEHICLE OFF och ställ sedan in effektläget till ON. Starta därefter en app igen. Om du ändå inte kan starta apparna behöver du återställa systemet.

 **Återställa alla inställningar** S. 364

Om du utför **Återställ till fabriksinställningar** kan det återställa alla inställningar till fabriksinställningar.

 **Återställa alla inställningar** S. 364

Om apparna ändå inte startar normalt även efter **Återställ till fabriksinställningar**, kontakta din återförsäljare.

■ Flytta ikoner på hemskärmen

Du kan ändra placeringen på hemskärmen.



1. Tryck på -knappen.
2. Välj och håll in en ikon.
 - Skärmen växlar till skärmen för anpassning.
3. Dra och släpp ikonerna där du vill ha dem.
4. Välj **Klar**.
 - Skärmen återgår till hemskärmen.

► Flytta ikoner på hemskärmen

Välj **Tips** för att visa tips. Om du vill dölja dem markerar du dem igen.

■ Ta bort ikoner från hemskrämen

Du kan ta bort ikonerna på hemskrämen.



1. Tryck på -knappen.
2. Välj och håll in en ikon.
 - Skärmen växlar till skärmen för anpassning.
3. Dra och släpp ikonen du vill ta bort till sidhuvudområdet.
 - Ikonen tas bort från hemskrämen.
4. Välj **Klar**.
 - Skärmen återgår till hemskrämen.

► Ta bort ikoner från hemskrämen

Appar tas inte bort när ikonen på hemskrämen tas bort.

Välj **Tips** för att visa tips. Om du vill dölja dem markerar du dem igen.

■ Skapa genvägar för ikoner på hemskärmen

Du kan lagra upp till sex ikoner längst ned på hemskärmen.



1 Lägesomkopplare

1. Tryck på -knappen.
2. Välj och håll in en ikon.
 - ▶ Skärmen växlar till skärmen för anpassning.
3. Dra och släpp ikonen du vill spara längst ned på hemskärmen.
 - ▶ Ikonen lagras på området för lägesväxling.
4. Välj **Klar**.
 - ▶ Skärmen återgår till hemskärmen.

▶▶ Skapa genvägar för ikoner på hemskärmen

Välj **Tips** för att visa tips. Om du vill dölja dem markerar du dem igen.

■ Statusfält

Visar indikatorerna för informationen om fordonet, anslutna telefoner o.s.v. i sidhuvudområdet. Du kan bekräfta detaljinformationen genom att välja dessa ikoner.



1. Välj systemstatusikonen.
► Statusfältet visas.
2. Markera ett objekt för att se detaljerna.
3. Tryck på **BACK**-knappen eller välj systemstatusikonen för att stänga området.

- 1 Ikon för systemstatus

■ Välja en ljudkälla

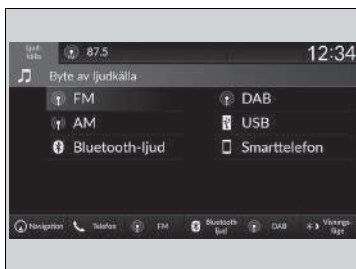

Välj **Ljudkälla** på sidhuvudområdet och välj därefter en ikon i källistan för att växla ljudkälla.

■ Begränsningar för manuell användning

Vissa manuella funktioner är avaktiverade eller vilande när fordonet är i rörelse.
Du kan inte välja ett gråmarkerat alternativ förrän fordonet står stilla.

Klockinställning

■ Ställa in klockan

Du kan ställa in tiden manuellt och ställa in bakgrunden på klockan på ljud-/informationsskärmen.

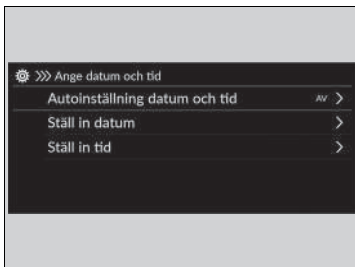

1. Tryck på -knappen.
2. Välj **Allmänna inställningar**.
3. Välj **System**.
4. Välj **Datum och tid**.
5. Välj **Ange datum och tid**.
6. Välj **Autoinställning datum och tid** och välj sedan **AV**.

För att justera datum:

7. Välj **Ställ in datum**.
8. Välj /.
9. Välj **Spara** för att ställa in datum.

För att justera tid:

7. Välj **Ställ in tid**.
8. Välj /.
9. Välj **Spara** för att ställa in tiden.

►► Ställa in klockan

Klockan uppdateras automatiskt via ljudsystemet.

Du kan också ställa in klockan genom att trycka på klockan som visas på sidhuvudområdet på ljud-/informationsskärmen, **Klocka** som visas på hemskrmen, eller **Alla appar**.

1. Tryck på klockan på skärmen.
Klockskrmen av typen urtavla visas.
2. Välj **Inställningar**.
3. Välj **Datum och tid**.
4. Välj **Ange datum och tid**.
5. Välj **Autoinställning datum och tid** och välj sedan **AV**.
6. Välj **Ställ in datum** eller **Ställ in tid**.
7. Ställa in datum, timmar och minuter genom att välja /.
8. Välj **Spara** för att ställa in tiden.

Du kan anpassa klockvisningen.

- **System** S. 349

Bakgrundsinställning för klocka

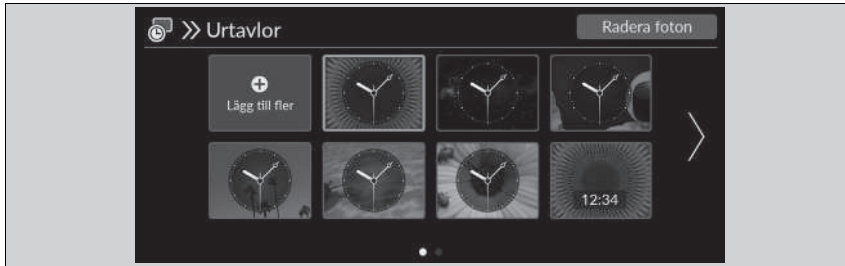



■ Importera klockbakgrund

1. Anslut USB-minnet till USB-porten.
 - **USB-portar** S. 291
2. Tryck på **HOME**-knappen.
3. Välj **Klocka**.
 - Om **Klocka** inte visas på hemskärmen, välj **Alla appar**.
4. Välj **Inställningar**.
5. Välj **Urtavlor**.
6. Välj **Lägg till fler**.
 - Ikoner för bilderna som är lagrade i USB-minnet visas i listan.
7. Välj önskad bild att importera.
 - Flera bilder kan väljas samtidigt.
8. Välj **OK**.
 - De valda bilderna visas.
9. Välj **Överför**.
 - Skärmen för bakgrundsinställning för klocka visas igen.



►► Bakgrundsinställning för klocka

- När du importerar bakgrundsfiler måste bilden ligga i USB-minnets rotkatalog. Bilder kan inte importeras om de ligger i andra kataloger.
- Filnamnet måste vara mindre än 64 bytes.
- De filformat som kan importeras är BMP (bmp) och JPEG (jpg).
- Den individuella filstorleksgränsen är mindre än 10 MB.
- Om USB-minnet inte har några bilder visas ett meddelande.
- Upp till elva bilder kan importeras.
- Den maximala bildstorleken är 4 096 x 2 304 bildpunkter. Om bildstorleken är mindre än 1 280 x 720 bildpunkter visas bilden mitt på skärmen med extra svart bakgrund på kanterna.

■ Välj klockbakgrund

1. Tryck på -knappen.
2. Välj **Klocka**.
 - Om **Klocka** inte visas på hemskärmen, välj  **Alla appar**.
3. Välj **Inställningar**.
4. Välj **Urtavlor**.
5. Välj en bild som du vill använda.
 - Förhandsgranskningen visas på skärmen.
6. Välj **Spara**.
 - Klockskärmen där bakgrunden har ställts in visas.

■ Ta bort klockbakgrund

1. Tryck på -knappen.
2. Välj **Klocka**.
 - Om **Klocka** inte visas på hemskärmen, välj  **Alla appar**.
3. Välj **Inställningar**.
4. Välj **Urtavlor**.
5. Välj **Radera foton**.
6. Välj en bild som du vill ta bort.
 - Flera bilder kan väljas samtidigt.
7. Välj **OK**.
 - De valda bilderna visas.
8. Välj **Radera**.
 - Skärmen för bakgrundsinställning för klocka visas igen.

Ställa in ljudet



1. Välj en ljudkälla.
2. Välj **Ljud**.
3. Välj den inställning du vill ha.

Välj ett objekt bland följande alternativ:

- **Bas/diskant**: Diskant, mellanregister, bas
- **Balans/fader**^{*1}/**Ljudzoner och balans/fader**^{*2}: Balans, fader, ljudzoner*
- **Bose Centerpoint**^{*2}: Slår på och av Bose Centerpoint.
- **Hastighets-/volymkompensation**^{*1}: Ställ in volymökningens storlek.
- **Bose Dynamic Speed Compensation**^{*2}: Ställ in volymökningens storlek.

*1: Modeller med mätare av A-typ

*2: Modeller med mätare av B-typ

►► Ställa in ljudet

Hastighets-/volymkompensation (SVC) justerar volymnivån efter fordonets hastighet. När du kör fortare höjs ljudvolymen. När farten minskar sänks ljudvolymen.

Du kan även justera ljudet på följande sätt.

1. Tryck på -knappen.
2. Välj **Allmänna inställningar**.
3. Välj **Ljud**.

För att återställa varje inställning för **bas/diskant**, **balans/fader**^{*1}, **ljudzoner och balans/fader**^{*2}, **Bose Centerpoint**^{*2}, **hastighets-/volymkompensation**^{*1} och **Bose Dynamic Speed Compensation**^{*2}, väljer du **Standard** på varje inställningsskärm.

Skärminställning

Du kan ställa in skärmens ljusstyrka separat för dag- och nattläge.

■ Växla visningsläge manuellt



Välj (visningsläge).

- Ljusstyrkereglaget visas i några sekunder.
- Välj eller för att justera ljusstyrkan.

►► Skärminställning

Du kan justera skärmens ljusstyrka genom att dra eller trycka på ljusstyrkereglaget.

Du kan också ändra skärmens ljusstyrka genom följande procedurer.

1. Tryck på -knappen.
2. Välj **Allmänna inställningar**.
3. Välj **Display**.
4. Välj den inställning du vill ha.

Om du vill återställa inställningarna väljer du **Standard**.

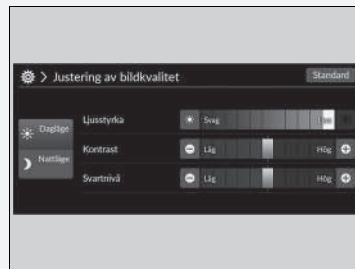



Systemuppdateringar

Ljudsystemets fasta programvara kan uppdateras med en Wi-Fi-anslutning eller med en USB-enhet.

■ Så här uppdaterar du

När ljudanläggningsuppdateringen är tillgänglig visas meddelandet i statusområdet. Använd följande procedur för att uppdatera systemet.

1. Tryck på -knappen.
2. Välj **Systemuppdateringar**.
 - ▶ Om **Systemuppdateringar** inte visas på hemskärmen, välj  **Alla appar**.
 - ▶ Systemet kommer att söka efter uppdateringar.
 - ▶ Om ikonen för uppdatering visas på hemskärmen, välj statusikonen.
 - ▶ **Statusfält S. 306**
3. Välj **Hämta**.
 - ▶ Ett meddelande visas på skärmen om det behövs användargodkännande för nedladdning.
4. Välj **Installera nu** eller **Inst. när fordon är Av**.
 - ▶ Ett meddelande visas på skärmen om uppdateringen är redo.

☒ Så här uppdaterar du

Du kan uppdatera systemet via Wi-Fi, men inte använda den infångstportal som kräver inloggning eller godkännande av användningsvillkoren för webbläsaren.

Hämtningen avbryts i följande lägen:

- Wi-Fi-anslutningen bryts.
- Du stänger av kraftsystemet när 12 V-batteriet har låg laddning.

Hämtningen återupptas nästa gång en Wi-Fi-anslutning upprättas.

För att skydda 12 V-batteriet kan **Inst. när fordon är Av** inte väljas när batteriet är svagt. Om du vill installera uppdaterade data laddar du batteriet eller väljer **Installera nu**.

■ Inställningar för systemuppdateringar

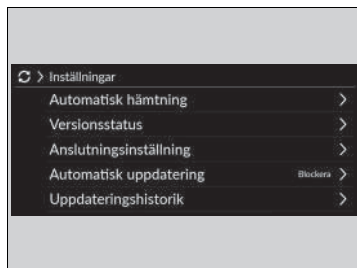

Följande inställningar kan ställas in.

- **Automatisk hämtning**
- **Versionsstatus**
- **Anslutningsinställning**
- **Automatisk uppdatering**
- **Uppdateringshistorik**

■ Inställningar för automatisk hämtning

Använd följande procedur för att ändra till inställningen för automatisk hämtning.

1. Tryck på -knappen.
2. Välj **Systemuppdateringar**.
 - Om **Systemuppdateringar** inte visas på hemskärmen, välj **Alla appar**.
3. Välj **Inställningar**.
4. Välj **Automatisk hämtning**.
5. Välj återkomstpunkten och välj sedan **Aktivera**.
 - Om du inte vill att systemet uppdateras automatiskt, välj **Avaktivera**.



■ Visa status för version och uppdatering

Använd följande procedur för att bekräfta status för version och uppdatering.

1. Tryck på -knappen.
2. Välj **Systemuppdateringar**.
 - Om **Systemuppdateringar** inte visas på hemskärmen, välj **Alla appar**.
3. Välj **Inställningar**.
4. Välj **Versionsstatus**.



■ Anslutningsinställning

Använd följande procedur för att ansluta till internet via ett Wi-Fi-nätverk.

1. Tryck på -knappen.
2. Välj **Systemuppdateringar**.
 - ▶ Om **Systemuppdateringar** inte visas på hemskärmen, välj  **Alla appar**.
3. Välj **Inställningar**.
4. Välj **Anslutningsinställning**.
5. Välj **OK**.
6. Välj **Ändra läge**.
7. Välj **Nätverk**.
 - ▶ Om fordonets Wi-Fi är avstängt väljer du **OFF**.



■ Inställningar för automatisk uppdatering

Använd följande procedur för att ändra till inställningen för automatisk uppdatering.

1. Tryck på -knappen.
2. Välj **Systemuppdateringar**.
 - ▶ Om **Systemuppdateringar** inte visas på hemskärmen, välj  **Alla appar**.
3. Välj **Inställningar**.
4. Välj **Automatisk uppdatering**.
5. Välj **Acceptera**.
 - ▶ Om du inte vill att systemet uppdateras automatiskt, välj **Avböj**.



■ Visa uppdateringshistoriken

Använd följande metod för att bekräfta uppdateringshistoriken.



1. Tryck på -knappen.
2. Välj **Systemuppdateringar**.
 - ▶ Om **Systemuppdateringar** inte visas på hemskärmen, välj  **Alla appar**.
3. Välj **Inställningar**.
4. Välj **Uppdateringshistorik**.

■ Så här uppdaterar du trådlöst

■ Inställning av trådlöst anslutningsläge



1. Tryck på -knappen.
2. Välj **Systemuppdateringar**.
 - Om **Systemuppdateringar** inte visas på hemskärmen, välj  **Alla appar**.
3. Välj **Inställningar**.
4. Välj **Anslutningsinställning**.
5. Välj **OK**.
6. Välj **Ändra läge**.
7. Välj **Nätverk**.
 - Nätverkslistan visas igen.
8. Välj en åtkomstpunkt från nätverkslistan.
 - Om ljudanläggningen kräver ett lösenord anger du ett lösenord.
9. Välj **Anslut**.

■ Så här uppdaterar du

1. Tryck på -knappen.
2. Välj **Systemuppdateringar**.
 - Om **Systemuppdateringar** inte visas på hemskärmen, välj  **Alla appar**.
3. Välj **via trådlöst**.
4. Välj **Hämta**.
 - Ett meddelande visas på skärmen om det behövs användargodkännande för nedladdning.
5. Välj **Installera nu** eller **Inst. när fordon är Av**.
 - Ett meddelande visas på skärmen om uppdateringen är redo.

■ Så här uppdaterar du med en USB-enhet

■ Hämta uppdateringsfilerna från servern

1. Tryck på -knappen.
2. Välj **Systemuppdateringar**.
 - ▶ Om **Systemuppdateringar** inte visas på hemskärmen, välj  **Alla appar**.
3. Välj **Andra metoder**.
4. Välj **Via USB**.
 - ▶ Ett meddelande visas på skärmen.
5. Anslut en USB-enhet till USB-porten.
 - ▶ Inventeringsdata kopieras till USB-enheten.
 - **USB-portar** S. 291
6. Ta bort USB-enheten från USB-porten.
7. Anslut USB-enheten till datorn och hämta sedan uppdateringsfilerna.
 - ▶ Följ länken för att hämta de nödvändiga programuppdateringsfilerna. Instruktioner finns på <https://usb.honda.com>.

■ Uppdatera ljudanläggningen

1. Tryck på -knappen.
2. Välj **Systemuppdateringar**.
3. Välj **Andra metoder**.
4. Välj **Via USB**.
 - ▶ Ett meddelande visas på skärmen.
5. Anslut USB-enheten med uppdateringsfilerna till USB-porten.
 - ▶ Ett meddelande visas på skärmen.
 - **USB-portar** S. 291
6. Välj **Installera nu**.
 - ▶ Ett meddelande visas på skärmen om uppdateringen har lyckats.

▶▶ Så här uppdaterar du med en USB-enhet

En FAT32-formaterad USB-enhet som är mellan 8 GB och 32 GB stor och har minst 8 GB ledigt utrymme rekommenderas.

Se till att du tar bort alla tidigare inventerings- eller uppdateringsfiler från USB-enheten innan du påbörjar USB-uppdateringsprocessen.

Lyssna på FM/AM-radio

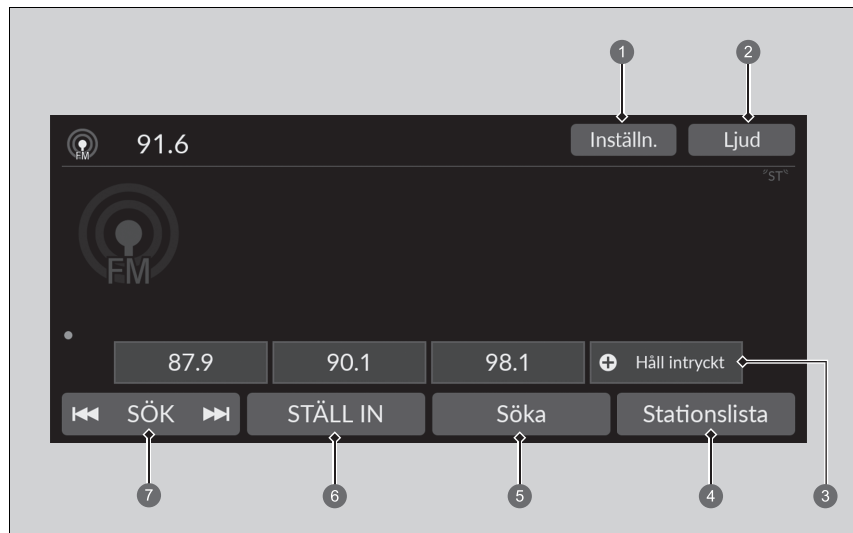

- 1 Inställningar, ikon
- 2 Ljud, ikon
- 3 Förvalsikoner
- 4 Stationslista, ikon

- 5 Skanna, ikon
- 6 Ställ in, ikon
- 7 Sök, ikon

■ Förvalsminne

Ställer in radiofrekvensen för förvalsminnet.

Så här sparar du stationer:

1. Ställ in önskad station.
2. Välj och håll kvar förvalsikonen för att spara den stationen.
 - ▶ Välj **Håll intryckt** för att välja en ny förinställd station.

■ Stationslista

Listar de starkaste stationerna på valt frekvensband.

1. Välj **Stationslista** för att visa en lista.
2. Välj station.

■ Manuell uppdatering

Uppdaterar listan över tillgängliga stationer när som helst.

1. Välj **Stationslista** för att visa en lista.
2. Välj **Uppdatera**.



■ Skanna

Ger prov på var och en av de starkaste stationerna på det valda frekvensbandet i tio sekunder.

Börja skanna genom att välja **Skanna** och stäng av den genom att välja **Avbryt** eller trycka på

-knappen.

■ Sök

Välj  eller  för att söka uppåt eller nedåt i valt frekvensband efter en station med stark signal.

☒ Förvalsminne

ST-indikatorn visas på displayen för att informera om att programmen sänds i FM-stereo.

Växla ljudläge

Rulla uppåt eller nedåt för att välja  (ljud) på vänster väljarratt.

☒ **Fjärrkontrollsknappar** S. 292

Du kan spara 12 AM/FM-stationer i förvalsminnet.

■ Ljud

Justerar ljudinställningarna.

► **Ställa in ljudet** S. 311

■ Skärmen Manuell inställning av radiofrekvens

Välj om du vill använda skärmtangentbordet för att ange radiofrekvensen direkt.

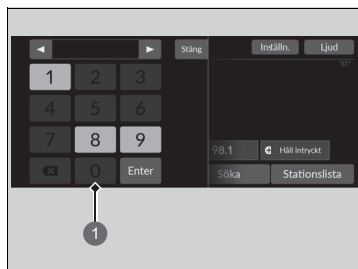





① Skärmtangentbord

1. Välj **Ställ in**.
2. Ange önskad radiofrekvens med skärmtangentbordet.
3. Välj **Enter** för att ställa in frekvensen.

►► Skärmen Manuell inställning av radiofrekvens

Du kan ställa in FM-frekvensen mellan 87,5 och 108,0 MHz.

  -**ikoner:**
Välj  eller  för att ställa in radiofrekvensen.

■ Radiodatasystem (RDS)

Tillhandahåller textdatainformation som är relaterad till din valda RDS-kompatibla FM-station.

■ Så här letar du upp en RDS-kanal från listan över stationer:

1. Välj **Stationslista** om du vill visa en lista medan du lyssnar på en FM-kanal.
2. Välj station.

■ Manuell uppdatering

Uppdaterar listan över tillgängliga stationer när som helst.

1. Välj **Stationslista** om du vill visa en lista medan du lyssnar på en FM-kanal.
2. Välj **Uppdatera**.

■ Trafikmeddelande (TA)

TA-standbyfunktionen gör att systemet kan vara på standby för trafikmeddelanden i alla lägen när funktionen är på. Den senast inställda stationen måste vara en RDS-programstation med stöd för trafikmeddelanden.

Så här aktiverar du funktionen: Välj **TA**. När ett trafikmeddelande börjar visas informationsskärmen på ljud-/informationsskärmen. Systemet återgår till det senast valda läget när trafikmeddelandet är slut.

- ▶ Välj **Stopp** om du vill återvända till det senast valda läget under trafikmeddelandet.

För att stänga av funktionen: Välj **TA** igen.

☒ Radiodatasystem (RDS)

När du väljer en RDS-kompatibel FM-station slås RDS automatiskt på och frekvensdisplayen ändras så att stationens namn visas. När signalerna från denna station blir svaga ändras dock visningen från stationsnamnet till frekvensen.

☒ Trafikmeddelande (TA)

TA-indikatorn visas på sidhuvudområdet medan TA-standbyfunktionen är på.

Om du väljer **Skanna** medan TA standby-funktionen är på söker systemet endast TP-station.

Om du väljer **TA** medan trafikmeddelande är på avbryts inte TA-standbyfunktionen.

■ Inställningar

Ändrar RDS-inställningarna.

1. Inställningar.

2. Välj ett alternativ.

- **Trafikinformation:** Slår på och av trafikinformationen. **(PÅ/AV*1)**
- **AF:** Slår på och av för att automatiskt ändra frekvensen för samma program i olika områden. **(PÅ*1/AV)**
- **REG:** Slår på och av för att bibehålla samma stationer inom området även om signalen blir svag. **(PÅ*1/AV)**
- **NYHETER:** Slår automatiskt på och av för att ställa in nyhetsprogrammet. **(PÅ/AV*1)**

*1: Standardinställning

Spelar upp DAB (Digital Audio Broadcasting)

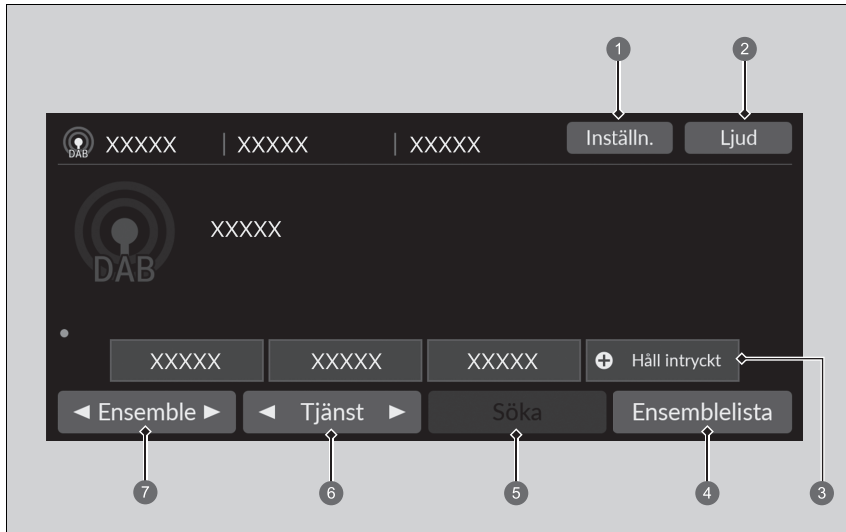

- ① Inställningar, ikon
- ② Ljud, ikon
- ③ Förvalsikoner
- ④ Ensemblelista, ikon

- ⑤ Skanna, ikon
- ⑥ Tjänst, ikoner
- ⑦ Ensemble, ikoner

■ Förvalsminne

Ställer in den förinställda frekvensen.

Spara en tjänst:

1. Ställ in den önskade tjänsten.
2. Välj och håll kvar förvalssikonen för att spara den stationen.
 - Välj **Håll intryckt** för att välja en ny förinställd station.

■ Ensemblelista

Visar ensembler som kan tas emot med den valda tjänsten.

1. Välj **Ensemblelista** för att visa en lista.
2. Välj ensemble.

■ Manuell uppdatering

Uppdaterar listan över tillgängliga ensembler när som helst.

1. Välj **Ensemblelista** för att visa en lista.
2. Välj **Uppdatera**.

■ Ensemble

Ställer in ensemblen.

1. Välj ◀ eller ▶ för att ställa in ensemble.
2. Välj och håll ◀ eller ▶ intryckt när du vill söka uppåt eller nedåt efter en ensemble i den valda tjänsten tills en ensemble som kan tas emot hittas.

■ Tjänst

Ställer in tjänstekomponenten.

Ställ in den genom att välja ◀ eller ▶.

►► Förvalsminne

Växla ljudläge

Rulla uppåt eller nedåt för att välja  (ljud) på vänster väljarratt.

 **Fjärrkontrollsknappar** S. 292

Du kan spara 12 DAB-stationer i förvalsminnet.

■ Skanna

Exempel på de ensembler eller tjänster som kan tas emot med den valda tjänsten i 10 sekunder. Börja skanna genom att välja **Skanna** och stäng av den genom att välja **Avbryt** eller trycka på -knappen.

■ Ljud

Justerar ljudinställningarna.

 **Ställa in ljudet** S. 311

■ Inställningar

Ändrar DAB-inställningarna.

- 1. Inställningar.**
2. Välj det alternativ du vill ändra.

Spela upp media med en iPod

Anslut iPod-enheten med USB-anslutningen till USB-porten och välj sedan USB-läge.

► **USB-portar** S. 291

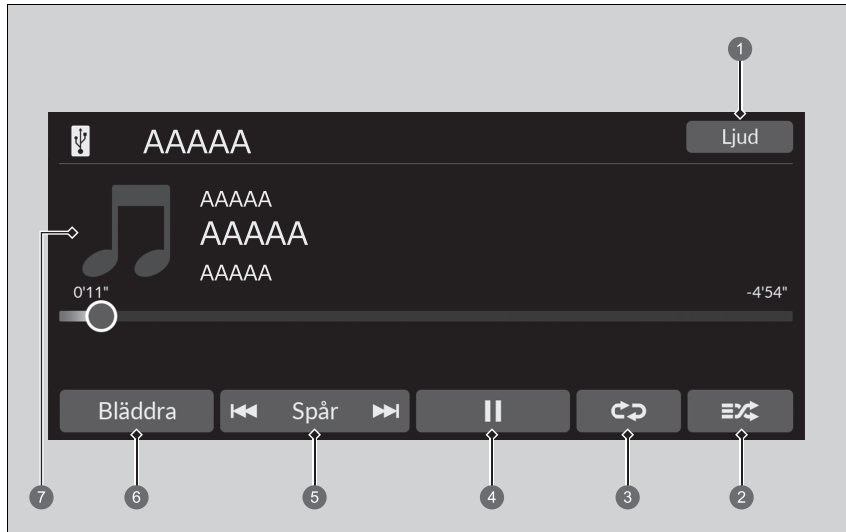

- 1 Ljud, ikon
- 2 Blanda, ikon
- 3 Upprepa, ikon
- 4 Spela/Paus, ikon

- 5 Spår, ikoner
- 6 Bläddra, ikon
- 7 Skivomslag

►► Spela upp media med en iPod

Tillgängliga användningsfunktioner varierar beroende på modell eller version. Det kan hända att vissa funktioner på fordonets ljudsystem inte är tillgängliga.

Om det har uppstått ett problem kan det hända att ett felmeddelande visas på ljud-/informationsskärmen.

► **iPod/USB-minne** S. 383

Om du kör musikappen på din iPhone/iPod när telefonen är ansluten till ljudanläggningen kan det hända att du inte längre kan använda samma app på ljud-/informationsskärmen.

Återanslut enheten om det behövs.

Om en smarttelefon är ansluten via Apple CarPlay eller Android Auto kommer iPod/USB-källan att vara otillgänglig och ljudfiler på telefonen kan endast spelas upp i Apple CarPlay eller Android Auto.

■ Välja en låt från musiksöklistan

Du kan välja att visa skärmen med musiksöklistan.

1. Välj **Bläddra**.
2. Välj en sökkategori.
3. Fortsätt att göra val tills du hittar den låt du vill lyssna på.

■ Så här väljer du spelläge

Du kan välja lägena blanda eller upprepa när du spelar upp en låt.

■ Blanda/upprepa

Välj blanda- eller upprepa-ikonen upprepade gånger tills du hittar önskat läge.

Blanda

 (blanda av): Blandningsläget är inaktiverat.

 (blanda alla låtar): Spelar upp alla låtar i en vald lista i slumpmässig ordning.

Upprepa

 (upprepa av): Upprepningsläget är inaktiverat.

 (upprepa låt): Upprepar aktuell låt.

 (upprepa alla): Upprepar alla låtar.

■ Pausa eller fortsatt spela en låt

Välj ikonen för spela/paus.

■ Så här byter du låt

Du kan välja  eller  för att byta låt. Välj och håll kvar för gå igenom en låt snabbt.

■ Ljud

Du kan justera ljudinställningarna.

➤ **Ställa in ljudet** S. 311

Spela upp från ett USB-minne

Ljudanläggningen läser och spelar upp ljud- och videofiler på ett USB-minne.

Anslut ett USB-minne till USB-porten och välj USB-läge.

📁 **USB-portar** S. 291

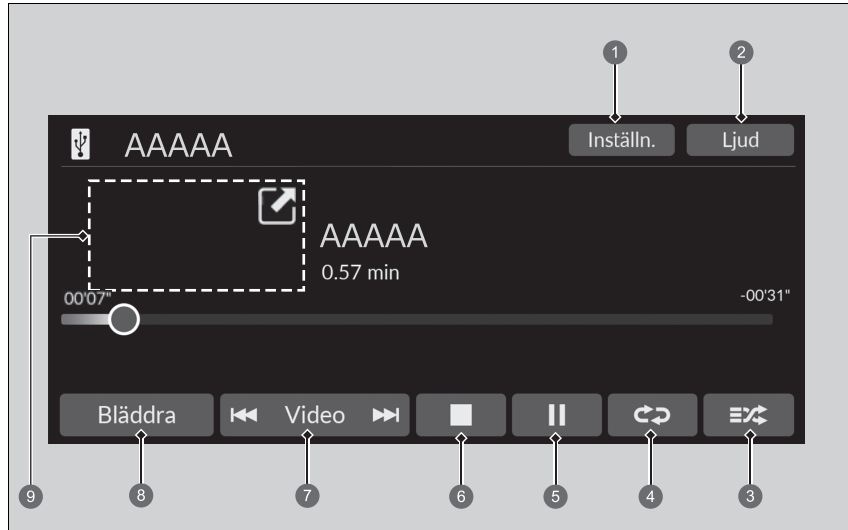

- | | |
|---|--|
| <ul style="list-style-type: none"> 1 Inställningar, ikon* 2 Ljud, ikon 3 Slumpvis, ikon 4 Upprepa, ikon 5 Spela/Paus, ikon | <ul style="list-style-type: none"> 6 Stopp, ikon* 7 Spår*/Video*, ikoner 8 Bläddra, ikon 9 Skivomslag* (spela upp musik)/
Minispielare* (spela upp en video) |
|---|--|

▶▶ Spela upp från ett USB-minne

Du kan använda följande format för att spela upp ljud- eller videofiler på ett USB-minne.

När du spelar upp en ljudfil: MP3, WMA, AAC**, FLAC, PCM/WAVE

När du spelar en videofil: MP4, AVI, MKV, ASF/WMV

*1: Det går bara att spela upp ljudfiler i AAC-format som sparats med iTunes i den här ljudanläggningen.

* Ej tillgängligt på alla modeller

■ Välja en fil från musiksöklistan

Du kan välja att visa skärmen med musiksöklistan.

1. Välj **Bläddra**.
2. Välj **Nuvarande spellista**, **Musik** eller **Video**.
3. Fortsätt att göra val tills du hittar önskad fil eller video.

►► Spela upp från ett USB-minne

Använd rekommenderad typ av USB-minne.

► Allmän information om ljudanläggningen

S. 384

DRM-skyddade (digitalt upphovsrättsskydd) WMA- och AAC-filer kan inte spelas upp.

Ljudanläggningen visar meddelandet **Filen kan ej spelas upp** och går vidare till nästa fil.

Om det har uppstått ett problem kan det hända att ett felmeddelande visas på ljud-/informationsskärmen.

► iPod/USB-minne S. 383

■ Så här väljer du spelläge

Du kan välja lägena upprepa eller slumpvis när du spelar upp en fil.

■ Slumpvis/Upprepa

Välj slumpvis- eller upprepa-ikonen upprepade gånger tills du hittar önskat läge.

Slumpvis

 (slumpvis uppspelning av): Slumpvist läge är inaktiverat.

 (slumpvis uppspelning alla filer): Spelar upp alla filer slumpvis.

 (slumpvis uppspelning i mappen): Spelar upp alla filer i aktuell mapp slumpvis.

Upprepa

 (upprepa av): Upprepningsläget är inaktiverat.

 (upprepa fil): Upprepar aktuell fil.

 (upprepa mapp): Upprepar alla filer i aktuell mapp.

■ När du spelar upp en videofil*

 (stopp): Välj att stoppa en fil.



 : Välj  för att förminska en videoskärm. Välj  för att expandera en videoskärm.

■ Så här pausar eller fortsätter du uppspelningen av filer

Välj ikonen för spela/paus.

■ Så här byter du en fil

Ikoner för **Spår*/Video***

Du kan välja  eller  för att byta filer. Välj och håll kvar för gå igenom en fil snabbt.

* Ej tillgängligt på alla modeller

■ Ljud

Du kan justera ljudinställningarna.

➤ **Ställa in ljudet** S. 311

■ Inställningar

Ändrar USB-inställningarna när en videofil spelas upp.

1. Inställningar.

2. Välj ett alternativ.

- **Bildinställningar:** Ändrar ljusstyrkan på ljud-/informationsskärmen. Om du vill återställa inställningarna väljer du **Standard**. (**Ljusstyrka/Kontrast/Svartnivå/Färg/Nyans**).
- **Skärmformat:** Väljer ett visningsläge med ett annat skärmformat. (**Original/Normal**^{*1}/**Hel/Zooma**)
- **Placera klockskärmen överst:** Ändrar klockdisplayens layout. (**Övre högra**^{*1}/**Övre vänstra/Nedre högra/Nedre vänstra/AV**)

*1: Standardinställning

Spela upp *Bluetooth*®-ljud

I ljudanläggningen kan du lyssna på musik från *Bluetooth*-kompatibla mobiltelefoner. Denna funktion är tillgänglig när telefonen är hopparad och ansluten till fordonets HFT-system (handsfreetelefon).

🔧 **Inställning av telefon** S. 372

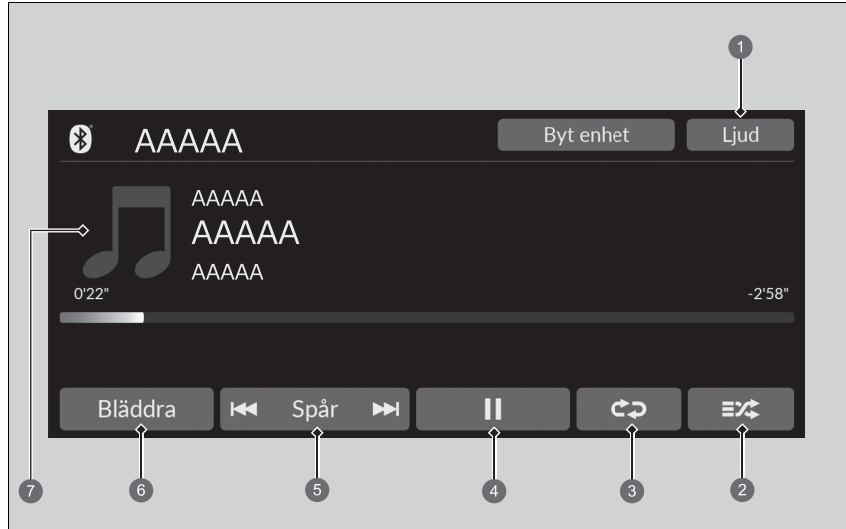

- | | |
|--------------------|-----------------|
| 1 Ljud, ikon | 5 Spår, ikoner |
| 2 Blanda, ikon | 6 Bläddra, ikon |
| 3 Upprepa, ikon | 7 Skivomslag |
| 4 Spela/Paus, ikon | |

🔊 Spela upp *Bluetooth*®-ljud

Inte alla *Bluetooth*-mobiltelefoner med stöd för direktuppspelat ljud är kompatibla med det här systemet. Kontrollera om din telefon är kompatibel genom att fråga en återförsäljare.

Det kan vara olagligt att utföra vissa dataenhetsfunktioner under färd.

Endast en telefon åt gången kan användas med HFT. När det finns fler än två hopparade telefoner i fordonet ansluts den senast kopplade telefonen som systemet hittar automatiskt.

Om fler än en telefon är hopparade med HFT-systemet, kan det uppstå en fördröjning innan systemet startar uppspelningen.

I vissa fall kan namnet på artisten, albumet eller spåret visas felaktigt.

Vissa funktioner kanske inte är tillgängliga på vissa enheter.

Om en telefon för tillfället är ansluten via Apple CarPlay eller Android Auto, blir *Bluetooth*®-ljud från den telefonen inte tillgängligt. Om någon annan telefon är ansluten till systemet kan den däremot användas för *Bluetooth*®-ljud genom att du väljer ljudläge.

🔧 **Inställning av telefon** S. 372

■ Gör så här för att spela upp *Bluetooth*®-ljudfiler

1. Kontrollera att mobilen är hopparad med och ansluten till systemet.

📄 **Inställning av telefon** S. 372

2. Välj *Bluetooth*®-ljudläge.

Om telefonen inte upptäcks kan det hända att en annan HFT-kompatibel telefon, som inte är kompatibel med *Bluetooth*®-ljud, redan är ansluten.

■ Så här väljer du spelläge

Du kan välja lägena blanda eller upprepa när du spelar upp en låt.

Blanda

🔀 (blanda av): Blandningsläget är inaktiverat.

🔀 (blanda alla låtar): Spelar upp alla låtar i en vald lista i slumpmässig ordning.

Upprepa

🔁 (upprepa av): Upprepningsläget är inaktiverat.

🔁 (upprepa låt): Upprepar aktuell låt.

🔁 (upprepa alla): Upprepar alla låtar.

■ Spela upp eller pausa en fil

Välj ikonen för spela/paus.

■ Söka efter musik

1. Välj **Bläddra**.

2. Välj en sökkategori.

3. Välj en post.

► Ditt val börjar spelas.

🔍 Gör så här för att spela upp *Bluetooth*®-ljudfiler

För att spela upp ljudfilerna kan det vara nödvändigt att starta uppspelningen på din mobiltelefon. Följ då telefonstillverkarens anvisningar.

Om du växlar över till ett annat läge pausas musikuppspelningen på mobilen.

Du kan byta den anslutna telefonen genom att välja **Byt enhet**.

📄 **Inställning av telefon** S. 372

🔍 Söka efter musik

Beroende på *Bluetooth*®-enheten du ansluter kan vissa eller alla listor inte visas.

■ Ljud

Du kan justera ljudinställningarna.

➤ **Ställa in ljudet** S. 311

Wi-Fi-anslutning

Det här fordonet är utrustat med Wi-Fi-anslutning. Du kan ansluta till en extern Wi-Fi-hotspot eller kommunikationsenhet.

- Ansluta fordonet till en Wi-Fi-hotspot

Ansluta till en Wi-Fi-hotspot

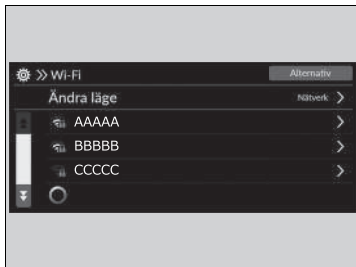

1. Tryck på -knappen.
2. Välj **Allmänna inställningar**.
3. Välj **Anslutningar**.
4. Välj **Wi-Fi**.
5. Välj **OK**.
6. Välj **Ändra läge**.
7. Välj **Nätverk**.
 - Om datadelning är inställt till **AV** visas meddelandet på skärmen. Du behöver ändra till **PÅ**.
 - **System S. 349**
 - Om du vill stänga av Wi-Fi-läget väljer du **AV**.
8. Välj den åtkomstpunkt du vill ansluta till systemet.
 - För att lägga till ett nytt nätverk eller välja sparade nätverk, välj **Alternativ**.
 - Om **Alternativ** väljs kan **Lägg till nätverk** och **Sparade nätverk** registreras.

Wi-Fi-anslutning

Wi-Fi och Wi-Fi Direct är registrerade varumärken som tillhör Wi-Fi Alliance®.



Ansluta till en Wi-Fi-hotspot

Du kan inte gå igenom inställningsproceduren då fordonet är i rörelse. Parkera på en säker plats för att ställa ljudanläggningen i Wi-Fi-läge.

Vissa mobiloperatörer tar ut avgifter för att koppla och för dataanvändning med smartphone. Kontrollera din telefons abonnemang för mobildata.

Kontrollera telefonens handbok för att ta reda på om telefonen har en Wi-Fi-anslutningsfunktion.

Du kan bekräfta om Wi-Fi-anslutning är på- eller avslagen med -ikonen i systemstatusområdet. Överföringshastighet och annat kommer inte att visas på den här skärmen.

► **Statusfält S. 306**

Om det finns en Wi-Fi-anslutning till telefonen ska du kontrollera att telefonens Wi-Fi-inställning är i läget för åtkomstpunkt (tjudring).

Apple CarPlay

Om du ansluter en Apple CarPlay-kompatibel iPhone till systemet via USB-porten eller trådlöst kan du använda ljud-/informationsskärmen i stället för displayen på din iPhone när du vill ringa telefonsamtal, lyssna på musik, visa kartor (navigering) och visa meddelanden.

📄 **USB-portar** S. 291

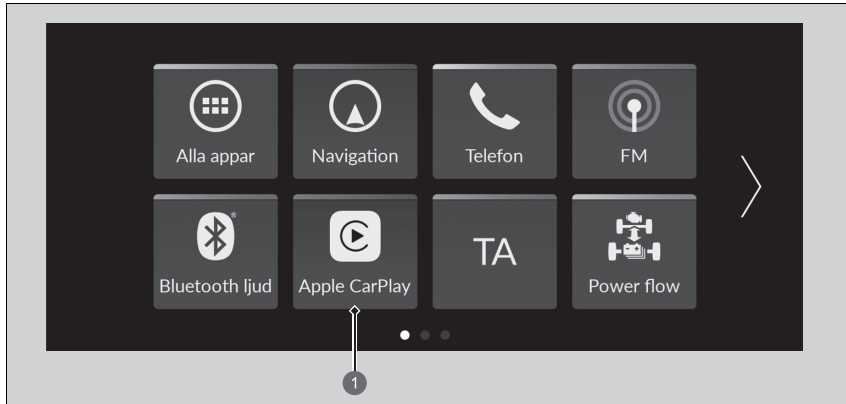

① **Apple CarPlay**

📄 Apple CarPlay

Vi rekommenderar att du uppdaterar iOS till den senaste versionen när du använder Apple CarPlay.

Parkera på en säker plats innan du ansluter din iPhone till Apple CarPlay och när du startar kompatibla appar.

När du är uppkopplad mot Apple CarPlay kan samtal endast föras via Apple CarPlay. Om du vill ringa ett samtal med handsfree-telefonsystemet (HFT) ska du stänga av Apple CarPlay.

📄 **Ställa in Apple CarPlay** S. 339

När din iPhone är ansluten till Apple CarPlay går det inte att använda *Bluetooth*®-ljud eller handsfree-telefonsystemet (HFT). Andra telefoner som hopkopplats tidigare kan däremot spela upp ljud direkt via *Bluetooth*® medan Apple CarPlay är anslutet.

📄 **Inställning av telefon** S. 372

För information om länder och regioner där Apple CarPlay är tillgängligt, liksom information om funktion, se Apples webbsida.

■ Apple CarPlay-meny

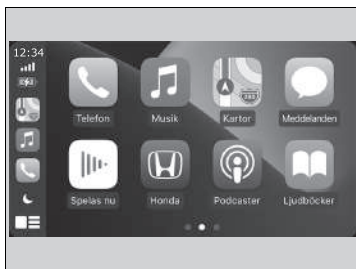

- **Telefon**
Visa kontaktlista, ringa samtal eller lyssna på röstbrevlådan.
- **Musik**
Spela musik som lagrats på din iPhone.
- **Kartor**
Visa Apple-kartor och använd navigeringsfunktionen precis som på din iPhone.
- **Meddelanden**
Läs och svara på textmeddelanden eller få meddelanden upplästa.
- **Honda**
Tryck på Honda-ikonen för att gå tillbaka till hemskräm.
- 
Gå tillbaka till menyskräm i Apple CarPlay.

» Apple CarPlay

Driftskrav och begränsningar för Apple CarPlay

Apple CarPlay kräver en kompatibel iPhone med aktiv mobiltelefonanslutning och dataabonnemang. Din operatörs priser gäller.

Ändringar i operativsystem, maskinvara, programvara och annan teknik som är nödvändig för att Apple CarPlay ska fungera, samt i nya eller reviderade myndighetsbestämmelser, kan leda till att funktioner och tjänster för Apple CarPlay begränsas eller upphör. Honda tar inget ansvar och lämnar ingen garanti för Apple CarPlays prestanda eller funktion i framtiden.

Det går att använda appar från tredje part om de är kompatibla med Apple CarPlay. På Apples webbsida finns information om kompatibla appar.

■ Ställa in Apple CarPlay

När du har anslutit din iPhone till systemet via USB-porten eller trådlöst ska du konfigurera Apple CarPlay med följande procedur. När Apple CarPlay används överförs viss information som rör användaren och fordonet (exempelvis fordonets plats, hastighet och status) till din iPhone för att förbättra upplevelsen av Apple CarPlay. Du måste lämna ditt medgivande till att sådan information utväxlas på ljud-/informationsskärmen.

■ Aktivera Apple CarPlay

■ Anslutning av Apple CarPlay med hjälp av USB-kabeln till USB-porten

1. Anslut iPhone till USB-porten med hjälp av USB-kabeln.
 - ▣ **USB-portar** S. 291
 - Bekräftelseskärmen visas.
2. Välj **Ja**.
 - Om du inte vill ansluta Apple CarPlay, välj **Nej**.

Du kan ändra inställningarna för ditt medgivande i inställningsmenyn för **Smarttelefonanslutning**.

■ Anslut Apple CarPlay trådlöst

1. Para ihop och anslut iPhone till fordonets handsfree-telefonsystem (HFT).
 - ▣ **Inställning av telefon** S. 372
2. Kryssa i rutan för **Apple CarPlay**.
 - Om du väljer **Apple CarPlay** går det inte att välja **Ljud** och **Telefon**.
3. Välj **Anslut**.
 - Om iPhone begär att du ska acceptera anslutning av Apple CarPlay accepterar du anslutningen.

▣ Ställa in Apple CarPlay

Du kan också använda metoden nedan för att ställa in Apple CarPlay:
 Välj Allmänna inställningar →
 Smarttelefonanslutning → Apple CarPlay →
 Välj enhet

■ Användning av information om användare och fordon

Användning och hantering av information om användare och fordon som överförs till/från din iPhone av Apple CarPlay regleras av villkoren för Apple iOS och Apples sekretesspolicy.

▣ Anslut Apple CarPlay trådlöst

Det går inte att använda trådlöst Apple CarPlay och hotspot samtidigt. Om du vill använda Apple CarPlay och hotspot samtidigt ansluter du till Apple CarPlay med en USB-kabel.

■ Använda Apple CarPlay med Siri

Tryck och håll kvar -knappen (tala) för att aktivera Siri.

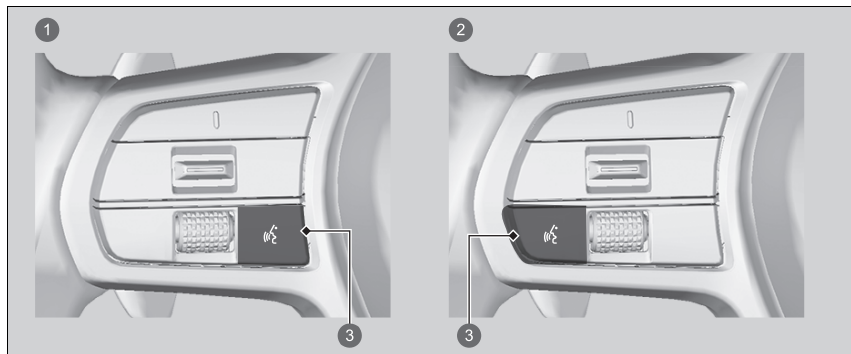

- 1 Modeller med mätare av A-typ
- 2 Modeller med mätare av B-typ
- 3 -knapp (tala)

Tryck och håll kvar för att aktivera Siri.

Tryck igen för att avaktivera Siri.

Tryck och släpp för att aktivera normal röstigenkänning.

► Använda Apple CarPlay med Siri

Nedan ges exempel på frågor och kommandon för Siri:

- Vilka filmer spelas idag?
- Ring pappa på jobbet.
- Vilken låt är detta?
- Hur blir vädret i morgon?
- Läs mitt senaste mail.

För mer information, besök
www.apple.com/ios/siri.

Android Auto™

När du ansluter en Android-telefon till ljudanläggningen via USB-porten initieras Android Auto automatiskt. När du är ansluten via Android Auto kan du använda ljud-/informationsskärmen för att öppna Telefon, Google Maps (navigering), Google Play Music samt Google Now-funktioner. När du börjar använda Android Auto visas en handledning på skärmen. Vi rekommenderar att du går igenom denna handledning när fordonet står parkerat på ett säkert sätt innan du använder Android Auto.

➤ **USB-portar** S. 291

➤ **Automatisk hoppning** S. 343

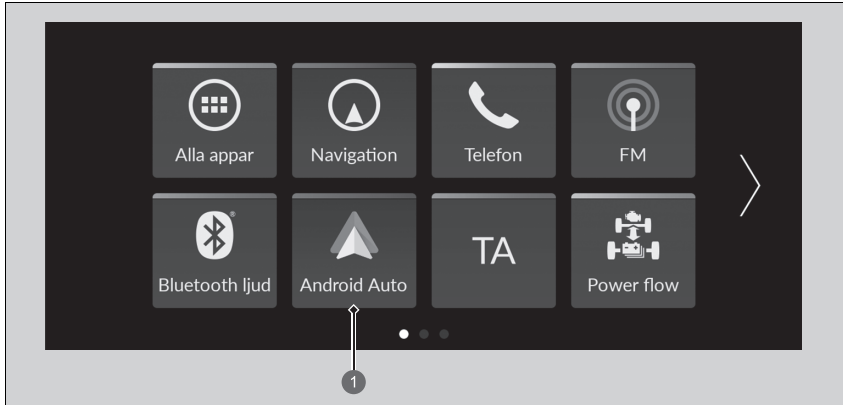

① **Android Auto**

Android Auto™

Vi rekommenderar att du uppdaterar Android OS till den senaste versionen när du använder Android Auto. *Bluetooth A2DP* kan inte användas när telefonen är ansluten till Android Auto.

För att använda Android Auto på en smarttelefon med Android 9.0 (Pie) eller tidigare måste du ladda ner Android Auto-appen från Google Play till din smarttelefon.

Parkera på en säker plats innan du ansluter din Android-telefon till Android Auto och när du startar kompatibla appar.

Om du vill använda Android Auto ansluter du USB-kabeln till USB-porten.

➤ **USB-portar** S. 291



När din Android-telefon är ansluten till Android Auto går det inte att använda *Bluetooth®*-ljud. Andra telefoner som hopkopplats tidigare kan däremot spela upp ljud direkt via *Bluetooth®* medan Android Auto är anslutet.

➤ **Inställning av telefon** S. 372

Android Auto är ett varumärke som tillhör Google LLC.

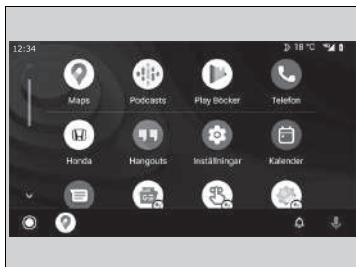
Android Auto-meny



- **Kartor**
Visa Google Maps och använd navigeringsfunktionen precis som på din Android-telefon. När fordonet är i rörelse går det inte att göra tangentbordsinmatningar. Stanna fordonet på en säker plats när du ska göra en sökning eller skriva in något annat.
- **Telefon**
Ring och ta emot telefonsamtal samt lyssna av röstmeddelanden.
- **Honda**
-  Styr Android Auto med rösten.
-  Du kan se Android-aviseringar.
-  (Startskärm för Android Auto)
Visa användbar information som organiseras av Android Auto i form av smidiga kort som visas precis när de behövs.

Android Auto™

För information om länder och regioner där Android Auto är tillgängligt, liksom information om funktion, se webbsidan för Android Auto.

Skärmar kan variera beroende på versionen av Android Auto-appen som du använder.

Driftskrav och begränsningar för Android Auto

Android Auto kräver en kompatibel Android-telefon med aktiv mobiltelefonanslutning och dataabonnemang. Din operatörs priser gäller.

Ändringar i operativsystem, maskinvara, programvara och annan teknik som är nödvändig för att Android Auto ska fungera, samt i nya eller reviderade myndighetsbestämmelser, kan leda till att funktioner och tjänster för Android Auto begränsas eller upphör. Honda tar inget ansvar och lämnar ingen garanti för Android Autos prestanda eller funktion i framtiden.

Det går att använda appar från tredje part om de är kompatibla med Android Auto. På webbsidan för Android Auto finns information om kompatibla appar.

■ Automatisk hoppning

Android Auto initieras automatiskt när du ansluter en Android-telefon till enheten via USB-porten.

■ Aktivera Android Auto

För att aktivera Android Auto efter att ha anslutit en Android-telefon till systemet, välj **Ja** på skärmen.

Du kan ändra inställningarna för ditt medgivande i inställningsmenyn för **Smarttelefonanslutning**.

☒ Aktivera Android Auto

Öppna endast Android Auto när du parkerat på ett säkert sätt. När Android Auto först upptäcker telefonen måste du ställa in telefonen så att automatisk hoppning är möjlig. Se instruktionsboken till telefonen.

Du kan använda metoden nedan för att ändra inställningar för Android Auto när du slutfört den första installationen:
Välj Allmänna inställningar →
Smarttelefonanslutning → Android Auto →
Välj enhet

Användning av information om användare och fordon

Användning och hantering av information om användare och fordon som överförs till/från din telefon av Android Auto regleras av Googles sekretesspolicy.

■ Använda Android Auto med röststyrning

Tryck och håll kvar -knappen (tala) för att styra Android Auto med rösten.

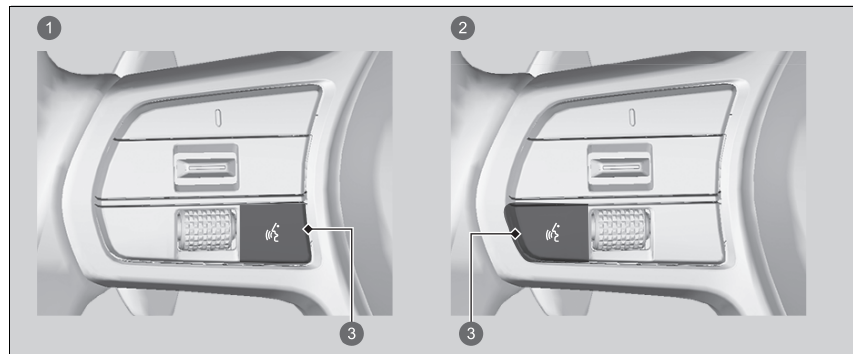

- 1 Modeller med mätare av A-typ
- 2 Modeller med mätare av B-typ
- 3 -knapp (tala)

Tryck och håll kvar knappen för att styra Android Auto med rösten.
Tryck och släpp för att aktivera normal röstigenkänning.

►► Använda Android Auto med röststyrning

Nedan visas exempel på kommandon som du kan ge med röstigenkänning:

- Svara på sms.
- Ring min fru.
- Navigera till Honda.
- Spela upp min musik.
- Skicka ett meddelande till min fru.
- Ring blomsteraffären.

Mer information finns på webbsidan för Android Auto.

Du kan även aktivera röstigenkänningsfunktionen genom att trycka på ikonen  i det nedre vänstra hörnet på skärmen.

Kraftflöde

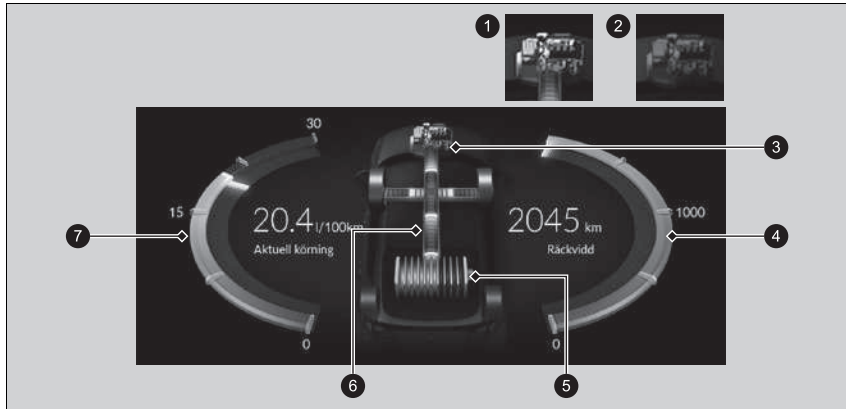

På skärmen för kraftflöde visas fordonets kraftflöde, genomsnittlig bränsleförbrukning och räckvidd.





- ① Bensinmotor PÅ
- ② Bensinmotor AV
- ③ Bensinmotor
- ④ Räckvidd
- ⑤ Mätare för högspänningsbatteriets nivå
- ⑥ Kraftflöde
- ⑦ Genomsnittlig bränsleförbrukning (aktuell körning)

Visar kraftflödet och anger vad som driver fordonet och/eller laddar batteriet.

► Indikatorn för kraftöverföring visas i blått och i grönt för batteriladdningen.

Display	Färg på indikatorer	Fordonets skick
	Blå	Kraften kommer från högspänningsbatteriet och den motordrivna generatoren.
	Blå	Ström levereras av högspänningsbatteriet.
	Blå och grön	Kraften kommer direkt från motorn och högspänningsbatteriet laddas av den motordrivna generatoren.

Display	Färg på indikatorer	Fordonets skick
	Grön	Högspänningsbatteriet laddas av den motordrivna generatorn.
	Blå	Kraften kommer enbart från den motordrivna generatorn.
	Grön	Högspänningsbatteriet laddas med regenerativ bromsning.

Anpassade funktioner

Använd ljud-/informationsskärmen för att anpassa vissa funktioner.

■ Så här anpassar du de allmänna inställningarna

Med effektläget i ON, välj **Allmänna inställningar** och välj sedan ett inställningsalternativ.

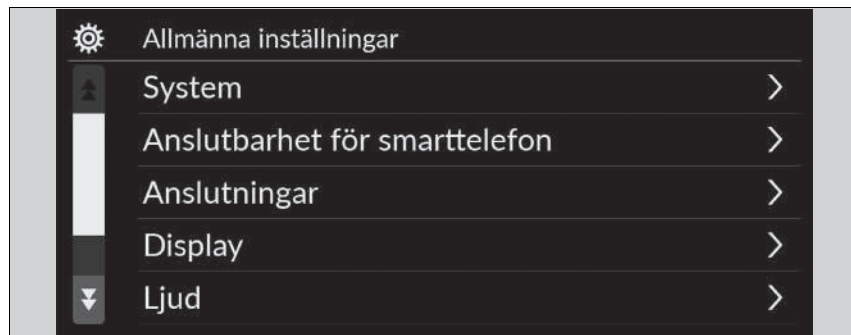

- **System** ➤ S. 349
- **Anslutbarhet för smarttelefon** ➤ S. 351
- **Anslutningar** ➤ S. 352
- **Display** ➤ S. 353
- **Ljud** ➤ S. 355
- **Kamera** ➤ S. 356
- **Röststyrning** ➤ S. 356

►► Anpassade funktioner

När du anpassar inställningarna ska du se till att fordonet står helt stilla och växla till [P].

■ System

Anpassade funktioner		Beskrivning	Valbara inställningar
Datum och tid	Autoinställning av datum och tid	Välj PÅ om du vill att GPS-enheten automatiskt justerar klockan. Välj Av för att avbryta denna funktion.	PÅ*1/AV
	Ange datum och tid		
	Ställ in datum	Justerar datum. ☒ Ställa in klockan s. 308	Dag/månad/år
	Ställ in tid	Justerar tid. ☒ Ställa in klockan s. 308	Timme/minut FM/EM
	Tidszon	Ställer in ljudanläggningen så att klockan justeras automatiskt när du kör genom olika tidszoner.	PÅ*1/AV
	(Välj tidszon)	Ändrar tidszonen manuellt.	—
	Automatisk sommartid	Ställer in klockan för att uppdatera baserat på sommartid.	PÅ*1/AV
Datumformat	Välj ett datumformat.	MM/DD/ÅÅÅÅ/ DD/MM/ÅÅÅÅ*1/ ÅÅÅÅ/MM/DD	
Tidsformat	Välj ett tidsformat.	12 tim*1/24 tim	



*1: Standardinställning

Anpassade funktioner	Beskrivning	Valbara inställningar
Språk	Byter språk separat på displayen med förarinformation och ljud-/informationsskärmen.	Engelska * ¹ eller turkiska * ¹ Se andra språk som kan väljas på skärmen.
Känslighet för pekskärm	Ställer in pekskärmens känslighet.	Hög/Normal * ¹
Systemvolym	Systemljud	Ställer in systemets ljudvolymnivå. —
	Text-till-tal	Ställer in volymnivån för text-till-tal. —
	Navigeringsvägledning	Ställer in navigeringsvägledningens volymnivå. —
	Telefonsamtal	Ställer in volymnivån för telefonsamtal. —
	Standard	Återställer alla Systemvolym -inställningar till standardvärdena.
Plats- och fordonsdatadelning*	Plats- och fordonsdatadelning Aktiverar och avaktiverar datadelningsinställningen. 📄 Start s. 288	PÅ/AV * ¹
Tankning rekommenderas	Slår på och stänger av funktionen Tankning rekommenderas. 📄 Tankning rekommenderas s. 399	PÅ * ¹ / AV



* 1: Standardinställning

Anpassade funktioner		Beskrivning	Valbara inställningar
Om	Status		
	Juridisk information		
	Modellnummer	Visar inställningsalternativ för Android.	—
	Android-version		
	Kernelversion		
	Versionsnummer		
Återställ till fabriksinställningar	Återställer alla inställningar till fabriksstandard.  Återställa alla inställningar S. 364	Fortsätt/Avbryt	
Detaljinformation	Apphanterare	Visar information om Android-systemets minne och appar.	—

■ Anslutbarhet smarttelefon

Anpassade funktioner		Beskrivning	Valbara inställningar
Apple CarPlay	+ Anslut ny enhet	Parar ihop en ny telefon med Apple CarPlay.  Inställning av telefon S. 372	—
	(Sparade enheter)	Ansluter, kopplar ifrån eller tar bort en hopparad telefon.  Inställning av telefon S. 372	—
Android Auto	(Sparade enheter)	Ansluter, kopplar ifrån eller tar bort en hopparad telefon.  Inställning av telefon S. 372	—

■ Anslutningar

	Anpassade funktioner	Beskrivning	Valbara inställningar
Wi-Fi	Ändra läge	Ändrar Wi-Fi-läge.	Nätverk/Smarttelefon ^{*2} / AV ^{*1}
	(Tillgängliga nätverk/anslutna enheter)	Visar tillgängliga nätverk eller aktuella anslutna enheter.	—
	Alternativ Lägg till nätverk	Lägger till ett nytt nätverk för att ansluta Wi-Fi.	—
	Sparade nätverk	Sparar det anslutna nätverket.	—
Bluetooth	Alternativ Bluetooth	Slår på och av <i>Bluetooth</i> ®.	PÅ ^{*1} / AV
	Prioriterad enhet	Ställer in en enhet som prioriterad enhet.	—
	+ Anslut ny enhet	Parar ihop en ny telefon till HFT.  Inställning av telefon S. 372	—
	(Sparade enheter)	Ansluter, kopplar ifrån eller tar bort en hopparad telefon.  Inställning av telefon S. 372	—

*1: Standardinställning

*2: Visas endast när Apple CarPlay är ansluten.

■ Display

Modeller med mätare av A-typ

Anpassade funktioner		Beskrivning	Valbara inställningar
Dagläge	Ljusstyrka	Ändrar ljusstyrkan på ljud-/informationsskärmen.	—
	Kontrast	Ändrar kontrasten på ljud-/informationsskärmen.	—
	Svartnivå	Ändrar svartnivån på ljud-/informationsskärmen.	—
	Standard	Återställer alla anpassade inställningar för ljusstyrka, kontrast och svartnivå.	—
Nattläge	Ljusstyrka	Ändrar ljusstyrkan på ljud-/informationsskärmen.	—
	Kontrast	Ändrar kontrasten på ljud-/informationsskärmen.	—
	Svartnivå	Ändrar svartnivån på ljud-/informationsskärmen.	—
	Standard	Återställer alla anpassade inställningar för ljusstyrka, kontrast och svartnivå.	—

Modeller med mätare av B-typ

Anpassade funktioner	Beskrivning	Valbara inställningar
Ljusstyrka	Ändrar ljusstyrkan på ljud-/informationsskärmen.	—
Kontrast	Ändrar kontrasten på ljud-/informationsskärmen.	—
Svartnivå	Ändrar svartnivån på ljud-/informationsskärmen.	—
Standard	Återställer alla anpassade inställningar för ljusstyrka, kontrast och svartnivå.	—

■ Ljud

Anpassade funktioner	Beskrivning	Valbara inställningar
<p>Bas/diskant</p> <p style="text-align: center;"> <u>Diskant</u> <u>Mellanregister</u> Bas </p>	Justerar högtalarnas ljudinställningar. 🗨 Ställa in ljudet S. 311	—
Balans/fader^{*1}/ljudzoner och balans/fader^{*2}		
Bose Centerpoint^{*2}		
Hastighets-/volymkompensation^{*1}/Bose Dynamic Speed Compensation^{*2}		

*1: Modeller med mätare av A-typ

*2: Modeller med mätare av B-typ

■ Kamera

Anpassade funktioner	Beskrivning	Valbara inställningar
Backkamera	Fast riktlinje Visar riktlinjen som inte rör sig med ratten. ➤ Backkamera med multivvy S. 568	PÅ^{*1}/AV
	Dynamisk riktlinje Visar riktlinjen som rör sig med ratten. ➤ Backkamera med multivvy S. 568	PÅ^{*1}/AV
Monitor för korsande trafik*	Visar pilar på backkamerabilden för att indikera fordon som närmar sig från sidorna. ➤ Monitor för korsande trafik* S. 564	PÅ^{*1}/AV

*1: Standardinställning

■ Röststyrning

Anpassade funktioner	Beskrivning	Valbara inställningar
Röststyrningsläge	Väljer ett läge för röstportalskärmen. ➤ Röststyrningsfunktion S. 297	Assist/Normal^{*1}

*1: Standardinställning

■ Så här anpassar du fordonsinställningarna

Med effektläget i ON, välj **Fordonsinställningar** och välj sedan ett inställningsalternativ.



- **Däcktrycksvarningssystem** ► S. 358
- **Förarassistanssystem, inst.** ► S. 358
- **Mätarinställning** ► S. 359
- **Inställning nyckellös öppning** ► S. 361
- **Ljusinställning** ► S. 361
- **Inställning dörrar/fönster** ► S. 363
- **Predictive Eco Assist** ► S. 362
- **INDIVIDUELLA inställningar** ► S. 362
- **Underhållsinformation.** ► S. 363
- **Påminnelse om kontroll av motoroljenivå** ► S. 363

►► Så här anpassar du fordonsinställningarna

Om **Fordonsinställningar** inte visas på hemskärmen, välj

Alla appar. Du kan ändra de visade ikonerna på hemskärmen.

► **Funktion för appgenväg** S. 301

■ **Däcktrycksvarningssystem**

Anpassade funktioner	Beskrivning	Valbara inställningar
Däcktrycksvarningssystem	Avbryter/kalibrerar däcktrycksvarningssystemet. ➤ Däcktrycksvarningssystem S. 457	Initiera/Avbryt

■ **Förarassistanssystem, inst.**

Anpassade funktioner	Beskrivning	Valbara inställningar
Varning avstånd framförv. fordon	Väljer avstånd för främre kollisionssystemets hörbara och visuella varningar. ➤ Kollisionsminimerande bromssystem (CMBS) S. 472	Långt/Normalt*¹/Nära
ACC bildetekteringssignal	Slår på eller av ljudaviseringen om att ett annat fordon har kommit in i eller lämnat den adaptiva farthållarens område. ➤ Adaptiv farthållare (ACC) med efterföljande fordon vid låg hastighet (LSF) S. 485	PÅ/AV*¹
Inställning avkörningsförebyggande system	Väljer driftläge för avkörningsvarnarsystemet. ➤ Avkörningsförebyggande system S. 528	Tidigt/Normalt/Fördröjt*¹
Signal filhållningsassist.	Väljer På/Av för LKAS-varning för att inte upptäcka vägmarkeringar. ➤ System för körfältsassistans (LKAS) S. 505	PÅ/AV*¹
Döda vinkeln-information *	Väljer På/Av för hörbar varningssignal för döda vinkel-informationssystemet. ➤ Döda vinkeln-informationssystem * S. 460	Hörbart och synligt larm*¹/ Endast visuell varning

*1: Standardinställning

Anpassade funktioner	Beskrivning	Valbara inställningar
Visning av trafikskyltsinformation	Visar trafikskyltsinformation på instrumentpanelen. <input checked="" type="checkbox"/> System för vägmärkesigenkänning S. 537	Visa *1/ Ingen
Trafikskyltsinformationens fortkörningsvarning	Aktiverar varning när hastighetsbegränsningen överskrids. <input checked="" type="checkbox"/> System för vägmärkesigenkänning S. 537	PÅ *1/ AV
Övervakaren av förarens uppmärksamhet	Välj varningstyp för övervakning av förarens uppmärksamhet.	AV/Endast taktill varning/ Taktill och hörbar varning *1

*1: Standardinställning

■ Mätarinställning

Anpassade funktioner	Beskrivning	Valbara inställningar
Varningsmeddelande	Väljer om varningsmeddelandet ska visas. <input checked="" type="checkbox"/> Varnings- och informationsmeddelanden på förarinformationsgränssnittet S. 136	PÅ/AV *1
Justering av utomhustemperatur	Välj för att justera utomhustemperaturavläsning med några grader. <input checked="" type="checkbox"/> Utomhustemperatur S. 152	-3 °C ~ ±0 °C *1 ~ +3 °C

*1: Standardinställning

Anpassade funktioner	Beskrivning	Valbara inställningar
Tid nollställning Trippmätare A	Väljer när Trippmätare A ska återställas. ➤ Räckvidd/bränsle/trippmätare S. 158, 178 ➤ Hastighets-/tid-/trippmätare S. 160, 180	Vid fulltankning/När tändning slås från/Manuell återställning*¹
Tid nollställning Trippmätare B	Väljer när Trippmätare B ska återställas. ➤ Räckvidd/bränsle/trippmätare S. 158, 178 ➤ Hastighets-/tid-/trippmätare S. 160, 180	Vid fulltankning/När tändning slås från/Manuell återställning*¹
Volyminställning av alarm	Ändrar volymnivån för alla systemvarningar, varning vid dörröppning och indikator.	Max/Medel*¹/Min
Varningston backväxel	Slår på/av varningstonen vid backväxel.	PÅ*¹/AV
Bakgrundsbelysning för bränsleekonomi	Aktiverar/inaktiverar miljömåtarfunktionen.	PÅ*¹/AV
Visa svängar	Slår på/av popup-varningen i sväng-för-sväng-navigeringen på displayen med förarinformation. ➤ Sväng-för-sväng-vägledning S. 162, 181	PÅ*¹/AV
Hastighets-/avståndsenheter	Väljer färdatorns enheter. ➤ Hastighets-/avståndsenheter S. 170	Vänsterstyrd modell km/h · km¹/mph · miles Högerstyrd modell km/h · km/mph · miles¹
Påminnelse baksäte	Slår på och av funktionen för påminnelse om baksäte.	PÅ*¹/AV



*1: Standardinställning

■ Inställning nyckellös öppning

Anpassade funktioner	Beskrivning	Valbara inställningar
Upplåsning läge dörrar	Välj vilken dörr som ska låsas upp när du tar tag i förardörrens handtag.	Endast förardörr^{*1}/Alla dörrar
Ljusblink nyckellös åtkomst	Orsakar att viss yttre belysning blinkar när du låser upp/låser dörrarna.	PÅ^{*1}/AV

*1: Standardinställning

■ Ljusinställning

Anpassade funktioner	Beskrivning	Valbara inställningar
Automatiskt helljus[*]	Slår på/av funktionen för automatiskt helljus.	PÅ^{*1}/AV
Adaptiv strålkastare[*]	Slår på eller av funktionen för adaptiv strålkastare.	PÅ^{*1}/AV
Varaktighet för innerbelysning	Väljer hur länge kupébelysningen förblir tänd efter att dörrarna har stängts.  Innerbelysning S. 261	60 sek/30 sek^{*1}/15 sek
Timer för automatisk avstängning av strålkastare	Väljer hur länge ytterbelysningen förblir tänd efter att förardörren har stängts.  Strålkastarnas integration med torkare S. 229	60 sek/30 sek/15 sek^{*1}/0 sek
Strålkastarnas integration med torkare	Slår på/av strålkastarfunktionen och torkarfunktionen när strålkastaren är inställd till läget AUTO .  Strålkastarnas integration med torkare S. 229	PÅ^{*1}/AV

*1: Standardinställning

■ **Predictive Eco Assist**

Anpassade funktioner	Beskrivning	Valbara inställningar
Predictive Eco Assist	Slår på och av Predictive Eco Assist.	PÅ^{*1}/AV

*1: Standardinställning

■ **INDIVIDUELLA inställningar**

Anpassade funktioner	Beskrivning	Valbara inställningar
Drivlina	Ändrar drivlinans känslighet.	ECON/NORMAL^{*1}/SPORT
Styrning	Ändrar nivån av styrsträngning.	NORMAL^{*1}/SPORT
Mätare*	Väljer de mätare som ska visas på displayen med förarinformation.	NORMAL^{*1}/SPORT

*1: Standardinställning

■ Inställning dörrar/fönster

Anpassade funktioner	Beskrivning	Valbara inställningar
Upplåsn. läge nyckel, fjärrkon.	Väljer vilken dörr som låses upp när nyckel eller nyckelfri fjärrsändare används.	Endast förardörr*¹/Alla dörrar
Indikering nyckellös öppning	Slår på/av blinkande ytterbelysning när dörrar låses/låses upp med fjärrstyrning.	PÅ*¹/AV
Automatiskt fällbar dörrspegel	Väljer automatisk fällning av dörrspegel.	PÅ*¹/AV
Fjärrstyrning av fönster	Ändrar inställningarna för funktionen fjärrstyrning av fönster.	PÅ*¹/AV

*1: Standardinställning

■ Underhållsinformation.

Anpassade funktioner	Beskrivning	Valbara inställningar
Underhållsinformation.	Återställer underhållsinformationen.  Servicepåminnelssystem * S. 580	Väljer återställ objekt

■ Påminnelse om kontroll av motoroljenivå

Anpassade funktioner	Beskrivning	Valbara inställningar
Påminnelse om kontroll av motoroljenivå	Återställer påminnelsen om kontroll av motoroljenivå.	Återställ/Avbryt

* Ej tillgängligt på alla modeller

Återställa alla inställningar

Återställ alla menyinställningar och anpassade inställningar till fabriksstandard.

Standardläge för Allmänna inställningar

1. Tryck på -knappen.
2. Välj **Allmänna inställningar**.
3. Välj **System**.
4. Välj **Återställ till fabriksinställningar**.
 - Ett bekräftelsemeddelande visas på skärmen.
5. Välj **Fortsätt** för att återställa inställningarna.
6. Välj **Fortsätt** igen för att återställa inställningarna.
 - Systemet startas om.

Standardläge för Fordonsinställningar

1. Tryck på -knappen.
2. Välj **Fordonsinställningar**.
3. Välj **Standard**.
4. Välj **Ja**.

Återställa alla inställningar

När du överläter fordonet till en tredje part, återställ alla inställningar till standard och ta bort alla personliga uppgifter.

Om du utför **Återställ till fabriksinställningar**, återställs de förinstallerade program till fabriksinställningarna.

Handsfree telefonsystem

Med hjälp av HFT-systemet (handsfree-telefon) kan du ringa och ta emot telefonsamtal via fordonets ljudanläggning utan att du behöver ta fram mobilen.

HFT-knappar



- 1 Modeller med mätare av A-typ
- 2 Modeller med mätare av B-typ
- 3 VOL + / VOL - -reglage (volym)
- 4 Vänster väljarratt
- 5 -knapp (tala)
- 6 -knapp (hem) (modeller med mätare av A-typ)

Handsfree telefonsystem

Placera telefonen där du kan få bra mottagning.

För att kunna använda HFT måste du ha en *Bluetooth*-kompatibel mobiltelefon. Kontakta en återförsäljare eller din lokala Honda-handlare för en lista över kompatibla telefoner, hoppningsprocedurer och specialfunktioner.

Om systemet ska kunna användas måste inställningen **Bluetooth** vara inställd på **PÅ**.

► **Inställning av telefon** S. 372

Tips om röststyrning

- Rikta ventilerna bort från taket och stäng fönstren eftersom buller från dem kan störa mikrofonerna.
- Tryck på -knappen när du vill ringa ett nummer med hjälp av ett namn eller ett nummer i telefonboken. Tala tydligt och naturligt efter ljudsignalen.
- Om mikrofonen uppfångar andra röster än din egen finns det risk för att kommandona misstolkas.
- Volymnivån kan ändras av ljudsystemets volym.



Om det inte finns några favoritkontakter i systemet visas popup-meddelandet på skärmen.

► **Favoritkontakter** S. 377

 **knapp (tala):** Tryck för att komma till Röstportalen.

 **knapp (hem):** Tryck för att gå tillbaka till förarinformationsgränssnittets hemskärm.

Modeller med mätare av A-typ

Vänster väljarratt: Tryck på -knappen (hem), rulla uppåt eller nedåt för att välja  (telefon) på displayen för förarinformation och tryck sedan på vänster väljarratt.

Modeller med mätare av B-typ

Vänster väljarratt: Rulla uppåt eller nedåt för att välja **Telefon** på displayen för förarinformation och tryck sedan på vänster väljarratt.

Medan du tar emot ett samtal visas det inkommande samtalet på displayen för förarinformation. Du kan svara på samtalet med hjälp av vänster väljarratt.

 **Ta emot ett samtal** S. 381

► Handsfree telefonsystem

Trådlös *Bluetooth*®-teknik
Bluetooth®-texten och logotyperna är registrerade varumärken som ägs av *Bluetooth SIG, Inc.* och all användning av dessa märken av Honda Motor Co., Ltd. sker under licens. Övriga varumärken och varunamn tillhör respektive ägare.

HFT-begränsningar

All inkommande samtal på HFT avbryter ljudanläggningen om denna spelar upp ljud. Den kommer att återgå till uppspelningen när samtalet är slut.

■ Statusvisning för HFT

Ljud-/informationskärmen meddelar dig när det finns ett inkommande samtal.

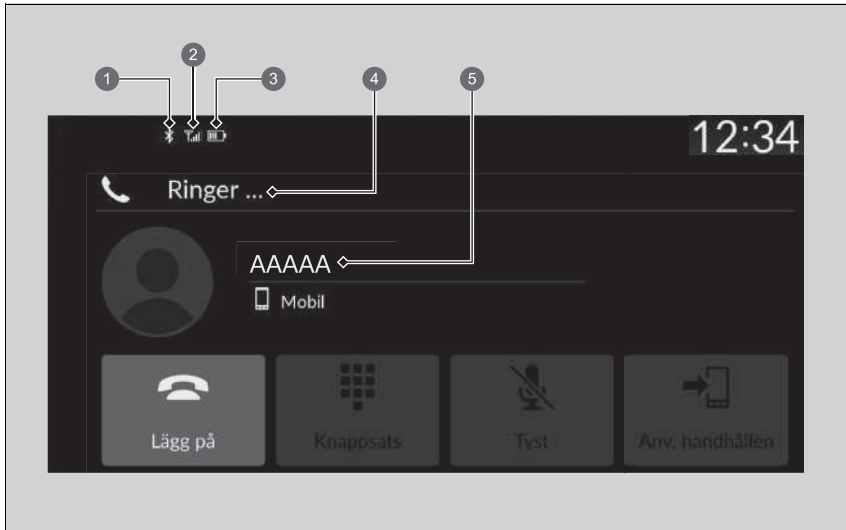

- 1 Bluetooth®-indikator
Tänds när telefonen ansluts till HFT.
- 2 Signalstyrka
- 3 Batterinivå
- 4 HFT-läge
- 5 Uppringarens namn (om det är registrerat)/uppringarens nummer (om det inte är registrerat)

» Statusvisning för HFT

Informationen som visas på ljud-/informationskärmen varierar mellan olika telefonmodeller.

■ Begränsningar för manuell användning

Vissa manuella funktioner är avaktiverade eller vilande när fordonet är i rörelse. Du kan inte välja ett gråmarkerat alternativ förrän fordonet står stilla.

Endast tidigare sparade namn och nummer i telefonboken kan ringas upp med röstkommandon när fordonet är i rörelse.

► **Favoritkontakter** S. 377

■ HFT-menyer

Effektläget måste stå på antingen ACCESSORY eller ON för att du ska kunna använda systemet. Välj **Telefon** för att visa telefonskärmen.



- ① Nyliga samtal
- ② Favoritkontakter
- ③ Inställningar
- ④ Kontakter
- ⑤ Knappsats

►► HFT-menyer

Vissa funktioner är begränsade medan du kör.

Nyliga samtal: Visar de senaste utgående, inkommande och missade samtalen.

▣ **Ringa ett samtal med hjälp av nyliga samtal** S. 379

Favoritkontakter: Ringer upp det valda numret i favoritkontaktposten.

▣ **Ringa ett samtal med hjälp av en post i Favoritkontakter** S. 379

Inställningar: Ändrar telefoninställningarna.

▣ **Skärmen Telefoninställningar** S. 371

Kontakter: Visar telefonboken i den hopparade telefonen.

▣ **Ringa ett samtal från en importerad telefonbok** S. 380

Knappsats: Ange ett telefonnummer för att ringa ett samtal.

▣ **Ringa ett samtal genom att välja ett telefonnummer** S. 380

■ Skärmen Telefoninställningar

Om du vill visa skärmen Telefoninställningar väljer du **Inställningar** på telefonskärmen.



Byt enheter: Parar ihop en ny telefon med systemet och ansluter, kopplar ifrån eller tar bort en hopparad enhet.

☒ **Inställning av telefon** S. 372

Autosynkronisera telefon: Ställer in data om telefonbok och nyliga samtal för automatisk importering när en telefon paras ihop med HFT.

☒ **Automatisk import av mobiltelefonens telefonbok och nyliga samtal** S. 375

Automatisk överföring av samtal: Ställer in systemet på att automatiskt koppla vidare samtal från telefonen till HFT-systemet när du sätter dig i bilen.

☒ **Automatisk överföring** S. 376

Ringsignal: Väljer ringsignal.

☒ **Ringsignal** S. 376

■ Inställning av telefon

■ *Bluetooth*®-inställning

Du kan slå på och av *Bluetooth*®-funktionen.

1. Tryck på -knappen.
2. Välj **Allmänna inställningar**.
3. Välj **Anslutningar**.
4. Välj **Bluetooth**.
5. Välj **Alternativ**.
6. Välj **Bluetooth** och välj sedan **PÅ**.

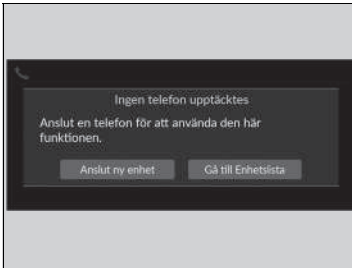

■ **Så här parar du ihop mobiltelefon med systemet (när inga andra telefoner är hopparade med det)**

1. Välj **Telefon**.
2. Välj **Anslut ny enhet**.
3. Se till att telefonen är i identifierbart läge.
4. Välj **Honda HFT** i din telefon.
 - ▶ Om du vill para ihop en telefon från den här ljudanläggningen väljer du **Sök efter enheter** och väljer sedan din telefon när den dyker upp i listan.
5. Systemet ger dig en parningskod på ljud-/informationsskärmen.
 - ▶ Bekräfta om parningskoden på skärmen och din telefon stämmer överens. Detta kan variera beroende på telefonen.
6. Välj önskade funktioner och välj sedan **Anslut**.
7. Visar ett meddelande på skärmen om hopparning har lyckats.
8. Välj **OK**.

▣ **Inställning av telefon**

Du måste para ihop din *Bluetooth*-kompatibla telefon med systemet innan du kan ringa och ta emot handsfreesamtal.

Tips om hopparning av telefoner:

- Du kan inte para ihop telefonen medan fordonet rör sig.
- Totalt sex telefoner kan vara hopparade med systemet samtidigt.
- Telefonens batteri kan laddas ur snabbare när den är hopparad med systemet.

När du har parat ihop telefonen visas den på skärmen med följande ikoner.

 : Telefonen är kompatibel med *Bluetooth*®-ljud.

 : Telefonen kan användas med HFT.

 : Telefonen är kompatibel med Apple CarPlay.

Om det finns en aktiv anslutning till Apple CarPlay är hopparning av ytterligare *Bluetooth*®-kompatibla enheter inte tillgänglig.

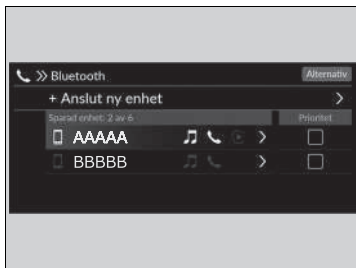

■ Byt aktuell hopparad mobiltelefon

1. Välj **Telefon**.
2. Välj **Inställningar**.
3. Välj **Byt enheter**.
4. Välj den telefon som ska anslutas.
 - HFT kopplar bort den anslutna telefonen och börjar söka efter en annan hopparad telefon.
 - Du kan ställa in den anslutna telefonens prioritet. Markera rutan för den telefon du vill prioritera.
5. Välj  (ljud),  (telefon) eller  (Apple CarPlay).
 -  och  kan väljas samtidigt, men när  har valts kan inte  och  väljas.
6. Välj **Tillämpa**.

■ Ta bort en tidigare hopparad telefon

1. Välj **Telefon**.
2. Välj **Inställningar**.
3. Välj **Byt enheter**.
4. Välj en telefon du vill ta bort.
5. Välj **Radera**.
6. Ett bekräftelsemeddelande visas på skärmen. Välj **Radera**.

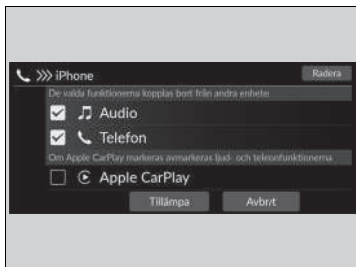

►► Byt aktuell hopparad mobiltelefon

Om ingen annan telefon hittas eller paras ihop när du försöker växla till en annan telefon, kommer HFT att informera dig om att den ursprungliga telefonen är ansluten igen.

Para ihop andra telefoner genom att välja **+ Anslut ny enhet** från skärmen **Bluetooth**.

■ Automatisk import av mobiltelefonens telefonbok och nyliga samtal

När en telefon paras ihop importeras innehållet i telefonboken och nyliga samtal automatiskt till systemet.

1. Välj **Telefon**.
2. Välj **Inställningar**.
3. Välj **Autosynkronisera telefon**.
4. Välj **PÅ** eller **AV**.
 - Standardinställningen är **PÅ**.

☒ Automatisk import av mobiltelefonens telefonbok och nyliga samtal

På vissa mobiltelefoner är det nödvändigt att göra en inställning för att telefonboken ska kunna importeras.

När du väljer ett namn från telefonboken i mobilen visas en kategoriikon. Ikonerna visar vilka typer av nummer som har lagrats under det namnet.

	Prioriterat nr		Fax
	Hem		Bil
	Mobil		Röst
	Arbete		Annat
	Personsökare		

På vissa telefoner är det inte möjligt att importera kategoriikoner till systemet.

Telefonboken uppdateras efter varje anslutning.
Nyliga samtal uppdateras efter varje anslutning eller samtal.

■ Automatisk överföring

Om du sätter dig i fordonet medan du talar i telefon kan samtalet automatiskt kopplas vidare till HFT-systemet.

1. Välj **Telefon**.
2. Välj **Inställningar**.
3. Välj **Automatisk överföring av samtal**.
4. Välj **PÅ** eller **AV**.
 - Standardinställningen är **PÅ**.

■ Ringsignal

Du kan ändra inställning av ringsignal.

1. Välj **Telefon**.
2. Välj **Inställningar**.
3. Välj **Ringsignal**.
4. Välj **Fordon** eller **Telefon**.
 - Standardinställningen är **Telefon**.

» Ringsignal

Fordon: Den fasta ringsignalen hörs från högtalarna.

Telefon: Beroende på mobiltelefonens fabrikat och modell låter ringsignalen som sparats i telefonen om telefonen är ansluten.

Favoritkontakter



1 Stjärnikonen

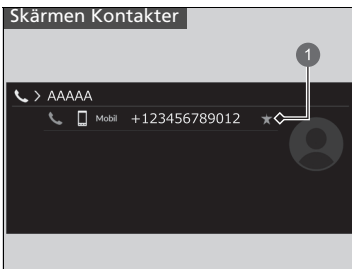

1 Stjärnikonen

■ Lägga till Favoritkontakter

1. Välj **Telefon**.
2. Välj **Nyliga samtal**, **Kontakter** eller **Knappsats**.

På skärmen **Nyliga samtal** eller **Kontakter**

3. Välj stjärnikonen.

På **Knappsats**-skärmen

3. Välj **Lägg till i Favoritkontakter**.

- Ett meddelande visas på skärmen om favoritkontakterna har sparats.
- Om du vill ta bort favoritkontakterna väljer du stjärnikonen igen.



1 Lägg till i Favoritkontakter

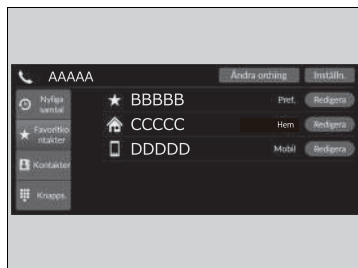

■ Redigera Favoritkontakter

1. Välj **Telefon**.
2. Välj **Favoritkontakter**.
3. Välj **Redigera** på posten i Favoritkontakter som du vill redigera.
4. Välj en inställning du vill använda.
5. Välj **Klar**.

■ Ta bort en post i Favoritkontakter

1. Välj **Telefon**.
2. Välj **Favoritkontakter**.
3. Välj **Redigera** på posten i Favoritkontakter som du vill ta bort.
4. Välj **Ta bort**.
5. Ett bekräftelsemeddelande visas på skärmen.
Välj **Ja**.

Ringa samtal

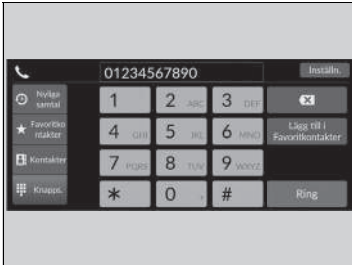

Du kan ringa samtal genom att ange ett telefonnummer eller genom att använda de importerade posterna för **Nyliga samtal**, **Favoritkontakter** och **Kontakter**.

■ Ringa ett samtal med hjälp av nyliga samtal

Nyliga samtal sparas i **Alla**, **Uppringda**, **Missade** och **Mottagna**.

1. Välj **Telefon**.
2. Välj **Nyliga samtal**.
 - Du kan sortera på **Alla**, **Uppringda**, **Missade** eller **Mottagna**. Välj ikonen längst upp till höger på skärmen.
3. Välj ett nummer.
 - Uppringningen sker automatiskt.

■ Ringa ett samtal med hjälp av en post i Favoritkontakter

1. Välj **Telefon**.
2. Välj **Favoritkontakter**.
 - Du kan ändra ordningen på poster i Favoritkontakter genom att välja **Ändra ordning**.
3. Välj ett nummer.
 - Uppringningen sker automatiskt.

☒ Ringa samtal

När samtalet har kopplats hör du personen som du har ringt upp i ljudanläggningens högtalare.

När det finns en aktiv anslutning till Apple CarPlay kan telefonsamtal inte ringas med HFT-systemet (handsfreetelefon) utan kan endast ringas från Apple CarPlay.

☒ Ringa ett samtal med hjälp av nyliga samtal

Nyliga samtal visas endast när en telefon är ansluten till systemet.

Alla: Visar de senaste utgående, inkommande och missade samtalen.

Uppringda: Visar de senaste utgående samtalen.

Missade: Visar de senaste missade samtalen.

Mottagna: Visa de senaste inkommande samtalen.

■ Ringa ett samtal från en importerad telefonbok

1. Välj **Telefon**.
2. Välj **Kontakter**.
3. Välj ett namn.
 - Du kan sortera på **Förnamn** eller **Efternamn**. Välj ikonen längst upp till höger på skärmen.
4. Välj ett nummer.
 - Uppringningen sker automatiskt.

■ Ringa ett samtal genom att välja ett telefonnummer

1. Välj **Telefon**.
2. Välj **Knappsats**.
3. Välj ett nummer.
 - Använd tangentbordet på pekskärmen för att ange siffror.
4. Välj **Ring**.
 - Uppringningen sker automatiskt.

Ta emot ett samtal

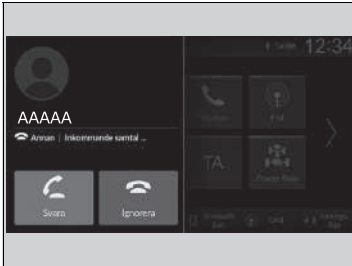

Vid inkommande samtal ljuder en signal (om denna funktion är aktiverad) och skärmen **Inkommande samtal ...** visas.

Du kan besvara samtalet med hjälp av vänster väljarratt.

För att svara på samtalet, rulla uppåt eller nedåt för att välja  (svara) på displayen för förarinformation och tryck sedan på vänster väljarratt.

- Om du vill avvisa eller avsluta samtalet, välj  (ignorera) på displayen för förarinformation och med hjälp av vänster väljarratt.

►► Ta emot ett samtal



Samtal väntar

Välj  (svara) för att parkera det aktuella samtalet och svara på det inkommande samtalet.

Välj  med vänster väljarratt för att återgå till det aktuella samtalet.

Välj  (ignorera) för att ignorera det inkommande samtalet om du inte vill besvara det.

Välj  om du vill avsluta det aktuella samtalet.

Du kan välja ikonerna på Ljud-/informationsskärmen i stället för  och  på displayen för förarinformation.

■ Alternativ under samtal

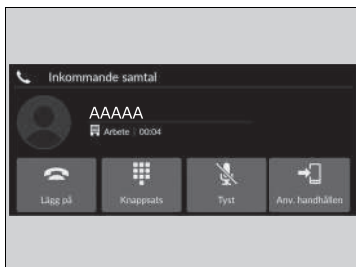

Följande alternativ är tillgängliga under samtal.

Knappstans: Skicka nummer under samtal. Detta är praktiskt när du ringer till ett menystyrt telefonsystem.

Tyst: Stäng av mikrofonen så att den du talar med inte kan höra din röst.

Använda handhållen: Vidarekoppla ett samtal från systemet till telefonen.

De tillgängliga alternativen visas på nedre delen av skärmen.

Välj alternativet.

- Tyst-ikonen visas när **Tyst** väljs när den andra källskärmen som inte är telefonskärmen visas. Välj **Tyst** på nytt för att stänga av funktionen.

» Alternativ under samtal

Du kan välja ikonerna på ljud-/informationsskärmen.

iPod/USB-minne

Om ett fel uppstår vid uppspelning från en iPod eller USB-minne kan följande felmeddelanden visas. Om du inte får bort felmeddelandet, kontakta en återförsäljare.

Felmeddelande	Lösning
Ansluter på nytt	Visas när systemet inte identifierar iPoden. Anslut iPoden på nytt.
Filen går inte att spelas upp	Visas när filerna på USB-minnet är upphovsrättsskyddade eller är i ett format som inte stöds. Detta felmeddelande visas i cirka fem sekunder och därefter spelas nästa fil.
Inga data	iPod Visas när iPoden är tom. USB-minne Visas när USB-minnet är tomt eller det inte finns några filer i MP3-, WMA-, AAC- eller WAV-format på det. iPod och USB-minne Kontrollera att de filer som är lagrade på enheten är kompatibla.
Stöds ej	Visas när en inkompatibel enhet är ansluten. Om det visas när en enhet som stöds är ansluten, anslut enheten på nytt.
Inget svar från enheten	Visas när systemet inte kommunicerar med en ansluten enhet. Om det visas när en enhet är ansluten, kontakta stället där du köpte enheten.
USB-hubben stöds inte	Visas när endast en hubb är ansluten. Om det visas, anslut en USB-enhet till hubben.
Ett laddningsfel har uppstått med den anslutna USB-enheten. När det kan göras på ett säkert sätt, kontrollera att enheten är kompatibel med USB-kabeln och försök igen.	Visas när en inkompatibel enhet ansluts. Koppla från enheten. Stäng av ljudanläggningen och slå på den igen. Anslut inte den enhet som orsakade felet.

Kompatibla modeller av iPod, iPhone och USB-minnen

■ Kompatibla iPod- och iPhone-modeller

Modell
Tillverkad för iPod touch (5:e till 6:e generationen) som lanserades mellan 2012 och 2015
Tillverkad för iPhone 4s/iPhone 5/iPhone 5s/iPhone 5c/iPhone 6/iPhone 6 Plus/ iPhone 6S/iPhone 6S Plus/iPhone SE/iPhone 7/iPhone 7 Plus/iPhone 8/iPhone 8 Plus/ iPhone X/iPhone XS/iPhone XS Max/iPhone XR/iPhone 11/iPhone 11 Pro/ iPhone 11 Pro Max

■ USB-minnen

- Ett USB-minne på 256 MB eller mer rekommenderas.
- Det kan finnas vissa digitala spelare som inte är kompatibla.
- Vissa USB-minnen kanske inte fungerar (t.ex. enheter med säkerhetslås).
- Vissa programfiler kanske inte stöds när det gäller ljuduppspelning eller visning av textdata.
- Varje ljudanläggning är kompatibel med följande format. Vissa versioner av formaten kanske inte stöds.
MP3, WMA, AAC, FLAC, PCM/WAVE, MP4, AVI, MKV, ASF/WMV

☒ Kompatibla iPod- och iPhone-modeller

Det är inte säkert att det här systemet fungerar med alla programversioner av dessa enheter.

☒ USB-minnen

Filer på USB-minnen spelas upp i den ordning de lagrats. Ordningen kan skilja sig från den som visas på datorn eller enheten.

■ Rekommenderade enheter

■ MP4-fil

Media	USB-minne	
Profil (MP4-version)	BaselineProfile/Level 3, MailProfile/Level 3.1 (MPEG4-AVC)	SimpleProfile/Level 5 (MPEG4)
Filtillägg (MP4-version)	.mp4/.m4v	
Kompatibel ljudkodek	AAC, MP3	
Kompatibel videokodek	MPEG4-AVC (H.264)	MPEG4 (ISO/IEC 14496 del 2)
Bithastighet	10 Mbit/s, 14 Mbit/s (MPEG4-AVC)	8 Mbit/s (MPEG4)
Maximal bild	1 280 × 720 bildpunkter (MPEG4-AVC)	720 × 576 bildpunkter (MPEG4)

■ AVI-fil

Media	USB-minne		
Profil (AVI-version)	BaselineProfile/Level 3, MailProfile/Level 3.1 (MPEG4-AVC)	SimpleProfile/Level 5 (MPEG4)	AdvancedProfile/Level 2, MainProfile/Level Medium, SimpleProfile/Level Medium (VC-1)
Filtillägg (AVI-version)	.avi		
Kompatibel ljudkodek	AAC, MP3, WMA		
Kompatibel videokodek	MPEG4-AVC (H.264)	MPEG4 (ISO/IEC 14496 del 2)	VC-1
Bithastighet	10 Mbit/s, 14 Mbit/s (MPEG4-AVC)	8 Mbit/s (MPEG4)	20 Mbit/s, 10 Mbit/s, 384 kbit/s (VC-1)
Maximal bild	1 280 × 720 bildpunkter (MPEG4-AVC)	720 × 576 bildpunkter (MPEG4)	1 280 × 720 bildpunkter, 720 × 480 bildpunkter, 352 × 288 bildpunkter (VC-1)

■ MKV-fil

Media		USB-minne	
Profil (MKV-version)	BaselineProfile/Level 3, MailProfile/Level 3.1 (MPEG4-AVC)	SimpleProfile/Level 5 (MPEG4)	AdvancedProfile/Level 2, MainProfile/Level Medium, SimpleProfile/Level Medium (VC-1)
Filtillägg (MKV-version)		.mkv	
Kompatibel ljudkodek		AAC, MP3	
Kompatibel videokodek	MPEG4-AVC (H.264)	MPEG4 (ISO/IEC 14496 del 2)	VC-1
Bithastighet	10 Mbit/s, 14 Mbit/s (MPEG4-AVC)	8 Mbit/s (MPEG4)	20 Mbit/s, 10 Mbit/s, 384 kbit/s (VC-1)
Maximal bild	1 280 × 720 bildpunkter (MPEG4-AVC)	720 × 576 bildpunkter (MPEG4)	1 280 × 720 bildpunkter, 720 × 480 bildpunkter, 352 × 288 bildpunkter (VC-1)

■ ASF/WMV-fil

Media		USB-minne	
Profil (ASF/WMV-version)	BaselineProfile/Level 3, MailProfile/Level 3.1 (MPEG4-AVC)	AdvancedProfile/Level 2, MainProfile/Level Medium, SimpleProfile/Level Medium (VC-1)	
Filtillägg (ASF/WMV-version)		.asf/.wmv	
Kompatibel ljudkodek		WMA	
Kompatibel videokodek	MPEG4-AVC (H.264)	VC-1	
Bithastighet	10 Mbit/s, 14 Mbit/s (MPEG4-AVC)	20 Mbit/s, 10 Mbit/s, 384 kbit/s (VC-1)	
Maximal bild	1 280 × 720 bildpunkter (MPEG4-AVC)	1 280 × 720 bildpunkter, 720 × 480 bildpunkter, 352 × 288 bildpunkter (VC-1)	

Om licenser för öppen källkod

Följ dessa steg för att se licensinformation om öppen källkod.

1. Välj **Allmänna inställningar**.
2. Välj **System**.
3. Välj **Om**.
4. Välj **Juridisk information**.

Licensinformation

■ Bluetooth

Bluetooth®-texten och logotyperna är registrerade varumärken som ägs av Bluetooth SIG, Inc. och all användning av dessa märken av Panasonic Automotive Systems Co., Ltd. sker under licens. Övriga varumärken och varunamn tillhör respektive ägare.

Texten *Bluetooth*® och logotyperna är registrerade varumärken som ägs av Bluetooth SIG, Inc. och all användning av dessa märken av MITSUBISHI ELECTRIC sker under licens. Övriga varumärken och varunamn tillhör respektive ägare.

<https://www.bluetooth.com/develop-with-bluetooth/marketing-branding/>



■ Windows Media

Den här produkten skyddas av vissa immateriella rättigheter som tillhör Microsoft. Användning eller distribution av sådan teknik utanför den här produkten är förbjuden utan licens från Microsoft.

■ Apple

”Tillverkad för iPod” och ”Tillverkad för iPhone”, innebär att ett elektroniskt tillbehör har utformats för att anslutas specifikt till iPod respektive iPhone och har certifierats av utvecklaren för att uppfylla Apples prestandakrav. Apple ansvarar inte för driften av den här enheten eller dess efterlevnad av säkerhets- och regelstandarder. Observera att användning av det här tillbehöret med iPod eller iPhone kan påverka den trådlösa prestandan.

Apple, Apple-logotypen, iPhone och iPod touch är varumärken som tillhör Apple Inc. och är registrerade i USA och i andra länder. Apple CarPlay, iPod, iPhone, iTunes, Siri och Lightning är varumärken som tillhör Apple Inc. App Store är ett tjänstemärke som tillhör Apple Inc.



■ MPEG

Mpeg4 Visual

DENNA PRODUKT ÄR LICENSIERAD UNDER MPEG-4 VISUAL PATENTPORTFÖLJLICENS FÖR PERSONLIGT OCH ICKE-KOMMERSIELLT BRUK AV EN KONSUMENT FÖR (i) KODNING AV VIDEO I ENLIGHET MED MPEG-4 VISUAL-STANDARDEN (MPEG-4-VIDEO) OCH/ELLER (ii) AVKODNING AV MPEG-4-VIDEO SOM KODATS AV EN KONSUMENT SOM ÄR ENGAGERAD I EN PERSONLIG OCH ICKE-KOMMERSIELL AKTIVITET OCH/ELLER ERHÖLLS FRÅN EN VIDEOLEVERANTÖR LICENSIERAD AV MPEG LA FÖR ATT TILLHANDAHÅLLA MPEG-4-VIDEO. INGEN LICENS BEVILJAS ELLER SKA VARA UNDERFÖRSTÅDD FÖR NÅGON ANNAN ANVÄNDNING. YTTRELLIGARE INFORMATION, INKLUSIVE INFORMATION OM MARKNADSFÖRING, INTERN OCH KOMMERSIELL ANVÄNDNING OCH LICENSIERING, KAN ERHÅLLAS FRÅN MPEG LA, LLC. SE [HTTP://WWW.MPEGLA.COM](http://www.mpegla.com).

VC-1

DEN HÄR PRODUKTEN ÄR LICENSIERAD UNDER VC-1-PATENTPORTFÖLJLISENSEN FÖR PERSONLIG OCH ICKE-KOMMERSIELL ANVÄNDNING AV EN KONSUMENT FÖR ATT (i) KODA VIDEO I ENLIGHET MED VC-1-STANDARDEN (VC-1-VIDEO) OCH/ELLER (ii) AVKODA VC-1-VIDEO SOM KODAS AV EN KONSUMENT SOM ÄR ENGAGERAD I EN PERSONLIG OCH ICKE-KOMMERSIELL AKTIVITET OCH/ELLER ERHÖLLS FRÅN EN VIDEOLEVERANTÖR LICENSIERAD FÖR ATT TILLHANDAHÅLLA VC-1-VIDEO. INGEN LICENS BEVILJAS ELLER SKA VARA UNDERFÖRSTÅDD FÖR NÅGON ANNAN ANVÄNDNING. YTTRELLIGARE INFORMATION KAN ERHÅLLAS FRÅN MPEG LA, L.L.C. SE [HTTP://WWW.MPEGLA.COM](http://www.mpegla.com).

AVC/H.264

DEN HÄR PRODUKTEN ÄR LICENSIERAD UNDER AVC-PATENTPORTFÖLJLICENSER FÖR PERSONLIG OCH ICKE-KOMMERSIELL ANVÄNDNING AV EN KONSUMENT FÖR ATT (i) KODA VIDEO I ENLIGHET MED AVC-STANDARDEN (AVC-VIDEO) OCH/ELLER (ii) AVKODA AVC-VIDEO SOM KODAS AV EN KONSUMENT SOM ÄR ENGAGERAD I EN PERSONLIG OCH ICKE-KOMMERSIELL AKTIVITET OCH/ELLER ERHÖLLS FRÅN EN VIDEOLEVERANTÖR SOM LICENSIERATS FÖR ATT TILLHANDAHÅLLA AVC-VIDEO. INGEN LICENS BEVILJAS ELLER SKA VARA UNDERFÖRSTÅDD FÖR NÅGON ANNAN ANVÄNDNING. YTTRE INFORMATION KAN ERHÅLLAS FRÅN MPEG LA, L.L.C. SE [HTTP://WWW.MPEGLA.COM](http://www.mpegla.com).

Juridisk information för Apple CarPlay/Android Auto

■ INSTRUKTIONSBOKENS LICENS/ANSVARREGLER

FÖR ATT ANVÄNDA APPLE CARPLAY MÅSTE DU ACCEPTERA VILLKOREN FÖR ANVÄNDNING AV CARPLAY, SOM INGÅR SOM EN DEL AV APPLE iOS ANVÄNDARVILLKOR. SAMMANFATTNINGSVIS ANGES I VILLKOREN FÖR CARPLAY ATT APPLE OCH DESS TJÄNSTELEVERANTÖRER FRÅNSÄGER SIG ANSVAR FÖR OM TJÄNSTERNA INTE FUNGERAR KORREKT ELLER AVBRYTS, EN STRIKT BEGRÄNSNING AV ÖVRIGT ANSVAR FÖR APPLE OCH DESS TJÄNSTELEVERANTÖRER. DESSUTOM BESKRIVS VILKA TYPER AV INFORMATION OM ANVÄNDARE (BLAND ANNAT FORDONETS POSITION, HASTIGHET OCH STATUS) SOM SAMLAS IN OCH SPARAS AV APPLE OCH DESS TJÄNSTELEVERANTÖRER, OCH VISSA MÖJLIGA RISKER VID ANVÄNDNING AV CARPLAY BESKRIVS, INKLUSIVE RISKEN ATT FÖRAREN DISTRAHERAS. SE APPLES SEKRETESSPOLICY FÖR DETALJER ANGÅENDE APPLES ANVÄNDNING OCH HANTERING AV DATA SOM LADDAS UPP AV CARPLAY.

FÖR ATT ANVÄNDA ANDROID AUTO MÅSTE DU ACCEPTERA VILLKOREN FÖR ANVÄNDNING AV ANDROID AUTO INNAN DU LADDAR NER ANDROID AUTO-APPEN TILL DIN ANDROID-TELEFON. SAMMANFATTNINGSVIS ANGES I VILLKOREN FÖR ANDROID AUTO ATT GOOGLE OCH DESS TJÄNSTELEVERANTÖRER FRÅNSÄGER SIG ANSVAR FÖR OM TJÄNSTERNA INTE FUNGERAR KORREKT ELLER AVBRYTS, EN STRIKT BEGRÄNSNING AV ÖVRIGT ANSVAR FÖR GOOGLE OCH DESS TJÄNSTELEVERANTÖRER. DESSUTOM BESKRIVS VILKA TYPER AV INFORMATION OM ANVÄNDARE (BLAND ANNAT FORDONETS POSITION, HASTIGHET OCH STATUS) SOM SAMLAS IN OCH SPARAS AV GOOGLE OCH DESS TJÄNSTELEVERANTÖRER, OCH VISSA MÖJLIGA RISKER VID ANVÄNDNING AV ANDROID AUTO BESKRIVS, INKLUSIVE RISKEN ATT FÖRAREN DISTRAHERAS. SE GOOGLES SEKRETESSPOLICY FÖR DETALJER ANGÅENDE GOOGLES ANVÄNDNING OCH HANTERING AV DATA SOM LADDAS UPP AV ANDROID AUTO.

GARANTIFRISKRIVNING; BEGRÄNSNING AV ANSVAR

DU SAMTYCKER UTTRYCKLIGEN TILL ATT ANVÄNDNING AV APPLE CARPLAY ELLER ANDROID AUTO (APPARNA) SKER PÅ DIN EGEN RISK OCH ATT HELA RISKEN BETRÄFFANDE TILLFREDSSTÄLLANDE KVALITET, PRESTANDA, PRECISION OCH EFFEKT ÅLIGGER DIG I DEN UTSTRÄCKNING DET MEDGES ENLIGT GÄLLANDE LAGSTIFTNING, SAMT ATT APPARNA OCH INFORMATION OM APPARNA TILLHANDAHÅLLS I BEFINTLIGT SKICK OCH EFTER TILLGÄNGLIGHET, MED EVENTUELLA FEL OCH UTAN ATT NÅGON SOM HELST GARANTI LÄMNAS. HONDA AVVISAR HÄRMEDE ALLA GARANTIÅTAGANDEN OCH VILLKOR SOM RÖR APPARNA OCH INFORMATIONEN OM APPARNA, UTTRYCKLIGA, UNDERFÖRSTÅDDA ELLER LAGSTADGADE, INKLUSIVE MEN INTE BEGRÄNSAT TILL UNDERFÖRSTÅDDA GARANTIER OCH/ELLER VILLKOR FÖR SÄLJBARHET, TILLFREDSSTÄLLANDE KVALITET, LÄMPLIGHET FÖR ETT VISST ÄNDAMÅL, PRECISION, TYST DRIFT OCH UNDVIKANDE AV INTRÄNG I TREDJE PARTS RÄTTIGHETER. INGEN MUNTLLIG ELLER SKRIFTLIG INFORMATION SOM LÄMNAS AV HONDA ELLER EN AUKTORISERAD ÅTERFÖRSÄLJARE UTGÖR EN GARANTI. SOM EXEMPEL, UTAN BEGRÄNSNINGAR, FRÅNSÄGER SIG HONDA ALLT GARANTIANSVAR AVSEENDE RIKTIGHETEN AV UPPGIFTER FRÅN PROGRAMMEN, T.EX. VAD GÄLLER NOGGRANNHET I FÄRDBESKRIVNINGAR, BERÄKNAD RESTID, HASTIGHETSBEGRÄNSNINGAR, VÄGFÖRHÅLLANDEN, NYHETER, VÄDER, TRAFIK ELLER ANNAN INFORMATION SOM TILLHANDAHÅLLS AV APPLE, GOOGLE, DERAS NÄRSTÄENDE BOLAG ELLER TREDJEPARTSLEVERANTÖRER. HONDA LÄMNAR INGEN GARANTI MOT FÖRLUST AV APPDATA, SOM KAN GÅ FÖRLORADE NÄR SOM HELST. HONDA GARANTERAR INTE ATT APPARNA ELLER NÅGRA TJÄNSTER SOM ERBJUDS GENOM DEM KOMMER ATT TILLHANDAHÅLLAS VID ALLA TILLFÄLLEN ELLER ATT NÅGRA ELLER ALLA TJÄNSTER KOMMER ATT VARA TILLGÄNGLIGA VID EN VISS TIDPUNKT ELLER PLATS. EXEMPELVIS KAN EN TJÄNST UPPHÖRA ELLER AVBRYTAS UTAN FÖREGÅENDE MEDDELANDE FÖR REPARATION, UNDERHÅLL, SÄKERHETSFIXAR, UPPDATERINGAR OSV. TJÄNSTER KAN VARA OTILLGÄNGLIGA I DITT OMRÅDE ELLER ORT OSV. DESSUTOM SAMTYCKER DU TILL ATT ÄNDRINGAR AV TREDJE PARTS TEKNIK ELLER STATLIGA REGLER KAN GÖRA ATT TJÄNSTER OCH/ELLER APPAR BLIR FÖRÅLDRADE OCH/ELLER OANVÄNDBARA.

I DEN UTSTRÄCKNING DET INTE ÄR FÖRBJUDET ENLIGT LAG FRÅNSÄGER SIG HONDA OCH DESS NÄRSTÄENDE BOLAG ALLT ANSVAR FÖR PERSONSKADOR ELLER OFÖRUTSEDDA, SÄRSKILDA, INDIREKTA SKADOR ELLER FÖLJDSKADOR, INKLUSIVE MEN INTE BEGRÄNSAT TILL SKADOR GENOM FÖRLUST AV INTÄKTER, FÖRVRÄNGNING ELLER FÖRLUST AV DATA, MISSLYCKANDE ATT ÖVERFÖRA ELLER TA EMOT DATA, AVBROTT I AFFÄRSVERKSAMHET ELLER ANDRA KOMMERSIELLA SKADOR ELLER FÖRLUSTER SOM UPPSTÅR PÅ GRUND AV ELLER KAN HÄRLEDAS TILL DIN ANVÄNDNING AV ELLER OFÖRMÅGA ATT ANVÄNDA APPAR ELLER INFORMATION OM APPAR, OAVSETT ORSAK, OBEROENDE AV FORMULERING AV ANSVAR (KONTRAKT, OTILLÅTNA HANDLINGAR ELLER PÅ ANNAT SÄTT) OCH ÄVEN OM HONDA HAR UNDERRÄTTATS OM RISKEN FÖR SÅDANA SKADOR. I VISSA REGIONER OCH LAGSYSTEM KAN UNDANTAGEN OCH BEGRÄNSNINGARNA AV ANSVAR FÖR SKADOR VARA OGILTIGA, SÅ DESSA BEGRÄNSNINGAR OCH UNDANTAG KANSKE INTE GÄLLER I DITT FALL. BEGRÄNSNINGARNA OVAN GÄLLER ÄVEN OM DE OVAN NÄMNDNA ÅTGÄRDERNA INTE MÖTER AVSETT SYFTE.

Automatiskt nödsamtal

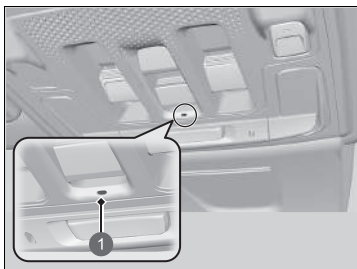

1 Indikator för nödsamtal

- Chassinummer (VIN)
- Typ av fordon (personbil eller lätt bruksfordon)
- Typ av energi som lagras för fordonsdrift (bensin/diesel/CNG/motorgas/el/vätgas)
- Fordonets tre senaste platser
- Färdriktning
- Utlösningssätt (automatiskt eller manuellt)
- Tidsstämpel

När ett nödsamtal initieras inaktiveras fordonets högtalare så att du kan höra operatören.

När effektläget står på ON lyser eCall-indikatorn grönt i en sekund och sedan rött i en sekund.

» Nödsamtal (eCall)

Ditt fordon är utrustat med den 112-baserade nödsamtalstjänsten.

Den 112-baserade nödsamtalstjänsten är en offentlig tjänst av allmänt intresse och är tillgänglig kostnadsfritt.

Det 112-baserade eCall-systemet i fordonet aktiveras när effektläget står på ON. I händelse av en kollision avgör systemet sammanstötningens grad utifrån information som samlas in från inbyggda sensorer och, beroende på hur kraftig kollisionen är, initierar ett nödsamtal.

Det 112-baserade nödsamtalssystemet i fordonet kan även utlösas manuellt vid behov.

» Manuellt nödsamtal s. 396

All behandling av personuppgifter genom det 112-baserade nödsamtalssystemet i fordonet ska efterleva de regler för personuppgiftsskydd som föreskrivs i direktiven 95/46/EG (ersätts av 2016/679/EG) och 2002/58/EG, och ska i synnerhet baseras på nödvändigheten av att skydda individers vitala intressen i enlighet med artikel 7(d) i direktiv 95/46/EG (ersätts av 2016/679/EG).

Behandlingen av sådana uppgifter är strikt begränsad till det syfte för vilket det gemensamma europeiska nödnumret 112 är avsett.

Om eCall-systemet fungerar som det ska lyser indikatorn i grönt.

- Grönt: Nödsamtalssystemet är redo.
- Blinkar grönt: Nödsamtalssystemet är anslutet och ringer ett nödsamtal till en larmcentral.
- Upprepar ett mönster med korta blinkningar med rött ljus: Nödsamtalssystemet har misslyckats med att ansluta till en larmoperatör. eCall-indikatorn upprepar detta mönster i fem sekunder^{*1}/30 sekunder^{*2}, och tänds sedan i grönt.

Om det 112-baserade nödsamtalssystemet är inaktiverat i händelse av ett allvarligt systemfel visas följande varning till passagerarna i fordonet:

- Rött eller släckt: Ett problem har inträffat med nödsamtalssystemet. Om indikatorn lyser rött eller är släckt även efter att du har startat om fordonet ska du låta en återförsäljare kontrollera systemet.
- Blinkar rött: Nivån på reservbatteriet är för låg. Medan strömmen är i läge ON laddas batteriet. När batteriet har laddats till en viss nivå lyser eCall-indikatorn grönt.

*1: Utom turkiska modeller

*2: Turkiska modeller

☒ Nödsamtal (eCall)

Mottagare av data som bearbetas av det 112-baserade nödsamtalssystemet i fordonet är relevanta larmcentraler utsedda av respektive offentliga myndigheter i det land där de är placerade och är först med att ta emot och för vilka det gemensamma europeiska nödnumret 112 är avsett.

Ditt fordon kanske INTE kan ansluta till en larmcentral om:

- både 12 V-batteriet och reservbatteriet är för svaga.
- fordonet befinner sig i ett område utan tillräcklig mobiltäckning.
- det finns ett problem med själva nödsamtalssystemet eller dess kringutrustning såsom mikrofonen eller högtalarna.

Reservbatteriet är konstruerat för att fungera i minst 3 år, varefter det kan behöva bytas ut.

Reservbatteriet är inte tillgängligt för direktinköp. Besök en återförsäljare om du behöver byta ut det.

Manuellt nödsamtal

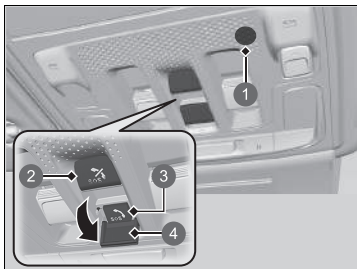

- 1 Mikrofon
- 2 **SOS** avbryt-knapp
- 3 **SOS**-knapp
- 4 Kåpa

SOS-knappen skyddas av en lucka. Öppna luckan för att komma åt den.

När ett nödsamtal initieras inaktiveras fordonets högtalare så att du kan höra operatören.

Manuellt nödsamtal

Tryck **INTE** på knappen medan du kör. Om du behöver kontakta en operatör, parkera bilen på ett säkert ställe innan du ringer ett samtal.

Om nödsamtalssystemet först misslyckas med att ansluta till en larmcentral, försöker det igen tills en anslutning upprättas. Men om två minuter har gått efter det första försöket kommer systemet inte längre att försöka upprätta en anslutning.

SOS avbryt-knappen avbryter inte ett samtal när systemet redan är anslutet till en larmcentral.

» Nödsamtal (eCall)

Datasekretess

Det 112-baserade nödsamtalssystemet i fordonet är utformat för att säkerställa att:

- data i systemminnet inte är tillgängliga utanför systemet innan ett nödsamtal utlösts.
- det inte är spårbart eller utsätts för någon konstant spårning under sin normala funktionsstatus.
- data i systemets internminnet automatiskt och kontinuerligt tas bort.

För att systemet ska fungera normalt, skrivs fordonets positionsdata ständigt över i systemets internminne så att fordonets tre sista platser hålls uppdaterade.

Loggen över aktivitetsdata i det 112-baserade nödsamtalssystemet i fordonet lagras inte längre än nödvändigt för att uppnå syftet med hantering av nödsamtal, och i alla fall inte mer än 13 timmar från det ögonblick ett nödsamtal inleddes.

► Nödsamtal (eCall)

Ägarens rättigheter

Den registrerade (fordonets ägare) har rätt att få tillgång till uppgifter och i förekommande fall att begära rättelse, utplåning eller blockering av uppgifter om honom eller henne, vars behandling inte överensstämmer med bestämmelserna i direktiv 95/46/EG (ersätts av 2016/679/EG).

Eventuella tredje parter till vilka uppgifterna har utlämnats måste underrättas om sådan rättelse, utplåning eller blockering som utförts i enlighet med detta direktiv, såvida det inte visar sig omöjligt eller innebär en oproportionerligt stor ansträngning.

Den registrerade har rätt att klaga till behöriga dataskyddsmyndigheter om han eller hon anser att hans eller hennes rättigheter har åsidosatts som ett resultat av behandlingen av hans eller hennes personuppgifter.

Information om Hondas eCall-tjänst:
Om du har frågor om eCall kan du kontakta kontoret i det land där du bor. Se serviceboken eller din lokala Honda-webbplats för en lista över kontor.

Tankning rekommenderas

Ditt fordon är utrustat med en funktion som automatiskt beräknar när du ska tanka. Den här funktionen meddelar dig när du rekommenderas att tanka och du kan söka efter bensinstationer i närheten av ditt fordon.

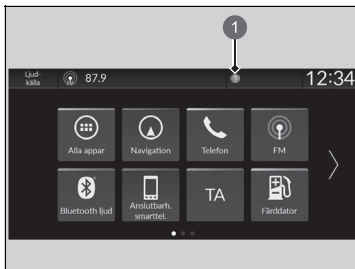

1 Meddelandeikon

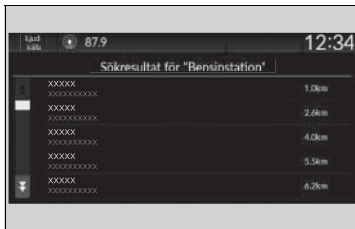
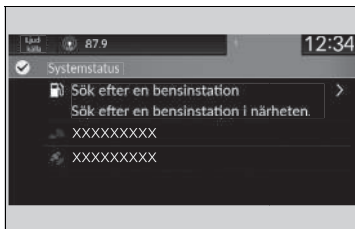

1. När det är dags att tanka fordonet visas ett meddelande och en meddelandeikon visas i rubriken.
2. Tryck på rutan som innehåller ikonen.

3. Välj **Sök efter en bensinstation**.

4. Välj en bensinstation från navigeringssystemets sökskärm.

► Instruktioner om hur du använder navigeringssystemet finns i navigeringssystemets manual.

☒ Tankning rekommenderas

Du kan slå på och stänga av funktionen **Tankning rekommenderas**.

► **Anpassade funktioner** S. 348

När du stänger av den här funktionen visas inte meddelandet om att tankning rekommenderas.

Den här funktionen kan endast användas när bränslenivån i tanken är lägre än 30 procent.

Om du väljer **Sök efter en bensinstation**, eller fyller på mer än 5 liter bensin i bränsletanken, försvinner meddelandet om tankning. Om du inte vill få meddelandet väljer du **AV** i inställningarna för **Tankning rekommenderas**.

När du kör på ojämn väg eller åker uppför eller nedför en backe under en längre tid, kan meddelandet försvinna eller inte visas alls.

Körning

I det här kapitlet beskrivs körning och tankning.

Före körning	402
Använda släpvagn	406
Vid körning	
Slå på strömmen	411
Försiktighetsåtgärder under körning	415
Växellåda	417
Växla	418
Paddelväljare för fartminskning	425
Akustiskt fordonsvarningssystem	428
Körlägesomkopplare	429
Justerbar hastighetsbegränsare	437
Intelligent hastighetsbegränsare	444
Stabiliseringssystem (VSA)	454

Aktiv väghållningsassistent	456
Däcktrycksvarningssystem	457
Döda vinkeln-informationssystem*	460
Högspänningsbatteri	466
Justerbara spridningen av strålkastarnas ljuskägla	467
Honda Sensing	468
Kollisionsminimerande bromssystem (CMBS)	472
Adaptiv farthållare (ACC) med efterföljande fordon vid låg hastighet (LSF)	485
System för körfältsassistans (LKAS)	505
Traffic Jam Assist	518
Avkörningsförebyggande system	528
System för vägmärkesigenkänning	537

Främre vidvinkelkamera	545
Bromsning	547
Bromssystem	547
Låsningfritt bromssystem (ABS)	554
Nödbromssystemet	555
Parkera fordonet	557
Backkamera med multivju	568
Tankning	570
Bränsleekonomi och CO₂-utsläpp	573

* Ej tillgängligt på alla modeller

Förberedelser för körning

Kontrollera följande innan du börjar köra.

Utvändiga kontroller

- Se till att det inte finns något på rutorna, sidospeglarna, utvändiga lampor eller andra delar av bilen.
 - ▶ Ta bort all frost, snö och is.
 - ▶ Ta bort all snö på taket eftersom den annars kan glida ner på vindrutan och skymma sikten när du kör. Om snön har frusit till is väntar du tills den har töat innan tar bort den.
 - ▶ Var försiktig när du tar bort is runt hjulen så att du inte skadar hjulet eller hjulkomponenter.
- Se till att motorhuven är ordentligt stängd.
 - ▶ Om motorhuven öppnas under körning kommer sikten framåt att skymmas.
- Kontrollera att däcken är i bra skick.
 - ▶ Kontrollera lufttrycken i däcken, och att de inte uppvisar tecken på skador eller kraftigt slitage.
 - ▶ **Kontrollera och underhålla däck** S. 618
- Se till att det inte finns några personer eller föremål bakom eller omkring bilen.
 - ▶ Tänk på att det finns döda vinklar när du sitter i bilen.

Utvändiga kontroller

OBS!

När dörrarna frusit i stängt läge ska du använda varmvatten runt dörrkanterna för att smälta isen. Försök inte tvinga upp dem eftersom det kan skada gummilisterna runt dörrarna. När du fått upp dörren, torka bort vattnet för att undvika att det fryser igen.

Håll inte varmvatten i låscylindern. Om vattnet fryser i nyckelhålet kommer du inte att kunna sätta i nyckeln.

Värme från motorn och avgasröret kan antända lättantändligt material som lämnats kvar under motorhuven och orsaka en brand. Om fordonet stått parkerat under en längre tid ska du inspektera det och avlägsna allt ansamlat skräp, t.ex. torrt gräs och torra löv som har fallit ner eller har tagits dit av eventuella små djur som byggt bon. Kontrollera även att det inte finns lättantändligt material under motorhuven som har lämnats kvar i samband med underhåll på fordonet.

■ Invändiga kontroller

- Förvara och säkra alla föremål i bilen på rätt sätt.
 - ▶ Om du har för mycket bagage eller lastar det på fel sätt kan det påverka fordonets köregenskaper, stabilitet, bromssträcka och däck och göra det osäkert.
 - ✚ **Lastbegränsningar** S. 405
- Stapla inte föremål över ryggstödens höjd.
 - ▶ Det kan skymma sikten och föremålen kan slungas framåt vid en plötslig inbromsning.
- Lasta inget i fotutrymmena fram. Se till att golvmattan sitter fast ordentligt.
 - ▶ Ett föremål eller en matta som ligger lös kan komma i vägen för gas- eller bromspedalen under körning.
- Om du har husdjur i bilen ska du inte låta dem röra sig fritt.
 - ▶ De kan påverka din koncentration som förare, vilket kan leda till kollisioner.
- Stäng alla dörrar och bakluckan ordentligt.
- Ställ in sätet ordentligt.
 - ▶ Ställ in nackstödet.
 - ✚ **Säten** S. 250
 - ✚ **Ställa in framsätenas nackstöd** S. 258
- Ställ in backspeglarna och ratten rätt.
 - ▶ Justera dem när du har rätt körställning.
 - ✚ **Speglar** S. 247
 - ✚ **Justera ratten** S. 246

▣ Invändiga kontroller

Strålkastarna ställs in på fabriken och behöver vanligtvis inte justeras. Om du regelbundet kör med tung last i bagageutrymmet eller drar släp ska du dock låta en återförsäljare eller behörig mekaniker göra om inställningen.

Ditt fordon är utrustat med en automatisk strålkastarjustering som automatiskt reglerar halvljusets vertikala vinkel.

- Se till att föremål som ligger på golvet bakom framsätena inte kan rulla in under sätena.
 - De kan annars påverka förarens förmåga att använda pedalerna eller justeringen av sätena.
- Alla i fordonet måste bära säkerhetsbälte.
 - 📌 **Spänna fast säkerhetsbältet** S. 52
- Kontrollera att indikatorerna på instrumentpanelen tänds när du startar motorn och slocknar strax därefter.
 - Låt alltid en återförsäljare kontrollera fordonet om ett problem indikeras.
 - 📌 **Indikatorer** S. 114

Lastbegränsningar

När du lastar bagage får fordonets totala vikt, inklusive passagerare och bagage, inte överskrida den maximalt tillåtna vikten.

► **Specifikationer** S. 698

Belastningen på fram- och bakaxeln får inte heller överskrida den maximala tillåtna axelvikten.

► **Specifikationer** S. 698

►► Lastbegränsningar

VARNING

Överlastning och felaktig lastning kan påverka fordonets köregenskaper och stabilitet och orsaka en kollision med allvarliga personskador eller dödsfall som följd.

Iaktta alla viktgränser och andra riktlinjer för lastning i denna handbok.

Förberedelser för körning med släpvagn

■ Lastgränser för släpvagn

Fordonet kan användas för att dra en släpvagn om du är noga med lastgränserna, använder rätt utrustning och följer riktlinjerna för bogsering. Kontrollera lastgränserna innan du kör.

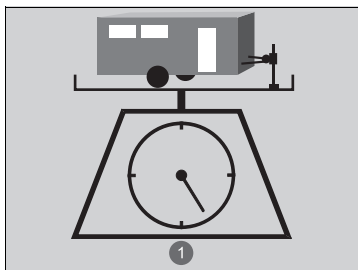

1 Total last

■ Total släpvningsvikt

Överskrid inte den maximala dragvikten för släpvagnen och dragkroken (med/utan bromsar), bagaget och allt i eller på släpvagnen.

Körning med last som överskrider den maximala dragvikten kan allvarligt påverka fordonets köregenskaper och prestanda och kan dessutom skada motorn och drivlinan.

ⓘ Lastgränser för släpvagn

⚠ VARNING

Om du överskrider lastgränsen eller lastar fordon och släp på fel sätt kan det orsaka en olycka som kan resultera i allvarliga personskador eller dödsfall.

Kontrollera lastningen av fordonet och släpet noga innan du börjar köra.

Kontrollera att lasten ligger inom viktgränsen på en allmän våg. Om du inte har tillgång till en allmän våg lägger du ihop vikten på bagaget med vikten på släpet (enligt tillverkarens uppgift) och mät sedan kultrycket med lämplig våg eller kultrycksmätare eller uppskatta den utifrån lastfördelningen. Mer information finns i släpvagnens instruktionsbok.

Inkörning.
Undvik att dra släp med fordonet under de första 1 000 km.

När du använder en löstagbar draganordning ska du alltid ta bort draganordningen när den inte används och endast montera den vid bogsering så att den inte täcker eller döljer något på fordonets bakre del, t.ex. yttre belysning eller registrerings skylt.

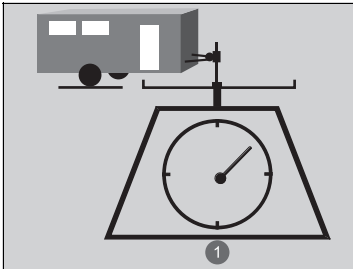

■ Släpvagnens kultryck

Släpvagnens kultryck får aldrig överstiga 75 kg. Detta är den vikt som släpet lägger på dragkroken när det är fullastat. Som en tumregel för släpvikter på under 750 kg gäller att kultrycket ska vara 10 procent av släpvagnens totala vikt.

① Släpvagnens kultryck

- För högt kultryck minskar framdäckens väggrepp och styrning. För lågt kultryck kan göra släpvagnen instabil och få den att kränga.
- För att åstadkomma ett lämpligt kultryck, börja med att placera 60 % av lasten i släpvagnens främre del och 40 % mot den bakre delen. Ändra om lasten efter behov.

▣ Lastgränser för släpvagn

Överskrid aldrig den maximala dragvikten eller specifika lastgränser.

▣ **Specifikationer** S. 698

Om du drar en släpvagn i bergsområden ska du minska den kombinerade fordonsvikten med 10 % från den maximala dragvikten för varje 1 000 meter över havet.

■ Dragutrustning och tillbehör

Dragutrustning ska anpassas efter släpets storlek, lastens storlek och var du kör.

■ Dragkrokar

Dragkrokan måste vara en godkänd typ och ordentligt monterad i underredet på fordonet.

■ Säkerhetsvagnar

Använd alltid säkerhetsvagnar när du drar en släpvagn. Se till att slacket är tillräckligt stort för att du ska kunna svänga i korsningar utan problem, men låt dem inte släpa i marken.

■ Släpvagnens bromsar

Om du funderar på att använda ett bromsat släp ska du se till att använda ett släp med elektroniskt styrda bromsar. Försök inte ansluta släpet till fordonets hydraulsystem. Försök inte koppla en släpvagnsbroms till fordonets hydraulsystem, oavsett hur bra det tycks fungera, eftersom det försämrar bromseffektiviteten och skapar en potentiell risk.

■ Ytterligare dragutrustning

Det kan finnas särskilda bestämmelser om särskilda sidospeglar vid körning med släpvagn. Även om det inte krävs där du bor, bör du montera extra speglar om sikten är begränsad på något sätt.

■ Släpvagnens belysning

Släpvagnens belysning och utrustning måste överensstämma med bestämmelserna i landet där du kör. Kontakta närmaste återförsäljare eller uthyrare av släp för information om vad som gäller i det område eller land där du planerar att köra med släpet.

» Dragutrustning och tillbehör

Se till att all utrustning är korrekt installerad och underhållen samt att den överensstämmer med bestämmelserna i landet där du kör.

Kontakta en återförsäljare eller uthyrare av släp och hör vilken utrustning som rekommenderas eller krävs för dina bogseringsändamål.

Kontakta släpvagnens tillverkare för korrekt installation och inställning av utrustningen.

Felaktig installation och inställningar kan påverka elektriska komponenter, manövrering, stabilitet och bromsprestanda hos fordonet.

Belysning och kablage på ett släp kan variera med typ och märke. Om en kontakt behövs ska den monteras av en behörig tekniker.

■ Krängningskontroll

Denna anordning kan användas om släpvagnen har en tendens att kränga. Din släpvagnstillverkare kan tala om vilken typ av krängningskontroll du behöver och hur du installerar den. Felaktig installation kan försämra fordonets köregenskaper och stabilitet.

■ Släpvagnsspeglar

Det kan finnas särskilda bestämmelser om särskilda sidospeglar vid körning med släpvagn. Även om det inte krävs där du bor, bör du montera extra speglar om sikten är begränsad på något sätt.

Säker körning med släpvagn

■ Saker du behöver veta innan du kör med släpvagn

- Lämna in släpvagnen på service och håll den i gott skick.
- Kontrollera att alla vikter och all last i fordonet och på släpvagnen inte överskrider den tillåtna gränsen.
 - **Lastgränser för släpvagn** S. 406
- Koppla dragkrok, säkerhetsvajer och övriga nödvändiga detaljer på släpvagnen på ett säkert sätt.
- Lasta och surra all last ordentligt så att den inte kommer i rörelse när du kör.
- Kontrollera att belysning och bromsar på släpvagnen fungerar ordentligt.
- Kontrollera däcktrycken på släpet (även reservdäcket).
- Kontrollera gällande bestämmelser för maxhastighet och andra restriktioner för fordon som drar släpvagn. Om du kommer att köra genom flera olika länder ska du kontrollera de enskilda ländernas bestämmelser innan du ger dig av eftersom dessa regler kan variera.
- Stäng av det bakre parkeringssensorsystemet.
 - **Stänga av alla bakre sensorer** S. 563

☒ Säker körning med släpvagn

Den högsta tillåtna hastigheten vid körning med släpvagn är 80 km/h i Sverige, men kan vara högre i andra länder.

Parkering

Utöver normala försiktighetsåtgärder ska du lägga klossar för samtliga hjul på släpet.

Vid körning i uppförsläge bör inte lutningen överstiga 12 %. Följ anvisningarna och rekommendationerna i fråga om lämpliga vägar för körning med släp.

När du blir omkörd av stora fordon kan detta ge upphov till vinddrag som får släpet att kränga. Håll en konstant hastighet och styr rakt fram.

Kör alltid långsamt och ta gärna någon till hjälp när du backar.

När du kör med en släpvagn rekommenderar vi att du medför ett normalstort reservhjul med däck för både fordonet och släpvagnen. Om du använder det kompakta reservdäcket* som medföljde fordonet kan det påverka fordonets köregenskaper negativt.

Kom ihåg att koppla loss släpvagnen innan du byter ett punkterat däck. Fråga firman som sålt eller hyrt ut släpvagnen var och hur man förvarar släpvagnens reservdäck.

* Ej tillgängligt på alla modeller

■ Hastighet och växling vid körning med släpvagn

- Kör långsammare än normalt.
- Lyd hastighetsbegränsningar för fordon med släpvagn.
- Använd växelläge **[D]** vid körning med släpvagn på plan mark.

■ Svänga och bromsa

- Sväng långsammare och med en större svängradie än normalt.
- Räkna med längre bromstid och bromssträcka.
- Undvik plötsliga inbromsningar eller svängar.

■ Körning i kuperad terräng

- Håll noggrann uppsikt på indikatorn för hög temperatur. Om meddelandet kvarstår stänger du av klimatanläggningen och sänker hastigheten. Kör säkert åt sidan och låt motorn svalna vid behov.

» Hastighet och växling vid körning med släpvagn

Vid bogsering av en släpvagn med fast sida (t.ex. en husvagn) ska du aldrig köra fortare än 88 km/h (dock inte högre än 80 km/h i Sverige). Vid högre hastigheter kan släpvagnen börja vingla eller påverka fordonets köregenskaper.

Slå på strömmen



1 Parkeringsbromsreglage

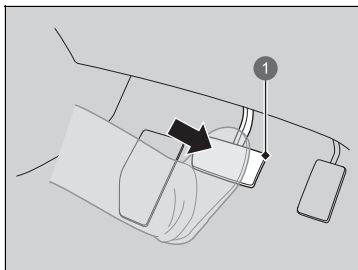

1 Bromspedal

1. Kontrollera att parkeringsbromsen är aktiverad.
 - ▶ Indikatorn (röd) för parkeringsbroms och bromssystem tänds i 30 sekunder när du drar upp den elektriska parkeringsbromsens reglage.
2. Trampa på bromspedalen.

☒ Slå på strömmen

Håll bromspedalen ordentligt nedtrampad när du startar kraftsystemet.

Motorn är mer svårstartad i kall väderlek och i den tunnare luften på höjder över 2 400 m.ö.h.

När du slår på kraftsystemet i kallt väder bör du stänga av alla elektriska tillbehör, som belysning, klimatanläggning och eluppvärmd bakruta, för att minska 12 V-batteriets urladdning.

Låt en återförsäljare kontrollera fordonet om avgassystemet låter onormalt eller om du känner avgaslukt i kupén. Det kan ha uppstått ett problem med motorn eller avgassystemet.

Startspärrsystemet skyddar bilen mot stöld.

Om en felaktigt kodad nyckel (eller annan enhet) används aktiveras inte kraftsystemet.

☒ **Startspärrsystem** s. 210

När du ställer effektläget på ON kan du känna att bromspedalen sjunker ner en aning. Detta är normalt.

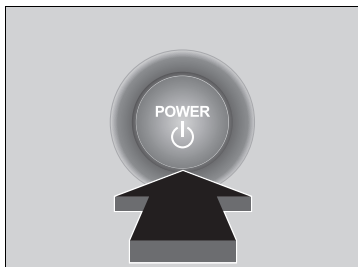





Modeller med mätare av A-typ



Modeller med mätare av B-typ



3. Utan att trampa på gaspedalen trycker du på **POWER**-knappen medan du trampar ner bromspedalen.
4. Kontrollera -indikatorn (redo).
 - ▶ Håll bromspedalen nedtryckt tills -indikatorn tänds.
 - ▶ -indikatorn tänds när kraftsystemet är på och du kan börja köra.

 - ▶ Om utomhustemperaturen är extremt låg kan du inte köra förrän förhållandena har förbättrats. I så fall tänds inte -indikatorn, och ett varningsmeddelande visas på displayen med förarinformation.

▶ **Indikatorer** S. 114

▶▶ Slå på strömmen

För den nyckelfria fjärrsändaren i närheten av **POWER**-knappen om batteriet i fjärrsändaren håller på att ta slut.

▶ Om batteriet i den nyckelfria fjärrkontrollen är svagt S. 670

Det kan hända att kraftsystemet inte startar om den nyckelfria fjärrkontrollen utsätts för starka radiovågor.

Håll inte ned **POWER**-knappen för att starta kraftsystemet. Om kraftsystemet inte startar ska du vänta i minst 30 sekunder innan du gör ett nytt startförsök.

Bensinmotorn är kanske inte igång när fordonet är redo för körning.

Du kan börja köra med -indikatorn på.

Om du trycker på **POWER**-knappen medan du trampar ner bromspedalen när -indikatorn på, ställs effektläget på VEHICLE OFF och du kan inte börja köra.

▶ **Indikatorer** S. 114

■ Köra iväg

1. Håll höger fot på bromspedalen, kontrollera att -indikatorn lyser och placera sedan transmissionen i **D**. Välj **R** vid backning.
2. Med den elektriska parkeringsbromsen åtdragen, släpp bromspedalen och tryck lätt på gaspedalen.
 - ▶ Kontrollera att indikatorn (röd) för parkeringsbroms och bromssystem slocknar.
 - **Parkeringsbroms** S. 547
 - **Om transmissionssystemets indikator blinkar tillsammans med varningsmeddelandet** S. 685

■ Hjälpsystemet för start i backe

Hjälpsystemet för start i backe bromsar fordonet under kort tid för att förhindra att det kommer i rullning i backar och slutningar när man flyttar foten från broms- till gaspedalen. Ställ växelväljaren i läge **D** i uppførsbacke, eller **R** i nedførsbacke, och släpp sedan bromspedalen.

☒ Köra iväg

Du kan även lossa parkeringsbromsen genom att trycka på den elektriska parkeringsbromsens reglage medan du håller bromspedalen nedtryckt. I nedførsbacke kan du starta fordonet mjukare genom att för hand att lossa den med parkeringsbromsens reglage, än genom att lossa den med gaspedalen.

Eftersom det är en hybridbil kan ljud och vibrationer från motorn saknas trots att fordonet är redo för körning. Det kan också göra att du inte inser att du kan börja köra. Se till att kontrollera om -indikatorn är tänd innan du börjar köra.

☒ Hjälpsystemet för start i backe

Det är inte säkert att backstartsystemet förhindrar fordonet från att komma i rullning i mycket branta eller hala backar och det fungerar inte i lätta stigningar.

Hjälpsystemet för start i backe fungerar även när VSA-systemet är avstängt.

Hjälpsystemet för start i backe ersätter inte parkeringsbromsen.

■ Stoppa kraftsystemet

Du kan stänga av kraftsystemet när fordonet står helt stilla.

1. Tryck ned bromspedalen och ändra växelläget till **P**.
 - Släpp inte upp bromspedalen förrän du har bekräftat att **P** visas på växellägesindikatorn.
2. Tryck på **POWER**-knappen.

Försiktighetsåtgärder under körning

I dimma

Sikten blir svag när det är dimmigt. Innan du kör, slå på halvljuset även under dagtid. Sakta ned och använd vägens mittlinje, skyddsräckena och bakljusen på framförvarande fordon som vägledning.

I stark vind

Om en stark sidvind får fordonet i obalans under körning, håll i ratten hårt. Sänk långsamt farten och håll fordonet i mitten av vägen. Var försiktig med vindbyar särskilt när du kör ut ur en tunnel, kör över en bro eller flodbank eller kör över en öppen yta som exempelvis en bergtäkt, samt när en stor lastbil passerar.

⌘ Försiktighetsåtgärder under körning

FÖRSIKTIGHET: Kör inte på vägar med djupt vatten. Att köra genom djupt vatten skadar motorn och elsystemet och leder till haveri.

OBS!

Tryck inte på en växlingsknapp samtidigt som du gasar. Växellådan kan skadas.

OBS!

Om du upprepade gånger vrider på ratten i extremt låg körhastighet, eller håller ratten i fullt rattutslag (åt höger eller vänster), kan det elektriska servostyrningssystemet (EPS) överhettas. Systemet går in i ett skyddsläge som begränsar dess funktion. Det går allt trögare att vrida på ratten. När systemet svalnar återställs EPS-systemet. Upprepad användning under sådana förhållanden kan i längden skada systemet.

Om effektläget under färd ställs in på ACCESSORY, så stängs kraftsystemet av och alla styr- och bromsstödsfunktioner slutar fungera, vilket gör det svårare att hålla fordonet under kontroll.

Växla inte till **N** när du kör. Om du gör det fungerar regenerativ bromsning och acceleration sämre.

■ Körning i regn

Vägen är hal när det regnar. Undvik hård inbromsning, snabb acceleration och plötslig styrning, och var mer försiktig under körning. Det är sannolikt att vattenplaning uppstår om du kör på gropiga vägar med vattenpölar. Kör inte i djupt vatten eller på översvämmade vägar. Det kan skada motorn och orsaka fel på elkomponenter.

■ Övriga försiktighetsåtgärder

Om du kör emot något hårt med underredet, stanna på en säker plats. Kontrollera om underredet är skadat. Kontrollera även om det finns något vätskeläckage.

» Försiktighetsåtgärder under körning

Under de första 1 000 km ska du undvika hastiga accelerationer och fullt gaspådrag för att inte skada motorn eller drivlinan.

Undvik hård inbromsning under de första 300 km efter att du har köpt ett nytt fordon eller bytt ut bromsbeläggen eller rotorerna för att få rätt inkörning.

OBS!

Följande kan skada den undre spoilern:

- Parkering vid ett parkeringsfundament
- Parallell parkering längs vägrenen
- Körning ned mot botten av en backe
- Körning upp eller ned för en annan vägbeläggning (såsom en vägren)
- Körning på en ojämn eller gropig väg
- Körning på en väg med djupa gropar

» Körning i regn

Var försiktig när vattenplaning uppstår. När du kör på en väg täckt med vatten i för hög hastighet bildas en vattenkil mellan däck och vägyta. Om detta inträffar kan bilen inte reagera på dina ingrepp, t.ex. styrning och inbromsning.

Minska farten sakta när du ökar fartminskningstakten med paddelväljaren för fartminskning. Om vägen är hal kan en plötslig regenerativ inbromsning orsaka sladd.

Växellåda

■ Krypkörning

Precis som med ett vanligt bensindrivet fordon med automatväxellåda kommer detta fordon att krypköra.

Håll bromsen stadigt nedtrampad när du står stilla.

■ Nedväxling

Om gaspedalen snabbt trycks ned vid körning i uppförsbacke kan fordonet reagera på samma sätt som ett fordon med automatisk växellåda och oväntat öka fordonshastigheten. Gasa försiktigt, i synnerhet vid halt väglag och i kurvor.

Växla

Växla efter vad omständigheterna kräver när du kör.

■ Växlingsknappens lägen



P Parkering

Används vid parkering eller när strömmen slås på eller av.

Växellådan är låst.

R Backläge

Används vid backning.

N Neutralläge

Växellådan är inte låst.

D Körläge

- Används för normal körning.
- Paddelväljaren för fartminskning kan användas tillfälligt.
- Paddelväljaren för fartminskning kan användas när **SPORT**-läget är aktiverat.

► Växla

VARNING

Fordonet kan rulla iväg om du lämnar det utan att kontrollera att parkeringsläget är ilagt.

Ett fordon som rullar iväg kan orsaka en kollision med allvarliga personskador eller dödsfall som följd.

Håll alltid foten på bromspedalen tills du har kontrollerat att **P** visas på växellägesindikatorn.

Förebygga fel och oavsiktlig aktivering:

- Spill inte någon vätska på eller runt växlingsknapparna.
- Undvik att placera eller tappa föremål på eller runt växlingsknapparna.
- Låt inte passagerare eller barn använda växlingsknapparna.

När högspänningsbatteriet är fullt, eller högspänningsbatteriets temperatur är låg, kan regenerativ bromsning bli mindre effektiv.

■ **P**-knapp (parkering)

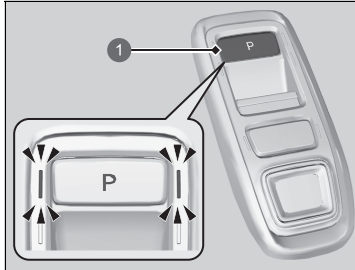

1 **P**-knapp

Växelläget ändras till **P** när du trycker på **P**-knappen när fordonet är parkerat och effektläget står på ON.
Indikatorerna på sidorna av **P**-knappen tänds.

► Växla

Summern ljuder och meddelandet visas på displayen med förarinformation när du trycker ned gaspedalen med växelväljaren i läge **N**.

► **Varnings- och informationsmeddelanden på förarinformationsgränssnittet** S. 136

Växla till läge **D** eller **R** med bromspedalen nedtryckt.

■ Växling

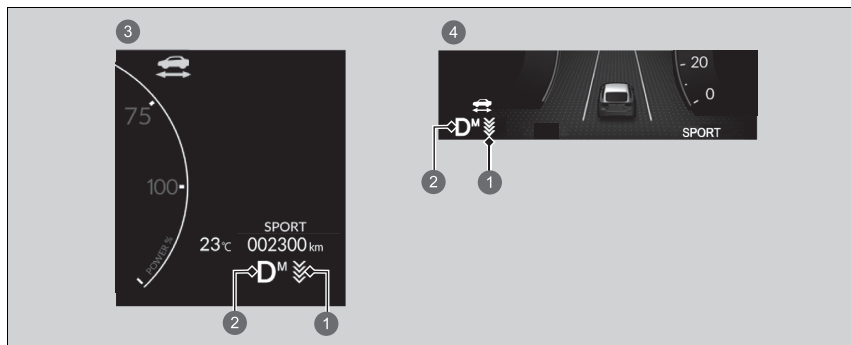

- 1 Indikator för paddelväljare för fartminskning
- 2 Växellägesindikator (transmissionssystemets indikator)
- 3 Modeller med mätare av A-typ
- 4 Modeller med mätare av B-typ

►► Växling

OBS!

När du växlar från läge **D** till läge **R** och vice versa ska du hålla bromspedalen nedtryckt samtidigt som fordonet står helt stilla.

Om du ändrar växelläge innan bilen står helt stilla kan det skada växellådan.

När du ändrar växelläget till **P** ska du alltid hålla foten på bromspedalen tills du har bekräftat att **P** visas på växellägesindikatorn.

Använd växellägesindikatorn och växlingsknappens indikator för att kontrollera växelläget innan du trycker på en växlingsknapp.

Om indikatorn för det aktuella växelläget, eller alla växellägesindikatorer, blinkar samtidigt finns det ett problem med transmissionen.

Undvik plötslig acceleration och låt en återförsäljare titta på växellådan så snart som möjligt.

Vid växling i extremt låga temperaturer ($-30\text{ }^{\circ}\text{C}$) kan det förekomma en kort fördröjning innan växelläget visas. Kontrollera alltid att du har lagt i rätt växelläge innan du kör.

Summern ljuder en gång när du växlar till läge **R**.

► **Anpassade funktioner** S. 348

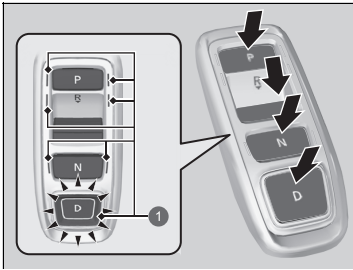

P Tryck på **P**-knappen.

R Tryck **R**-knappen bakåt.

N Tryck på **N**-knappen.

D Tryck på **D**-knappen.

1 Växlingsknappens indikator

■ När du öppnar förardörren

Om du öppnar förardörren under följande omständigheter ändras växelläget automatiskt till **P**.

- Om du ändrar växelläget manuellt från **P** med bromspedalen nedtryckt återgår växelläget automatiskt till **P** när du släpper upp bromspedalen.
- Fordonet står stilla med effektläget på ON eller rör sig i 2 km/h eller långsammare.
- Växelväljaren är i ett annat läge än **P**.
- Förarens säkerhetsbälte har lossats.

■ När du stänger av effektläget

Om du slår av kraftsystemet när fordonet står stilla och växelväljaren är i annat läge än **P** ändras växelläget automatiskt till **P**.

» När du öppnar förardörren

Även om systemet är avsett att automatiskt växla till läge **P** under de förhållanden som beskrivs, bör du alltid för säkerhets skull välja läge **P** innan du öppnar förardörren. Parkera fordonet på ett säkert ställe.

🔍 **Vid stillastående** S. 557

Om du vill köra fordonet efter att växelläget har ändrats automatiskt till **P** under de förhållanden som beskrivs ska du stänga dörren, späanna fast säkerhetsbältet, trycka ned bromspedalen och sedan ändra växelläge.

Om du lämnar fordonet ska du stänga av kraftsystemet och låsa dörrarna.

■ Om du vill att växelväljaren förblir i läget **N (biltvättläge)**



Med kraftsystemet på:

1. Tryck ned och håll bromspedalen nedtryckt.
2. Välj **N**.
3. Tryck på **POWER**-knappen inom fem sekunder.
 - ▶ Fordonet försätts i biltvättläge, vilket måste användas när fordonet passerar genom en automatisk biltvätt av transportörstyp där ingen sitter kvar i fordonet.
 - ▶ Växelläget står kvar i läge **N** med effektläget i ACCESSORY i 15 minuter och ändras sedan automatiskt till läge **P**.

Om du växlar manuellt till läge **P** avbryts läget ACCESSORY. **P**-indikatorn tänds och effektläget ändras till OFF.

■ Begränsningar vid val av växelläge

Du kan inte välja ett växelläge under vissa omständigheter som kan leda till en olycka.

När växelväljaren är i:	1. Under följande omständigheter:	2. Om du försöker ändra till följande:	3. Växelläget är kvar i/ändras till:	Så ändrar du växelläge:
P	Bromspedalen är inte nedtryckt. Gaspedalen är nedtryckt.	Annat växelläge	P	Släpp upp gaspedalen och tryck ned bromspedalen.
N	Fordonet rör sig i låg hastighet utan att bromspedalen trycks ned. Fordonet rör sig i låg hastighet med gaspedalen nedtryckt.		N	
N eller D	Fordonet rör sig framåt.			Stanna fordonet på en säker plats.
R eller N	Fordonet rör sig bakåt.			
R , N eller D	Fordonet rör sig.	P	P eller N	Kontrollera att  -indikatorn tänds.
P eller N	 -indikatorn är inte tänd.	Ett annat växelläge än P eller N		

Paddelväljare för fartminskning

När du släpper upp gaspedalen kan du styra graden av fartminskning utan att ta händerna från ratten. Med hjälp av paddelväljaren för fartminskning som sitter på ratten kan du sekventiellt växla igenom fyra fartminskningssteg.

Vid körning i nedförsbacke kan du använda paddelväljaren för fartminskning för att bibehålla fartminskningen, så att du kan hålla ett säkert avstånd mellan ditt fordon och framförvarande fordon.

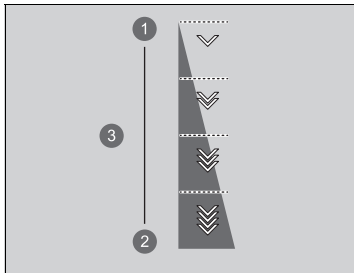

- ❶ Minska
- ❷ Öka
- ❸ Fartminskningssteg

Så här väljer du de olika fartminskningsstegen:

- Dra i **+**-väljaren (höger sida) för att minska fartminskningssteget.
- Dra i **-**-väljaren (vänster sida) för att öka fartminskningssteget.

Dra i **+**-väljaren i några sekunder när du vill avbryta paddelväljaren för fartminskning.

Förvalt fartminskningssteg är . Varje tryck på paddelväljaren ändrar fartminskningen med ett steg.
► Fartminskningssteget kan inte ändras om du håller paddelväljaren tillbakadragen.

⊠ Paddelväljare för fartminskning

⚠ FÖRSIKTIGHET

Om du snabbt ökar fartminskningstakten genom att snabbt ändra paddelväljaren för fartminskning kan sladd orsakas och leda till en kollision som kan skada eller döda någon.

Håll alltid en rimlig fartminskning.

Om du drar i höger och vänster paddelväljare samtidigt kanske fartminskningssteget inte ändras.

I följande situationer kan det hända att steget inte ändras och stegikonen blinkar även om du drar i väljaren. Fartminskningssteget kan minska eller avbrytas automatiskt:

- Högsämningsbatteriet är fulladdat eller dess temperatur är för kall eller för varm.
- Fordonets hastighet är utanför fartminskningsområdet.
- Hybridsystemet behöver skyddas.
- Paddelväljaren manövreras medan fordonet automatiskt stoppas av ACC med funktion för efterföljande fordon vid låg hastighet.
- Bromsbeläggsens temperatur är för hög.
- Ändra växelläget till **P**, **R** eller **N**.

Om någon av paddelväljarna manövreras kommer ACC med funktion för efterföljande fordon vid låg hastighet att avbrytas automatiskt.

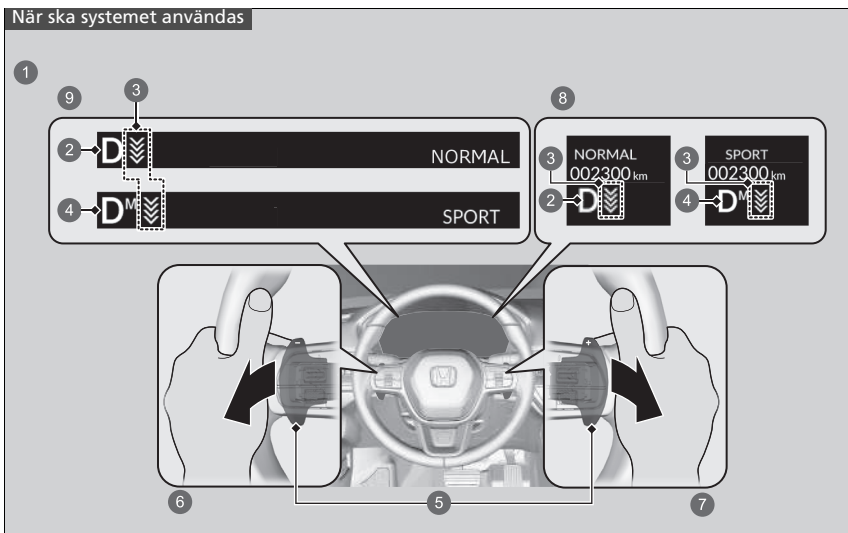

- 1 Växelläget är i **D**
- 2 När **SPORT**-läget är AV visas fartminskningssteget.
- 3 Fartminskningssteg
- 4 När **SPORT**-läget är PÅ visas fartminskningssteget och **M**.
- 5 Paddelväljare
- 6 Öka fartminskningssteget genom att dra i ([-]-paddelväljaren (vänster sida))
- 7 Minska fartminskningssteget genom att dra i ([+]-paddelväljaren (höger sida))
- 8 Modeller med mätare av A-typ
- 9 Modeller med mätare av B-typ

■ När **SPORT-läget är AV**

Om du drar tillbaka paddelväljaren ändras fartminskningstakten tillfälligt, och steget visas på mätaren.

När du vill avbryta paddelväljaren för fartminskning drar du i -väljaren (höger sida) i några sekunder.

Paddelväljaren för fartminskning avbryts automatiskt och fartminskningssteget på mätaren försvinner när du kör med konstant hastighet, situationer då du accelererar och saktar in strax innan du stannar fordonet.

■ När **SPORT-läget är PÅ**

Om du drar i paddelväljaren ändras fartminskningstakten, och steget tillsammans med **M** visas på mätaren. Fartminskningssteget avbryts inte automatiskt när **SPORT-läget** är aktiverat.

När du vill avbryta paddelväljaren för fartminskning stänger du av **SPORT-läget** eller drar i -väljaren (höger sida) i några sekunder. När det är avbrutet försvinner fartminskningssteget på mätaren.

Akustiskt fordonsvarningssystem

Varnar fotgängare när ett fordon framdrivs enbart med elektricitet och närmar sig i hastigheter runt 25 km/h eller lägre.

Körlägesomkopplare

Du kan välja mellan fyra lägen: **SPORT**-läge, **NORMAL**-läge, **ECON**-läge och **INDIVIDUELLT** läge med **DRIVE MODE**-omkopplaren.

Det aktuella läget visas på mätaren och varje läge ser annorlunda ut.



☒ Körlägesomkopplare

Läget kanske inte kan ändras när:

- Fordonet svänger.
- VSA-systemet aktiveras.
- Det finns ett problem med förbränningsmotorn, elmotorn, VSA och servostyrningen.

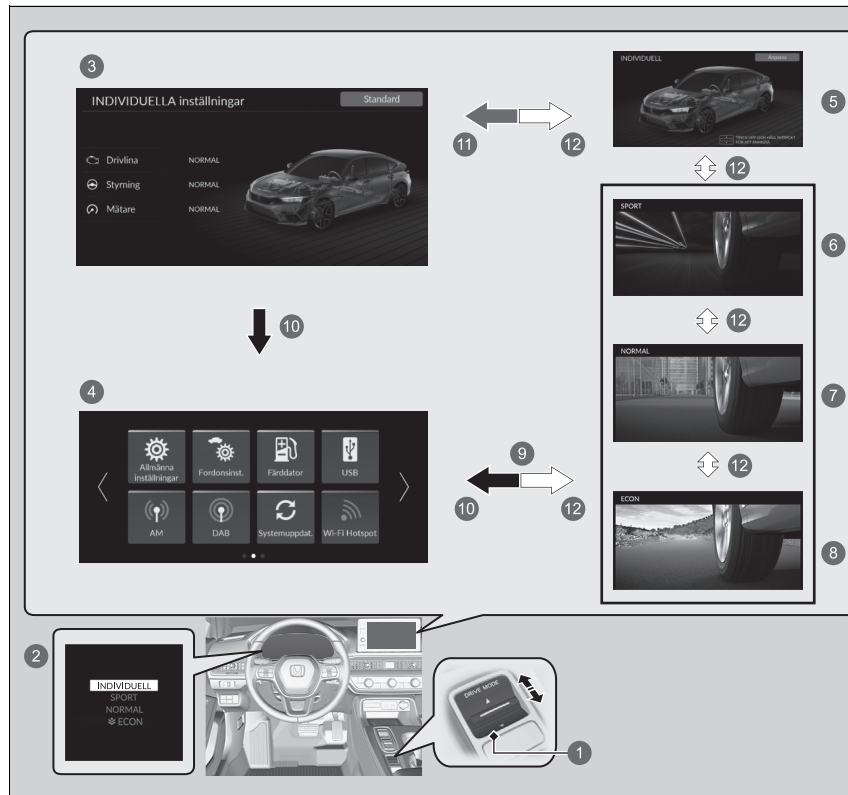
■ Välja körsläge



- ① **DRIVE MODE**-omkopplare
- ② Om du ändrar läge med **DRIVE MODE**-omkopplaren ändras skärmen på displayen med förarinformation.
- ③ Skärm för **INDIVIDUELLA inställningar**
- ④ Ljud-/informationsskärm
- ⑤ **INDIVIDUELLT** läge
- ⑥ **SPORT**-läge
- ⑦ **NORMAL**-läge
- ⑧ **ECON**-läge
- ⑨ Skärmen återgår till ljud-/informationsskärmen några sekunder efter att du har tryckt på **DRIVE MODE**-omkopplaren.
- ⑩ Tryck på  eller -knappen
- ⑪ Tryck **DRIVE MODE**-omkopplaren uppåt och håll den intryckt eller välj **Anpassa**
 **Anpassa de INDIVIDUELLA inställningarna** S. 435
- ⑫ Tryck **DRIVE MODE**-omkopplaren uppåt eller nedåt

■ SPORT-läge

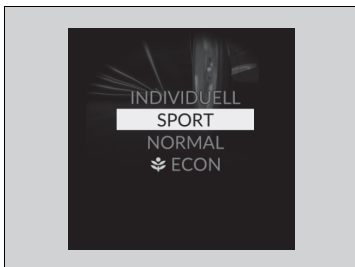

Förbättrar gasrespons och styrrespons och modifierad aktiv ljudkontroll.

■ NORMAL-läge

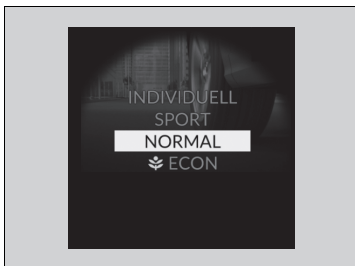

Balanserar köregenskaper och åkkomfort i alla miljöer.

ECON-läge



Gör det lättare att förbättra bränsleekonomin genom justeringar av förbränningsmotorns, elmotorns, växellådans och klimatanläggningens prestanda.

INDIVIDUELLT läge

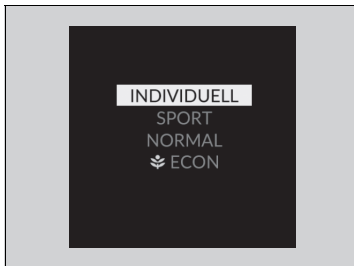

Varje kategori kan anpassas separat för att passa förarens önskemål.

► **Anpassa de INDIVIDUELLA inställningarna** S. 435

■ **Nästa startläge**

Läget för nästa start sparas enligt följande tabell.

Senaste körläge	Nästa körläge
ECON -läge	ECON -läge
NORMAL -läge	NORMAL -läge
INDIVIDUELLT läge	NORMAL -läge
SPORT -läge	NORMAL -läge

Anpassa de INDIVIDUELLA inställningarna



1. Välj **INDIVIDUELLT** läge.
2. Tryck **DRIVE MODE**-omkopplaren uppåt och håll den intryckt eller välj **Anpassa** för att öppna **INDIVIDUELLA inställningar**.
 - Du kan också välja bland anpassade funktioner på ljud-/informationskärmen.
 - ☒ **Välja köräge** S. 430
 - ☒ **Anpassade funktioner** S. 348

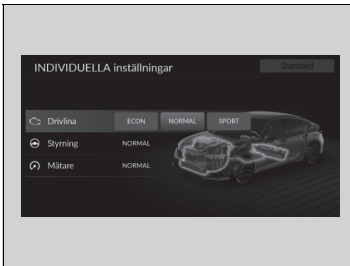

3. Välj inställningskategori.
4. Välj önskad inställning.

Kategori	Beskrivning
Drivlina	Välj ECON NORMAL eller SPORT för motorns gasrespons
Styrning	Välj NORMAL eller SPORT för styransträngning
Modeller med mätare av B-typ Mätare	Välj NORMAL eller SPORT för att ställa in de mätare som ska visas
Alla modeller Standard	Drivlina, Styrning och Mätare* är inställda på NORMAL

Justerbar hastighetsbegränsare

Systemet kan ställas in på en maximal hastighet som inte kan överskridas ens om du trampar på gasen.

Fordonets hastighet kan ställas in från ca 30 km/h till ca 250 km/h.

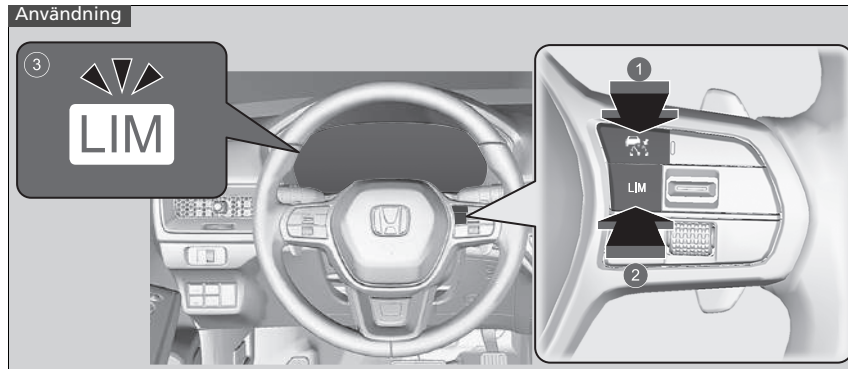

- 1 Tryck på -knappen på ratten.
- 2 Om en annan indikator visas, tryck på **LIM**-knappen för att ändra den till den justerbara hastighetsbegränsaren.
- 3 **Indikatorn för justerbar hastighetsbegränsare (vit) är på i mätaren.**
Den justerbara hastighetsbegränsaren är klar att användas.

Justerbar hastighetsbegränsare

⚠ VARNING

Den justerbara hastighetsbegränsaren har begränsningar.
Det är alltid ditt ansvar att justera fordonets hastighet enligt den aktuella hastighetsbegränsningen och framföra fordonet på ett säkert sätt.

⚠ VARNING

Tryck inte ned gaspedalen mer än nödvändigt.
Bibehåll lämpligt gaspedalläge beroende på fordonets hastighet.

Det är inte säkert att den justerbara hastighetsbegränsaren kan hålla den inställda hastigheten i nedförsbackar. I så fall ska du bromsa in genom att trampa på bromsen.

Gör följande när den justerbara hastighetsbegränsningen inte används:
Inaktivera den justerbara hastighetsbegränsaren genom att trycka på .

Du kan inte använda den justerbara hastighetsbegränsaren och systemen nedan samtidigt.
-Adaptiv farthållare (ACC) med efterföljande fordon vid låg hastighet
-Intelligent hastighetsbegränsare

■ Gör så här för att ställa in hastighetsgränsen

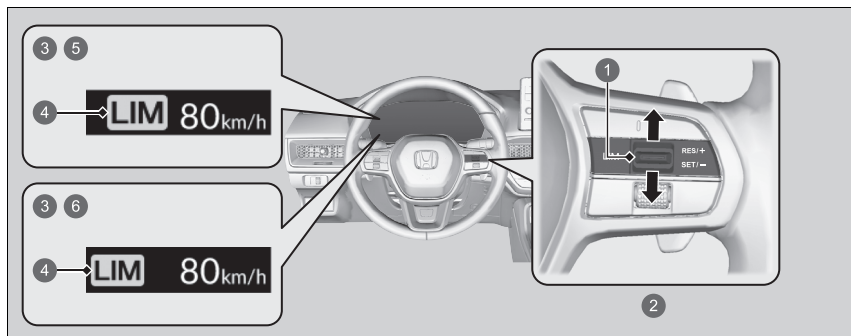

- 1 RES/+ / SET/--reglage
- 2 Uppåt eller nedåt
- 3 Tänds när den justerbara hastighetsbegränsningen ställs in
- 4 Indikator för justerbar hastighetsbegränsare (grön)
- 5 Modeller med mätare av A-typ
- 6 Modeller med mätare av B-typ

- Ta bort foten från pedalen och tryck **RES/+ / SET/--**reglaget uppåt eller nedåt när du har nått önskad hastighet.
När du släpper upp reglaget blir hastighetsgränsen fast och den justerbara hastighetsbegränsaren ställs in. Hastighetsgränsen visas.
- Du kan aktivera den tidigare inställda hastighetsgränsen genom att trycka **RES/+ / SET/--**reglaget uppåt.

►► Gör så här för att ställa in hastighetsgränsen

Om du ställer in hastighetsgränsen medan du kör långsammare än 30 km/h, ställs hastighetsbegränsningen på 30 km/h.

Pipsignalen ljuder och den visade hastighetsgränsen blinkar om fordonets hastighet överskrider gränsen med cirka 3 km/h eller mer i en brant nedförsbacke.

Den justerbara hastighetsbegränsaren ställs in på den aktuella hastigheten om den är högre än den tidigare inställda hastighetsgränsen när du trycker **RES/+ / SET/--**reglaget uppåt.

Du kan växla mellan de angivna hastighetsvärdena mellan km/h och mph på ljud-/informationsskärmen.

► **Anpassade funktioner** S. 348

■ Gör så här för att justera hastighetsgränsen

Höj eller sänk hastighetsgränsen med hjälp av **RES/+**/**SET/--**-reglaget på ratten.

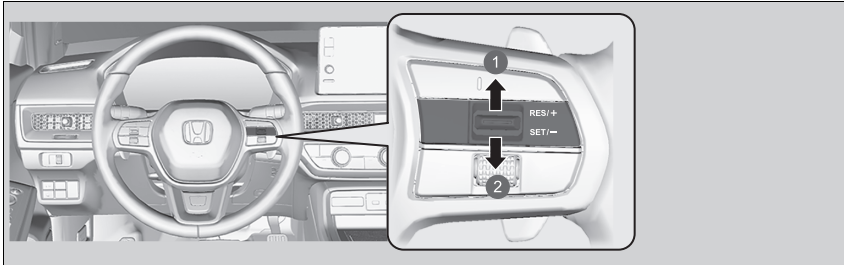

- 1 För att öka farten
- 2 För att sänka farten

- Varje gång du trycker **RES/+**/**SET/--**-reglaget uppåt eller nedåt höjs eller sänks hastighetsgränsen med 1 km/h.
- Om du håller **RES/+**/**SET/--**-reglaget intryckt uppåt eller nedåt höjs eller sänks den inställda hastigheten i steg om 10 km/h var 0,5:e sekund tills systemets gräns nås.
- Fordonet kan accelerera eller minska farten tills inställd hastighet uppnås.

■ Tillfällig överskridning av hastighetsgränsen

Du kan överskrida hastighetsgränsen genom att trampa gaspedalen i botten.

- Hastighetsgränsen som visas börjar blinka.
- Summern ljuder när hastighetsgränsen överskrids.

►► Tillfällig överskridning av hastighetsgränsen

Summern ljuder när hastigheten blir högre än den inställda hastighetsgränsen med gaspedalen helt nedtryckt.

Den justerbara hastighetsbegränsningen träder i kraft när fordonets hastighet sjunker under den inställda hastighetsgränsen.

■ Så här avbryter du

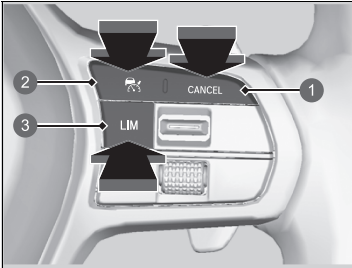

- ❶ CANCEL-knapp
- ❷ RES/+SET/-knapp
- ❸ LIM-knapp

Gör något av följande för att avbryta den justerbara hastighetsbegränsningen:

- Tryck på **CANCEL**-knappen.
- Tryck på RES/+SET/-knappen.
- Tryck på **LIM**-knappen.

►► Så här avbryter du

Den justerbara hastighetsbegränsaren skiftar till adaptiv farthållare (ACC) med funktionen för efterföljande fordon vid låg hastighet eller intelligent hastighetsbegränsare om **LIM**-knappen trycks in.

Återuppta tidigare inställd hastighet:

Tryck på **CANCEL**-knappen för att visa den tidigare inställda hastigheten (grå) och tryck **RES/+SET/-**--reglaget uppåt för att återgå till den tidigare inställda hastigheten.

Om du kör med en hastighet som är snabbare än den tidigare inställda hastigheten (grå) ställs den justerbara hastighetsbegränsaren in på den visade hastigheten om du trycker **RES/+SET/-**--reglaget uppåt.

Om du trycker **RES/+SET/-**--reglaget uppåt när ingen tidigare inställd hastighet (i grått) visas, ställs hastigheten in på fordonets aktuella hastighet.

Modeller med mätare av A-typ



- ❶ Indikator för justerbar hastighetsbegränsare (vit)
- ❷ Tidigare inställd hastighet (grå)

►► Så här avbryter du

Modeller med mätare av B-typ



- 1 Indikator för justerbar hastighetsbegränsare (vit)
- 2 Tidigare inställd hastighet (grå)

Om det uppstår ett problem med systemet när du använder den intelligenta farthållaren ljuder summern och **OFF** tänds. Den justerbara hastighetsbegränsaren stängs av.

Modeller med mätare av A-typ

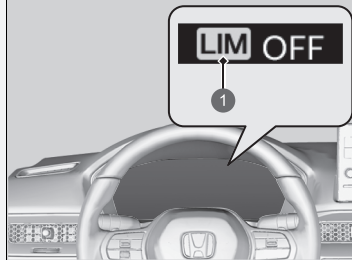

- 1 Indikator för justerbar hastighetsbegränsare (vit)

►► Så här avbryter du

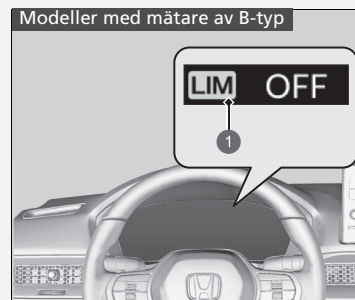



- 1 Indikator för justerbar hastighetsbegränsare (vit)

Intelligent hastighetsbegränsare

Ställer automatiskt in den hastighetsgräns som systemet för vägmärkesigenkänning upptäcker, och hastighetsgränsen kan inte överskridas även om du trampar ned gaspedalen. Om du trycker ned gaspedalen hela vägen kan hastighetsbegränsningen överskridas.

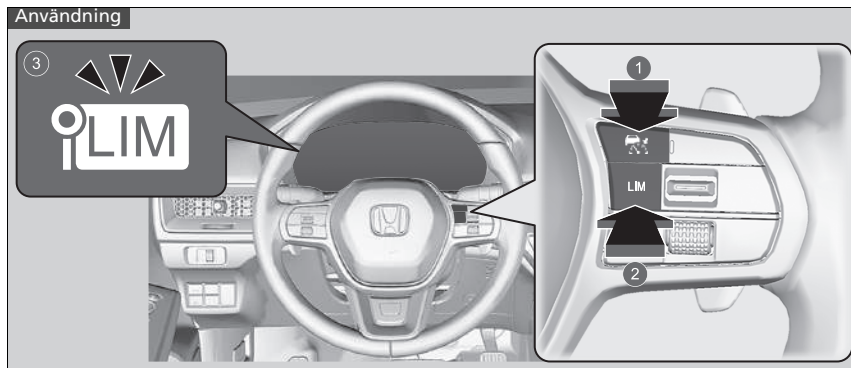
➤ **System för vägmärkesigenkänning** S. 537



- 1 Tryck på -knappen på ratten.
- 2 Om en annan indikator tänds, tryck på **LIM**-knappen för att ändra den till den intelligenta hastighetsbegränsaren.
- 3 **Den intelligenta hastighetsbegränsarens indikator (vit) är på i mätaren.**
Den intelligenta hastighetsbegränsningen är klar att användas.

Intelligent hastighetsbegränsare

⚠ VARNING

Den intelligenta hastighetsbegränsaren har begränsningar. Den intelligenta hastighetsbegränsaren kan ställa in sig på en hastighet som är högre eller lägre än den aktuella hastighetsbegränsningen, eller sluta fungera, särskilt om trafikskyltsinformationen inte fungerar korrekt eller där en väg saknar hastighetsbegränsningsskyltar. Det är alltid ditt ansvar att justera fordonets hastighet enligt den aktuella hastighetsbegränsningen och framföra fordonet på ett säkert sätt.

Beroende på hur mycket gaspedalen trycks ned kommer fordonet att accelerera tills det uppnår den hastighet som identifieras av trafikskyltsinformationen.

► Intelligent hastighetsbegränsare

Syftet med systemet är att känna igen de vägmärken som uppfyller Wienkonventionens standarder. Alla vägmärken kanske inte detekteras, men märken som står vid vägrenar bör inte ignoreras. Systemet fungerar inte för vägmärken i alla länder, och inte heller i alla situationer.

► System för vägmärkesigenkänning S. 537

Om den intelligenta hastighetsbegränsaren är inställd på fel hastighetsgräns ska du prova något av följande:

Om du vill avbryta

- Tryck på **CANCEL**-knappen.

- Tryck på -knappen.

- Tryck på **LIM**-knappen.

Om du vill överskrida hastighetsgränsen tillfälligt

- Tryck ned gaspedalen helt.

Det är inte säkert att den intelligenta hastighetsbegränsaren kan hålla den inställda hastighetsgränsen i nedförsbackar. I så fall ska du bromsa in genom att trampa på bromsen.

När du inte använder den intelligenta hastighetsbegränsaren stänger du av den genom att trycka på knappen .

Du kan inte använda den intelligenta hastighetsbegränsaren och den adaptiva farthållaren (ACC) med funktionen för efterföljande fordon vid låg hastighet eller den justerbara hastighetsbegränsaren samtidigt.

■ Gör så här för att ställa in hastighetsgränsen

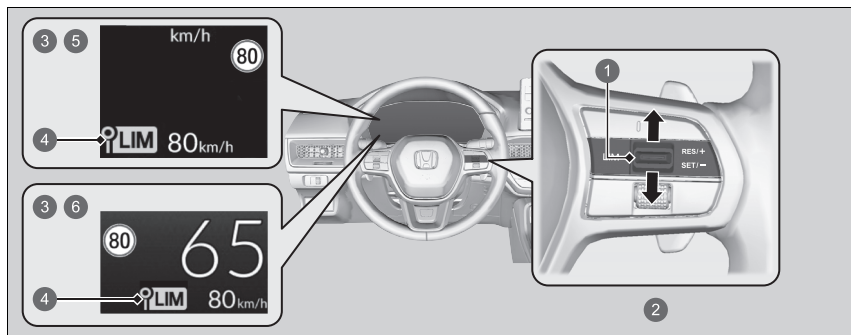

- 1 RES+/SET/--reglage
 - 2 Uppåt eller nedåt
 - 3 På när den intelligenta hastighetsbegränsaren är inställd på den hastighetsgräns som systemet för vägmärkesigenkänning upptäcker.
 - 4 Indikator för intelligent hastighetsbegränsare (grön)
 - 5 Modeller med mätare av A-typ
 - 6 Modeller med mätare av B-typ
- Det ögonblick du släpper reglaget ställs den intelligenta hastighetsbegränsaren in på den hastighetsgräns som systemet för vägmärkesigenkänning upptäcker. Hastighetsgränsen visas.

▶▶ Intelligent hastighetsbegränsare

Använd inte den intelligenta hastighetsbegränsaren i områden med andra enheter än de enheter som visas i den intelligenta hastighetsbegränsaren. Ändra den visade mätningen av inställd fordonshastighet till samma enheter som i körområdena.

▶ **Anpassade funktioner** S. 348

▶▶ Gör så här för att ställa in hastighetsgränsen

Om du ställer in den intelligenta hastighetsbegränsaren när hastighetsbegränsningen som trafikskyltsinformation upptäcker är lägre än 30 km/h kan hastighetsbegränsningsfunktionen och varningsfunktionen växla till paus.

Om fordonets hastighet är högre än hastighetsgränsen som systemet för vägmärkesigenkänning upptäcker minskar fordonet långsamt farten till eller lägre än hastighetsgränsen. Sakta vid behov ned genom att trampa på bromsen. Pipsignalen ljuder och den visade hastighetsgränsen blinkar om fordonets hastighet överskrider gränsen med 3 km/h eller mer.

■ När systemet för vägmärkesigenkänning upptäcker den nya hastighetsbegränsningsskylten

Den intelligenta hastighetsbegränsaren är inställd på den nya hastighetsgräns som systemet för vägmärkesigenkänning upptäcker.

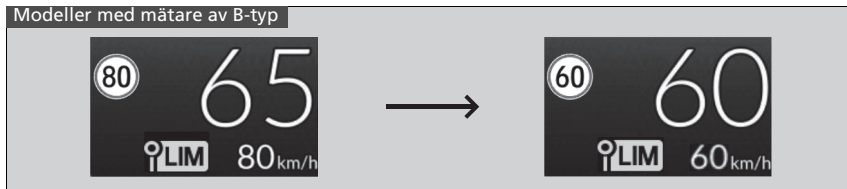
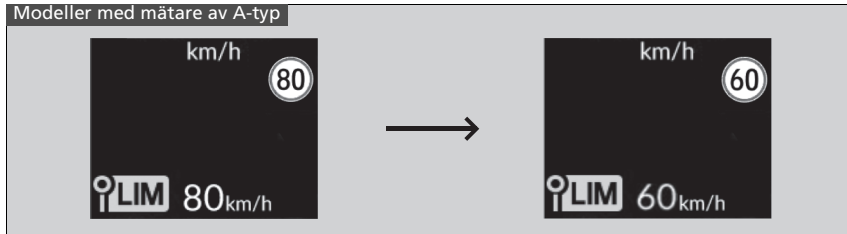

► Gör så här för att ställa in hastighetsgränsen

Den intelligenta hastighetsbegränsaren kan också övergå till paus när systemet för vägmärkesigenkänning endast upptäcker extra hastighetsbegränsningsskyltar.

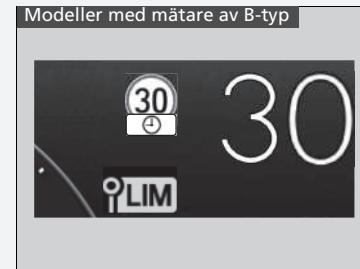
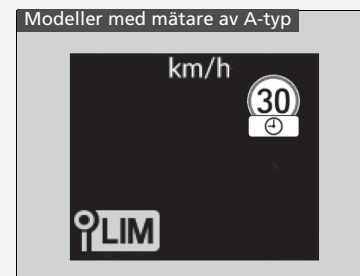

■ **Hastighetsbegränsningsfunktionen och varningsfunktionen kan växla till paus om det inte finns någon hastighetsbegränsningsskylt på skärmen för systemet för vägmärkesigenkänning när:**

- Hastighetsbegränsningen upphör eller andra angivna gränsvärden nås.
- Fordonet kör in på/lämnar motorväg eller motortrafikled.
- Du svänger med blinkers påslagen för att ändra körriktning i en korsning.

Modeller med mätare av A-typ

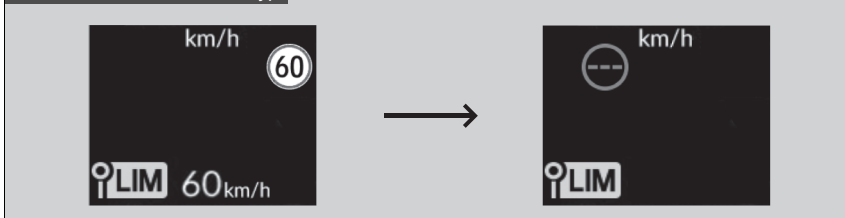

Modeller med mätare av B-typ

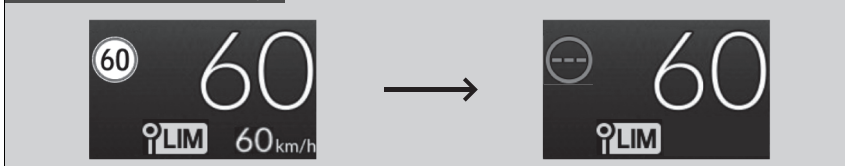

■ När systemet för vägmärkesigenkänning upptäcker hastighetsbegränsningsskylten när den intelligenta hastighetsbegränsaren är i pausläge

Hastighetsbegränsningsfunktionen och varningsfunktionen återupptas automatiskt.

Modeller med mätare av A-typ

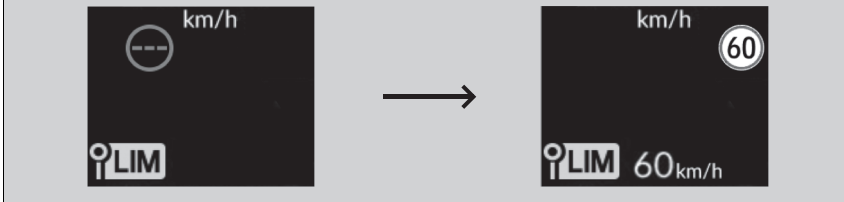

Modeller med mätare av B-typ

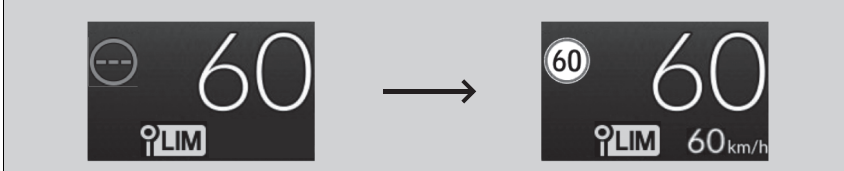

■ **När systemet för vägmärkesigenkänning inte upptäcker hastighetsbegränsningsskylten under en tid när den intelligenta hastighetsbegränsaren är aktiverad**

Under körning, förutom när systemet för vägmärkesigenkänning inte upptäcker någon hastighetsbegränsningsskylt, kan det hända att systemet för vägmärkesigenkänning inte visar någon hastighetsgräns.

Men den intelligenta hastighetsbegränsarens funktioner fortsätter att fungera.

Modeller med mätare av A-typ

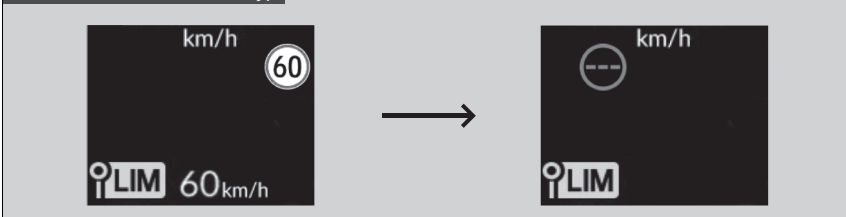

Modeller med mätare av B-typ

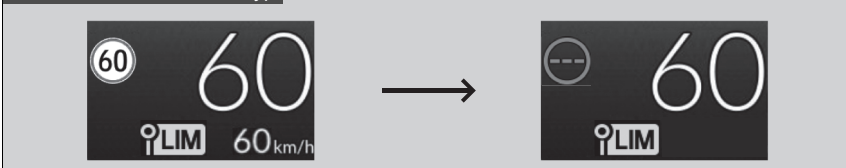

■ Gör så här för att justera hastighetsgränsen

Höj eller sänk hastighetsgränsen med hjälp av **RES/+**/**SET/-**-reglaget på ratten.

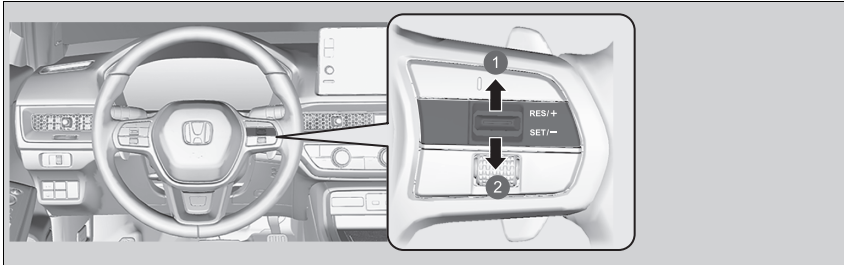

- 1 För att öka farten
- 2 För att sänka farten

- Varje gång du trycker **RES/+**/**SET/-**-reglaget uppåt eller nedåt höjs eller sänks hastighetsgränsen med 1 km/h.
- Du kan öka hastighetsbegränsningen till +10 km/h utifrån hastighetsbegränsningen som trafikskyltsinformationen upptäcker.
- Du kan minska hastighetsbegränsningen till -10 km/h utifrån hastighetsbegränsningen som trafikskyltsinformationen upptäcker.
- Du kan accelerera tills angiven hastighet uppnås. Om fordonets hastighet är högre än hastighetsgränsen som systemet för trafikskyltsinformation upptäcker minskar fordonet långsamt farten till hastighetsgränsen.

▶ Gör så här för att justera hastighetsgränsen

En negativ eller positiv förskjutning i enlighet med hastighetsgränsen återställs automatiskt när systemet för vägmärkesigenkänning upptäcker den nya hastighetsbegränsningsskylten.

Det går inte att minska hastighetsbegränsningen mindre än 30 km/h.

■ Tillfällig överskridning av hastighetsgränsen

Du kan överskrida hastighetsgränsen genom att trampa gaspedalen i botten.

- Hastighetsgränsen som visas börjar blinka.
Summern ljuder när hastighetsgränsen överskrids.

■ Så här avbryter du

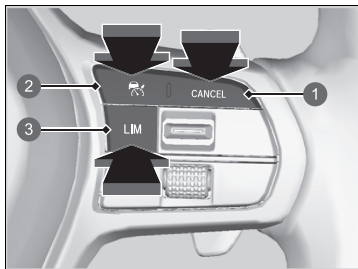

- 1 **CANCEL**-knapp
- 2 -knapp
- 3 **LIM**-knapp

Gör något av följande för att avbryta den intelligenta hastighetsbegränsaren:

- Tryck på **CANCEL**-knappen.
- Tryck på -knappen.
- Tryck på **LIM**-knappen.

►► Tillfällig överskridning av hastighetsgränsen

Summern ljuder när hastigheten blir högre än den inställda hastighetsgränsen med gaspedalen helt nedtryckt.

Den intelligenta hastighetsbegränsaren återupptas när fordonets hastighet sjunker under den inställda hastighetsgränsen.

►► Så här avbryter du

Den intelligenta hastighetsbegränsaren skiftar till adaptiv farthållare (ACC) med funktionen för efterföljande fordon vid låg hastighet eller justerbar hastighetsbegränsare om **LIM**-knappen trycks in.

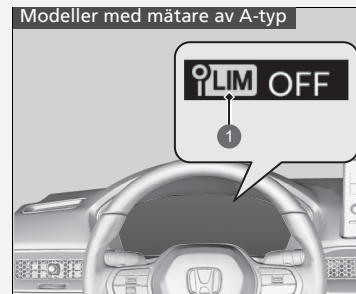

- 1 Indikator för intelligent hastighetsbegränsare (vit)

►► Så här avbryter du

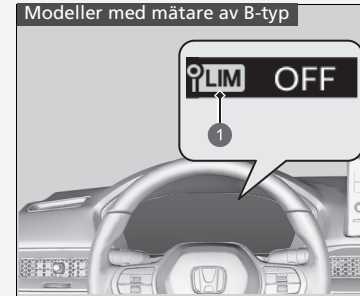

- 1 Indikator för intelligent hastighetsbegränsare (vit)

Om något problem uppstår med systemet eller systemet för vägmärkesigenkänning när du använder den intelligenta hastighetsbegränsaren avges en ljudsignal och **OFF** tänds. Den intelligenta hastighetsbegränsaren stängs av.

► **System för vägmärkesigenkänning** S. 537

Stabiliseringssystem (VSA)

VSA hjälper till att stabilisera fordonet i kurvor om fordonet svänger mer eller mindre än du hade tänkt dig. Det bidrar också till att upprätthålla väggreppet på hala underlag. Det sker genom reglering av bensinmotorns och elmotorns uteffekter och selektiv aktivering av bromsarna.

VSA-funktion

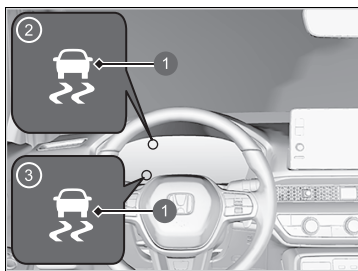

- 1 Indikator för VSA-systemet
- 2 Modeller med mätare av A-typ
- 3 Modeller med mätare av B-typ

När VSA-systemet aktiveras kan det hända att du märker att bensinmotorn och elmotorn inte svarar på gaspedalen. Du kan också märka vissa ljud från det hydrauliska bromssystemet. Du kommer också att märka att indikatorn blinkar.

Stabiliseringssystem (VSA)

VSA kanske inte fungerar korrekt om bilen har däck av olika typ och storlek. Se alltid till att använda däck av samma typ och storlek och att däcktrycket är korrekt.

När VSA-systemets indikator tänds och fortsätter lysa under färd kan det bero på att det har uppstått ett problem med systemet. Även om det inte påverkar bilen vid normal körning, låt återförsäljaren kontrollera fordonet snarast.

VSA kan inte förbättra stabiliteten i alla körsituationer och styr inte hela bromssystemet. Du måste fortfarande köra och svänga i en hastighet som tar hänsyn till rådande förhållanden och alltid ha en tillräcklig säkerhetsmarginal.

Huvudfunktionen för VSA-systemet kallas i allmänhet elektronisk stabilitetskontroll (ESC). Systemet inkluderar även en antispinnfunktion.

Indikatorerna för adaptiv farthållare (ACC) med funktion för efterföljande fordon vid låg hastighet, säkerhetsassistsans, stabiliseringssystem (VSA), stabiliseringssystem (VSA) **OFF** kan tändas efter att 12 V-batteriet har återanslutits. Kör en kort sträcka i mer än 20 km/h. Varje indikator ska då slockna. Om inte, låt en återförsäljare kontrollera fordonet.

VSA på/av

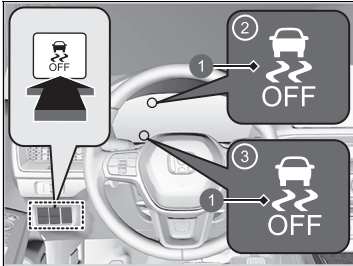

- ❶ VSA **OFF**-indikator
- ❷ Modeller med mätare av A-typ
- ❸ Modeller med mätare av B-typ

Den här knappen sitter på förarsidans kontrollpanel. För att delvis inaktivera VSA-funktioner/egenskaper, tryck in och håll kvar knappen tills du hör ett pip.

Fordonet har normala broms- och kurvtagningsegenskaper, men antispinnfunktionen blir mindre effektiv.

För att återställa VSA-funktioner/egenskaper, tryck på knappen  (VSA **OFF**) tills du hör ett pip.

VSA aktiveras varje gång du slår på kraftsystemet även om det inaktiverades senaste gången fordonet kördes.

Stabiliseringssystem (VSA)

Under vissa ovanliga omständigheter när bilen fastnar i lera eller nysnö kan det vara lättare att ta sig loss om VSA temporärt inaktiveras.

När -knappen trycks in blir antispinnfunktionen mindre effektiv. Detta gör att hjulen lättare kan spinna i låg hastighet. Du ska bara försöka komma loss med bilen utan VSA-systemet om du inte kommer loss med systemet aktiverat.

Aktivera VSA igen så fort du har kommit loss. Fordonet bör inte köras med VSA-systemet avstängt.

Det kan höras ett ljud från motorrummet när systemkontroller utförs omedelbart efter att kraftsystemet startats eller under färd. Detta är normalt.

Aktiv väghållningsassistent

Bromsar framhjulen lätt efter behov när du vrider på ratten och bidrar till fordonets stabilitet och prestanda vid kurvtagning.

» Aktiv väghållningsassistent

Den aktiva väghållningsassistenten kan inte förbättra stabiliteten i alla körsituationer. Du måste fortfarande köra och svänga i en hastighet som tar hänsyn till rådande förhållanden och alltid ha en tillräcklig säkerhetsmarginal.

När VSA-systemindikatorn tänds och fortsätter lysa under körning aktiveras inte den aktiva väghållningsassistenten.

Det kan höras ljud från motorrummet när den aktiva väghållningsassistenten är igång. Detta är normalt.

Däcktrycksvarningssystem

I stället för att direkt mäta trycket i varje däck, övervakar och jämför fordonets däcktrycksvarningssystem rullningsradien och rotationsegenskaperna för varje enskilt hjul och däck under körning, för att avgöra om något av däcken har anmärkningsvärt lågt tryck.

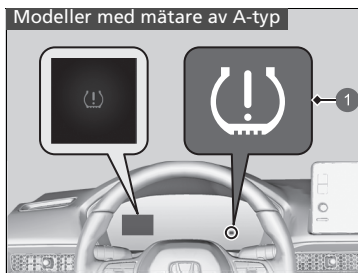

1 Indikator för lågt däcktryck/
däcktrycksvarningssystem

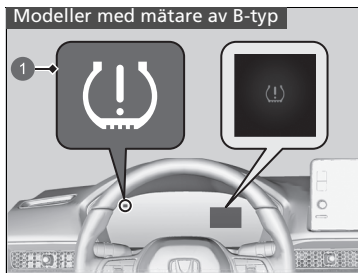

1 Indikator för lågt däcktryck/
däcktrycksvarningssystem

Detta gör att indikatorn för lågt däcktryck/däcktrycksvarningssystemet tänds och att ett meddelande visas på mätaren.

► Däcktrycksvarningssystem

Systemet övervakar inte däcken vid körning i låg hastighet.

Förhållanden som exempelvis låg yttertemperatur och höjdförändringar påverkar däckens lufttryck och kan medföra att indikatorn för lågt däcktryck/däcktrycksvarningssystemet tänds.

Om däcktrycket kontrolleras och justeras i:

- Varmt väder kan det bli för lågt i kallare väder.
- Kallt väder kan ge övertryck under den varma årstiden.

Indikatorn för lågt däcktryck/däcktrycksvarningssystem tänds inte om lufttrycket i däcken blir för högt.

Däcktrycksvarningssystemet fungerar inte korrekt om fordonet har däck av olika typ och storlek.

Se därför till att använda däck av samma storlek och typ.

► **Kontrollera och underhålla däck** s. 618

Indikatorerna för adaptiv farthållare (ACC) med funktion för efterföljande fordon vid låg hastighet (gul), stabiliseringssystem (VSA), stabiliseringssystem (VSA) **OFF***, kollisionminimerande bromssystem, avkörningsvarnare, lågt däcktryck/däcktrycksvarningssystem och säkerhetsassistans (gul) kan tändas tillsammans med ett meddelande i mätaren efter att 12 V-batteriet kopplats in igen. Kör en kort sträcka i mer än 20 km/h. Varje indikator ska då slockna. Om inte, låt en återförsäljare kontrollera fordonet.

* Ej tillgängligt på alla modeller

■ Kalibrering av däcktrycksvarningssystem

Du måste starta kalibreringen av däcktrycksvarningssystemet varje gång du:

- Justerar trycket i ett eller flera däck.
- Skiftar hjulens plats.
- Byter ett eller flera däck.

Före kalibrering av däcktrycksvarningssystemet:

- Justera lufttrycket i alla fyra däcken när de är kalla.

🔧 **Kontrollera däcken** S. 618

Se till att:

- Fordonet står helt still.
- Växelspaken är i **[P]**.
- Effektläget är inställt på ON.

🔧 Däcktrycksvarningssystem

Indikatorn för lågt däcktryck/däcktrycksvarningssystemet kan tändas med fördröjning, eller kanske inte tänds alls när:

- Du accelererar snabbt, bromsar tvärt eller vrider på ratten.
- Du kör på snötäckta vägar eller i halt väglag.
- Däckkedjor används.

Indikatorn för lågt däcktryck/däcktrycksvarningssystemet kan tändas under följande förhållanden:

- Ett kompakt reservhjul* används.
- Däcken belastas hårdare och ojämnt, t.ex. vid körning med släp, jämfört med de förhållanden som rådde vid kalibreringen.
- Däckkedjor används.

🔧 Kalibrering av däcktrycksvarningssystem

Kalibreringsprocessen kräver cirka 30 minuter sammanlagd körning i hastigheter mellan 40–100 km/h.

Om effektläget under denna period ställs på ON och fordonet inte flyttas inom 45 sekunder kan du märka att indikatorn för lågt däcktryck tänds kortvarigt. Detta är normalt och anger att kalibreringen ännu inte har slutförts.

Om däckkedjor är monterade ska de tas av innan du kalibrerar däcktrycksvarningssystemet.

Om indikatorn för lågt däcktryck/däcktrycksvarningssystemet tänds trots att specificerade däck med rätt lufttryck är monterade ska fordonet kontrolleras av en återförsäljare.

Vi rekommenderar att däcken ersätts med samma märke, modell och storlek som originalen. Be återförsäljaren om mer information.



Gör följande när du kalibrerar däcktrycksvarningssystemet.

➤ **Anpassade funktioner** S. 348

1. Ställ effektläget på ON.
2. Tryck på -knappen.
3. Välj **Fordonsinställningar**.
4. Välj **Däcktrycksvarningssystem**.
5. Välj **Initiera** eller **Avbryt**.

- Om meddelandet **Misslyckades** visas upprepar du steg 5.
- Kalibreringsprocessen avslutas automatiskt.

Döda vinkeln-informationssystem*

När systemet upptäcker fordon som närmar sig bakifrån i angränsande filer tänds motsvarande indikator till hjälp för dig när du ska byta fil.

►► Döda vinkeln-informationssystem*

Viktig säkerhetspåminnelse

Som alla hjälpsystem har döda vinkeln-informationssystemet sina begränsningar. Innan du byter fil ska du alltid titta efter andra fordon i backspeglarna på båda sidor av fordonet och bakom dig. Alltför stor tillit till döda vinkeln-informationssystemet kan leda till en kollision.

Låt en återförsäljare kontrollera fordonet i följande situationer:

- Den bakre stötfångaren eller området runt radarsensorerna har påverkats kraftigt.
- Indikatorn tänds inte även om det finns ett fordon i varningszonen som borde ha upptäckts.
- Den bakre stötfångaren eller någon av systemets komponenter behöver repareras.

Om den bakre stötfångaren eller någon av systemets komponenter repareras återgår systemet till varningszon 1 endast tills det kan anpassa sig och expandera till varningszon 1 och 2.

■ Så här fungerar systemet

Systemet aktiveras när fordonet rör sig framåt i cirka 20 km/h eller snabbare.

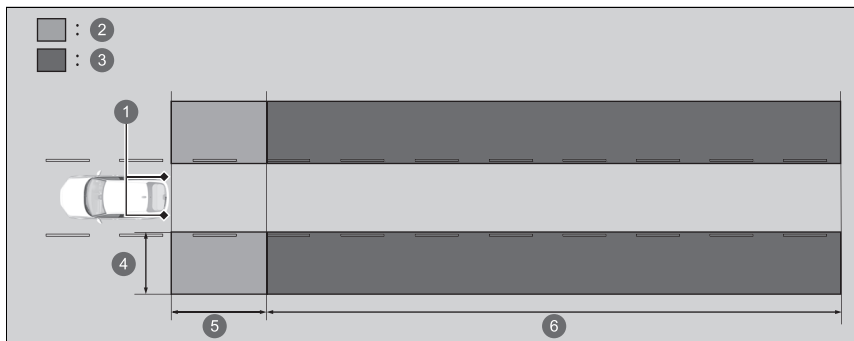

- ❶ Radarsensorer: Under den bakre stötfångarens hörn
- ❷ Varningszon 1
- ❸ Varningszon 2
Varningszonens område
- ❹ Ca 0,5 till 3 meter från fordonssidan.
- ❺ Ca 3 meter från den bakre stötfångaren.
- ❻ Ca 3 och 25 meter bakom den bakre stötfångaren. (Ju snabbare fordonet som närmar sig kör, desto längre bort upptäcks det.)

Den första inställda varningszonen är varningszon 1. Efter en tids körning på raka vägar med trafik och objekt vid vägkanten anpassar sig systemet och utökar varningszonen (varningszon 1 och 2).

☒ Så här fungerar systemet

Stäng av systemet vid bogsering av släpvagn.

Systemet kanske inte fungerar av följande skäl:

- Den extra vikten gör att fordonet lutar och ändrar radarns täckningsområde.
- Släpvagnen kan upptäckas av radarsensorerna, vilket medför att döda vinkeln-informationssystemets varningslampor tänds.

■ När systemet upptäcker ett fordon

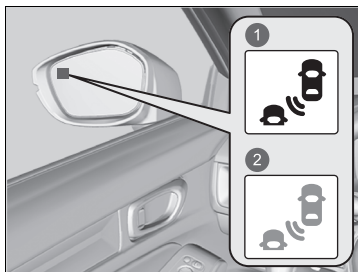

- 1 Tänds
- 2 Blinkar

Döda vinkeln-informationssystemets varningsindikator:

Placerad på ytterbackspegeln på båda sidor.

Tänds när:

- Ett fordon närmar sig bakifrån för att köra om med en hastighetskillnad på högst 50 km/h.
- Du passerar ett fordon med en hastighetskillnad på högst 20 km/h.

Blinkar och summern ljuder när:

Du använder blinkersspaken för att signalera en sväng i det detekterade fordonets riktning medan varningsindikatorn för döda vinkeln-informationssystemet är tänd.

- Summern ljuder tre gånger.

►► Döda vinkeln-informationssystem*

Korrekt användning av systemet för döda vinkeln-information:

- Håll alltid den bakre stötfångaren och området runt radarsensorerna rena.
- Täck inte över hörnet på den bakre stötfångaren med dekalering eller klistermärken av något slag.

Systemet är endast till för att göra körningen bekvämare för dig. Även om ett objekt är inom en varningszon, kan följande situationer uppstå:

- Varningsindikatorn för döda vinkeln tänds inte och meddelandet  **Ingen döda vinkeln-information tillgänglig** visas på displayen med förarinformation.
- Varningsindikatorn för döda vinkeln-informationssystemet kan tändas även när meddelandet visas.

Indikatorer för den adaptiva farthållaren (ACC) med funktionen för efterföljande fordon vid låg hastighet (gul), stabiliseringssystem (VSA), stabiliseringssystem (VSA) **OFF***, kollisionsminimerande bromssystem, avkörningsvarnare, lågt däcktrycks-/däcktrycksvarningsystemet och säkerhetsassistans kan tändas i gult och ett meddelande visas på mätaren när du ställer effektlåget till ON efter att ha anslutit batteriet igen.

Kör en kort sträcka i mer än 20 km/h. Varje indikator ska då slockna. Om någon av dem inte gör det, ska du låta en återförsäljare kontrollera fordonet.

Döda vinkeln-informationssystemet på och av

Modeller med mätare av A-typ

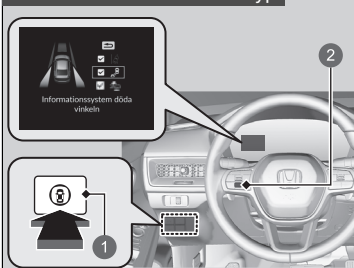

- 1 Knapp för säkerhetsassistans
- 2 Vänster väljarratt



När du slår på eller av informationssystemet för döda vinkeln gör du följande.

1. Tryck på knappen för säkerhetsassistans.

Modeller med mätare av A-typ

2. Vrid vänster väljarratt till symbolen  och tryck på den.

Modeller med mätare av B-typ

2. Rulla höger väljarratt till symbolen  och tryck på den.
 - Meddelandet visas på displayen med förarinformation när systemet slås på eller av.
 - En bockmarkering visas i rutan och färgen på -symbolen ändras till grön när systemet är på. Bockmarkeringen försvinner och färgen på -symbolen ändras till grå när systemet är avstängt.

Informationssystemet för döda vinkeln förblir i den tidigare valda inställningen på (markerad) eller av (markerad) varje gång du slår på kraftsystemet.

►► Döda vinkeln-informationssystem*

Du kan även välja säkerhetsassistansinnehållet från displayen för förarinformation.

- **Display med förarinformation (mätare av A-typ)** S. 155
- **Display med förarinformation, höger sida (mätare av B-typ)** S. 175

Du kan ändra inställningen för döda vinkeln-informationssystemet.

- **Anpassade funktioner** S. 348

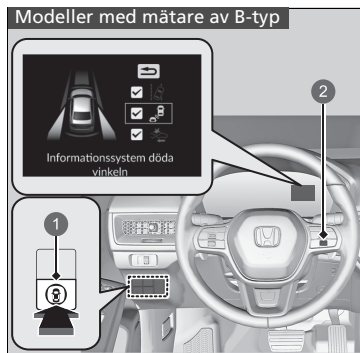

- 1 Knapp för säkerhetsassistans
- 2 Höger väljarratt

■ Villkor och begränsningar för döda vinkeln-information

Döda vinkeln-informationssystemets varningsindikator kanske inte tänds i följande situationer:

- Det är stor skillnad i hastighet mellan ditt fordon och fordonet i det intilliggande körfältet.
- Ett fordon är parkerat i en sidofil.
- Ett objekt som ej registrerats av radarsensorerna närmar sig eller passerar ditt fordon.
- Fordonet som kör i det intilliggande körfältet är en motorcykel eller ett annat litet fordon.

Informationssystemet för döda vinkeln kanske inte fungerar korrekt i följande situationer:

- Du svänger i en korsning.
- Föremål (skyddsräcken, stolpar, träd osv.) avkänns.
- Ett föremål som inte effektivt reflekterar radiovågor eller en motorcykel finns i varningszonen.
- Du kör på en kurvig väg.
- Ett fordon flyttas från en fil långt bort till körfilen intill din.
- Systemet tar emot signalstörningar från t.ex. radarsensorer från ett annat fordon eller starka radiovågor som överförs från någon anläggning i närheten.
- Den bakre stötfångaren eller området runt radarsensorerna är täckt av smuts, lera, snö, is etc.
- Den bakre stötfångaren eller området runt radarsensorerna har skadats eller deformerats.
- Det är dåligt väder (kraftigt regn, snö och dimma).
- Du gör en kort sväng eller köra på en ojämn väg som lutar fordonet något.
- Ett föremål som en cykelhållare är fäst baktill på fordonet.

Högspänningsbatteri

Högspänningsbatteriet laddas ur successivt även om fordonet inte används. Det gör att batteriets laddningsnivå blir låg om fordonet står parkerat under en längre tid. Längre perioder med låg laddningsnivå förkortar batteriets livslängd. För att bibehålla batteriets laddningsstatus bör du köra fordonet i mer än 30 minuter minst en gång var tredje månad. Extremt höga temperaturer kan påverka batteriets livslängd. Du kan minimera effekterna genom att parkera fordonet i skuggan under sommaren.

⌘ Högspänningsbatteri

Var försiktig med att inte låta högspänningsbatteriet laddas ur för mycket. Om batterinivån kommer nära noll blir det omöjligt att starta kraftsystemet.

Justera spridningen av strålkastarnas ljuskägla

Om ett högerstyrt fordon körs i högertrafik eller ett vänsterstyrt fordon körs i vänstertrafik kommer strålkastarna att blända de mötande fordonen. Korrigera spridningen av strålkastarnas ljuskägla med hjälp av maskeringstejp.

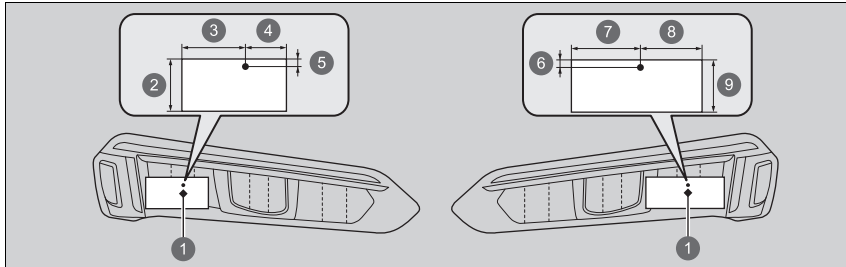

- | | | | |
|---|-----------|---|-------|
| ① | Mittpunkt | ⑥ | 10 mm |
| ② | 40 mm | ⑦ | 52 mm |
| ③ | 48 mm | ⑧ | 48 mm |
| ④ | 32 mm | ⑨ | 40 mm |
| ⑤ | 10 mm | | |

1. Förbered två rektangulära bitar maskeringstejp som är 40 mm breda och 100 mm*¹ eller 80 mm*² långa.

► Använd maskeringstejp som stänger ute ljus, t.ex. vattentät isoleringstejp av vinyl.

2. Fäst tejpbitarna på strålkastarglaset som bilden visar.

*1: Till förarsidans strålkastare

*2: Till passagerarsidans strålkastare

► Justera spridningen av strålkastarnas ljuskägla

Var försiktig så att du inte fäster tejp på fel ställe. Om strålkastarens ljuskägla inte sprids korrekt kan det hända att fordonet inte uppfyller landsspecifika trafikbestämmelser. Be en återförsäljare om mer detaljerad information.

Honda Sensing är ett förarassistanssystem som använder en främre vidvinkelkamera monterad på insidan av vindrutan, bakom backspeglarna.

Honda Sensing har följande funktioner.

■ Funktioner som inte kräver knapptryckningar för att aktiveras

- Kollisionsminimerande bromssystem (CMBS) ➤ S. 472
- Avkörningsförebyggande system ➤ S. 528
- System för vägmärkesigenkänning ➤ S. 537

■ Funktioner som kräver knapptryckningar för att aktiveras

- Adaptiv farthållare (ACC) med efterföljande fordon vid låg hastighet (LSF) ➤ S. 485
- System för körfältsassistans (LKAS) ➤ S. 505
- Traffic Jam Assist ➤ S. 518

■ Omkopplare för adaptiv farthållare med funktion för efterföljande fordon vid låg hastighet/körfältsassistans (LKAS)/Traffic Jam Assist

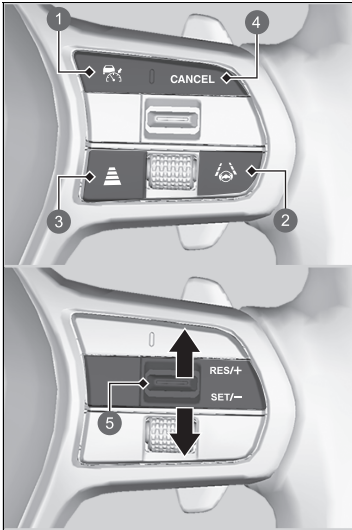

- 1** -knapp
Tryck för att aktivera standby-läget för ACC med LSF.
Eller tryck för att avbryta systemet.
- 2** LKAS-knapp
Tryck för att aktivera standbyläget för LKAS och Traffic Jam Assist.
Eller tryck för att avbryta de här systemen.
- 3** Avståndsknapp
Tryck för att ändra avståndet för ACC med funktion för efterföljande fordon vid låg hastighet.
- 4** CANCEL-knapp
Tryck för att avbryta ACC med LSF.
- 5** RES/+SET/--reglage
Tryck på RES/+SET/--reglaget för att ställa in eller återuppta den adaptiva farthållaren (ACC) med funktionen för efterföljande fordon vid låg hastighet eller öka fordonshastigheten.
Tryck å RES/+SET/--reglaget för att ställa in ACC med funktionen för efterföljande fordon vid låg hastighet eller sänk fordonshastigheten.

Mätarinnehåll

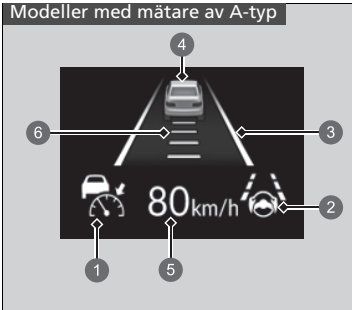

Du kan se aktuell status för ACC med LSF, LKAS och Traffic Jam Assist.

- 1 Anger att ACC med LSF är redo att aktiveras.
 - Grönt: Systemet är påslaget.
 - Vitt: Systemet är i vänteläge.
 - Gult: Det har uppstått ett problem i systemet.
- 2 Anger att LKAS eller Traffic Jam Assist är redo att aktiveras.
 - Grönt: Systemet är påslaget.
 - Vitt: Systemet är i vänteläge.
 - Gult: Det har uppstått ett problem i systemet.
- 3 Anger att LKAS eller Traffic Jam Assist är aktiverade och huruvida körfältslinjer upptäcks eller inte.
 - Gröna linjer: Systemet är påslaget.
 - Vita linjer: Körfältslinjer har upptäckts.
 - Gul linje: Filbyte har upptäckts.

Modeller med mätare av B-typ

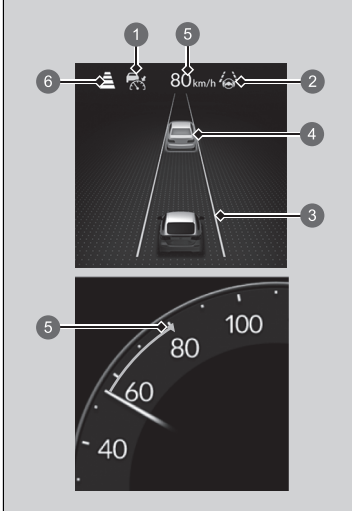

- 4 Anger huruvida ett framförvarande fordon upptäcks.

Modeller med mätare av B-typ

- Målfordon: Vit med grön kontur
 - Utanför målfordon: Grå
- 5 Anger att ACC med funktion för efterföljande fordon vid låg hastighet visar den inställda fordons hastigheten.
- 6 Anger att ACC med funktion för efterföljande fordon vid låg hastighet visar det inställda fordonsavståndet.

Kollisionsminimerande bromssystem (CMBS)

Systemet kan vara till hjälp när det upptäcker att det finns risk för att fordonet kolliderar med ett fordon (inklusive motorcyklar) framför dig, ett mötande fordon framför, en fotgängare eller cyklist (cykel i rörelse). CMBS är utformat för att uppmärksamma dig på när en eventuell kollision upptäcks, samt hjälpa till att minska hastigheten, undvika kollisioner och minska kollisionens kraft.

📖 Kollisionsminimerande bromssystem (CMBS)

🚨 Viktig säkerhetspåminnelse

CMBS är avsett att lindra effekten av oundvikliga kollisioner. Det varken förhindrar kollisioner eller stoppar fordonet automatiskt. Du måste fortfarande själv bromsa och styra på lämpligt sätt efter rådande körförhållanden.

Under följande förhållanden kan det hända att CMBS inte aktiveras eller inte upptäcker ett framförvarande fordon:

📖 **Villkor och begränsningar för CMBS** S. 478

Du kan läsa hanteringsinformationen för kameran som ingår i detta system.

📖 **Främre vidvinkelkamera** S. 545

När CMBS aktiveras, kommer funktionen att fortsätta att fungera även om gaspedalen är delvis nedtrampad. Den avbryts om gaspedalen trycks ned helt.

■ Så här fungerar systemet

När ska systemet användas

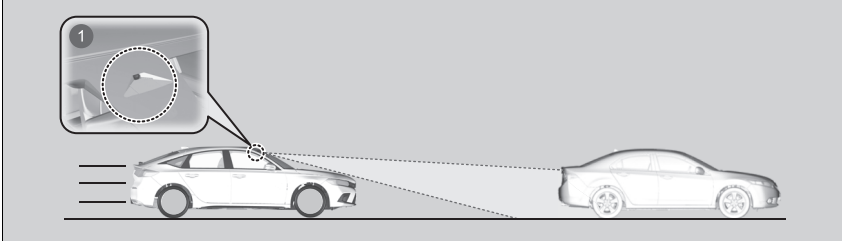

- 1 Den främre vidvinkelkameran är placerad bakom backspeglarna.

Systemet börjar övervaka vägen framåt när fordonets hastighet är ungefär 5 km/h och det finns ett fordon, en fotgängare eller en cykel i rörelse framför dig.

CMBS aktiveras när:

- Hastighetskillnaden mellan det egna fordonet och ett framförvarande fordon, en fotgängare eller en cykel i rörelse som upptäcks framför dig uppgår till ungefär 5 km/h eller högre med kollisionsrisk.
- Ditt fordon kör i ca 30 km/h eller lägre och det finns en risk för frontalkollision med ett upptäckt mötande fordon när du svänger vänster*1/höger*2 i en korsning.
- Fordonets hastighet är cirka 100 km/h eller lägre och systemet fastställer att det finns risk för kollision med:
 - Ett mötande eller stillastående fordon har upptäckts framför dig.
 - En fotgängare eller cykel i rörelse har upptäckts framför dig.

*1: Vänsterstyrd modell

*2: Högerstyrd modell

▶▶ Så här fungerar systemet

Kameran i CMBS är också utformad för att upptäcka fotgängare.

Denna detekteringsfunktion för fotgängare kan dock i vissa fall inte aktiveras eller inte upptäcka en fotgängare framför fordonet.

Se de punkter som anger begränsningar i fotgängaravkänningen i listan.

▶ **Villkor och begränsningar för CMBS** s. 478

CMBS avbryts när fordonet stannar eller systemet avgör att det inte längre finns risk för en kollision.

CMBS kan också inaktiveras när föraren manövrerar ratten och bromspedalen eller gaspedalen för att undvika en kollision.

■ När systemet aktiveras

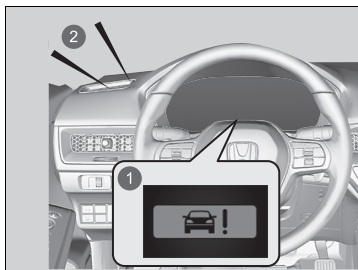

Systemet varnar visuellt och hörbart om det finns risk för kollision, och stänger av om kollisionen undviks.

- Vidta lämpliga åtgärder för att förhindra en kollision (bromsa, byt fil osv.)

- ① Visuella varningar
- ② Hörbart larm

Du kan ändra det avstånd (**Långt/Normalt/Nära**) mellan fordon då systemets tidigaste kollisionsvarning avges.

📄 **Anpassade funktioner** S. 348

■ Kollisionslarmets faser

Systemet har tre varningsfaser när det finns risk för en kollision. Beroende på omständigheterna kan det dock hända att CMBS inte har gått igenom alla faser innan den sista fasen initieras.

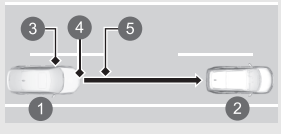
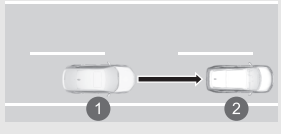
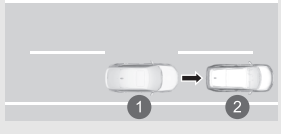
Avstånd mellan fordonen		CMBS		
		Sensorerna känner av ett fordon	Ljudsignaler och visuella VARNINGAR	Bromsning
Fas 1		Det finns en risk för kollision med fordonet framför.	Om alternativet Långt valts avges visuella och hörbara varningar vid ett längre avstånd från framförvarande fordon än vid inställningen Normalt , och vid Nära sker det vid ett kortare avstånd än vid Normalt .	—
Fas 2		Risken för en kollision har ökat och reaktionstiden har minskat.	Hörbart och synligt larm.	Lätt inbromsning
Fas 3		CMBS kommer fram till att en kollision är oundviklig.		Kraftig inbromsning

- ① Ditt fordon
- ② Fordonet framför
- ③ Långt
- ④ Normalt
- ⑤ Nära

■ Aktivera/inaktivera CMBS

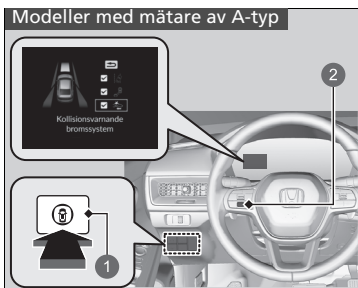

- 1 Knapp för säkerhetsassistans
- 2 Vänster väljarratt

När du slår på och av CMBS gör du följande.



1. Tryck på knappen för säkerhetsassistans.

Modeller med mätare av A-typ

2. Vrid vänster väljarratt till symbolen  och tryck på den.

Modeller med mätare av B-typ

2. Rulla höger väljarratt till symbolen  och tryck på den.

- Meddelandet visas på displayen med förarinformation när systemet slås på eller av.
- En bockmarkering visas i rutan och färgen på -symbolen ändras till grön när systemet är på. Bockmarkeringen försvinner och färgen på -symbolen ändras till grå när systemet är avstängt.

CMBS aktiveras varje gång kraftsystemet startas även om det inaktiverades senaste gången fordonet kördes.

►► Aktivera/inaktivera CMBS

Du kan inte stänga av kollisionsminimerande bromssystem under körning.

CMBS kan stängas av automatiskt och indikatorn för säkerhetsassistans (gul) tänds och förblir tänd under vissa förhållanden.

► **Villkor och begränsningar för CMBS** S. 478

CMBS aktiveras inte under ca 15 sekunder efter att kraftsystemet har slagits på.

Du kan även välja säkerhetsassistansinnehållet från displayen för förarinformation.

► **Display med förarinformation (mätare av A-typ)** S. 155

► **Display med förarinformation, höger sida (mätare av B-typ)** S. 175

Indikatorerna för stabiliseringssystem (VSA), stabiliseringssystem (VSA) **OFF***, kollisionsminimerande bromssystem, avkörningsvarnare, adaptiv farthållare (ACC) med funktion för efterföljande fordon vid låg hastighet, lågt däcktrycks-/däcktrycksvarningssystemet och säkerhetsassistans kan tändas i gult och ett meddelande visas på mätaren när du ställer effektläget till ON efter att ha anslutit 12 V-batteriet igen.

Kör en kort sträcka i mer än 20 km/h.

Varje indikator ska då slockna. Om någon av dem inte gör det, ska du låta en återförsäljare kontrollera fordonet.

Låt fordonet kontrolleras av en återförsäljare om systemet uppträder onormalt (t.ex. om varningsmeddelandet visas för ofta).

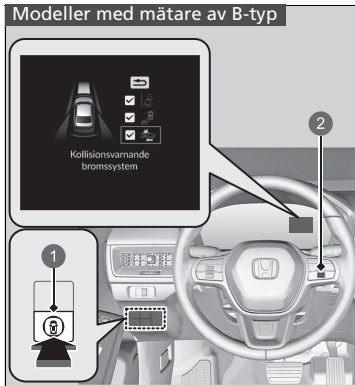

- 1 Knapp för säkerhetsassistans
- 2 Höger väljarratt

■ Villkor och begränsningar för CMBS

I följande situationer kan det hända att kameran inte kan upptäcka fordon, fotgängare, cyklar i rörelse eller vägförhållanden på rätt sätt, vilket kan leda till att CMBS fungerar felaktigt.

📷 **Främre vidvinkelkamera** S. 545

■ Miljöförhållanden

- Körning i dåligt väder (regn, dimma, snö eller liknande).
- Plötsliga växlingar mellan ljus och mörker, som vid körning in i eller ut ur en tunnel, eller trädskuggor, byggnader etc.
- Körning mot en lågt stående sol (t.ex. i gryning eller skymning).
- Starkt ljus reflekteras mot fordon, fotgängare, cyklar i rörelse eller vägytor.
- Vatten sprutas eller snö blåser från framförvarande fordon.
- Körning på natten eller i mörka ljusförhållanden i t.ex. en tunnel (på grund av dåliga ljusförhållanden kan det hända att fordon, fotgängare eller cyklar i rörelse inte alltid upptäcks).

■ Vägförhållanden

- Körning på kurviga, slingrande, kuperade eller lutande vägar.
- Det finns en hinna av vatten eller pölar på vägytan.
- Körning på ojämna vägar (snöiga vägar eller grusvägar etc.).
- Ditt fordon skakas kraftigt på ojämna vägytor.

■ Fordonsförhållanden

- Fordonet lutar på grund av tungt bagage i bagageutrymmet eller i baksätena.
- Snökedjor är monterade.
- Körning på natten eller i mörka ljusförhållanden (i exempelvis tunnlar) med strålkastarna avstängda.
- Kamerans framsida är täckt av smuts, dimma, regn, lera, våt snö, tätningar, tillbehör, dekaler eller hinna på vindrutan.
- Det finns rester från vindrutetorkarna på vindrutan.
- När belysningen är svag p.g.a. smuts som täcker strålkastarglasen, eller om det är dålig sikt på en mörk plats på grund av att strålkastarna är felaktigt justerade.
- Ett onormalt däck- eller hjultillstånd (fel storlek, varierande storlek eller konstruktion, fel däcktryck, kompakt reservdäck* osv.).
- Fjädringen har ändrats.
- Fordonet drar en släpvagn.

* Ej tillgängligt på alla modeller

■ **Exempel på begränsningar i korrekt detektering hos kameran på grund av framförvarande fordon, mötande fordon, fotgängare eller cyklar i rörelse**

- Avståndet mellan ditt fordon och framförvarande fordon, mötande fordon, fotgängare eller cykel i rörelse framför dig är för kort.
- Det framförvarande fordonet, mötande fordonet, fotgängaren eller cykeln i rörelse åker plötsligt in eller hoppar plötsligt in framför dig.
- Cykeln stannar.
- Det mötande fordonet eller framförvarande fordon är ställt i sidled eller diagonalt.
- När framförvarande fordon, mötande fordon, fotgängare eller cykel i rörelse smälter in i bakgrunden, vilket förhindrar systemet från att känna igen dem.
- När flera fotgängare rör sig framför dig i grupp.
- När flera cyklar rör sig framför dig i grupp.
- När en fotgängare eller cykel i rörelse korsar vägen för snabbt.
- En fotgängare eller cykel i rörelse närmar sig från motsatt riktning.
- Strålkastarna på framförvarande eller mötande fordon är tända på ena sidan eller är inte tända alls på en mörk plats.
- När en del av en fotgängare (huvud, armar och ben etc.) döljs av bagage.
- När en fotgängare står böjd eller sitter på huk, eller håller händerna i luften eller springer.
- Om fotgängaren är kortare än cirka 1 meter eller längre än cirka 2 meter.
- När fotgängaren drar en barnvagn eller cykel.

▣ Kollisionsminimerande bromssystem (CMBS)

Kontrollera att alla däcken har samma måttspecifikationer, typ och märke, och att de är lika mycket slitna.
Om du använder däck av olika storlekar, typer, märken eller slitagegrad kanske systemet inte fungerar ordentligt.

Ändra inte fjädringen. Ändring av fordonshöjden kan förhindra att systemet fungerar korrekt.

■ Exempel på andra begränsningar för detektering eller systemfunktion

- När fordonet framför dig är en liten motorcykel, motorcykel med sidovagn, rullstol eller annat specialformat fordon.
- När ett fordon är lägre i bakdelen än i framdelen, till exempel lastbilar som inte bär någon last eller ett smalt fordon.
- När framförvarande fordon, mötande fordon, fotgängare eller cykel i rörelse inte befinner sig framför fordonet.
- Skillnaden i hastighet mellan ditt fordon och framförvarande fordon, mötande fordon, fotgängare eller cykel i rörelse är betydande.
- När fordonet eller cykeln i rörelse framför dig plötsligt saktar ner.
- När föraren använder bromspedalen och ratten för att undvika en kollision.
- När du närmar dig ett framförvarande fordon, mötande fordon, fotgängare eller cykel i rörelse när du accelererar snabbt eller vrider på ratten (utom när du svänger vänster^{*1}/höger^{*2} i en korsning etc.)^{*3}.
- När cykeln i rörelse är i barnstorlek, hopfällbar cykel, trehjuling eller annan typ av cykel med små däck, eller en lång cykel, till exempel en tandemcykel.
- När kameran inte korrekt kan identifiera formen på framförvarande fordon, mötande fordon, fotgängare eller cykel i rörelse.
- När den lägsta markfrigången hos ett framförvarande fordon är extremt hög.

*1: Vänsterstyrd modell

*2: Högerstyrd modell

*3: När det finns risk för en kollision med mötande fordon när du svänger vänster^{*1}/höger^{*2} aktiveras CMBS. Det kanske däremot inte aktiveras om du plötsligt vrider ratten.

■ Automatisk avstängning

Det kan hända att CMBS automatiskt avaktiveras och att indikatorn för säkerhetsassistans (gul) tänds och fortsätter lysa i följande fall:

- Du kör i terräng eller på en bergsväg, eller på en kurvig och slingrande väg under en längre tid.
- Körning i dåligt väder (regn, dimma, snö eller liknande).
- Körning med parkeringsbromsen aktiverad.
- Kameratemperaturen blir för hög.
- Kamerans framsida är täckt av smuts, dimma, regn, lera, våt snö, tätningar, tillbehör, dekaler eller hinna på vindrutan.
- Ett onormalt däcktillstånd upptäcks (fel däckstorlek, punktering etc.).

När orsaken till avstängningen av CMBS har eliminerats eller åtgärdats (t.ex. genom rengöring), aktiveras systemet igen.

■ Liten risk för en kollision

Även om det är liten risk för en kollision kan CMBS aktiveras under följande förhållanden. Systemet kan även aktiveras om det upptäcker en risk för kollision med fotgängare, cyklar i rörelse eller fordon.

- Du närmar dig eller kör om ett fordon som svänger vänster eller höger.
- Du närmar dig ett framförvarande fordon och byter fil för att köra om.

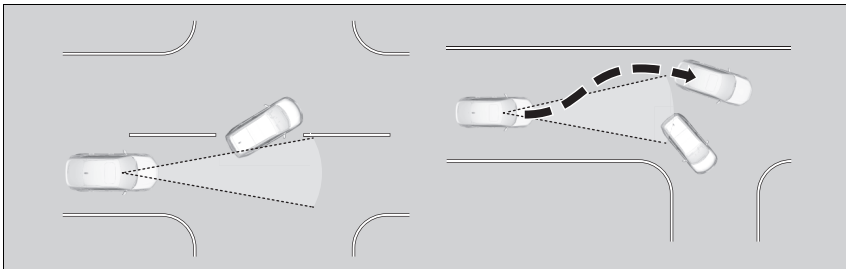

- När ditt fordon närmar sig fordon, fotgängare eller cyklar i rörelse.
- När fordon, fotgängare eller cyklar i rörelse passerar framför dig.
- När du kör under en låg struktur eller genom en smal grind i hög hastighet.
- När det finns trafikskyltar eller konstruktioner såsom skyddsräcken vid sidan av vägen längs en kurva.

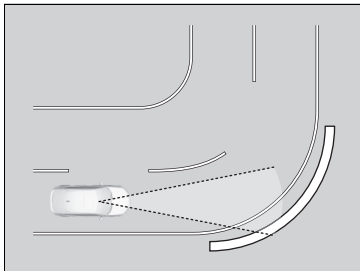

- Vid körning i kurvor kommer ditt fordon till ett läge där ett mötande fordon är rakt framför dig.

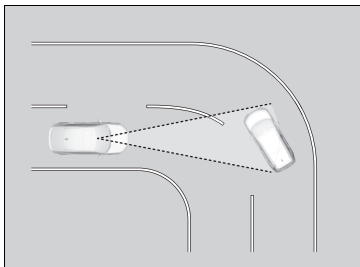

- När du närmar dig stillastående fordon eller väggar, såsom vid parkering.

Adaptiv farthållare (ACC) med efterföljande fordon vid låg hastighet (LSF)

Bidrar till att hålla jämn hastighet och hålla ett visst avstånd till fordon som registreras framför ditt fordon. Kan bromsa in och stanna ditt fordon om det registrerade fordonet stannar, utan att du behöver ha en fot på bromspedalen eller gaspedalen.

När ACC med LSF sänker fordonshastigheten genom att ansätta bromsarna, tänds fordonets bromsljus.

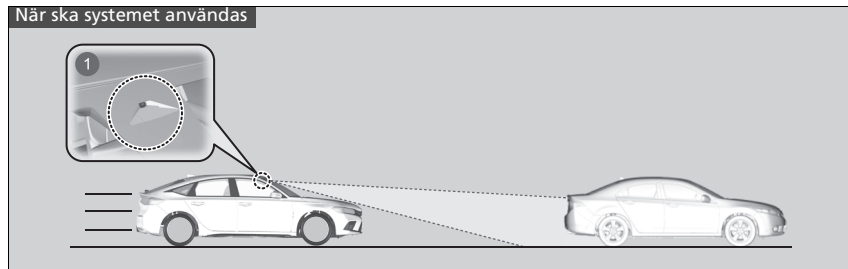

- 1 Den främre vidvinkelkameran är placerad bakom backspejlen.
- Fordonshastighet för ACC med efterföljande fordon vid låg hastighet (LSF): **Ett fordon upptäcks inom räckvidden för ACC med LSF** – ACC med LSF fungerar i hastigheter upp till 180 km/h.
Inga fordon upptäcks inom räckvidden för ACC med LSF – ACC med LSF fungerar i hastigheter från 30 km/h och uppåt.
- Växelläge för ACC med LSF: I **[D]**.

► Adaptiv farthållare (ACC) med efterföljande fordon vid låg hastighet (LSF)

⚠ VARNING

Felaktig användning av den adaptiva farthållaren (ACC) med funktion för efterföljande fordon vid låg hastighet (LSF) innebär en kollisionsrisk.

Använd endast ACC med LSF vid körning på motorväg och i goda väg- och väderförhållanden.



⚠ VARNING

ACC med LSF ger begränsad bromsförmåga och kanske inte stannar fordonet i tid för att undvika en kollision med ett fordon som stannar plötsligt framför dig.

Var alltid beredd att trampa ned bromspedalen när omständigheterna kräver det.

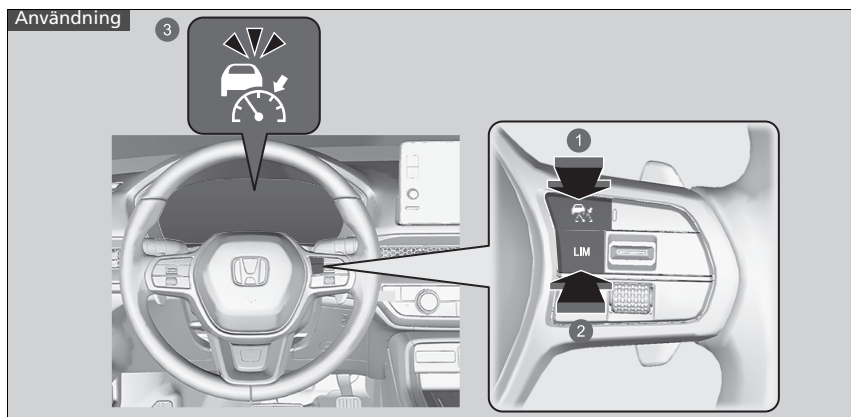
■ Hur du aktiverar systemet



- 1 -knapp
Tryck på -knappen på ratten.
- 2 **LIM**-knapp
Om en annan indikator tänds, tryck på **LIM**-knappen för att ändra den till adaptiv farthållare (ACC) med funktion för efterföljande fordon.
- 3  (vit) är på i mätaren.
ACC med LSF är klar att användas.

▶ Adaptiv farthållare (ACC) med efterföljande fordon vid låg hastighet (LSF)

⚠ VARNING

Om du går ur fordonet när det har stannat och ACC med LSF är aktivt, kan det hända att bilen rullar utan att föraren styr den.

Om fordonet kommer i rörelse utan att föraren styr det kan det orsaka en kollision med allvarlig personskada eller dödsfall som följd.

Stig aldrig ur fordonet när fordonet har stannats av ACC med LSF.

Viktig påminnelse

Liksom alla system har ACC med LSF sina begränsningar. Använd bromspedalen när det behövs och håll alltid ett säkert avstånd mellan dig och övriga trafikanter.

Du kan läsa hanteringsinformationen för kameran som ingår i detta system.

▶ **Främre vidvinkelkamera** S. 545

■ Så här ställer du in hastigheten

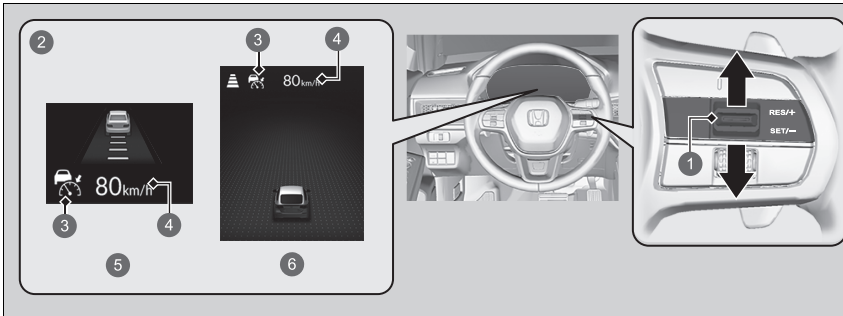

- 1 RES/+ / SET/- -reglage
Uppåt eller nedåt
- 2 Tänds när ACC med LSF börjar
- 3  (grön)
- 4 Inställd fordonshastighet (vit)
- 5 Modeller med mätare av A-typ
- 6 Modeller med mätare av B-typ

▣ Adaptiv farthållare (ACC) med efterföljande fordon vid låg hastighet (LSF)

ACC med LSF fungerar eventuellt inte under vissa förhållanden.

▣ Villkor och begränsningar för adaptiv farthållare (ACC) med funktion för efterföljande fordon vid låg hastighet (LSF) S. 495

När du inte använder ACC med LSF under följande förhållanden: Stäng av den adaptiva farthållaren genom att trycka på -knappen.

Använd inte ACC med LSF under följande förhållanden:

- På vägar med frekventa körfältsbyten eller kontinuerliga stopp kan den adaptiva farthållaren med funktion för efterföljande fordon vid låg hastighet inte hålla ett lämpligt avstånd mellan ditt fordon och framförvarande fordon.
- På vägar med snäva kurvor.
- På vägar med vägtullar eller andra föremål mellan körfält, eller på parkeringsplatser eller anläggningar med genomfartsåtkomst.
- På vägar med dåligt väder (regn, dimma, snö etc.) kan det hända att den adaptiva farthållaren inte beräknar avståndet mellan ditt fordon och framförvarande fordon på rätt sätt.
- På vägar med hala eller isiga ytor. Hjulen kan börja slira och fordonet kan förlora kontrollen över situationen.
- På vägar med branta uppförs- eller nedförsbackar.
- På vägar med böljande sluttningar.

När du kör i ca 30 km/h eller snabbare: Ta bort foten från pedalen och tryck **SET/-** reglaget uppåt eller nedåt när du har nått önskad hastighet. När du släpper upp reglaget ställs hastigheten in och ACC med LSF aktiveras med den inställda hastigheten.

När du kör långsammare än cirka 30 km/h: Om bilen rullar och bromspedalen inte är nedtryckt trycker du på reglaget för att fixera den inställda hastigheten på ca 30 km/h oavsett bilens aktuella hastighet.

Om fordonet står stilla kan du ställa in fordonshastigheten även med bromspedalen nedtryckt.

► Adaptiv farthållare (ACC) med efterföljande fordon vid låg hastighet (LSF)

Indikatorerna för adaptiv farthållare (ACC) med funktion för efterföljande fordon vid låg hastighet, lågt däcktrycks-/däcktrycksvarningssystem, säkerhetsassistans, stabiliseringssystem (VSA), stabiliseringssystem (VSA) **OFF**, kollisionsminimerande bromssystem, avkörningsvarnare, kan tändas tillsammans med ett meddelande på mätaren när du ställer effektläget på ON efter att 12 V-batteriet har återanslutits.

Kör en kort sträcka i mer än 20 km/h. Varje indikator ska då slockna. Om någon av dem inte gör det, ska du låta en återförsäljare kontrollera fordonet.

Du kan växla hastighetsangivelserna som visas eller ljud-/informationskärmen mellan km/h och mph.

► **Anpassade funktioner** S. 348

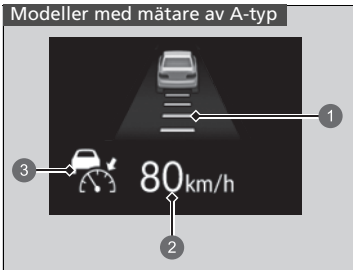

- 1 Ställ in fordonets avstånd
- 2 Ställ in fordonets hastighet
- 3  (grön)

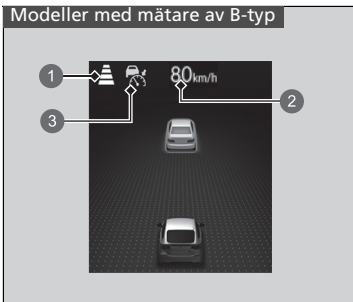

- 1 Ställ in fordonets avstånd
- 2 Ställ in fordonets hastighet
- 3  (grön)

När ACC med funktion för efterföljande fordon vid låg hastighet aktiveras visas fordonssymbolen, avståndsstaplar och inställd hastighet på mätaren.

När du använder ACC med LSF är hjälpfunktionen för rak körning (en funktion hos den elektriska servostyrningen) aktiverad. Genom att aktivera storsystemet som automatiskt kompenserar för naturlig styrning, gör hjälpfunktionen för rak körning det lättare för dig att hålla bilen i en rak linje.

■ Funktionens användning

■ Det finns ett fordon framför dig

ACC med LSF övervakar om ett framförvarande fordon kommer inom räckvidden för ACC med LSF. Om det upptäcks att ett fordon gör detta, håller den adaptiva farthållaren (ACC) med LSF ditt fordonns inställda hastighet eller minskar den för att hålla fordonets inställda avstånd till framförvarande fordon.

➔ **Ställa in eller ändra avstånd till framförvarande fordon** S. 500

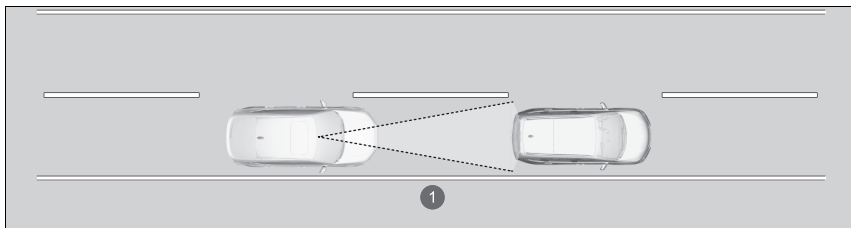

1 Räckvidd för ACC med LSF: 120 m

► Funktionens användning

Om det framförvarande fordonet plötsligt saktar ner eller om ett annat fordon kör in framför dig, hörs en ljudsignal och ett varningsmeddelande visas på förarinformationsgränssnittet.

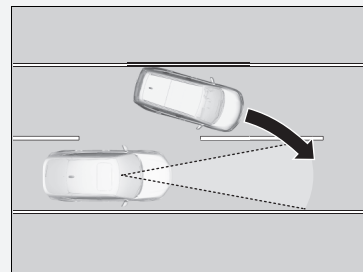

Trampa på bromsen och håll ett lämpligt avstånd till det framförvarande fordonet.

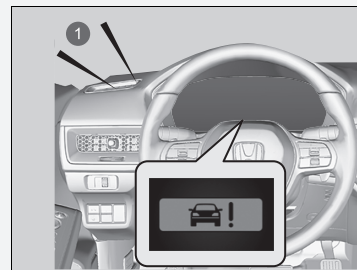

1 Hörbart larm

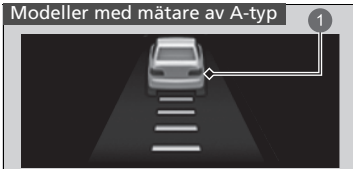

1 En fordonsikon visas på mätaren.

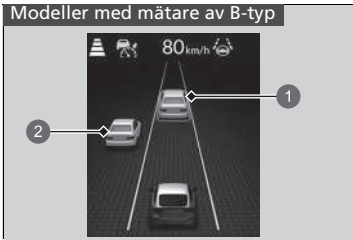

- 1 Målfordon
- 2 Utanfö r målfordon

En fordonsikon visas på mätaren.
Målfordon: Vit med grön kontur
Utanför målfordon: Grå

När ett fordon vars hastighet är lägre än din inställda hastighet upptäcks framför dig, börjar din bil sakta ned.

» Funktionens användning

Även om avståndet mellan ditt fordon och det upptäckta framförvarande fordonet är kort, kan det i följande fall hända att ACC med LSF accelererar fordonet:

- Det framförvarande fordonet håller nästan samma eller högre hastighet än du.
- Ett fordon som svänger in framför dig håller högre hastighet än du, så att avståndet mellan fordonen gradvis ökar.

Du kan också ställa in systemet på att avge en ljudsignal när ett fordon som upptäcks framför dig åker in i och ut ur ACC med LSF-systemets detekteringsområde. Ljudsignalen för fordonsdetektering kan aktiveras och avaktiveras.

» Anpassade funktioner S. 348

Begränsningar

Du kan behöva använda bromsen för att hålla ett säkert avstånd när du använder ACC med LSF. Dessutom fungerar ACC med LSF eventuellt inte under vissa förhållanden.

» Villkor och begränsningar för adaptiv farthållare (ACC) med funktion för efterföljande fordon vid låg hastighet (LSF) S. 495

■ Det finns inget framförvarande fordon



- 1 En fordonsikon med konturlinje visas på mätaren.

Fordonet håller den inställda hastigheten utan att du behöver ha en fot på bromspedalen eller gaspedalen.

Om ett framförvarande fordon som tidigare registrerats förhindrade att ditt fordon kunde hålla den inställda hastigheten, accelererar ACC med LSF fordonet till inställd hastighet och bibehåller den sedan.



■ Du trampar på gasen

Du kan tillfälligt öka farten. I det här fallet förekommer inga ljudsignaler eller visuella varningar, även om ett fordon befinner sig inom området för ACC med LSF-systemet.

ACC med LSF förblir aktiverat såvida inte du avaktiverar det. När du tar bort foten från gaspedalen återställer systemet den inställda hastigheten.

Det finns tillfällen då fordons hastigheten minskar när gaspedalen trycks ned något.

I en brant nedförsbacke bromsar adaptiv farthållare med funktion för efterföljande fordon vid låg hastighet för att förhindra kraftig acceleration och bibehålla den inställda hastigheten.

Fordonets hastighet kan dock bli högre än den inställda hastigheten.

►► Funktionens användning

- ACC med funktion för efterföljande fordon vid låg hastighet kan tillfälligt styra avståndet mellan ditt fordon och fordon i intilliggande körfält eller i ditt fordons omgivning beroende på vägförhållanden (t.ex. kurvor) eller fordonsförhållanden (t.ex. användning av ratten eller fordonets placering i körfältet).

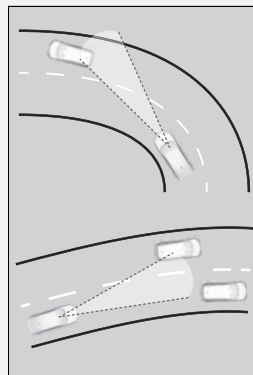

- När framförvarande fordon kör iväg, till exempel när du går in i ett område med av- och påfarter eller en rastplats, kan den adaptiva farthållaren med funktionen för efterföljande fordon vid låg hastighet fortsätta att bibehålla det inställda följarintervallet en kort stund.

■ Ett registrerat framförvarande fordon är inom området för ACC med LSF och saktar in för att stanna



1  (grön)

Ditt fordon stannar också automatiskt. Meddelandet **Avbrutet** visas på mätaren. När framförvarande fordon kör iväg igen blinkar fordonsikonen på mätaren. Om du trycker **RES/+** **SET/-**-reglaget uppåt eller nedåt, eller trycker ned gaspedalen använder ACC med LSF den tidigare inställda hastigheten igen.



1  (grön)

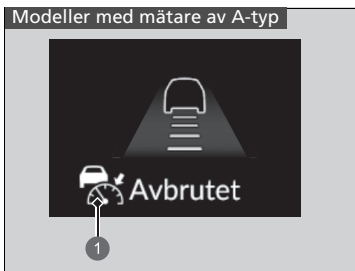

Om inget fordon är framför dig innan du kör vidare trycker du ned gaspedalen. ACC med LSF fungerar då igen inom den tidigare inställda hastigheten.

1  (grön)



1  (grön)

■ Villkor och begränsningar för adaptiv farthållare (ACC) med funktion för efterföljande fordon vid låg hastighet (LSF)

Systemet kan stängas av automatiskt i vissa situationer. Några exempel på sådana förhållanden anges nedan. Andra förhållanden kan minska vissa av funktionerna i ACC med LSF.

📷 **Främre vidvinkelkamera** S. 545

■ Miljöförhållanden

- Körning i dåligt väder (regn, dimma, snö eller liknande).
- Plötsliga växlingar mellan ljus och mörker, som vid körning in i eller ut ur en tunnel, eller trädskuggor, byggnader etc.
- Starkt ljus reflekteras på fordon eller vägytor.
- Vatten sprutas eller snö blåser från framförvarande fordon.
- Körning på natten eller i mörka ljusförhållanden, i t.ex. en tunnel (på grund av dåliga ljusförhållanden kanske inte hela fordonet lyses upp).
- Körning mot en lågt stående sol (t.ex. i gryning eller skymning).

■ Vägförhållanden

- Körning på kurviga, slingrande, kuperade eller lutande vägar.

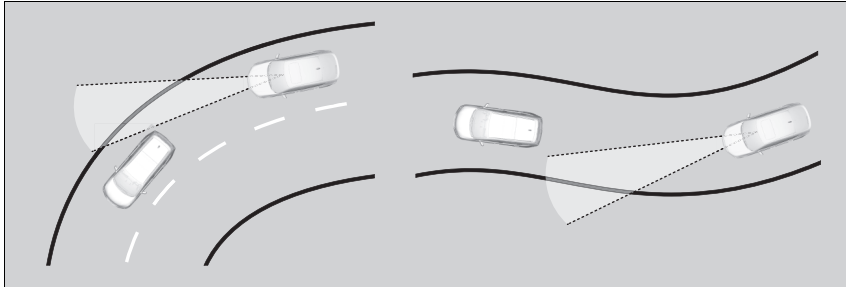

- Körning på ojämna vägar (snöiga vägar eller grusvägar etc.).
- Pölar eller en hinna av vatten på vägytan.
- Ditt fordon skakas kraftigt på ojämna vägytor.

■ Fordonsförhållanden

- Fordonet lutar på grund av tungt bagage i bagageutrymmet eller i baksätena.
- Snökedjor är monterade.
- Kamerans framsida är täckt av smuts, dimma, regn, lera, våt snö, tätningar, tillbehör, dekalor eller en hinna på vindrutan.
- Körning på natten eller i mörka ljusförhållanden (i exempelvis tunnlar) med strålkastarna avstängda.
- Det finns rester från vindrutetorkarna på vindrutan.
- När belysningen är svag p.g.a. smuts som täcker strålkastarglasen, eller om det är dålig sikt på en mörk plats på grund av att strålkastarna är felaktigt justerade.
- Ett onormalt däck- eller hjultillstånd (fel storlek, varierande storlek eller konstruktion, fel däcktryck, kompakt reservdäck* osv.).
- Fjädringen har ändrats.
- Fordonet drar en släpvagn.

■ **Exempel på förhållanden under vilka kameran kanske inte kan känna av ett framförvarande fordon korrekt**

- Ett fordon kör plötsligt ut framför dig.
- Avståndet till framförvarande fordonet är för kort.
- När framförvarande fordon smälter in i bakgrunden, vilket förhindrar systemet från att känna igen det.
- Strålkastarna på framförvarande fordon är tända på ena sidan eller är inte tända alls på en mörk plats.

■ **Exempel på förhållanden under vilka systemet kanske inte fungerar korrekt**

- Ett framförvarande fordon stannar och skillnaden i hastighet mellan ditt fordon och framförvarande fordon är betydande.
- När framförvarande fordon saktar ner plötsligt.
- När ett framförvarande fordon har en speciell form.
- När ett fordon är lägre i bakdelen än i frambdelen, till exempel lastbilar som inte bär någon last eller ett smalt fordon.

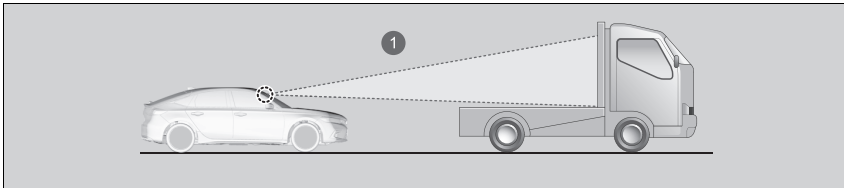

- 1 Kameran känner av den övre delen av en tom billastare.

- När ditt fordon eller framförvarande fordon kör i kanten av körfältet.
- När framförvarande fordon är ett smalt fordon, till exempel en motorcykel.
- När den lägsta markfrigången hos ett framförvarande fordon är extremt hög.

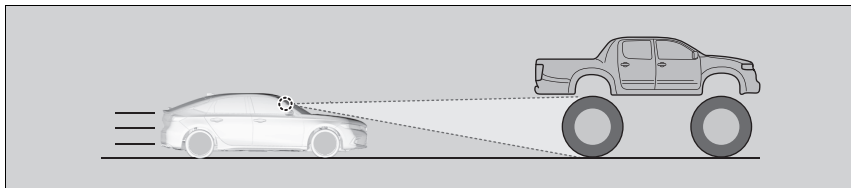

- När kameran inte kan identifiera formen på framförvarande fordon korrekt.

■ Justera fordonets hastighet

Höj eller sänk fordonets fart med hjälp av **RES/+SET/--**reglaget på ratten.

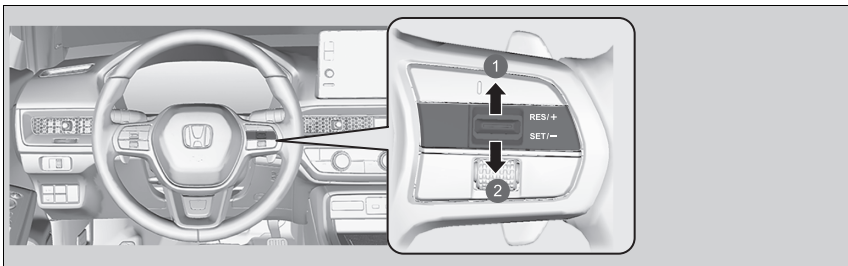

- 1 För att öka farten
- 2 För att sänka farten

- Varje gång du trycker **RES/+SET/--**reglaget uppåt eller nedåt höjs eller sänks fordonets hastighet med 1 km/h.
- Om du håller **RES/+SET/--**reglaget intryckt uppåt eller nedåt höjs eller sänks hastigheten med ca 10 km/tim.

▣ Justera fordonets hastighet

Om ett registrerat framförvarande fordon kör med en hastighet som är långsammare än din högre inställda hastighet, accelererar ACC med LSF inte ditt fordon. Detta för att upprätthålla det säkra avståndet mellan ditt fordon och det framförvarande fordonet.

När du trycker ned gaspedalen och sedan trycker ned och släpper **RES/+**reglaget ställer du in fordonets aktuella hastighet.

■ Ställa in eller ändra avstånd till framförvarande fordon

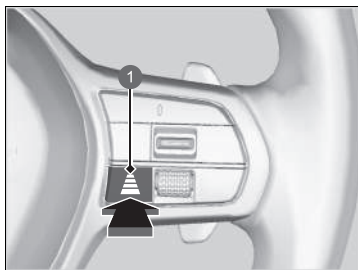









1 Avståndsknapp

Tryck på avståndsknappen om du vill ändra avståndet för ACC med funktion för efterföljande fordon vid låg hastighet.

Varje gång du trycker på knappen går inställningen för säkert avstånd (avståndet bakom ett fordon som registrerats framför dig) mellan extra långt, långt, medellångt och kort avstånd.

Du avgör inställningen för ett lämpligt avstånd baserat på dina specifika körförhållanden. Var noga med att följa alla lokala förordningar gällande säkert avstånd.

Ju högre fordonshastigheten är, desto längre blir avståndet för kort, medellångt, långt och extra långt avstånd. Det finns några exempel i tabellen nedan.

Säkert avstånd			När den inställda hastigheten är:	
			80 km/h	104 km/h
Kort	 *1	 *2	26,6 meter 1,2 sek.	33,7 meter 1,2 sek.
Medellångt	 *1	 *2	34,6 meter 1,6 sek.	44,9 meter 1,6 sek.
Långt	 *1	 *2	44,0 meter 2,0 sek.	57,1 meter 2,0 sek.
Extra långt	 *1	 *2	53,6 meter 2,4 sek.	70,0 meter 2,4 sek.

Om ditt fordon stannar automatiskt eftersom ett registrerat framförvarande fordon har stannat, varierar avståndet mellan de två fordonen beroende på avståndsställningen för ACC med LSF.

*1: Modeller med mätare av A-typ

*2: Modeller med mätare av B-typ

► Ställa in eller ändra avstånd till framförvarande fordon

Föraren måste under alla förhållanden se till att hålla tillräckligt bromsavstånd till framförvarande fordon och vara medveten om att minimiavstånd och minimitider kan finnas i de lokala trafikförfordningarna och det är förarens ansvar att följa dessa lagar.

■ Så här avbryter du

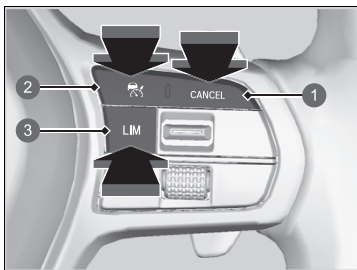

- 1 **CANCEL**-knapp
- 2 -knapp
- 3 **LIM**-knapp

Gör något av följande för att avbryta den adaptiva farthållaren med LSF:

- Tryck på **CANCEL**-knappen.
 - ▶ -indikatorn (grön) på mätaren ändras till -indikatorn (vit).
- Tryck på -knappen.
 - ▶ -indikatorn (grön) slocknar.
- Tryck på **LIM**-knappen.
- Tryck ner bromspedalen när fordonet rör sig framåt.
 - ▶ -indikatorn (grön) på mätaren ändras till -indikatorn (vit).

►► Så här avbryter du

Återuppta tidigare inställd hastighet: När du har avbrutit ACC med funktion för efterföljande fordon vid låg hastighet kan du aktivera ACC med funktion för efterföljande fordon vid låg hastighet med den tidigare inställda hastigheten som visas på mätaren (i grått) genom att trycka på **RES/+ / SET/--** reglaget även om fordonet står stilla.

När du stänger av ACC med funktion för efterföljande fordon vid låg hastighet genom att trycka på **CANCEL**-knappen eller trycka ned bromspedalen visas den tidigare inställda hastigheten på mätaren i grått.

När du trycker på **RES/+ / SET/--** reglaget aktiveras ACC med funktion för efterföljande fordon vid låg hastighet med visad hastighet.

Om -indikatorn (vit) visas och du trycker på **RES/+ / SET/--** reglaget men ingen tidigare inställd hastighet (i grått) visas, ställs hastigheten in på fordonets aktuella hastighet.

Den inställda hastigheten kan inte ställas in eller återupptas när ACC med LSF har stängts av med -knappen. Tryck på -knappen för att aktivera systemet och ställ sedan in önskad hastighet.

■ Automatisk inaktivering

Summern ljuder och ett meddelande visas på mätaren när ACC med funktion för efterföljande fordon vid låg hastighet stängs av automatiskt. Något av dessa villkor kan leda till att ACC med LSF avaktiveras automatiskt:

- Vid dåligt väder (regn, dimma, snö eller liknande)
- Om bilen framför dig inte kan detekteras.
- Om ett onormalt däcktillstånd identifieras eller om däcken slirar.
- Vid körning på bergvägar eller i terräng under en längre stund.
- Vid plötsliga ratt rörelser.
- När ABS, VSA eller kollisionminimerande bromssystem aktiveras.
- När VSA-systemindikatorn tänds.
- När bilen står stilla i en mycket brant backe.
- När du aktiverar parkeringsbromsen manuellt.
- Vatten sprutas eller snö blåser från framförvarande fordon.
- Körning mot en lågt stående sol (t.ex. i gryning eller skymning).
- När det detekterade fordonet inom ACC med LSF-funktionens räckvidd är för nära ditt fordon.
- Vid snabb acceleration.
- Kamerans framsida är täckt av smuts, dimma, regn, lera, våt snö, tätningar, tillbehör, dekaler eller hinna på vindrutan.
- Fordonet är lastat med tungt bagage i bagageutrymmet eller baksätet.
- När du passerar genom en mörk plats, t.ex. en tunnel.
- När indikatorn (gul) för parkeringsbroms och bromssystem tänds.
- Fordonet har upprepade gånger ansatt bromsarna för att bibehålla den inställda hastigheten (t.ex. om du kör nedför en lång backe).
- När systemet inte känner av några köråtgärder från föraren under en viss tid medan LKAS också är aktiverat.

►► Så här avbryter du

Modeller med mätare av A-typ

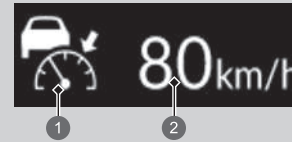

- 1 (vit)
- 2 Tidigare inställd hastighet (grå)

Modeller med mätare av B-typ

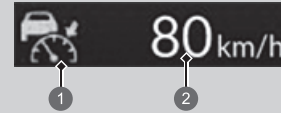

- 1 (vit)
- 2 Tidigare inställd hastighet (grå)

Automatisk avaktivering av ACC med LSF kan också utlösas av följande orsaker. I dessa fall kopplas parkeringsbromsen in automatiskt.

- Förarens säkerhetsbälte är inte fastspänt när fordonet står stilla.
- Bilen står stilla i mer än 10 minuter.
- Kraftsystemet stängs av.

System för körfältsassistans (LKAS)

Ger impulser till styrningen som hjälp att hålla kvar bilen mitt emellan de avlästa körfältsmarkeringarna och varnar taktilt, synligt och hörbart om fordonet börjar avvika från körfältet.

■ Styrningsassistans

Systemet tillsätter styrmoment så att fordonet håller sig mellan den vänstra och högra linjen i körfältet. Momentet ökar om fordonet kommer nära någon av linjerna.

■ Taktila, hörbara och synliga larm

Intensiva vibrationer i ratten, en ljudsignal och en varningsdisplay uppmärksammar dig på att fordonet är på väg ut ur ett identifierat körfält.

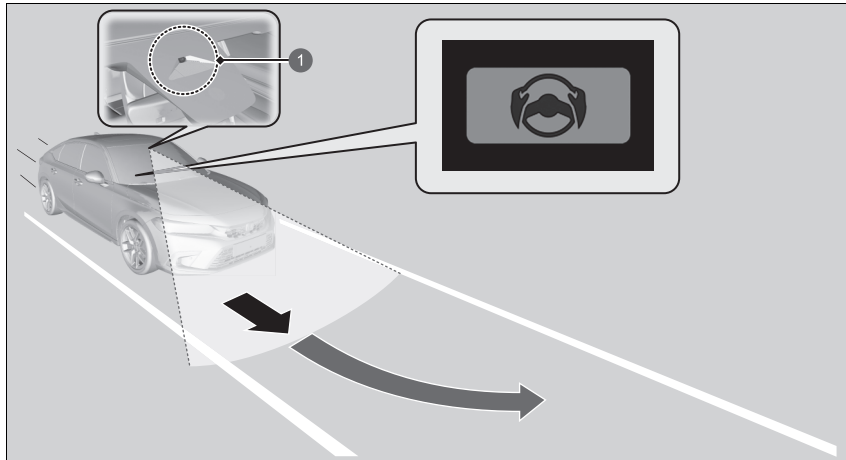

1 Främre vidvinkelkamera: Bevakar körfältslinjerna

System för körfältsassistans (LKAS)

Viktiga råd om säkerhet

Körfältsassistansen är endast till för din bekvämlighet. Det är inte ett autonomt körsystem och kräver alltid förarens uppmärksamhet och kontroll. Systemet fungerar inte om du tar bort händerna från ratten eller låter bli att styra fordonet.

LKAS är bekvämt när det används på motorvägar eller flerfiliga vägar.

Placera inga föremål på instrumentpanelen. Föremål kan reflekteras i vindrutan och förhindra korrekt detektering av körfälten.

LKAS varnar endast när du är på väg att byta fil utan att körriktningsvisaren används. LKAS upptäcker kanske inte alla filmarkeringar eller avfarter. Precisionen varierar beroende på väder, hastighet och filmarkeringarnas skick. Det är alltid förarens ansvar att använda fordonet på ett säkert sätt och undvika kollisioner.

Du kan läsa hanteringsinformationen för kameran som ingår i detta system.

➤ **Främre vidvinkelkamera** S. 545

LKAS kanske inte fungerar som det ska eller fungerar felaktigt under vissa förhållanden:

➤ **Villkor och begränsningar för LKAS** S. 514

När du slår på blinkersen för att byta körfält inaktiveras systemet och återupptas när signalerna slås av.

Om du gör ett körfältsbyte utan blinkers aktiveras körfältsassistansens varningar och styrmomentet anbringas.

■ Körfältssupport

Hjälper till att hålla bilen i mitten av filen. När fordonet närmar sig en vit eller gul linje ökar den elektriska servostyrningen.

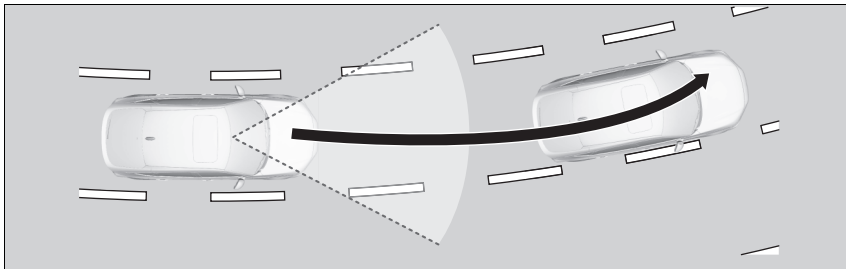

▶▶ System för körfältsassistans (LKAS)

När systemet inte kan detektera körfält inaktiveras det tillfälligt. När ett körfält har upptäckts, återställs systemet automatiskt.

LKAS fungerar eventuellt inte som avsett vid körning med återkommande stopp och start eller på vägar med skarpa kurvor.

■ Filbytesvarnare

När fordonet kommer in i varningsområdet varnar LKAS dig med en lätt rattvibration samt en ljudsignal och en visuell varning.

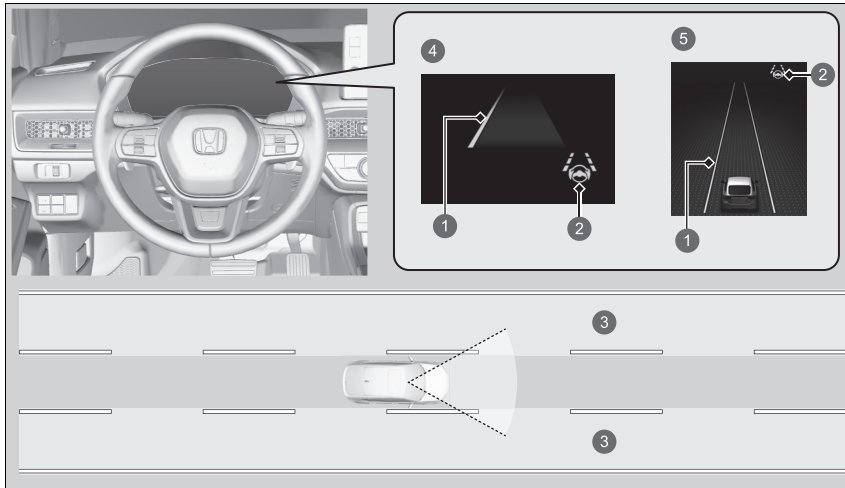

- ❶ Gul linje
- ❷ LKAS-indikator (grön)
- ❸ Varningsområde
- ❹ Modeller med mätare av A-typ
- ❺ Modeller med mätare av B-typ

■ När systemet kan användas

Systemet kan användas under följande förhållanden:

- Det körfält där du kör har linjer på båda sidor och fordonet ligger mitt i körfältet.
- Fordonet körs i mellan ca 72 och 180 km/h.
- Du kör på en rak eller något kurvig väg.
- Inga blinkers är påslagna.
- Bromspedalen är inte nedtryckt.

▶▶ När systemet kan användas

Om fordonet drar åt vänster eller höger körfältslinje på grund av att systemet lägger på moment, stäng av LKAS och låt kontrollera fordonet hos en återförsäljare.

Se till att följa instruktionerna nedan för att aktivera systemet på rätt sätt.

- Håll alltid vindrutan runt kameran ren.
- Var försiktig vid rengöring av vindrutan så att du inte använder rengöringsmedlet på kameran.
- Ta inte på kameran.
- Fäst inte dekaler i området runt kameran.

Om LKAS-knappen trycks in när systemet kan användas är LKAS påslaget utan standbyläge.

■ Hur du aktiverar systemet

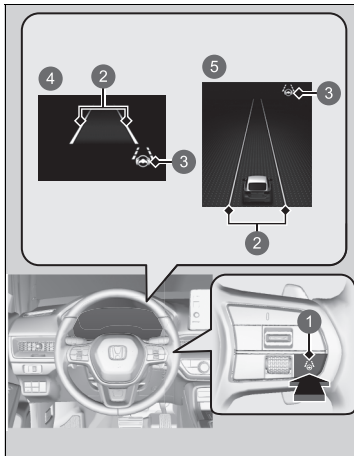

- ❶ LKAS-knapp
- ❷ Vita linjer
- ❸ Indikator för körfältsassistans (LKAS) (vit)
- ❹ Modeller med mätare av A-typ
- ❺ Modeller med mätare av B-typ

1. Tryck på LKAS-knappen.
 - ▶ LKAS-indikatorn (vit) visas på mätaren. Systemet är i vänteläge.
 - ▶ Om körfältslinjer upptäcks visas vita linjer på mätaren.

Modeller med mätare av A-typ



- 1 Gröna linjer
- 2 Indikator för körfältassistans (LKAS) (grön)

Modeller med mätare av B-typ

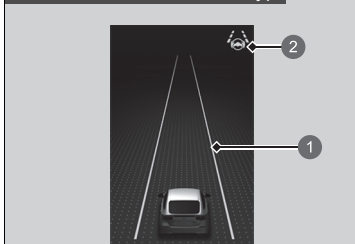

- 1 Gröna linjer
- 2 Indikator för körfältassistans (LKAS) (grön)

- 2. Håll ditt fordon nära mitten av körfältet.
 - LKAS-indikatorn ändras från vitt till grönt och vita linjer ändras till grönt när systemet börjar arbeta efter att ha identifierat vänster och höger körfältsmarkeringar.

■ Så här avbryter du

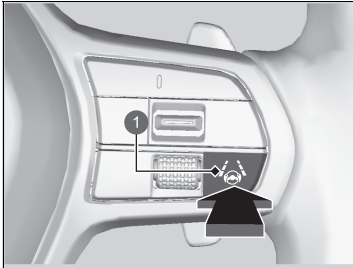

1 LKAS-knapp

Tryck på LKAS-knappen.

Körfältsassistansen avaktiveras varje gång du slår av kraftsystemet, även om du aktiverade den senaste gången du körde fordonet.

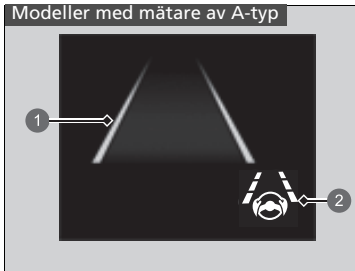

- 1 Vita linjer
- 2 Indikator för körfältassistans (LKAS) (vit)

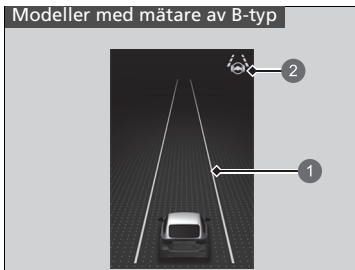

- 1 Vita linjer
- 2 Indikator för körfältassistans (LKAS) (vit)

■ **Systemet stängs av om du:**

- Sänk hastigheten till ca 64 km/h eller lägre.
 - När du ökar fordonshastigheten till ca 72 km/h eller högre återupptas körfältassistansen (LKAS).
- Trampa på bromspedalen.
 - Körfältassistansen återupptas och börjar identifiera körfältsmarkeringarna igen när du släpper upp bromspedalen.
- Fordonet kör till höger eller vänster om körfältet.

►► Systemet stängs av om du:

Du kan ändra inställningen för LKAS.
Pipet när LKAS stängs av kan aktiveras och avaktiveras.

► **Anpassade funktioner** S. 348

När körfältassistansen avbryts ändras de gröna linjerna på mätaren till vita linjer eller försvinner, och summern ljuder (om den är aktiverad).

■ LKAS kan stängas av automatiskt när:

- Systemet inte kan identifiera körfältsmarkeringar.
- Ratten vrids om snabbt.
- Du inte lyckas styra fordonet.
- Du kör i en skarp kurva.
- Du kör i en hastighet över cirka 185 km/h.

När de här villkoren inte längre uppfylls återupptas körfältsassistansen automatiskt.

■ LKAS kan avbrytas automatiskt när:

I följande fall kan körfältslinjer försvinna från skärmen, summern kan ljuda och LKAS kan avbrytas automatiskt:

- Kameratemperaturen blir extremt hög.
- Kameran bakom backspegeln eller området runt kameran, inklusive vindrutan, blir smutsigt.
- ABS- eller VSA-systemet aktiveras.

■ Villkor och begränsningar för LKAS

Systemet kanske inte upptäcker körfältsmarkeringar och därför inte håller fordonet i mitten av ett körfält under vissa förhållanden, bl.a.:

■ Miljöförhållanden

- Liten kontrast mellan körfältsmarkeringar och vägbana.
- Körning i dåligt väder (regn, dimma, snö eller liknande).
- Körning på snöig eller våt vägyta.
- Körning mot en lågt stående sol (t.ex. i gryning eller skymning).
- Skuggorna från näraliggande objekt (träd, byggnader, skyddsräcken, fordon etc.) är parallella med vita (eller gula) linjer.
- Plötsliga växlingar mellan ljus och mörker, som vid körning in i eller ut ur en tunnel, eller trädkuggor, byggnader etc.
- Körning på natten eller i mörka ljusförhållanden i t.ex. en tunnel (på grund av dåliga ljusförhållanden kanske körfältslinjerna eller vägbanan inte är upplysta).
- Avståndet mellan ditt fordon och framförvarande fordon är för kort och körfältslinjerna och vägytan är inte synliga.
- En stark ljusreflex mot vägbanan.

■ Vägförhållanden

- Körning på väg med tillfälliga körfältsmarkeringar.
- Svaga, flera eller varierande körfältsmarkeringar förekommer på grund av vägarbeten eller inaktuella markeringar.

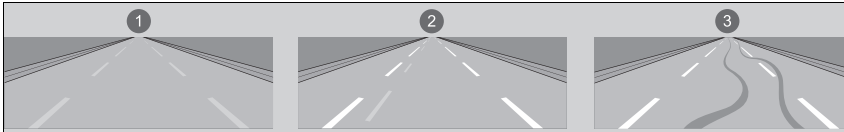

- 1 Blekta linjer
- 2 Dubbletlinjer
- 3 Däckspår

- Körbanan har linjer som går ihop, delar sig eller korsar varandra, t.ex. vid en korsning eller ett övergångsställe.
- Körfältsmarkeringarna är extremt smala eller breda, eller varierar.

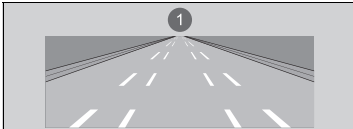

- 1 Mycket brett eller smalt körfält

- En del av körfältsmarkeringarna är dolda av ett föremål, t.ex. ett fordon.
- Vägen går i kuperad terräng eller fordonet närmar sig ett backkrön.
- Ditt fordon skakas kraftigt på ojämna vägytor.
- När föremål på vägen (trottoarkant, skyddsräcke, stolpar osv.) identifieras som vita (eller gula) linjer.
- Körning på ojämn väg eller grusväg, eller på ojämnt underlag.

- Vid körning på vägar med dubbla körfältslinjer.
- Körning på snöiga eller hala vägar.
- Beläggningen är endast delvis synlig på grund av snö eller pölar på vägen.
- Det finns en hinna av vatten eller pölar på vägytan.
- Vita (eller gula) linjer kan inte identifieras korrekt på grund av vägförhållanden såsom kurvor, vridningar eller backar.
- Körning på grusvägar eller ojämna vägar.
- Passage genom en vägkorsning.

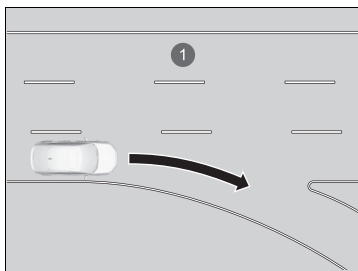

1 Körfält saknar linjer i korsning

■ Fordonsförhållanden

- När belysningen är svag p.g.a. smuts som täcker strålkastarglasen, eller om det är dålig sikt på en mörk plats på grund av att strålkastarna är felaktigt justerade.
- Kamerans framsida är täckt av smuts, dimma, regn, lera, våt snö, tätningar, tillbehör, dekaler eller hinna på vindrutan.
- Körning på natten eller i mörka ljusförhållanden (i exempelvis tunnlar) med strålkastarna avstängda.
- Det finns rester från vindrutetorkarna på vindrutan.
- Ett onormalt däck- eller hjultillstånd (fel storlek, varierande storlek eller konstruktion, fel däcktryck, kompakt reservdäck* osv.).
- Fordonet lutar på grund av tungt bagage i bagageutrymmet eller i baksätena.
- Fjädringen har ändrats.
- Snökedjor är monterade.
- Fordonet drar en släpvagn.

* Ej tillgängligt på alla modeller

Traffic Jam Assist

Traffic Jam Assist-systemet använder en främre vidvinkelkamera monterad i vindrutans överkant för att upptäcka och övervaka vita (eller gula) körfältslinjer till vänster och höger. Baserat på kamerans indata kan systemet tillämpa styrmoment för att hålla fordonet i mitten av det upptäckta körfältet.

■ Hur Traffic Jam Assist fungerar

När du befinner dig i tät trafik och körfältsassistenten (LKAS) är aktiv tillämpar Traffic Jam Assist-systemet, när körfältslinjer upptäcks, styrmoment som hjälper till att hålla fordonet i mitten av filen.

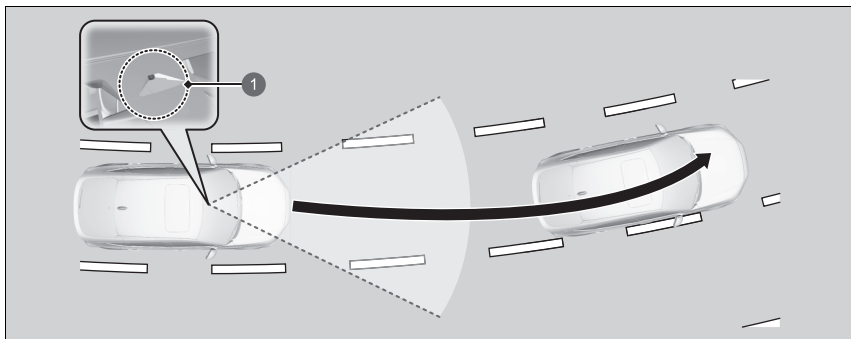

- 1 Främre vidvinkelkamera
Upptäcker vita (eller gula) körfältslinjer på vänster och höger sida

När du använder körriktningsvisaren för att indikera ett filbyte inaktiveras Traffic Jam Assist tillfälligt. Den återaktiveras när fordonet färdas i mitten av körfältet och systemet har upptäckt körfältslinjerna.

►► Traffic Jam Assist

⚠ Viktiga råd om säkerhet

Traffic Jam Assist är endast till för din bekvämlighet. Det är inte ett autonomt körsystem och kräver alltid förarens uppmärksamhet och kontroll. Systemet fungerar inte om du tar bort händerna från ratten eller låter bli att styra fordonet.

Traffic Jam Assist är praktiskt när det används på motorvägar eller flerfiliga vägar.

Du kan läsa hanteringsinformationen för kameran som ingår i detta system.

📷 Främre vidvinkelkamera S. 545

Traffic Jam Assist varnar endast när du är på väg att byta fil utan att blinkers används. Traffic Jam Assist upptäcker kanske inte alla körfältsmarkeringar eller filbyten. Precisionen varierar beroende på väder, hastighet och körfältsmarkeringarnas skick.

Det är alltid förarens ansvar att använda fordonet på ett säkert sätt och undvika kollisioner.

Traffic Jam Assist kanske inte fungerar korrekt under vissa förhållanden:

⚠ Villkor och begränsningar för Traffic Jam Assist S. 524

När föraren tar full kontroll över styrningen avbryts styrhjälpfunktionen tillfälligt. Vridmomentet som tillämpas på styrningen kanske inte märks när föraren har full kontroll över styrningen eller när vägytan är grov eller ojämn.

■ Filbytesvarnare

När fordonet kommer in i varningsområdet varnar Traffic Jam Assist dig med lätt rattvibration eller en ljudsignal samt en varningsdisplay.

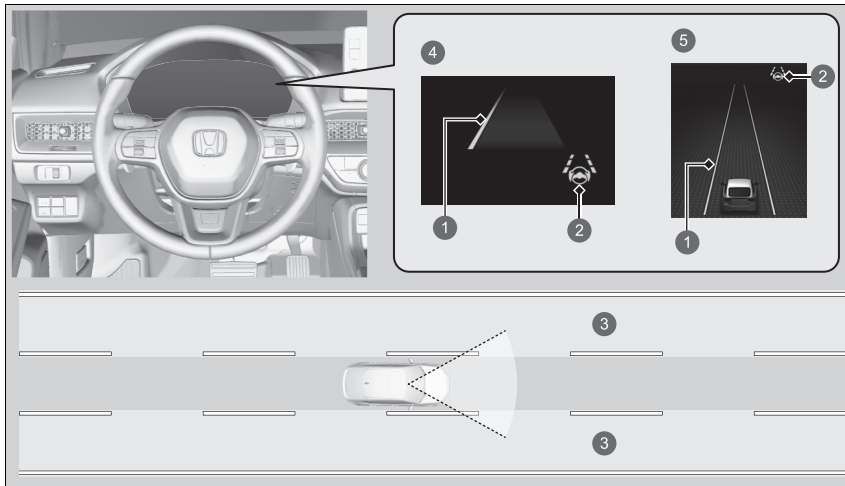

- 1 Gul linje
- 2 Indikator för körfältsassistans (LKAS) (grön)
- 3 Varningsområde
- 4 Modeller med mätare av A-typ
- 5 Modeller med mätare av B-typ

■ Aktivering av Traffic Jam Assist

Traffic Jam Assist aktiveras när alla följande villkor är uppfyllda:

- Körfältsassistans är aktiverad.
- Det körfält där du kör har linjer på båda sidor och fordonet ligger mitt i körfältet.
- Fordonet körs i mellan cirka 0 och 72 km/h.
- Du kör på en rak eller något kurvig väg.
- Föraren håller i ratten.
- Växelläget är **D**.

Använd inte Traffic Jam Assist i någon av följande situationer:

- Du kör på en väg med skarpa kurvor.
 - ▶ Systemet kanske inte tillåter att fordonet reagerar på det sätt som passar bäst för vägförhållandena.
- När du kör in i en betalstation, trafikplats, serviceområde eller parkering.
- Du kör i dåligt väder (regn, dimma, snö osv.).
- Vägens yta är hal, till exempel isig eller täckt med snö.
 - ▶ Däcken kan slira och orsaka att du förlorar kontrollen över fordonet.

☒ Aktivering av Traffic Jam Assist

Se följande sida för korrekt hantering av körfältsassistans:

☒ **System för körfältsassistans (LKAS)** S. 505

Se följande sida för styrknappar och displayer:

☒ **Omkopplare för adaptiv farthållare med funktion för efterföljande fordon vid låg hastighet/körfältsassistans (LKAS)/Traffic Jam Assist** S. 469

Hur Traffic Jam Assist fungerar

Modeller med mätare av A-typ

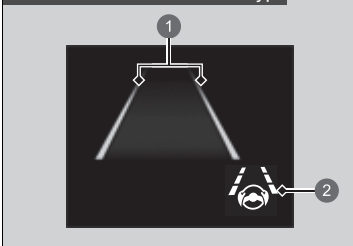

- 1 Gröna linjer
- 2 LKAS-indikator (grön)

Modeller med mätare av B-typ

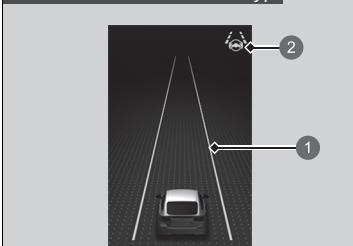

- 1 Gröna linjer
- 2 LKAS-indikator (grön)

Håll ditt fordon nära mitten av körfältet.

- LKAS-indikatorn ändras från vitt till grönt och vita linjer ändras till grönt när systemet börjar arbeta efter att ha identifierat vänster och höger körfältsmarkeringar.

►► Hur Traffic Jam Assist fungerar

Om ditt fordon viker av för långt åt höger eller vänster om de vita (eller gula) körfältslinjerna när Traffic Jam Assist är aktiverat ska du avaktivera Traffic Jam Assist och låta en auktoriserad Honda-återförsäljare kontrollera fordonet.

I vissa fall kan systemet inte identifiera körfältslinjerna korrekt och, som ett resultat av detta, inte ge styrhjälp.

► Villkor och begränsningar för Traffic Jam Assist S. 524

Om föraren tar händerna från ratten eller inte har tillräcklig kontroll över styrningen visas varningen nedan.

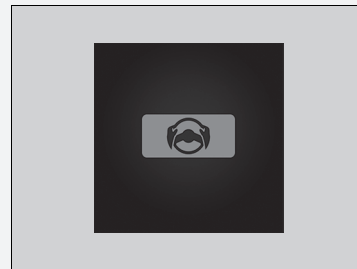

Om föraren inte greppar ratten efter att varningen ovan har visats upprepade gånger, ljuder en varningssummer och Traffic Jam Assist avbryts.

■ Avbryta Traffic Jam Assist

Tryck på knappen för körfältsassistans (LKAS) för att avbryta Traffic Jam Assist.

■ Traffic Jam Assist kan automatiskt pausas när:

Systemet avbryts automatiskt tillfälligt under följande omständigheter.

- Systemet inte kan identifiera körfältsmarkeringar.
- Ratten vrids om kraftigt.
- Du inte lyckas styra fordonet.
- Du kör igenom en skarp kurva.
- Bromspedalen är nedtryckt.

När dessa förhållanden inte längre föreligger återupptas Traffic Jam Assist automatiskt.

■ Traffic Jam Assist kan automatiskt avbrytas när:

Körfältslinjerna försvinner från skärmen, summern kan ljuda och Traffic Jam Assist avbryts under följande omständigheter:

- Temperaturen i kameran är för hög.
- Kameran bakom backspegeln eller området runt kameran, inklusive vindrutan, är smutsig.

☒ Traffic Jam Assist kan automatiskt pausas när:

Du kör i över 72 km/h.

- ▶ När fordonets hastighet når 72 km/h avaktiveras Traffic Jam Assist och körfältsassistans aktiveras istället. När fordonets hastighet sjunker under 64 km/h aktiveras Traffic Jam Assist igen.

■ Villkor och begränsningar för Traffic Jam Assist

Systemet kanske inte upptäcker körfältsmarkeringar och därför inte håller fordonet i mitten av ett körfält under vissa förhållanden, bl.a.:

■ Miljöförhållanden

- Liten kontrast mellan körfältsmarkeringar och vägbana.
- Körning i dåligt väder (regn, dimma, snö eller liknande).
- Körning på snöig eller våt vägyta.
- Körning mot en lågt stående sol (t.ex. i gryning eller skymning).
- Skuggorna från näraliggande objekt (träd, byggnader, skyddsräcken, fordon etc.) är parallella med vita (eller gula) linjer.
- Plötsliga växlingar mellan ljus och mörker, som vid körning in i eller ut ur en tunnel, eller trädiskuggor, byggnader etc.
- Körning på natten eller i mörka ljusförhållanden i t.ex. en tunnel (på grund av dåliga ljusförhållanden kanske körfältslinjerna eller vägbanan inte är upplysta).
- När körfältslinjerna eller vägytan inte är synliga, t.ex. när avståndet till fordonet framför dig är extremt kort eller i en korsning.
- En stark ljusreflex mot vägbanan.

■ Vägförhållanden

- Körning på väg med tillfälliga körfältsmarkeringar.
- Svaga, flera eller varierande körfältsmarkeringar förekommer på grund av vägarbeten eller inaktuella markeringar.

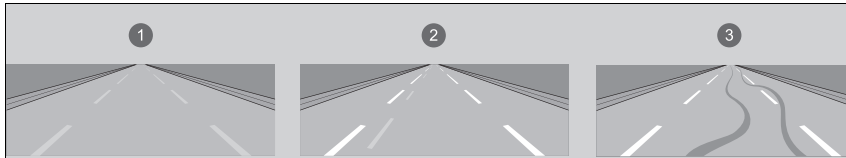

- ① Blekta linjer
- ② Dubblettlinjer
- ③ Däckspår

- Körbanan har linjer som går ihop, delar sig eller korsar varandra, t.ex. vid en korsning eller ett övergångsställe.
- Körfältsmarkeringarna är extremt smala eller breda, eller varierar.

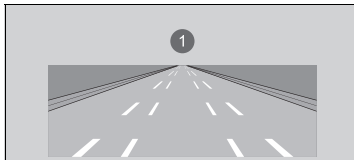

- ① Mycket brett eller smalt körfält

- En del av körfältsmarkeringarna är dolda av ett föremål, t.ex. ett fordon.
- Vägen går i kuperad terräng eller fordonet närmar sig ett backkrön.
- Ditt fordon skakas kraftigt på ojämna vägytor.
- När föremål på vägen (trottoarkant, skyddsräcke, stolpar osv.) identifieras som vita (eller gula) linjer.

- Körning på ojämn väg eller grusväg, eller på ojämnt underlag.
- Vid körning på vägar med dubbla körfältslinjer.
- Körning på snöiga eller hala vägar.
- Beläggningen är endast delvis synlig på grund av snö eller pölar på vägen.
- Det finns en hinna av vatten eller pölar på vägytan.
- Vita (eller gula) linjer kan inte identifieras korrekt på grund av vägförhållanden såsom kurvor, vridningar eller backar.
- Körning på grusvägar eller ojämna vägar.
- Passage genom en vägförskning.

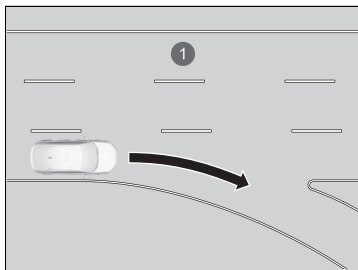

1 Körfält saknar linjer i korsning

■ Fordonsförhållanden

- När belysningen är svag p.g.a. smuts som täcker strålkastarglasen, eller om det är dålig sikt på en mörk plats på grund av att strålkastarna är felaktigt justerade.
- Kamerans framsida är täckt av smuts, dimma, regn, lera, våt snö, tätningar, tillbehör, dekaler eller hinna på vindrutan.
- Körning på natten eller i mörka ljusförhållanden (i exempelvis tunnlar) med strålkastarna avstängda.
- Det finns rester från vindrutetorkarna på vindrutan.
- Ett onormalt däck- eller hjultillstånd (fel storlek, varierande storlek eller konstruktion, fel däcktryck, kompakt reservdäck* osv.).
- Fordonet lutar på grund av tungt bagage i bagageutrymmet eller i baksätena.
- Fjädringen har ändrats.
- Snökedjor är monterade.
- Fordonet drar en släpvagn.

* Ej tillgängligt på alla modeller

Avkörningsförebyggande system

Uppmärksammar och hjälper dig när systemet upptäcker en risk för att ditt fordon ska korsa registrerade körfältsmarkeringar eller när det närmar sig den yttre kanten på vägbelägningen (på väg mot gräs- eller gruskanten) eller ett upptäckt mötande fordon.

■ Så här fungerar systemet

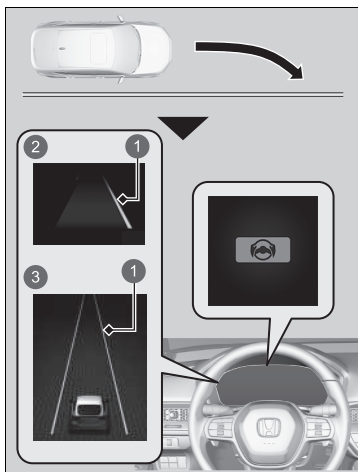

- 1 Gul linje
- 2 Modeller med mätare av A-typ
- 3 Modeller med mätare av B-typ

Den främre vidvinkelkameran som sitter bakom backspejeln övervakar vänster och höger körfältsmarkeringar i vitt eller gult, den yttre kanten på asfalteringen (där gräs och grus tar vid) eller mötande fordon.

Systemet aktiveras om fordonet närmar sig körfältsmarkeringar som har upptäckts, den yttre kanten på asfalteringen (där gräs och grus tar vid) eller mötande fordon när blinkers inte har använts.

- ▶ Om systemet inte upptäcker körfältsmarkeringarna (i vitt eller gult) tillhandahålls ingen assistans för att undvika mötande fordon som närmar sig. Förutom en visuell varning hjälper systemet till med styrning och varnar dig med snabba rattvibrationer för att hjälpa dig att hålla dig inom det upptäckta körfältet.

🔧 **Anpassade funktioner** S. 348

Som en visuell varning visas meddelandet  **Filbyte** på displayen med förarinformation.

🔧 Avkörningsförebyggande system

🚨 **Viktig säkerhetspåminnelse**

Liksom alla hjälpsystem har avkörningsvarnarsystemet begränsningar.

Alltför stor tillit till avkörningsvarnarsystemet kan resultera i en olycka. Det är alltid ditt ansvar att hålla fordonet inom ditt körfält.

Avkörningsvarnarsystemet varnar dig när systemet upptäcker att du närmar dig den yttre kanten på vägbelägningen (på väg mot gräs- eller gruskanten), ett mötande fordon eller på väg in i en annan fil utan att använda blinkers.

Avkörningsvarnarsystemet upptäcker kanske inte alla körfältsmarkeringar eller varje förekomst av körfältsbyte utan att blinka.

Avkörningsvarnarsystemet kanske inte upptäcker att du närmar dig den yttre kanten på vägbelägningen (där gräs och grus tar vid) eller ett mötande fordon.

Avkörningsvarnarsystemet kanske inte kan hjälpa dig beroende på väder, hastighet eller vägförhållanden.

Avkörningsvarnarsystemet aktiveras inte under ca. 15 sekunder efter att kraftsystemet har slagits på.

Du kan läsa hanteringsinformationen för kameran som ingår i detta system.

🔧 **Främre vidvinkelkamera** S. 545

Systemet avbryter hjälpåtgärderna när du vrider på ratten för att undvika att korsa registrerade körfältsmarkeringar eller när fordonet närmar sig den yttre kanten på vägbeläggningen (på väg mot gräs- eller gruskanten) eller ett mötande fordon.

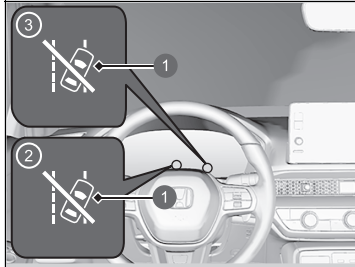

- 1 Indikator för automatisk avstängning av avkörningsvarnar-/styrhjälpsystem
- 2 Modeller med mätare av A-typ
- 3 Modeller med mätare av B-typ

Om systemet utlöses flera gånger utan att föraren reagerar, piper systemet för att uppmärksamma dig. Därefter tänds OFF-indikatorn för avkörningsvarnar-/styrhjälpsystemet, avkörningsvarnar-/styrhjälpsystemet stoppas tillfälligt och endast varningsljudet avges.

Efter några minuter slocknar indikatorn för avkörningsvarnar-/styrhjälpsystemet AUTO OFF och avkörningsvarnarsystemet återställs helt.

Avkörningsförebyggande system

Det avkörningsförebyggande systemet kanske inte fungerar som det ska eller fungerar felaktigt under vissa förhållanden:

➤ Villkor och begränsningar för avkörningsvarnarsystemet S. 533

Vid vissa tillfällen kanske du inte märker av avkörningsvarnarsystemets funktioner på grund av att du koncentrerar dig på körningen eller på vägytans förhållanden.

Du kan ändra inställningen för avkörningsvarnarsystemet. Om LKAS är avstängt visas meddelandet nedan om systemet har fastställt att det finns en risk för att fordonet ska korsa registrerade körfältsmarkeringar, asfaltingens yttre kant (där gräs eller grus tar vid) eller mötande fordon.

➤ Anpassade funktioner S. 348

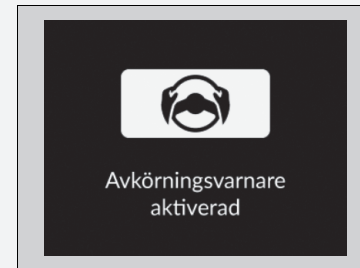

■ Så här aktiveras systemet

Systemet aktiveras när alla följande villkor uppfylls:

- Filmarkeringarna är vita (gula).
Fordonet körs i mellan ca 72 och 180 km/h.
 - ▶ När mötande fordon är igång
Fordonet körs i mellan ca 30 och 180 km/h.
- Den yttre kanten på vägbeläggningen är gränsen för gräs eller grus.
Fordonet körs i mellan ca 30 och 180 km/h.
- Fordonet kör på en rak eller något kurvig väg.
- Inga blinkers är påslagna.
- Systemet fastställer att föraren inte aktivt accelererar, bromsar eller styr.

▶▶ Så här aktiveras systemet

Det kan hända att avkörningsvarnarsystemet automatiskt avaktiveras och indikatorn för säkerhetsassistans (gul) tänds och fortsätter lysa.

📌 Indikatorer S. 114

Det avkörningsförebyggande systemets funktion kan försämras när fordonet:

- Körs på innerkanten av en kurva eller utanför ett körfält.
- Körs i ett smalt körfält.

Avkörningsvarnarsystem På och Av

Modeller med mätare av A-typ

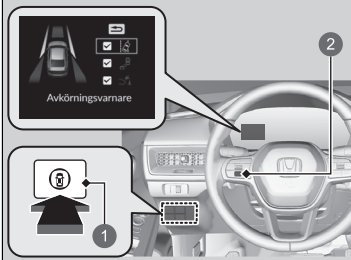

- 1 Knapp för säkerhetsassistans
- 2 Vänster väljarratt

När du slår på eller av avkörningsvarnarsystemet gör du följande.

1. Tryck på knappen för säkerhetsassistans.

Modeller med mätare av A-typ

2. Vrid vänster väljarratt till symbolen och tryck på den.

Modeller med mätare av B-typ

2. Rulla höger väljarratt till symbolen och tryck på den.

- ▶ Meddelandet visas på displayen med förarinformation när systemet slås på eller av.
- ▶ En bockmarkering visas i rutan och färgen på -symbolen ändras till grön när systemet är på. Bockmarkeringen försvinner och färgen på -symbolen ändras till grå när systemet är avstängt.

Avkörningsvarnarsystemet aktiveras varje gång kraftsystemet startas även om det stängdes av senaste gången fordonet kördes.

Avkörningsvarnarsystem På och Av

Du kan även välja säkerhetsassistansinnehållet från displayen för förarinformation.

- ▶ **Display med förarinformation (mätare av A-typ)** S. 155
- ▶ **Display med förarinformation, höger sida (mätare av B-typ)** S. 175

Indikatorerna för stabiliseringssystem (VSA), stabiliseringssystem (VSA) **OFF***, kollisionsminimerande bromssystem, avkörningsvarnare, adaptiv farthållare (ACC) med funktion för efterföljande fordon vid låg hastighet, lågt däcktrycks-/däcktrycksvarningssystemet och säkerhetsassistans kan tändas i gult och ett meddelande visas på mätaren när du ställer effektläget till ON efter att ha anslutit 12 V-batteriet igen. Kör en kort sträcka i mer än 20 km/h. Varje indikator ska då slockna. Om någon av dem inte gör det, ska du låta en återförsäljare kontrollera fordonet.

* Ej tillgängligt på alla modeller



- 1 Knapp för säkerhetsassistans
- 2 Höger väljarratt

■ Villkor och begränsningar för avkörningsvarnarsystemet

Systemet kanske inte upptäcker körfältsmarkeringarna (i vitt eller gult), yttre kanten på vägbeläggningen (på väg mot gräs- eller gruskanten) eller ett mötande fordon under vissa förhållanden. Några exempel på sådana förhållanden anges nedan.

■ Miljöförhållanden

- Liten kontrast mellan körfältsmarkeringar och vägbana.
- Körning i dåligt väder (regn, dimma, snö eller liknande).
- Körning på snöig eller våt vägyta.
- Körning mot en lågt stående sol (t.ex. i gryning eller skymning).
- Skuggorna från näraliggande objekt (träd, byggnader, skyddsräcken, fordon etc.) är parallella med vita (eller gula) linjer.
- Plötsliga växlingar mellan ljus och mörker, som vid körning in i eller ut ur en tunnel, eller trädsuggor, byggnader etc.
- En stark ljusreflex mot vägbanan.
- Körning på natten eller i mörka ljusförhållanden i t.ex. en tunnel (på grund av dåliga ljusförhållanden är körfältslinjer, vägytan eller mötande fordon kanske inte upplysta).
- Avståndet mellan ditt fordon och framförvarande fordon är för kort och körfältslinjerna och vägytan är inte synliga.
- Vägens yttre kant omges av föremål, material o.s.v., annat än gräs eller grus.

■ Vägförhållanden

- Körning på väg med tillfälliga körfältsmarkeringar.
- Svaga, flera eller varierande körfältsmarkeringar förekommer på grund av vägarbeten eller inaktuella markeringar.
- Körbanan har linjer som går ihop, delar sig eller korsar varandra, t.ex. vid en korsning eller ett övergångsställe.
- Körfältsmarkeringarna är extremt smala eller breda, eller varierar.
- En del av körfältsmarkeringarna är dolda av ett föremål, t.ex. ett fordon.
- Vägen går i kuperad terräng eller fordonet närmar sig ett backkrön.
- Ditt fordon skakas kraftigt på ojämna vägytor.
- När föremål på vägen (trottoarkant, skyddsräcke, stolpar osv.) identifieras som vita (eller gula) linjer.
- Körning på ojämn väg eller grusväg, eller på ojämnt underlag.
- Vid körning på vägar med dubbla körfältslinjer.
- Körning på snöiga eller hala vägar.
- Passage genom en vägkorsning.
- Beläggningen är endast delvis synlig på grund av snö eller pölar på vägen.
- Körning på grusvägar eller ojämna vägar.
- Vita (eller gula) linjer kan inte identifieras korrekt på grund av vägförhållanden såsom kurvor, vridningar eller backar.

■ Fordonsförhållanden

- När belysningen är svag p.g.a. smuts som täcker strålkastarglasen, eller om det är dålig sikt på en mörk plats på grund av att strålkastarna är felaktigt justerade.
- Kamerans framsida är täckt av smuts, dimma, regn, lera, våt snö, tätningar, tillbehör, dekaler eller hinna på vindrutan.
- Körning på natten eller i mörka ljusförhållanden (i exempelvis tunnlar) med strålkastarna avstängda.
- När föraren manövrerar bromspedalen och ratten.
- Det finns rester från vindrutetorkarna på vindrutan.
- Ett onormalt däck- eller hjultillstånd (fel storlek, varierande storlek eller konstruktion, fel däcktryck, kompakt reservdäck* osv.).
- Fordonet lutar på grund av tungt bagage i bagageutrymmet eller i baksätena.
- Snökedjor är monterade.
- Fjädringen har ändrats.
- Fordonet drar en släpvagn.

■ Exempel på begränsningar i upptäckt som beror på förhållanden hos mötande fordon

- Det mötande fordonet eller framförvarande fordon är ställt i sidled.
- Det mötande fordonet kör plötsligt in framför dig.
- När det mötande fordonet smälter in i bakgrunden, vilket förhindrar systemet från att känna igen det.
- Strålkastarna på mötande fordon är tända på ena sidan eller är inte tända alls på en mörk plats.
- Avståndet mellan ditt fordon och mötande fordon är för kort.
- En del av det mötande fordonet är inte synligt på grund av framförvarande fordon.
- Det finns flera mötande körfält eller svängande körfält.
- Fordonet i angränsande körfält är parkerat eller rör sig i en mycket låg hastighet.

* Ej tillgängligt på alla modeller

■ **Exempel på andra begränsningar för detektering eller systemfunktion**

- När mötande fordon har en speciell form.
- När kameran inte korrekt kan identifiera formen på det mötande fordonet.

■ **Liten risk för en kollision**

Avkörningsvarnarsystemet kan aktiveras under följande förhållanden.

- Vid körning i kurvor kommer ditt fordon till ett läge där ett mötande fordon är rakt framför dig.

System för vägmärkesigenkänning

Påminner dig om vägs skyltsinformation, t.ex. den aktuella hastighetsgränsen och att omkörning är förbjuden, som ditt fordon just har passerat och som visas på mätaren.

■ Så här fungerar systemet

När den främre vidvinkelkameran, som sitter bakom backspeglarna, upptäcker trafikskyltar under körningen visar systemet dem som identifieras som avsedda för ditt fordon. Skyltikonen visas tills fordonet når förutbestämda tids- och avståndvärden.

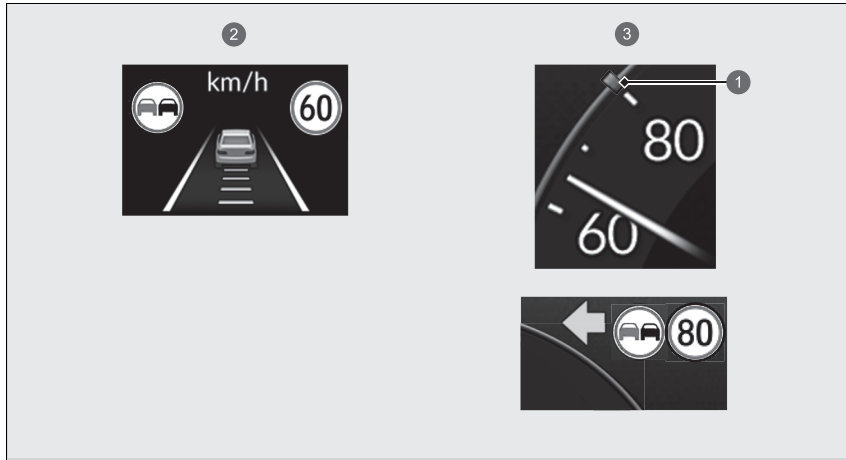

- 1 Hastighetsbegränsningsskylt
- 2 Modeller med mätare av A-typ
- 3 Modeller med mätare av B-typ

System för vägmärkesigenkänning

Syftet med systemet är att känna igen de vägmärken som uppfyller Wienkonventionens standarder. Alla vägmärken kanske inte visas, men märken som står vid vägrenar bör inte ignoreras. Systemet fungerar inte för vägmärken i alla länder, och inte heller i alla situationer.

Lita inte för mycket på systemet. Kör alltid med lämplig hastighet för rådande vägförhållanden.

Applicera aldrig en film eller fäst några föremål på vindrutan som kan hindra den främre vidvinkelkamerans siktfält och leda till att systemet fungerar på ett onormalt sätt.

Repor, sprickor och andra skador på vindrutan inom den främre vidvinkelkamerans siktfält kan göra att systemet fungerar på ett onormalt sätt. Om detta inträffar rekommenderar vi att vindrutan byts ut mot en originalvindruta från Honda. Även mindre reparationer inom den främre vidvinkelkamerans siktfält eller montering av en vindruta som inte är originalutrustning kan orsaka att systemet fungerar på ett onormalt sätt. Efter byte av vindrutan ska en återförsäljare kalibrera om den främre vidvinkelkameran.

Rätt kalibrering av den främre vidvinkelkameran är nödvändig för att systemet ska fungera på rätt sätt.

Trafikmärkesigenkänningsystemet aktiveras inte under ca 15 sekunder efter att kraftsystemet har slagits på.

Du kan aktivera och inaktivera trafikskyltsinformationen.

► **Anpassade funktioner** S. 348

Skyltikonen kan även växla till en annan eller försvinna när:

- Hastighetsbegränsningen upphör eller andra angivna gränsvärden nås.
- Fordonet kör in på/lämnar motorväg eller motortrafikled.
- Du svänger med blinkers påslagen i en korsning.

Om systemet inte upptäcker trafikskyltar medan du kör kan följande  (vit) visas.

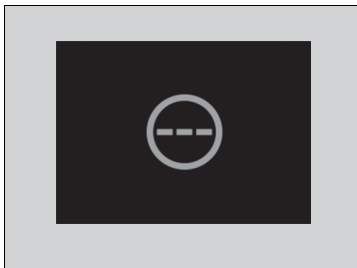

System för vägmärkesigenkänning

För att minska risken för att höga innetemperaturer leder till att den främre vidvinkelkamerans avkänningsystem stängs av bör du parkera fordonet på en skuggig plats eller placera fordonet så att dess framruta inte utsätts för solljus. Täck inte över kamerahuset om solskydd används.

Om den främre vidvinkelkameran övertäcks kan värmen koncentreras på den.

Du kan läsa hanteringsinformationen för den främre vidvinkelkameran som ingår i detta system.

▶ **Främre vidvinkelkamera** S. 545

» System för vägmärkesigenkänning

Om fordonet överskrider den detekterade hastighetsgränsen blinkar en ikon som representerar skylten med hastighetsgränsen för det aktuella området på displayen.

» **Anpassade funktioner** S. 348

Systemets förmåga att korrekt informera föraren om hastighetsgränsen är beroende av vissa villkor, t.ex. enheterna på trafikskylten samt fordonets hastighet och färdriktning. I vissa fall kan systemet visa falska varningar eller annan felaktig information.

» **Trafikskyltsinformation – villkor och begränsningar** S. 540

Enheten för hastighetsgränser (mph eller km/h) varierar från land till land. Trafikmärkesigenkänningsystemet kanske inte fungerar korrekt precis efter att du har kört in i ett land med andra enheter än i det land som du lämnade.

» **Anpassade funktioner** S. 348

■ Trafikskyltsinformation – villkor och begränsningar

Systemet för vägmärkesigenkänning kan avläsa felaktigt, vara långsamt att identifiera eller inte avläsa trafikskyltar i följande fall.

■ Miljöförhållanden

- Körning mot en lågt stående sol (t.ex. i gryning eller skymning).
- En stark ljusreflex mot vägbanan.
- Körning på natten eller i mörka områden som långa tunnlar.
- Körning i dåligt väder (regn, dimma, snö eller liknande).
- Plötsliga växlingar mellan ljus och mörker, som vid körning in i eller ut ur en tunnel, eller trädkuggor, byggnader etc.
- Vatten sprutas eller snö blåser från framförvarande fordon.

■ Vägförhållanden

- Ditt fordon skakas kraftigt på ojämna vägtytor.

■ Fordonsförhållanden

- När belysningen är svag p.g.a. smuts som täcker strålkastarglasen, eller om det är dålig sikt på en mörk plats på grund av att strålkastarna är felaktigt justerade.
- Framsidan på den främre vidvinkelkameran är täckt av smuts, dimma, regn, lera, våt snö, tätningar, tillbehör, dekaler eller film på vindrutan.
- Det finns rester från vindrutetorkarna på vindrutan.
- Ett onormalt däck- eller hjultillstånd (fel storlek, varierande storlek eller konstruktion, fel däcktryck, kompakt reservdäck* osv.).
- Fordonet lutar på grund av tungt bagage i bagageutrymmet eller i baksätena.
- Fjädringen har ändrats.
- Snökedjor är monterade.
- Körning på natten eller i mörka ljusförhållanden (i exempelvis tunnlar) med strålkastarna avstängda.

▶▶ Trafikskyltsinformation – villkor och begränsningar

Vid felfunktion hos systemet för vägmärkesigenkänning visas  (gul) på mätaren. Låt en återförsäljare kontrollera fordonet om meddelandet inte försvinner.



- Fordonet drar en släpvagn.

■ Trafikskyltens position eller skick

- Skylten är på en plats där den är svår att hitta.
- Skylten är placerad långt bort från ditt fordon.
- Skylten sitter där det är svårt för strålkastarna att nå.
- Skylten sitter i ett hörn eller i en vägkurva.
- Skylten är blekt eller böjd.
- Skylten är vriden eller skadad.
- Skylten är täckt med lera, snö eller frost.
- En del av skylten döljs av träd eller är i skuggan av ett fordon eller annat föremål.
- Ljus (t.ex. en gatlykta) reflekteras i skyltens yta, eller så är den dold i skuggor.
- Skylten är för ljus eller för mörk (elektriska skyltar).
- Små skyltar (extraskyltar etc).

■ Andra förhållanden

- När du kör i hög hastighet.

Trafikmärkesigenkänningsystemet kan fungera felaktigt och t.ex. visa ett vägmärke som inte följer aktuella bestämmelser för vägen eller inte existerar i följande fall:

- ▶ Vad gäller skyltar för hastighetsbegränsning kan den visa högre eller lägre hastighet än den faktiska hastighetsbegränsningen.
- Det finns en kompletterande skylt med ytterligare information, exempelvis väder, tid, fordonstyp o.s.v.
- Siffrorna på skylten är svåra att läsa (elektrisk skylt, siffrorna på skylten är suddiga o.s.v.).
- Skylten är placerad i närheten av det körfält du kör i trots att den inte avser ett körfält, t.ex. en hastighetsbegränsningsskylt placerad i korsningen mellan sidoväg och huvudled.
- Det finns saker som liknar kända föremål i färg och form (liknande skylt, elektrisk skylt, skylttavla, konstruktion etc.).

■ Skyltar som visas på mätaren

Två vägsyltar kan samtidigt visas bredvid varandra när de upptäcks. Ikonen för hastighetsbegränsningsskylten visas på skärmen. Ikonen för omkörningsförbudsskylten visas till vänster. Eventuellt ytterligare skyltar som visar hastighetsgräns baserad på väder (snö, osv.) eller bestämd tidsperiod kan visas på endera sidan.

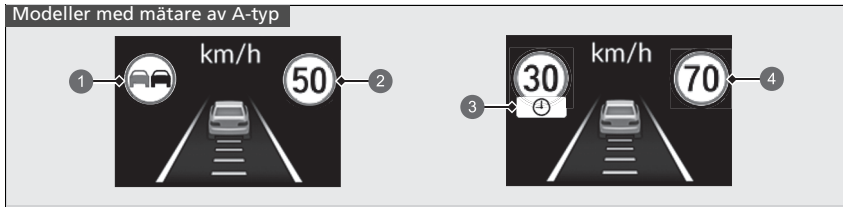

- ① Skylten "Omkörning förbjuden" **1
- ② Hastighetsbegränsningsskylt
- ③ Extra hastighetsbegränsningsskylt beroende på förhållanden *2
- ④ Hastighetsbegränsningsskylt

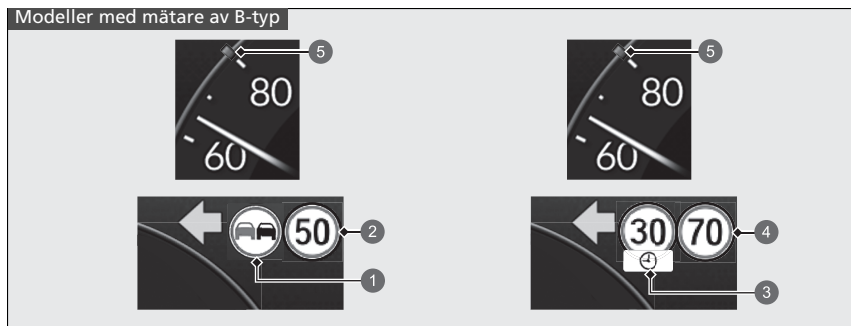

- ① Skylten "Omkörning förbjuden"*¹
- ② Hastighetsbegränsningsskylt
- ③ Extra hastighetsbegränsningsskylt beroende på förhållanden*²
- ④ Hastighetsbegränsningsskylt
- ⑤ Hastighetsbegränsningsskylt

Beroende på situation kan *1 bytas ut mot *2, eller *2 kan visas på höger sida.

Främre vidvinkelkamera

Kameran, som används i system som körfältsassistans (LKAS), avkörningsvarnare, adaptiv farthållare (ACC) med funktion för efterföljande fordon vid låg hastighet, Traffic Jam Assist, trafikskyltsinformation och det kollisionsminimerande bromssystemet (CMBS), är framtagen för att detektera föremål som utlöser något av systemens funktioner.

Kamerans placering och tips för manövrering

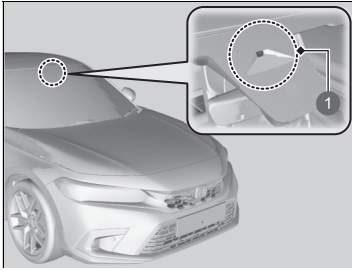

1 Främre vidvinkelkamera

Denna kamera är placerad bakom backspegeln.

För att minska risken för att höga innertemperaturer leder till att kamerans avkänningssystem stängs av, bör du parkera fordonet på en skuggig plats eller placera fordonet så att dess framruta inte utsätts för solljus. Täck inte över kamerahuset om solskydd används. Om kameran övertäcks kan värmen koncentreras på den.

Främre vidvinkelkamera

Applicera aldrig en film eller fäst några föremål på vindrutan, motorhuven eller frontgrillen som kan hindra den främre kamerans sikt och leda till att systemet fungerar på ett onormalt sätt.

Repor, sprickor och andra skador på vindrutan inom kamerans siktfält kan leda till att systemet inte fungerar normalt. Om detta inträffar rekommenderar vi att vindrutan byts ut mot en originalvindruta från Honda. Även mindre reparationer inom kamerans siktfält eller montering av en vindruta som inte är originalutrustning kan leda till att systemet inte fungerar normalt.

Efter byte av vindrutan ska en återförsäljare kalibrera om kameran. Rätt kalibrering av kameran är nödvändig för att systemet ska fungera på rätt sätt.

Placera inga föremål ovanpå instrumentpanelen. De kan speglas i vindrutan och hindra systemet från att urskilja körfältslinjerna på rätt sätt.

» Främre vidvinkelkamera

Om meddelandet  **En del förarassistanssystem fungerar inte: Kameratemperatur för hög** visas:

- Använd klimatanläggningen för att kyla ned kupén och använd vid behov även defrosterläge med luftflödet riktat mot kameran.
- Starta körningen så att vindrutans temperatur sänks och området runt kameran svalnar.

Om meddelandet  **En del förarassistanssystem fungerar inte: Rengör främre vindrutan eller så kan sikten bli dålig**, visas:

- Parkera fordonet på en säker plats och se till att vindrutan är ren.
- Rengör vindrutan om den är smutsig. Låt en återförsäljare kontrollera fordonet om meddelandet inte försvinner när du har kört en stund.

Bromssystem

■ Parkeringsbroms

Använd parkeringsbromsen så att fordonet inte kommer i rörelse när det står parkerat. När parkeringsbromsen är aktiverad kan du lossa den manuellt eller automatiskt.

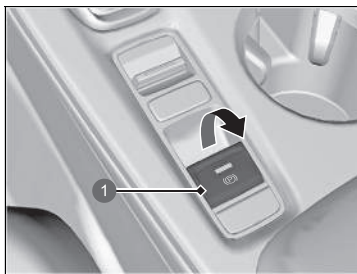

1 Parkeringsbromsreglage

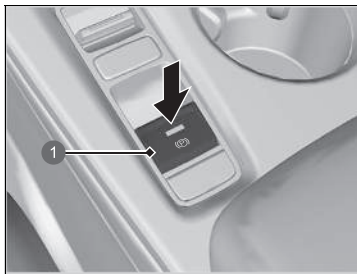

1 Parkeringsbromsreglage

■ Aktivera parkeringsbromsen

Den elektriska parkeringsbromsen kan aktiveras varje gång fordonet har batteriström, oavsett vilket effektläge som är valt.

Dra den elektriska parkeringsbromsens reglage uppåt försiktigt och ordentligt.

- ▶ Lampan i reglaget tänds.
- ▶ Indikatorn (röd) för parkeringsbroms och bromssystem tänds.

■ Lossa parkeringsbromsen

Effektläget måste vara på ON för att den elektriska parkeringsbromsen ska kunna lossas.

1. Trampa på bromspedalen.
2. Tryck på den elektriska parkeringsbromsens reglage.
 - ▶ Indikatorn i reglaget slocknar.
 - ▶ Indikatorn (röd) för parkeringsbroms och bromssystem släcks.

Genom att lossa parkeringsbromsen manuellt med reglaget startar fordonet långsamt och utan ryck vid start i brant nedförsbacke.

☒ Bromsning

När du trampar på bromspedalen kan du höra ett surrande ljud från motorrummet. Detta beror på att bromssystemet är i drift, och det är normalt.

☒ Parkeringsbroms

Det kan höras från området vid bakhjulen att den elektriska parkeringsbromsen aktiveras när du aktiverar eller lossar parkeringsbromsen. Detta är normalt.

Bromspedalen kan röra sig något när det elektriska parkeringsbromssystemet aktiverar eller lossar parkeringsbromsen. Detta är normalt.

Du kan inte aktivera eller lossa parkeringsbromsen om 12 V-batteriet är urladdat.

☒ **Om 12 V-batteriet är urladdat** S. 673

Om du drar upp och håller kvar den elektriska parkeringsbromsens reglage under körning aktiveras bromsarna på alla fyra hjulen av servobromssystemet tills fordonet stannar. Den elektriska parkeringsbromsen aktiveras sedan och omkopplaren bör släppas.

■ Automatiska parkeringsbromsens funktion

Om den automatiska parkeringsbromsens funktion har aktiverats:

- Parkeringsbromsen aktiveras automatiskt när du ställer effektläget på OFF.
- För att bekräfta att parkeringsbromsen är aktiverad kontrollerar du om indikatorn för parkeringsbroms och bromssystem (röd) lyser.

🔍 **Aktivera och inaktivera den automatiska parkeringsbromsen** S. 549

■ Att lossa automatiskt

När gaspedalen trycks ner lossar parkeringsbromsen.

Använd gaspedalen för att lossa bromsen när du startar fordonet i uppførsbacke eller i trafikstockning.

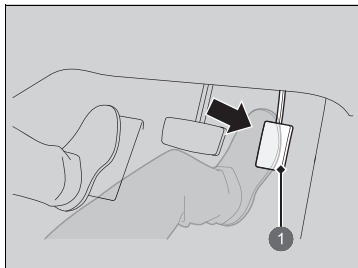

Tryck lätt på gaspedalen.

I en backe kan det krävas mer tryck på gaspedalen för att frigöra den.

- Indikatorn (röd) för parkeringsbroms och bromssystem släcks.

1 Gaspedal

Du kan släppa parkeringsbromsen automatiskt när:

- Du har spänt fast bilbältet på förarplatsen.
- Kraftsystemet är påslaget.
- Växelspaken är inte i **P** eller **N**.

🔍 Parkeringsbroms

I följande situationer aktiveras parkeringsbromsen automatiskt.

- När fordonet står stilla i mer än 10 minuter medan ACC med LSF är aktiverat.
- När förarens säkerhetsbälte inte är fastspänt och fordonet stoppats automatiskt av ACC med LSF.
- När kraftsystemet stängs av medan ACC med LSF är aktiverad.
- När fordonet stannar med den automatiska bromshållningen aktiverad under mer än 10 minuter.
- När förarens säkerhetsbälte inte är fastspänt medan fordonet står stilla och bromshållningsfunktionen är aktiverad.
- När kraftsystemet stängs av medan bromstrycksfunktionen är aktiverad.
- När det finns ett problem med bromstrycksfunktionen medan den är aktiverad.

🔍 Att lossa automatiskt

Om parkeringsbromsen inte kan lossas automatiskt, lossa den då manuellt.

När bilen körs i uppførsbacke kan gaspedalen behöva trampas ner längre för att den elektriska parkeringsbromsen ska lossas automatiskt.

■ Aktivera och inaktivera den automatiska parkeringsbromsen

Med effektläget ställt på ON utför du följande steg för att antingen aktivera eller inaktivera den automatiska parkeringsbromsen.

1. Ställ växelväljaren i läge **P**.
2. Utan att trampa på bromspedalen drar du upp den elektriska parkeringsbromsens omkopplare.
 - Kontrollera att indikatorn (röd) för parkeringsbromsen och bromssystemet har tänts.
3. Dra upp och håll fast parkeringsbromsens reglage. När du hör ett pipande ljud släpper du reglaget och inom tre sekunder drar du upp och håller kvar reglaget igen.
4. När du hör ett ljud som anger att proceduren är klar släpper du reglaget.
 - Två pip indikerar att funktionen har aktiverats.
 - Ett pip indikerar att funktionen har inaktiverats.
 - När du har slutfört aktiveringen av funktionen, förblir parkeringsbromsen aktiverad när du stängt av kraftsystemet.
 - För att bekräfta att parkeringsbromsen är aktiverad kontrollerar du om indikatorn för parkeringsbroms och bromssystem (röd) lyser.

Om du tillfälligt behöver avaktivera funktionen när fordonet bogseras kan du följa anvisningarna nedan.

1. Trampa ned bromspedalen och stanna fordonet.
2. Ändra effektläget till VEHICLE OFF och tryck sedan inom två sekunder ned den elektriska parkeringsbromsens reglage.
 - Inställningar för aktivering och inaktivering av funktionen påverkas inte.
 - Innan du tillfälligt avaktiverar funktionen ska du först stänga av både den adaptiva farthållaren (ACC) med efterföljande fordon vid låg hastighet (LSF) och det automatiska bromshållningssystemet.
 - För att bekräfta att parkeringsbromsen är aktiverad kontrollerar du om indikatorn för parkeringsbroms och bromssystem (röd) lyser.

☒ Parkeringsbroms

Parkeringsbromsen kan inte lossas automatiskt om följande indikatorer lyser:

- Felindikeringslampa
- Indikator för transmissionssystem

Parkeringsbromsen kan kanske inte lossas automatiskt om följande indikatorer lyser:

- Indikator för parkeringsbroms och bromssystem (gul)
- VSA-systemets indikator
- **ABS**-indikator
- SRS-systemets indikator (krockkuddar)

☒ Aktivera och inaktivera den automatiska parkeringsbromsen

I kallt klimat kan parkeringsbromsen frysa om den dras åt.

När du parkerar fordonet ska du kila fast hjulen och se till att den automatiska parkeringsbromsen är inaktiverad.

Dessutom, när du låter fordonet passera genom en automatisk biltvätt eller när fordonet bogseras, ska du avaktivera den automatiska parkeringsbromsen och lämna parkeringsbromsen lossad.

■ Fotbroms

Fordonet är utrustat med skivbromsar på samtliga fyra hjulen. Nödbromssystemet ökar bromskraften när du trampar hårt på bromsen i en nödsituation. Det låsningsfria bromssystemet (ABS) hjälper dig att behålla kontrollen över fordonet vid mycket hårda inbromsningar.

➤ **Nödbromssystemet** S. 555

➤ **Låsningsfritt bromssystem (ABS)** S. 554

☒ Fotbroms

Kontrollera bromsarna om du kört i djupt vatten eller om det har stått vatten på gatorna eller vägbanan. Torka vid behov bromsarna genom att trampa lätt på bromspedalen flera gånger.

Om bromsarna gnisslar hela tiden (metallfriktion) när du bromsar ska du byta bromsbelägg. Låt din återförsäljare kontrollera fordonet.

Applicering av konstant tryck på bromsarna vid körning nedför en lång backe kan få bromsarna att bli upphettade, vilket leder till förlorad bromseffekt.

När du kör nedför en lång backe ska du därför släppa upp gaspedalen och låta regenerativ bromsning sakta ned fordonet.

Justera graden av fartminskning genom att använda paddelväljaren för fartminskning.

När högspänningsbatteriet har laddats helt kan det hända att regenerativ bromsning inte fungerar.

➤ **POWER-mätare** S. 151

➤ **Mätare för högspänningsbatteriets laddningsnivå** S. 151

➤ **Paddelväljare för fartminskning** S. 425

Låt inte foten vila på bromspedalen när du kör eftersom beläggen då slits i förtid, vilket försämrar deras bromsverkan och förkortar beläggens livslängd. Det förvirrar även bakomvarande trafikanter.

■ Automatisk bromshållning

Håller bromsen ansatt efter det att bromspedalen släppts upp och tills gaspedalen trycks ned. Du kan använda det här systemet för tillfälliga fordonstopp, till exempel vid trafikljus eller i köer.

■ Slå på systemet

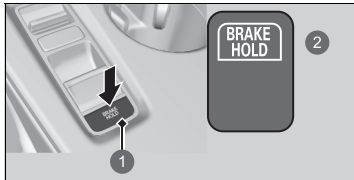

- ① Knapp för automatisk bromshållning
- ② Tänds

Fäst säkerhetsbältet ordentligt och starta sedan kraftsystemet. Tryck på knappen för det automatiska bromshållningssystemet.

- Det automatiska bromshållningssystemets indikator tänds. Systemet är påslaget.

⚠ Automatisk bromshållning

⚠ VARNING

Aktiveringen av det automatiska bromshållningssystemet i branta backar eller på hala vägar kan ändå få fordonet att komma i rörelse om du tar bort foten från bromspedalen.

Om ett fordon oväntat kommer i rörelse kan det orsaka en kollision med allvarliga personskador eller dödsfall som följd.

Aktivera aldrig det automatiska bromshållningssystemet och förlita dig inte på att det ska hindra fordonet från att komma i rörelse när fordonet stannats i en brant backe eller på hal väg.

⚠ VARNING

Användning av det automatiska bromshållningssystemet när fordonet parkeras kan resultera i att fordonet oväntat kommer i rörelse.

Om fordonet oväntat kommer i rörelse kan det orsaka en kollision med allvarlig skada eller dödsfall som följd.

Lämna aldrig fordonet när bromsningen tillfälligt sker med det automatiska bromshållningssystemet, och parkera alltid fordonet genom föra växelspaken till **P** och aktivera parkeringsbromsen.

■ Aktivera systemet

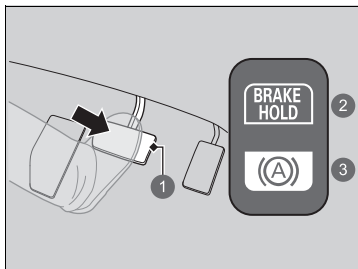

- 1 Bromspedal
- 2 På
- 3 Tänds

■ Avbryt systemet

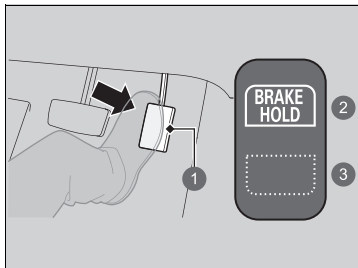

- 1 Gaspedal
- 2 På
- 3 Slocknar

Tryck ned bromspedalen för att stanna helt. Växelväljaren behöver inte vara i något av lägena **P** eller **R**.

- Den automatiska bromshållningens indikator tänds. Bromsningen kvarstår i upp till 10 minuter.
- Släpp upp bromspedalen efter det att den automatiska bromshållningens indikator tänds.

Tryck på gaspedalen när växelväljaren är i ett annat läge än **P** eller **N**. Systemet avaktiveras och fordonet börjar röra sig.

- Indikatorn för den automatiska bromshållningen släcks. Systemet fortsätter att vara på.

►► Automatisk bromshållning

⚠ VARNING

När du använder automatisk bromshållning ska du hålla foten på bromspedalen tills indikatorn för automatisk bromshållning tänds.

Om fordonet oväntat kommer i rörelse kan det orsaka en kollision med allvarliga personskador eller dödsfall som följd.

Släpp foten från bromspedalen efter det att den automatiska bromshållningens indikator tänds.

När systemet är aktiverat kan du stänga av kraftsystemet eller parkera fordonet på samma sätt som vanligt.

► Vid stillastående S. 557

Om systemet är på eller systemet aktiveras stängs den automatiska bromshållningen av när kraftsystemet stängs av.

Det kan höras ett arbetsljud om fordonet körs när det automatiska bromshållningssystemet är i funktion.

■ **Systemet stängs automatiskt av när:**

- Du aktiverar parkeringsbromsen.
- Du trycker ned bromspedalen och sätter växelväljaren i läge **P** eller **R**.

■ **Systemet inaktiveras automatiskt och parkeringsbromsen aktiveras när:**

- Bromsning hålls i mer än 10 minuter.
- Förarens bilbälte inte är fastspänt.
- Kraftsystemet stängs av.
- Det uppstår problem med det automatiska bromshållningssystemet.

■ **Stänga av det automatiska bromshållningssystemet**

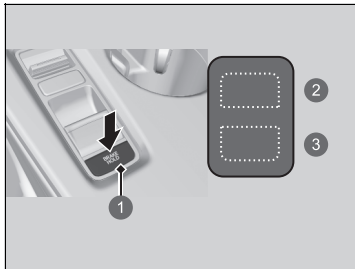

- ① Knapp för automatisk bromshållning
- ② Slocknar
- ③ Slocknar

Endast det automatiska bromshållningssystemets indikator tänds:

- Tryck på knappen för det automatiska bromshållningssystemet.
 - Indikatorn för det automatiska bromshållningssystemet släcks.

När indikatorn för automatisk bromshållning tänds samtidigt:

- Tryck på knappen för den automatiska bromshållningen med bromspedalen nedtryckt.
 - Indikatorn för det automatiska bromshållningssystemet och indikatorn för den automatiska bromshållningen släcks.

☒ **Stänga av det automatiska bromshållningssystemet**

Stäng av det automatiska bromshållningssystemet innan du kör in i en automatisk biltvätt.

Låsingsfritt bromssystem (ABS)

■ ABS

Hindrar hjulen från att låsas och hjälper dig att behålla styrförmågan genom att bromsarna pumpas snabbt, mycket snabbare än vad du själv kan göra.

Den elektroniska bromskraftfördelningen (EBD), som är en del av ABS-systemet, fördelar bromskraften mellan de främre och bakre hjulen efter bilens viktfordelning.

Du bör själv aldrig pumpbromsa. Låt ABS göra jobbet genom att trampa hårt och stadigt på bromspedalen. Detta kallas ibland "stampa och styr".

■ ABS-funktionen

Bromspedalen pulserar något när ABS-funktionen arbetar. Tryck ned bromspedalen och håll ned den ordentligt. På torr asfalt måste du trampa väldigt hårt innan ABS aktiveras. Men på snö eller is kan du omedelbart känna ABS aktiveras.

ABS kan aktiveras när du trampar ner bromspedalen vid körning på:

- våta eller snötäckta vägar
- stenbelagda vägar
- vägar med ojämna ytor, såsom djupa gropar, sprickor, manluckor etc.

När fordonets hastighet är lägre än 10 km/tim upphör ABS-funktionen.

» Låsingsfritt bromssystem (ABS)

OBS!

Det finns risk för att ABS-systemet inte fungerar ordentligt om du använder däck av fel typ eller storlek.

Om **ABS**-indikatorn tänds under körning kan det bero på att har uppstått ett problem i systemet.

Den normala bromsfunktionen påverkas inte, men det kan hända att de låsningsfria bromsarna (ABS) inte fungerar. Låt snarast en återförsäljare kontrollera fordonet.

ABS är inte konstruerat för att minska tiden eller stoppsträckan som krävs för bilen att stanna: Det är konstruerat för att förhindra att bromsarna låser sig, vilket kan leda till sladd och förlorad styrförmåga.

Under följande förhållanden kan stoppsträckan bli längre jämfört med ett fordon utan ABS:

- Du kör på gropigt eller ojämnt underlag som grus eller snö.
- Däcken är utrustade med snökedjor.

Följande kan iakttas med ABS-systemet:

- Motorljud kommer från motorrummet när bromsarna ansätts eller när systemkontroller utförs efter att kraftsystemet har startats och när fordonet accelererar.
- Vibrationer i bromspedalen eller fordonskarossen när ABS aktiveras.

Dessa vibrationer och ljud är normala för ABS-system och är ingen anledning till oro.

Nödbromssystemet

Systemet är avsett att generera större bromseffekt vid hård inbromsning i en nödsituation.

■ Nödbromssystemets funktion

Trampa hårt på bromspedalen för effektivare bromsning.

När nödbromsen arbetar kan det hända att pedalen vrider sig något och ett ljud kan höras.

Detta är normalt. Fortsätt hålla pedalen stadigt nedtryckt.

Nödbromsljus (ESS)

Aktiveras när du bromsar hårt vid körning i 60 km/h eller fortare för att varna bakomvarande förare om plötslig inbromsning genom snabbt blinkande varningsblinkers. Det kan varna förarna bakom dig så att de vidtar åtgärder för att undvika kollision med ditt fordon.

■ När systemet aktiveras:

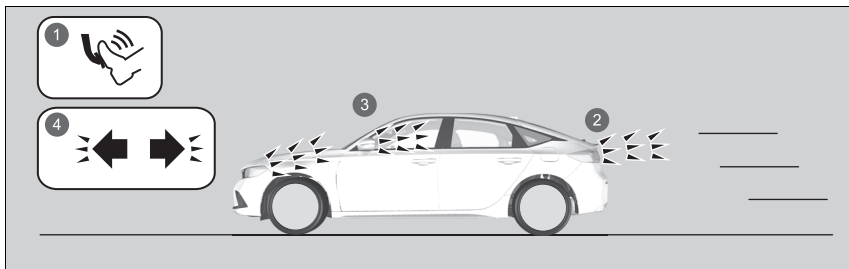

- 1 Hård inbromsning
- 2 Bromsljusen tänds
- 3 Varningsblinkersen blinkar
- 4 Varningsindikatorerna blinkar

Varningsblinkersen slutar blinka i följande fall:

- Du släpper bromspedalen.
- ABS-systemet inaktiveras.
- Fordonets inbromsningshastighet mattas av.
- Du trycker på knappen för fordonets varningsblinkers.

» Nödbromsljus (ESS)

Nödstoppsignalen är inte ett system som kan förhindra eventuella påkörningar bakifrån vid hårda inbromsningar. Den blinkar med varningsblinkersen när du gör en hård inbromsning. Du bör alltid undvika hård inbromsning om det inte är absolut nödvändigt.

Nödstoppsignalen aktiveras inte med knappen för bilens varningsblinkers.

Om ABS-slutar fungera under en viss tid under bromsningen kan det hända att nödstoppsignalen inte aktiveras alls.

Vid stillastående

1. Tryck ned bromspedalen ordentligt och stanna helt.
2. Med bromspedalen nedtryckt, dra upp den elektriska parkeringsbromsens reglage långsamt, hela vägen.
3. Ändra växelläget till **P**.
 - ▶ Släpp inte upp bromspedalen förrän du har bekräftat att **P** visas på växellägesindikatorn.
4. Stäng av kraftsystemet.

Dra alltid åt parkeringsbromsen, särskilt när du parkerar i sluttningar.

» Parkera fordonet

VARNING

Fordonet kan rulla iväg om du lämnar det utan att kontrollera att parkeringsläget är ilagt.

Ett fordon som rullar iväg kan orsaka en kollision med allvarliga personskador eller dödsfall som följd.

Håll alltid foten på bromspedalen tills du har kontrollerat att **P** visas på växellägesindikatorn.

Parkera inte i närheten av lättantändligt material, som torrt gräs, olja eller timmer.
Värmen från avgasröret kan orsaka brand.

» Vid stillastående

OBS!

Följande kan skada drivlinan:

- Gas- och bromspedalen trampas ner samtidigt.
- Växling till **P** innan fordonet stannat helt.

Håll inte fordonet i en uppförsläge genom att trampa ner gaspedalen.

Det kan få kraftsystemet att överhettas och gå sönder.

» Vid stillastående

I extremt kallt väder kan parkeringsbromsen frysa om den aktiveras. Aktivera inte parkeringsbromsen om sådana temperaturer förväntas, men om du parkerar i en backe ska du antingen vrida framhjulen så att de kommer i kontakt med trottoaren eller blockera hjulen för att förhindra att fordonet rör sig. Om du inte vidtar någon säkerhetsåtgärd kan fordonet rulla på ett oväntat sätt, vilket kan leda till en olycka.

Parkeringsensorsystem

Hörn- och mittsensorerna övervakar hinder runt fordonet och ljudsignalen och summern, displayen med förarinformation och ljud-/informationsskärmen ger dig information om det ungefärliga avståndet mellan fordonet och hindret.

■ Sensorernas placering och räckvidd

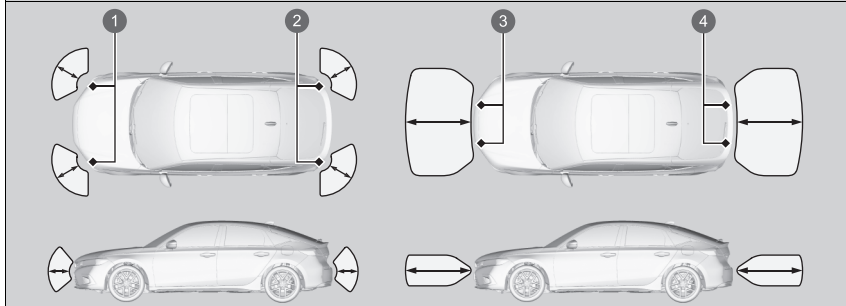

- ① Främre hörsensorer
- ② Bakre hörsensorer
- ③ Främre mittsensorer
- ④ Bakre mittsensorer

▣ Parkeringssensorsystem

Även om du har aktiverat parkeringssensorerna ska du alltid kontrollera att det inte finns några hinder i närheten av fordonet innan du parkerar.

Det är inte säkert att systemet fungerar tillfredsställande under följande förhållanden:

- Sensorerna är täckta med snö, is, lera eller smuts.
- Efter att fordonet körts i varm eller kall väderlek.
- Det finns något i närheten som sänder ut ultraljudsvågor eller högfrekventa ljud.
- Körning i dåligt väder (regn, dimma, snö eller liknande).
- Något tillbehör har monterats på eller runt sensorerna.
- Om du monterar några tillbehör på eller runt de bakre sensorerna kan systemet aktiveras om de upptäcker att dessa tillbehör är ett hinder. I så fall stänger du av den bakre sensorn.

▣ Stänga av alla bakre sensorer S. 563

Systemet kanske inte upptäcker dessa hinder:

- tunna eller låga föremål
- ljudvågsabsorberande material som snö, bomull eller skumgummi
- föremål precis under stötfångaren.

Systemet kan felaktigt upptäcka hinder i följande situationer:

- Fordonet står på ett ojämnt underlag, t.ex. gräs, en vägbula eller en kulle.
- Vid närhet till andra fordon med sonarsensor eller andra föremål som sänder ultraljudsvågor.
- Det finns vattenstänk i närheten av sensorerna på grund av kraftig regn, osv.

Placera inga tillbehör på eller runt sensorerna.

■ Aktivering och inaktivering av parkeringssensorsystemet

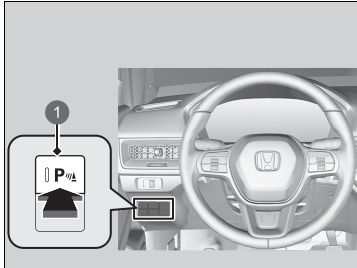

1 Knapp för parkeringssensorsystem

När effektläget står på ON trycker du på parkeringssensorknappen för att slå på och av systemet. Indikatorn i knappen är tänd när systemet är på.

De främre hörsensorerna, de bakre hörsensorerna och den bakre mittsensorn börjar identifiera hinder när växellådan är i läge **R** och fordonets hastighet är lägre än 8 km/h.

De främre hörn- och mittgivarna kan börja upptäcka hinder när växelväljaren står i valfritt läge, förutom **P** eller **R** och när fordonshastigheten är lägre än 8 km/tim.

► Aktivering och inaktivering av parkeringssensorsystemet

När du vrider effektläget till ON aktiveras systemet med den senast valda inställningen.

Skärmens funktion

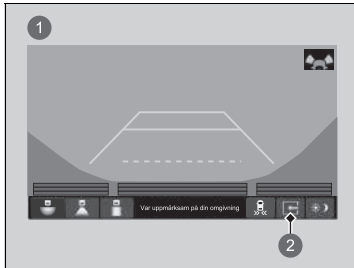

Du kan växla mellan delad vy på och av genom att trycka på fliken för delad skärm.

- 1 Delad vy av
- 2 Delad skärmflik



- 1 Delad vy på
- 2 Delad skärmflik

Skärmens funktion

Den delade skärmen försvinner och den delade vyn återgår till senaste kameravyläge under följande förhållanden:

- Om det har uppstått ett fel i systemet.

■ När avståndet mellan fordonet och hinder blir kortare

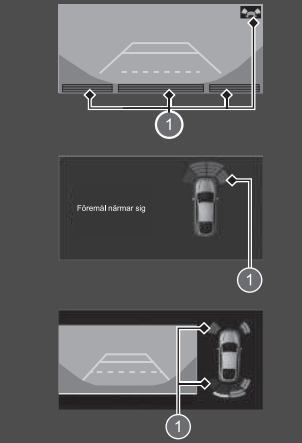
Intervall mellan ljudsignaler	Avstånd mellan stötfångare och hinder		Indikator	Förarinformationsgränssnitt	Ljud-/informationsskärm
	Hörsensorer	Mittsensorer			
Medellångt	—	Fram: Ca 100–60 cm Bak: Cirka 110–60 cm	Tänds* ¹ /blinkar* ² i gult* ³		
Kort	Cirka 60–45 cm	Cirka 60–45 cm	Tänds* ¹ /blinkar* ² i orange		
Mycket kort	Cirka 45–35 cm	Cirka 45–35 cm	Tänds* ¹ /blinkar* ² i rött		
Kontinuerligt	Cirka 35 cm eller mindre	Cirka 35 cm eller mindre	Tänds* ¹ /blinkar* ² i rött		

*1: På displayen med förarinformation

*2: På ljud-/informationsskärmen

*3: I det här läget känner endast mittsensorerna av hinder.

① Indikatorerna tänds där sensorn känner av ett hinder.

■ Stänga av alla bakre sensorer

Genomför följande steg för att avaktivera de bakre sensorerna:

1. Kontrollera att parkeringssensorsystemet inte är aktiverat.
 - ▶ Indikatorn i knappen släcks.
2. Växla effektläget till VEHICLE OFF.
3. Tryck in och håll ned knappen för parkeringssensorsystemet och ställ effektläget i ON.
4. Håll in knappen i tio sekunder. Släpp upp knappen när indikatorn i knappen blinkar.
 - ▶ Summern ljuder en gång.
5. Medan indikatorn blinkar trycker du på knappen igen. Indikatorn i knappen släcks.
 - ▶ Pipsignalen ljuder två gånger. De bakre sensorerna är nu avstängda. De förblir avstängda tills de slås på igen manuellt. Följ proceduren ovan för att aktivera de bakre sensorerna igen. Pipsignalen ljuder tre gånger när de bakre sensorerna har aktiverats igen.

☒ Stänga av alla bakre sensorer

När du lägger växelväljaren i läge **R**, blinkar indikatorn i knappen till parkeringssensorsystemet som en påminnelse om att de bakre sensorerna har stängts av.

Monitor för korsande trafik*

Övervakar de bakre hörnområdena vid backning, med hjälp av radarsensorer och uppmärksammar dig då ett fordon upptäcks som närmar ett bakre hörn.

Systemet kommer väl till pass framför allt när du backar ut ur en parkeringsficka.

☒ Monitor för korsande trafik*

VARNING

Monitorn för korsande trafik kan inte upptäcka alla fordon som närmar sig och upptäcker kanske inte ett fordon som närmar sig över huvud taget.

Underlåtenhet att i förväg kontrollera att det är säkert att backa fordonet kan leda till en kollision.

Förlita dig inte enbart på systemet vid backning, använd alltid dina speglar också, och titta bakåt och åt sidorna om ditt fordon innan du backar.

Parkeringsensorsystemets varningssummer åsidosätter mötande trafikmonitors summer när sensorerna upptäcker hinder i omedelbar närhet.

■ Så här fungerar systemet

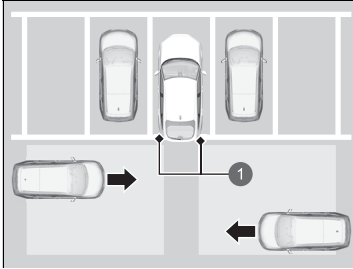

- 1 Radarsensorer:
under den bakre stötfångarens hörn.

När ett registrerat fordon närmar sig ett av fordonets bakre hörn varnar monitorn för korsande trafik med en summer och en visuell varning.

Systemet upptäcker inte ett fordon som närmar sig direkt bakom fordonet, och varnar inte heller för ett fordon som närmar sig direkt bakom dig.

Systemet upptäcker inte och varnar inte för ett fordon som rör sig bort från dig, och det kan upptäcka eller varna för fotgängare, cyklar och stillastående objekt.

Systemet aktiveras när:

- Effektläget är inställt på ON.
- Monitorn för korsande trafik startas.
 - **Monitor för korsande trafik På och Av** S. 567
 - **Anpassade funktioner** S. 348
- Växelspaken är i **R**.
- Fordonet rör sig med en hastighet av 5 km/h eller lägre.

► Monitor för korsande trafik*

Monitorn för korsande trafik kanske inte upptäcker ett fordon som närmar sig, eller upptäcker det sent, och kan varna för upptäckt trots att inget fordon närmar sig under följande förhållanden:

- Ett hinder som ett annat fordon eller en vägg nära fordonets bakre stötfångare blockerar radarsensorernas räckvidd.
- Fordonet rör sig med en hastighet av cirka 5 km/h eller snabbare.
- Ett fordon närmar sig med en annan hastighet än mellan cirka 10 km/h och 25 km/h.
- Systemet tar emot externa störningar från t.ex. radarsensorer från ett annat fordon eller starka radiovågor som överförs från någon anläggning i närheten.
- Något av den bakre stötfångarens hörn är täckt med snö, is, lera eller smuts.
- När det är dåligt väder.
- Ditt fordon befinner sig i en lutning.
- Fordonet är baktungt på grund av tung last där bak.
- Fordonet backas mot en vägg, en stolpe, ett fordon osv. Den bakre stötfångaren eller sensorerna har reparerats på ett felaktigt sätt eller den bakre stötfångaren har deformerats. Låt din återförsäljare kontrollera fordonet.

Håll alltid den bakre stötfångarens hörn rengjorda för att säkerställa korrekt funktion.

Täck inte över hörnet på den bakre stötfångaren med dekalering eller klistermärken av något slag.

■ När systemet upptäcker ett fordon

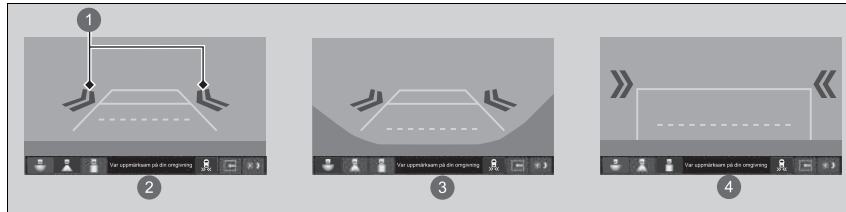

- 1 Pilikon
- 2 Normal vy
- 3 Vidvinkel
- 4 Vy uppifrån

En pilikon visas på den sida som ett fordon närmar sig på ljud-/informationsskärmen.

►► När systemet upptäcker ett fordon

Om nere till höger ändras till i gult när växelläget är kan lera, snö, is och annat skräp ha samlats i närheten av sensorn. Systemet är tillfälligt avstängt. Kontrollera stötfångarens hörn för eventuella hinder, och rengör noggrant området om det behövs.

Om tänds när växelspaken är i kan det bero på ett problem med monitorn för korsande trafik. Använd inte systemet och låt en återförsäljare kontrollera fordonet.

Om displayen förblir densamma när växelläget är kan det bero på ett problem med det bakre kamerasystemet och systemet för övervakning av korsande trafik. Använd inte systemet och låt en återförsäljare kontrollera fordonet.

■ Monitor för korsande trafik På och Av

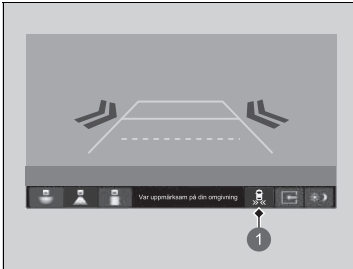

1 Ikon för monitor för korsande trafik

Du kan slå på och av systemet på ljud-/informationsskärmen genom att trycka på ikonen för monitor för korsande trafik.

☒ Monitor för korsande trafik På och Av

Du kan också slå på och av systemet från den anpassade funktionen på ljud-/informationsskärmen.

☒ **Anpassade funktioner** S. 348

Om din backkamera med multivj

Ljud-/informationsskärmen kan visa området bakom fordonet. Displayen ändras automatiskt till visning bakåt när växelväljaren ställs i läge **R**.

■ Visningsområde för backkamera med multivj

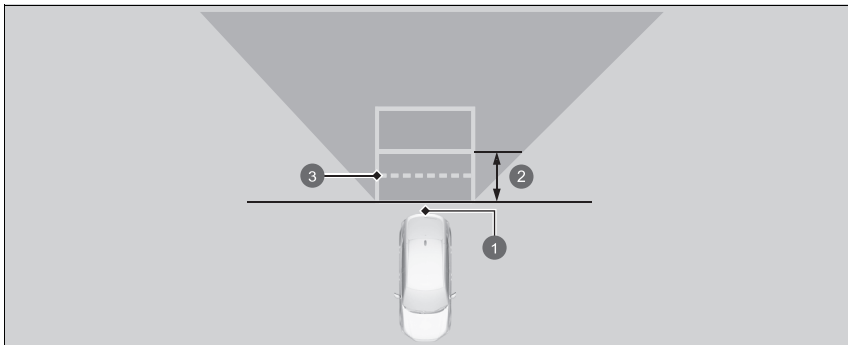

- 1 Kamera
- 2 Ca 1 meter
- 3 Ca 50 cm

Du kan visa tre olika kameralägen på ljud-/informationsskärmen. Peka på lämplig ikon för att ändra läget.

» Om din backkamera med multivj

Backkameran har sina begränsningar. Du kan inte se hörnen på stötfångaren eller vad som befinner sig under stötfångaren. Den unika linsen får också föremål att se ut som om de är närmare eller längre bort än vad de faktiskt är.

Bekräfta visuellt att det är säkert att köra innan du börjar backa. Vissa förhållanden (som väderlek, ljusförhållanden och höga temperaturer) kan också begränsa sikten bakåt. Förlita dig inte på backningsdisplayen eftersom den inte ger dig all information om hur det ser ut bakom fordonet.

Backkameravyn visas före ljud-/informationsskärmen.

Om kameralinsen är täckt av smuts eller fukt, använd en mjuk, fuktig duk för att rengöra linsen från beläggningar.

Du kan ändra inställningarna för **fasta riktlinjer** och **dynamiska riktlinjer**.

» **Anpassade funktioner** S. 348

Fast riktlinje

ON: Riktlinjer visas när du ställer växelväljaren i läge **R**.





OFF: Riktlinjer visas inte.

Dynamisk riktlinje

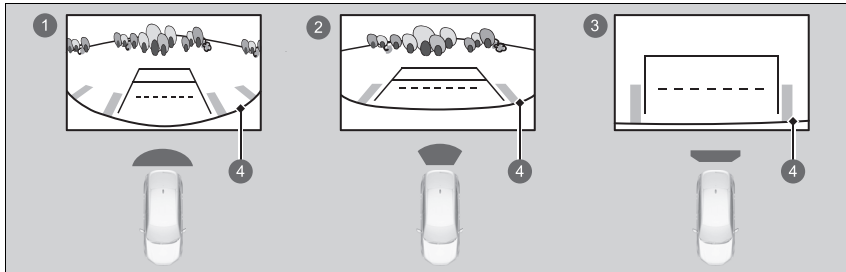
ON: Riktlinjerna ändras beroende på rattens riktning.

OFF: Riktlinjer ändras inte.



- 1  Vidvinkel
- 2  Normal visning
- 3  Vy uppifrån och ned
- 4  Stötfångare

- Om du senast använde vidvinkel eller normalt visningsläge aktiveras samma vy nästa gång du ställer växelspaken i **R**.
- Om du använde vyn uppifrån och ned innan du stängde av kraftsystemet aktiveras vidvinkelläget nästa gång du väljer effektläge ON och ställer transmissionen i **R**.
- Om du använde vy uppifrån och ned och 10 sekunder gått efter att du växlade ur **R**, aktiveras vidvinkelläge nästa gång du ställer växelspaken i **R**.
- Om du använde vyn uppifrån och ned och ställde tillbaka växelväljaren på **R** inom 10 sekunder efter att du flyttat den från **R** aktiveras vyn uppifrån och ned.

Bränsleinformation

■ Bränslerekommendation

EN 228-standard för bensen/gasohol

Blyfri bensen/gasohol upp till E10 (90 % bensen och 10 % etanol), med ett oktantal på 95 eller högre

Fordonet är avsett att gå på blyfri bensen med ett oktantal på 95 eller högre.

Om detta oktantal inte är tillgängligt kan du tillfälligt använda blyfri bensen med ett oktantal på 91 eller mer.

Användning av sådan blyfri bensen kan dock orsaka knack i motorn och leder till försämrade motorprestanda. Långvarig användning av sådan bensen kan resultera i motorskador.

■ Tankvolym: 40 L

» Bränsleinformation

OBS!

Användning av bensen med tillsats av bly innebär följande risker:

- Skador på avgassystemet, inklusive katalysatorn
- Skador på motor och bränslesystem
- Skadliga effekter på motor och andra system

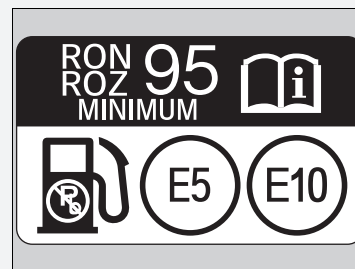

Spritblandade bränslen

Spritblandade bränslen är bränslen där bensen blandas med etanol eller eterföreningar. Fordonet är avsett att kunna köras på spritblandade bränslen med upp till 10 volymprocent etanol och upp till 22 volymprocent ETBE i enlighet med standarden SS-EN228. Tala med en återförsäljare för vidare information.

Tankning

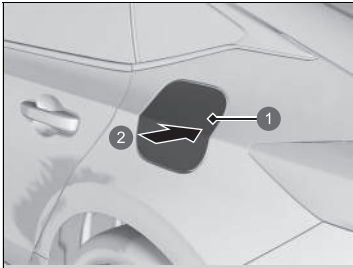

- 1 Tanklucka
- 2 Tryck på

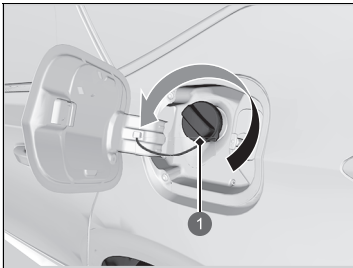

- 1 Lock

1. Se till att du står så att du har bränslepumpen på vänster sida av fordonets bakre ände när du ska tanka på enmack.
2. Stäng av kraftsystemet.
3. Lås upp förardörren.
 - ▶ Tankluckan på fordonets utsida låses upp.
4. Tryck på området som pilen visar för att öppna tankluckan. Du hör ett klick och luckan öppnas en aning.
5. Dra tankluckan manuellt till helt öppet läge.
6. Lossa tanklocket sakta. Om du hör att luft tränger ut, vänta tills det upphör och lossa sedan locket helt för att ta bort det.
7. Placera tanklocket i hållaren.
8. För in tankningsmunstycket helt.
 - ▶ När tanken är full slår tankningsmunstycket ifrån automatiskt. Det lämnar utrymme i tanken så att bränsle inte rinner över på grund av ändringar i temperaturen.

☒ Tankning

⚠ VARNING

Bensin är mycket brandfarligt och explosivt. Du kan råka ut för brännskador eller andra allvarliga skador vid hantering av bränsle.

- Stäng av kraftsystemet och håll värmekällor, gnistor och öppna lågor borta.
- Hantera endast bränsle utomhus.
- Torka genast upp spill.

Lås upp tankluckan med låstappen eller centrallåsknappen. Dörrarna och tankluckan låses igen automatiskt om fjärrsändarens upplåsningsfunktion används. Detta kan avaktiveras genom att man snabbt öppnar och sedan stänger förardörren.

Tankningsmunstycket slår ifrån automatiskt och lämnar utrymme i tanken så att bränsle inte rinner över på grund av ändringar i lufttemperaturen.

Fortsätt inte tanka efter att munstycket slagit från automatiskt. Ytterligare bränsle kan göra att tanken överfylls.

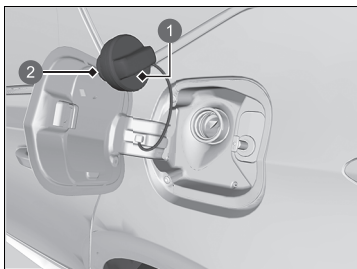

- ① Lock
- ② Hållare

9. När du är klar sätter du på tanklocket och drar åt det tills du hör minst ett klick.
► Stäng tankluckan.

Förbättra bränsleekonomin och minska CO₂-utsläppen

Möjligheten att uppnå bränsleekonomi och minska CO₂-utsläppen beror på flera faktorer, däribland körförhållanden och lastvikt, tomgångskörning, körvanor och fordonets skick. Det beror på dessa och andra faktorer huruvida du kan uppnå fordonets klassade bränsleekonomi.

Underhåll och bränsleekonomi

Du kan optimera bränsleekonomin genom att underhålla fordonet ordentligt.

Följ underhållsschemat och titta vid behov i garantihäftet.

På bilar utan servicepåminnesystem*, följ underhållsschemat*.

➤ **Underhållsschema*** S. 587

- Använd motorolja med rekommenderad viskositet.

➤ **Rekommenderad motorolja** S. 595

- Bibehåll angivet däcktryck.
- Lasta inte fordonet med överdrivet mycket bagage.
- Håll fordonet rent. Ansamling av snö eller lera på underredet gör fordonet tyngre och ökar vindmotståndet.

* Ej tillgängligt på alla modeller

☞ Förbättra bränsleekonomin och minska CO₂-utsläppen

Direkta beräkningar är den rekommenderade metoden för att fastställa den faktiska mängd bränsle som förbrukats under körning.

$$\begin{array}{l} \boxed{100} \times \boxed{\text{Liter bränsle}} \div \boxed{\text{Körsträcka (km)}} = \boxed{\text{L/100 km}} \\ \boxed{\text{Körsträcka (miles)}} \div \boxed{\text{Gallons av bränsle}} = \boxed{\text{Miles per gallon}} \end{array}$$

Underhåll

I det här kapitlet behandlas grundläggande underhåll.



Innan underhåll utförs

Kontroll och underhåll.....	576
Säkerhet vid underhåll	577
Delar och vätskor som används vid underhållsservice.....	578
Om underhållsservice	579
Servicepåminnelsesystem*	580
Underhållsschema*	587
Underhåll under motorhuven	
Underhållsåtgärder under motorhuven.....	592
Öppna motorhuven.....	593
Rekommenderad motorolja.....	595
Oljekontroll	597

Fylla på motorolja	598
Kylsystem	599
Växellådsolja.....	602
Bromsvätska	603
Fylla på spolarvätska	605
Bränslefilter	606
Återställa påminnelse om kontroll av oljenivå	606
Byta glödlampor	607
Kontrollera och underhålla torkarblad	615
Kontrollera och underhålla däck	
Kontrollera däcken	618
Slitagevarnare	619

Däckens livslängd	620
Byte av däck och fälgar.....	620
Däckets rotationsriktning.....	621
Utrustning vid körning i snö.....	622

12 V-batteri

Skötsel av fjärrsändare

Byta ut fjärrkontrollbatteriet	629
--------------------------------------	-----

Underhåll av klimatanläggning

Rengöring

Skötsel av kupén	634
Utvändig skötsel.....	636

Tillbehör och modifieringar	639
--	-----

* Ej tillgängligt på alla modeller

Kontroll och underhåll

Utför alla kontroller och allt underhåll som anges i listan för att hålla fordonet i gott skick och för din egen säkerhet. Låt en återförsäljare kontrollera fordonet om du upptäcker något som inte är normalt (oljud eller buller, lukt, låg bromsvätskenivå, oljefläckar på marken o.s.v.). Se serviceinformationen för ditt fordon/underhållsschemat i denna instruktionsbok för mer detaljerad information om underhåll och kontroller.

➤ **Underhållsschema*** S. 587

Olika typer av kontroller och underhåll

■ Rutininspektioner

Kontrollera bilen före långfärder, när du tvättar den eller när du tankar.

■ Regelbundna kontroller

- Kontrollera bromsvätskenivån varje månad.
➤ **Bromsvätska** S. 603
- Kontrollera däcktrycket varje månad. Undersök däckmönstren med avseende på slitage och främmande föremål.
➤ **Kontrollera och underhålla däck** S. 618
- Kontrollera att den utvändiga belysningen fungerar varje månad.
➤ **Byta glödlampor** S. 607
- Kontrollera torkarbladens skick minst en gång varje halvår.
➤ **Kontrollera och underhålla torkarblad** S. 615

Säkerhet vid underhåll

Några av de alla viktigaste säkerhetsåtgärderna anges här. Observera dock att det inte går att varna för alla tänkbara risker som kan uppstå vid underhållsarbete. Det är bara du själv som kan avgöra om du är kapabel att utföra en viss åtgärd eller ej.

Underhållssäkerhet

- För att minska risken för brand eller explosion ska du hålla cigaretter, gnistor och öppen låga borta från 12 V-batteriet, högspänningssystemet och alla delar som har med bränslesystemet att göra.
- Lämnna aldrig trasor, handdukar eller andra brandfarliga föremål under motorhuven.
 - Värme från motorn och avgasröret kan antända dem och orsaka en brand.
- För rengöring av delar ska du inte använda bensin, utan avfettningsmedel som finns att köpa i handeln.
- Använd skyddsglasögon och skyddskläder när du arbetar med batteriet eller med tryckluft.
- Motors avgaser innehåller kolmonoxid, en giftig gas som kan döda.
 - Låt endast motorn gå om det finns tillräcklig ventilation.

Fordonssäkerhet

- Fordonet måste stå stilla.
 - Se till att fordonet står plant, att parkeringsbromsen är aktiverad och kraftsystemet är avstängt.
- Observera att du kan bränna dig på heta delar.
 - Låt kraftsystemet inklusive bensinmotorn och avgasröret svalna ordentligt innan du vidrör fordonskomponenter.
- Observera att rörliga delar utgör en skaderisk.
 - Starta inte kraftsystemet utan att du instrueras att göra det. Håll händer och andra kroppsdelar borta från rörliga delar. När effektläget är aktiverat kan motorn starta automatiskt eller så kan kylarfläkten starta utan att motorn är igång.
- Rör inte högspänningsbatteri och kablage (orange).

☒ Säkerhet vid underhåll

VARNING

Bristfälligt underhåll eller underlåtenhet att rätta till ett problem före körning kan medföra en kollision där du kan skadas allvarligt eller omkomma.

Följ alltid de rekommendationer för kontroller och underhåll som anges i instruktionsboken/ serviceinformationen för ditt fordon.

VARNING

Underlåtenhet att följa underhållsanvisningar och försiktighetsåtgärder gör att du löper risk att skadas allvarligt eller förolyckas.

Följ alltid anvisningarna och försiktighetsåtgärderna i denna instruktionsbok.

Delar och vätskor som används vid underhållsservice

Det rekommenderas att använda Honda originaldelar och -vätskor när du underhåller och utför service på ditt fordon. Honda originaldelar är tillverkade med samma höga kvalitetskrav som tillämpas för Hondas fordon.

» Delar och vätskor som används vid underhållsservice

OBS!

Tryck inte ner motorhuven med stor kraft. Om du gör det kan huven och komponenter under den skadas.

Om underhållsservice

Om servicepåminnelsystemet finns tillgängligt i ditt fordon, informeras du på förarinformationsgränssnittet när det är dags för service av fordonet. Se serviceinformationen som medföljer ditt fordon för en beskrivning av de servicekoder som visas på displayen.

📄 **Servicepåminnelsesystem*** S. 580

Om fordonet inte har något servicepåminnelsesystem följer du underhållsschemat i serviceboken* som medföljer fordonet.

För fordon utan servicebok* följer du underhållsschemat i denna instruktionsbok.

📄 **Underhållsschema*** S. 587

📄 Om underhållsservice

📄 Modeller med servicepåminnelsesystem

Om du planerar att köra fordonet utanför de länder som omfattas av servicepåminnelsesystemet bör du samråda med en återförsäljare om hur du ska registrera servicepåminnelseinformationen och schemalägga underhållsservice enligt de förhållanden som råder i det aktuella landet.

* Ej tillgängligt på alla modeller

Ger information om vilken typ av service som behöver utföras. De olika servicepunkterna indikeras med en kod och en ikon. Systemet talar om när det är dags att lämna in fordonet hos en återförsäljare, uttryckt som antal återstående dagar.



När nästa servicetillfälle närmar sig, infaller eller har passerats visas även en varningsikon på displayen med förarinformation varje gång effektläget ställs på ON.

» Servicepåminnesystem*

Du kan välja om motsvarande varningsmeddelande visas tillsammans med varningsikonen på förarinformationsgränssnittet.

■ Visa servicepåminneseinformation

Modeller med mätare av A-typ

1. Ställ effektläget på ON.
2. Tryck på -knappen (hem).
3. Vrid vänster väljarratt tills  visas.
4. Tryck på vänster väljarratt för att gå till skärmen för servicepåminneseinformation.
Underhållsobjekten visas på förarinformationsgränssnittet tillsammans med de underhållsobjekt som snart är aktuella.

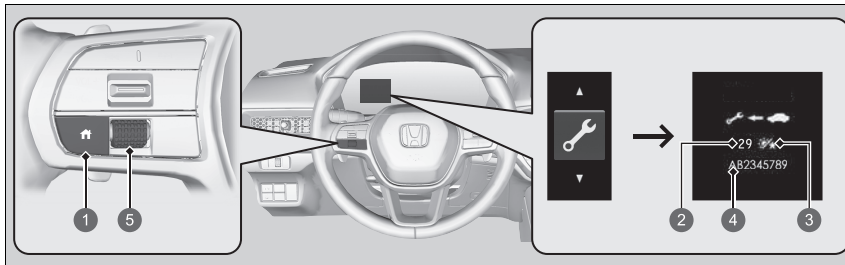

- ① -knapp (hem)
- ② Antal återstående dagar
- ③ Dagikon
- ④ Underhållskod(er)
- ⑤ Vänster väljarratt

Systemmeddelandeindikatorn (①) visas tillsammans med servicepåminneseinformationen.

►► Visa servicepåminneseinformation

Baserat på motorns driftförhållanden och motoroljans skick beräknar systemet antal återstående dagar tills det är dags för nästa servicetillfälle.

Modeller med mätare av B-typ



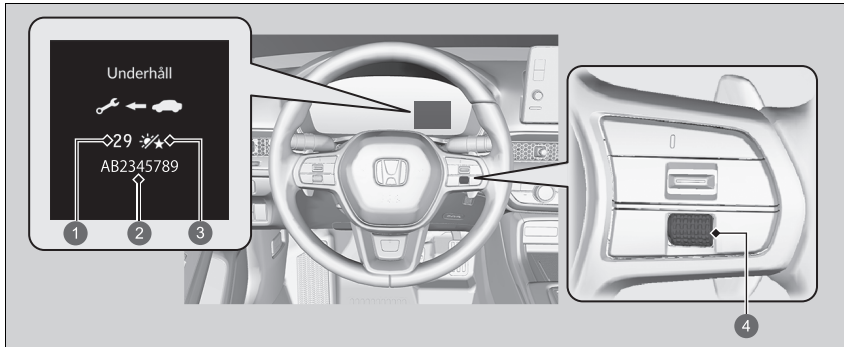







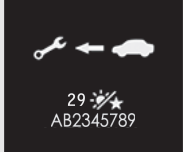



1. Ställ effektläget på ON.
2. Rulla höger väljarratt tills skärmen med servicepåminnelseinformation visas. Underhållsobjekten visas på displayen med förarinformation tillsammans med de underhållsobjekt som snart blir aktuella.



- 1 Antal återstående dagar
- 2 Underhållskod(er)
- 3 Dagikon
- 4 Höger väljarratt

Systemmeddelandeindikatorn (i) visas tillsammans med servicepåminnelseinformationen.

Varningsikoner och servicepåminnelseinformation på förarinformationsgränssnittet

Varningsikon	Servicepåminnelseinformation	Förklaring	Information
<p>Snart tid för service</p> 	<p>*1</p>  <p>29  AB2345789</p>	<p>*2</p> <p>Underhåll</p>  <p>29  AB2345789</p>	<p>En eller flera serviceåtgärder ska utföras inom mindre än 30 dagar. De återstående dagarna uppskattas utifrån dina körförhållanden.</p> <p>De återstående dagarna räknas ned en dag i taget.</p>
<p>Dags för service nu</p> 	<p>*1</p>  <p>15  AB2345789</p>	<p>*2</p> <p>Underhåll</p>  <p>15  AB2345789</p>	<p>En eller flera serviceåtgärder ska utföras inom mindre än 10 dagar. De återstående dagarna uppskattas utifrån dina körförhållanden.</p> <p>Se till att den indikerade servicepunkten utförs snarast möjligt.</p>
<p>Serviceintervall passerat</p>  <p>-10 </p>	<p>*1</p>  <p>-10  AB2345789</p>	<p>*2</p> <p>Underhåll</p>  <p>-10  AB2345789</p>	<p>Den indikerade underhållsservicen har fortfarande inte utförts efter det att återstående tid når 0.</p> <p>Fordonet har passerat den punkt där service är nödvändig. Serva fordonet omedelbart och se till att servicepåminnelsen återställs.</p>

*1: Modeller med mätare av A-typ

*2: Modeller med mätare av B-typ

■ Servicepåminnelser

Servicepunkterna visas på förarinformationsgränssnittet som en kod och en ikon. Se serviceinformationen som medföljer fordonet för en beskrivning av koderna och ikonerna i servicepåminnelserna.

■ I vilka länder är servicepåminnelssystemet tillgängligt?

Även om servicepåminnelserna visas på förarinformationsgränssnittet när du trycker på -knappen (hem) är systemet inte tillgängligt i alla länder. Se serviceinformationen som medföljer fordonet eller fråga en återförsäljare om du kan använda servicepåminnelssystemet.

☒ I vilka länder är servicepåminnelssystemet tillgängligt?

Om du planerar att köra fordonet utanför de länder som omfattas av servicepåminnelssystemet bör du samråda med en återförsäljare om hur du ska registrera servicepåminnelseinformationen och schemalägga underhållsservice enligt de förhållanden som råder i det aktuella landet.

■ Återställa displayen

Återställ servicepåminnelstdisplayen om du har utfört underhållsservicen.

Modeller med mätare av A-typ

1. Ställ effektläget på ON.
2. Tryck på -knappen (hem).
3. Vrid vänster väljarratt tills  visas.
4. Tryck på vänster väljarratt för att gå till skärmen för servicepåminnelseinformation.
5. Tryck och håll ned vänster väljarratt tills återställningsläge visas.
6. Vrid på vänster väljarratt och välj den inställning du vill återställa (du kan även välja **Avbryt** för att avsluta processen).
 - Om du vill återställa alla inställningar samtidigt väljer du **Alla förfallna punkter**.
7. Tryck på vänster väljarratt för att återställa det valda objektet.
8. Upprepa från steg 5 för övriga objekt som du vill återställa.

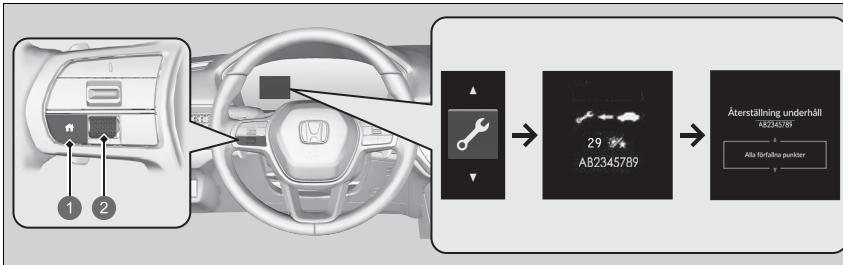

- 1 -knapp (hem)
- 2 Vänster väljarratt

»» Återställa displayen

OBS!

Om servicepåminnelsen inte återställs efter utförd underhållsservice kommer systemet att visa felaktiga underhållsintervall, vilket kan leda till allvarliga mekaniska problem.

Du kan även nollställa servicepåminnelssystemets informationsskärm via ljud-/informationsskärmen.

► **Anpassade funktioner** S. 348

Återförsäljaren återställer displayen för servicepåminnelser efter utförd underhållsservice. Om någon annan än en återförsäljare utför underhållsservice måste du själv återställa servicepåminnelstdisplayen.

Modeller med mätare av B-typ

1. Ställ effektläget på ON.
2. Rulla höger väljarratt tills skärmen med servicepåminnelseinformation visas.
3. Håll höger väljarratt intryckt i ca 10 sekunder för att gå till återställningsläge.
4. Rulla höger väljarratt om du vill välja ett underhållsobjekt som ska nollställas eller välj **Alla förfallna punkter** (du kan även välja **Avbryt** om du vill avsluta processen).
5. Tryck på höger väljarratt för att återställa det valda objektet.
6. Upprepa från steg 3 för övriga objekt som du vill återställa.

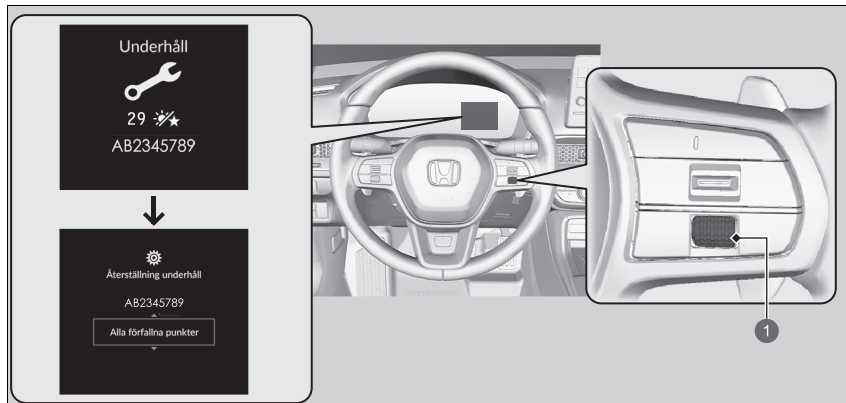

1 Höger väljarratt

Underhållsinformation för ditt fordon finns i serviceinformationen som medföljer fordonet (om tillgänglig). Om serviceinformationen inte finns tillgänglig, se följande underhållsscheman.

Detta underhållsschema indikerar i stora drag de underhållsåtgärder som du måste utföra för att se till att fordonet fungerar problemfritt. På grund av regionala och klimatmässiga skillnader kan viss extra service krävas. Se garantihäftet för en mer ingående beskrivning.

Underhållsarbetena ska utföras av korrekt utbildade och utrustade tekniker. Din auktoriserade återförsäljare uppfyller alla dessa krav.

* Ej tillgängligt på alla modeller

Service vid angiven körsträcka eller tidpunkt, beroende på vilket som infaller först.	km x 1 000	20	40	60	80	100	120	140	160	180	200
	månader	12	24	36	48	60	72	84	96	108	120
Byt motorolja	Normalt	Var 10 000:e km eller årligen									
	Svåra körförh.	Var 5 000:e km eller en gång i halvåret									
Byt motoroljefilter	Normalt	Var 20 000:e km eller vartannat år									
	Svåra körförh.	Var 10 000:e km eller årligen									
Byt luftrenarinsatsen		Var 30 000:e km									
Byt tändstift		Var 100 000:e km									

Service vid angiven körsträcka eller tidpunkt, beroende på vilket som infaller först.	km x 1 000	20	40	60	80	100	120	140	160	180	200
	månader	12	24	36	48	60	72	84	96	108	120
Byt kylvätska		Efter 200 000 km eller efter 10 år och därefter var 100 000:e km eller vart femte år									
Byt växellådsolja	Normalt	Var 150 000:e km eller vart 6:e år									
	Svåra körförh.	Var 75 000:e km eller vart 3:e år									
Byt damm- och pollenfilter		•	•	•	•	•	•	•	•	•	•
Kontrollera bromsarna fram och bak		Var 10 000:e km eller årligen									
Byt bromsolja		Vart 3:e år									
Byt ut bränslefiltret i tanken	Normalt	Var 180 000:e km									
	Svåra körförh.	Var 110 000:e km ^{*1}									
Kontrollera utgångsdatumet för däcklagningssatsens flaska		1 gång per år									
Skifta plats på däcken (kontrollera däcktryck och skick åtminstone en gång i månaden)		Var 10 000:e km									
Inspektera visuellt följande delar:											
Drivaxeldamasker Styrstagsändar, styrväxelhus och damasker Komponenter till fjädring/upphängning		Var 10 000:e km eller årligen									
Bromsslangor och ledningar (inklusive ABS/VSA) Avgassystem Bränsleledningar och anslutningar Alla vätskenivåer och vätskornas skick		•	•	•	•	•	•	•	•	•	•

*1: Det rekommenderas att du byter bränslefiltret om bränslet du använder misstänks vara förorenat med damm etc. eftersom filtret då kan täppas igen snabbare.

Svåra förhållanden

Följ underhållsschemat för svåra förhållanden om du OFTAST kör bilen under ett eller flera av följande förhållanden:

- Kortare sträcka än 8 km per körning eller, vid låga temperaturer, körning kortare sträcka än 16 km per körning.
- Körning i extrem värme, över 35 °C.
- Omfattande tomgångskörning eller långa perioder med start-stopp-körning.
- Bogsering av släp, körning med lastat takräcke eller körning i bergiga områden.
- Körning på leriga, dammiga eller avisade vägar.

OBS! Om du bara IBLAND kör under svåra förhållanden bör du följa underhållsschemat för normala förhållanden.

Underhållsschema (på fordon utan separat servicejournal)

Be serviceåterförsäljaren utföra allt underhåll nedan. Spara kvittona för allt arbete som utförs på bilen.

Km eller månader	Datum	Namnteckning eller stämpel
20 000 km (eller 12 mån.)		
40 000 km (eller 24 mån.)		
60 000 km (eller 36 mån.)		
80 000 km (eller 48 mån.)		
100 000 km (eller 60 mån.)		
120 000 km (eller 72 mån.)		
140 000 km (eller 84 mån.)		
160 000 km (eller 96 mån.)		
180 000 km (eller 108 mån.)		
200 000 km (eller 120 mån.)		

Underhållsåtgärder under motorhuven

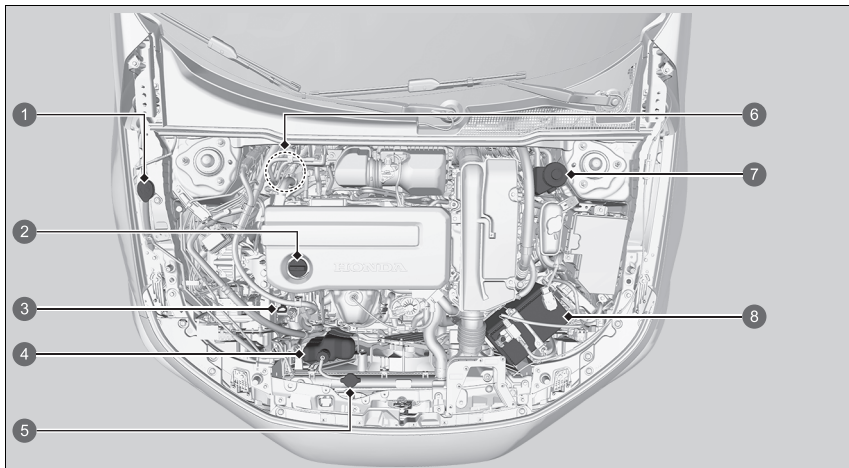

- 1 Spolarvätska (blått lock)
- 2 Oljepåfyllningslock
- 3 Motorolja (orange)
- 4 Motors reservtank för kylarvätska
- 5 Kylarlock
- 6 Bromsvätska (svart lock) (högerstyrning)
- 7 Bromsvätska (svart lock) (vänsterstyrning)
- 8 12 V-batteri

Öppna motorhuven

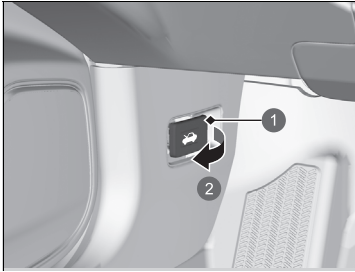

- 1 Öppningshandtag till motorhuv
- 2 Dra

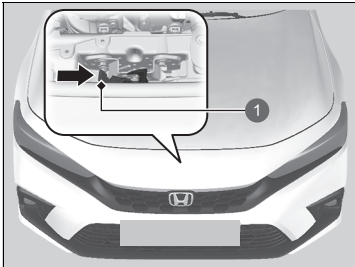

- 1 Spak

1. Parkera på ett plant underlag och aktivera parkeringsbromsen.
2. Dra i motorhuvens öppningshandtag som sitter i nedre vänstra hörnet av instrumentpanelen.
 - Huvan öppnas.

3. Skjut huvöppningsspaken (sitter under den främre kanten på motorhuven mot mitten) åt sidan och fäll upp huven. När du har höjt motorhuven något kan du släppa spaken.

Öppna motorhuven

⚠ VARNING

Huvens stödstag kan bli mycket varmt på grund av värmen från motorn.

Undvik brännskador genom att undvika att ta i stagets metallidél. Använd skumgummi-handtaget istället.

OBS!

Öppna inte motorhuven om torkarna är utfällda. Motorhuven kommer att slå emot torkarna med risk för skador på motorhuven och/eller torkarna.

OBS!

Tryck inte ner motorhuven med stor kraft. Om du gör det kan huven och komponenter under den skadas.

Se till att motorhuven är ordentligt låst när du stänger den.

Om spärren till motorhuven är trög eller om du kan öppna huven utan att lyfta spärren ska du rengöra och smörja mekanismen.

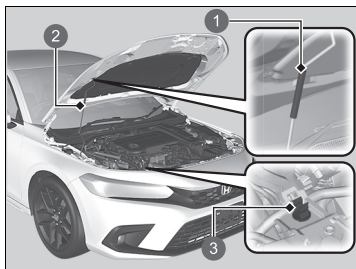

- 1 Grepp
- 2 Stödstag
- 3 Klämman

4. Lossa stödstaget från klämman med greppet.
Fäst staget i huven.

Du stänger motorhuven genom att lossa staget, lägga det i klämman och försiktigt sänka ner huven. Släpp huven när det återstår ca 30 cm så att den stängs.

► Öppna motorhuven

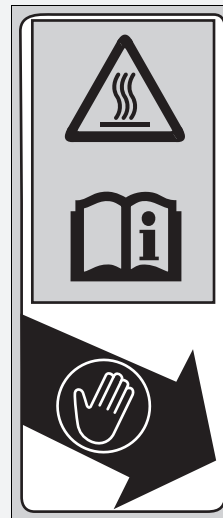

- Ta tag i skumgummit.
- Stödstaget blir mycket hett.
- Se instruktionsboken.

Rekommenderad motorolja

Använd motorolja eller annan kommersiellt tillgänglig motorolja med lämplig viskositet för den omgivande temperaturen som visas i bilden nedan.

Olja är mycket viktig för motorns prestanda och livslängd. Om du kör med otillräcklig mängd olja i motorn eller olja som har försämrats finns det risk för att motorn skadas eller går sönder.

Förutom modeller för Israel och Turkiet

Originalmotorolja	Kommersiellt tillgänglig motorolja
<ul style="list-style-type: none"> • Honda Engine OIL Type 2.0 • Honda Genuine Motorolja 	<ul style="list-style-type: none"> • ACEA C5
<p>Utomhustemperatur</p>	<p>Utomhustemperatur</p>

*1: Utformad för att förbättra bränsleekonomi.

Rekommenderad motorolja

Du kan inte använda motoroljetillsatser.

Modeller för Israel och Turkiet

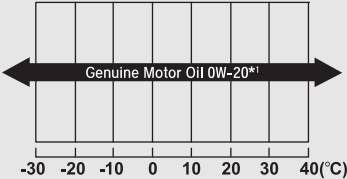
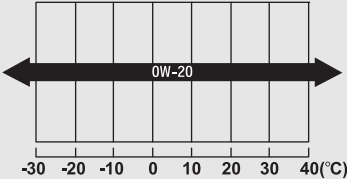
Originalmotorolja	Kommersiellt tillgänglig motorolja
• Honda Genuine Motorolja	• ACEA C5
 <p>Utomhustemperatur</p>	 <p>Utomhustemperatur</p>

*1: Utformad för att förbättra bränsleekonomi.

Oljekontroll

Du bör kontrollera oljenivån varje gång du tankar.
Parkera bilen på plan mark.

Stäng av kraftsystemet. Du kan kontrollera oljenivån utan att motorn har varit igång innan.
Om motorn har varit igång ska du vänta ca tre minuter innan du kontrollerar oljenivån.

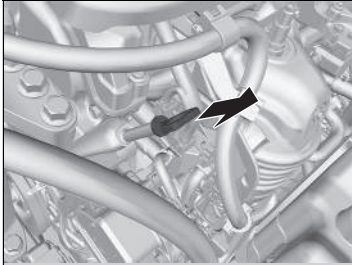

1. Dra ut mätstickan (orange).
2. Torka ren stickan med en trasa eller pappershandduk.
3. För ner stickan i hålet så långt det går.

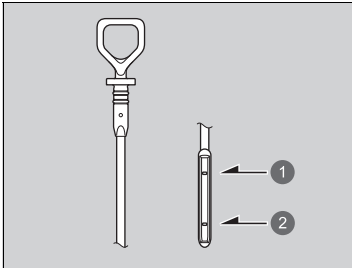

- 1 Övre markering
- 2 Nedre markering

4. Ta ut stickan igen och kontrollera nivån. Nivån ska vara mellan markeringarna. Fyll på olja vid behov.
5. Återställ påminnelse om kontroll av oljenivå.
▶ **Återställ påminnelse om kontroll av oljenivå** S. 606

Oljekontroll

Fyll långsamt på ny olja (var försiktig så att du inte fyller på för mycket) om oljenivån ligger nära eller under den nedre markeringen.

Oljeförbrukningen beror på hur fordonet körts, klimatförhållanden och väglag. Oljeförbrukningen kan uppgå till 1 liter per 1 000 km. Förbrukningen är i allmänhet högre när motorn är ny.

Om ditt fordon inte är utrustat med ett servicepåminnesystem ska även påminnelsen om kontroll av oljenivån återställas efter oljebyte.

▶ **Återställ påminnelse om kontroll av oljenivå** S. 606

Fylla på motorolja

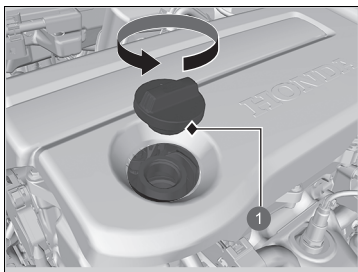

1 Oljepåfyllningslock

1. Skruva av och ta bort oljepåfyllningslocket.
2. Fyll långsamt på olja.
3. Sätt tillbaka påfyllningslocket och dra åt det ordentligt.
4. Vänta i tre minuter innan du kontrollerar motoroljenivån med mätstickan igen.
5. Återställ påminnelse om kontroll av oljenivå.
☒ **Återställa påminnelse om kontroll av oljenivå** S. 606

☒ Fylla på motorolja

OBS!

Fyll inte på motoroljan över den översta nivåmarkeringen. För mycket motorolja kan leda till läckage och skador på motorn.

Torka omedelbart upp allt eventuellt oljespill. Spilld olja kan skada komponenterna i motorrummet.

Använd ett neutralt rengöringsmedel för att ta bort den om den hamnar på motorhuven. Använd inte organiska lösningsmedel som bromsrengöringsmedel.

Om ditt fordon inte är utrustat med ett servicepåminnesystem ska även påminnelsen om kontroll av oljenivån återställas efter oljebyte.

- ☒ **Återställa påminnelse om kontroll av oljenivå** S. 606

Kylsystem

Specificerad kylvätska: Honda frostskyddsmedel för alla säsonger/kylvätska typ 2

Denna kylvätska är förblandad och består av 50 % frostskyddsmedel och 50 % vatten. Tillsätt inte mer vatten eller frostskyddsmedel.

Du bör kontrollera kylarvätskenivån varje gång du tankar. Kontrollera expansionskärlet först. Om det är tomt ska du även kontrollera nivån i kylaren. Fyll på efter behov.

Reservtank

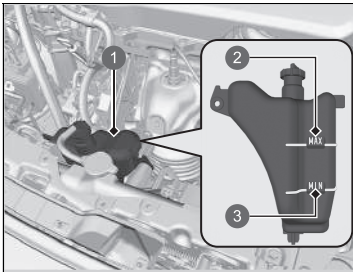

- ① Reservtank
- ② MAX
- ③ MIN

1. Kontrollera att motorn och kylaren svalnat.
2. Kontrollera kylvätskans nivå i reservtanken.
 - Om nivån ligger under **MIN**-markeringen fyller du på med angiven kylvätska till **MAX**-markeringen.

⚠Kylsystem

⚠ VARNING

Om du tar av kylarlocket medan motorn är varm finns det risk för att kylvätska sprutar ut och skällar dig allvarligt.

Låt alltid motorn och kylaren svalna innan du tar av locket.

OBS!

Om temperaturen förväntas vara genomgående under -30 °C ska kylvätskeblandningen ändras till en högre koncentration. Kontakta din Honda-återförsäljare för detaljerad information om lämplig kylvätskeblandning.

Om du inte har tillgång till Honda frostskyddsmedel/kylvätska kan du välja ett annat välkänt, silikatfritt märke som en tillfällig lösning. Kontrollera att det är en kylvätska av hög kvalitet som rekommenderas för aluminiummotorer. Om du fortsätter använda annan kylvätska än Hondas kan det resultera i korrosion, vilket kan leda till fel på kylsystemet eller att det går sönder. Spola kylsystemet och fyll på Honda frostskyddsmedel/kylvätska så snart som möjligt.

Tillsätt inte rostskyddsmedel eller andra tillsatser i fordonets kylarsystem. Det kan hända att de inte är förenliga med kylvätskan eller motorns komponenter.

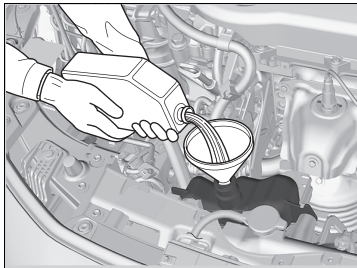

3. Kontrollera att kylsystemet inte läcker.

■ Kylare

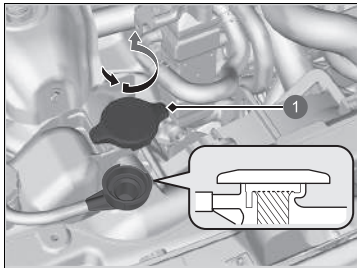

- 1 Kylarlock

1. **Kontrollera att motorn och kylaren svalnat.**
2. Vrid kylarlocket 1/8 varv moturs och låtta på allt tryck i kylsystemet.
3. Tryck ner kylarlocket och vrid det moturs för att lossa det.
4. Kylvätskans nivå ska ligga i nederkanten av påfyllningsröret. Fyll på vid behov.
5. Sätt på locket och dra åt det ordentligt.

▣ Kylare

OBS!

Fyll på vätskan sakta och försiktigt så att du inte spiller. Torka upp spill omedelbart för att undvika skador på komponenter i motorrummet.

Kylarlock

Exempel



- Öppna aldrig när det är varmt.
- Du kan skållas av het kylarvätska.
- Övertrycksventilen börjar öppnas vid 108 kPa.

Växellådsolja

Specificerad vätska: Honda HEVF-Type 1

Låt en återförsäljare kontrollera vätskenivån och byt om det behövs.

Följ fordonets underhållsserviceschema för byte av växellådsolja.

📄 **Underhållsschema*** S. 587

Försök inte kontrollera eller byta växellådsoljan själv.

► Växellådsolja

OBS!

Blanda inte Honda HEVF-Type 1 med annan växellådsolja.

Användning av annan växellådsolja än Honda HEVF-Type 1 kan allvarligt försämra växellådans funktion och hållbarhet och skada växellådan.

Skador som uppkommer genom att en annan växellådsolja som inte motsvarar Honda HEVF-Type 1 använts, täcks inte av Hondas nybilsgaranti.

Bromsvätska

Specificerad vätska: Bromsvätska märkt DOT 3 eller DOT 4

Kontrollera bromsvätskan

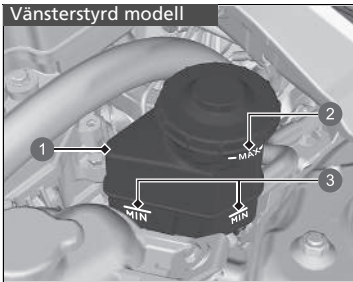

Nivån ska ligga mellan markeringarna **MIN** och **MAX** på sidan av expansionskärlet.

- ① Reservtank
- ② MAX
- ③ MIN

» Bromsvätska

OBS!

Bromsvätska märkt DOT 5 är inte förenlig med fordonets bromssystem och kan ge upphov till omfattande skador.

Du bör använda en originalprodukt.

Om bromsvätskans nivå ligger vid eller under **MIN**-markeringen ska du snarast möjligt låta en återförsäljare kontrollera om systemet läcker eller om bromsbeläggarna är slitna.

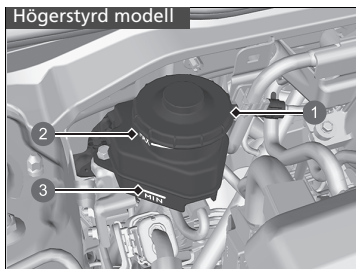

- ① Reservtank
- ② **MAX**
- ③ **MIN**

Fylla på spolarvätska

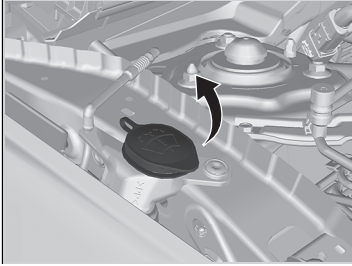

Öppna locket och kontrollera mängden spolarvätska.

Fyll på spolarvätska om nivån är låg.

Håll försiktigt i spolarvätskan. Fyll inte på för mycket vätska i behållaren.

► Fylla på spolarvätska

OBS!

Använd inte frostskyddsmedel eller en blandning med vatten/ättika i spolarbehållaren. Frostskyddsmedel kan skada bilens lackering. En blandning av ättika/vatten kan skada spolarpumpen. Använd endast spolarvätska som kan köpas i handeln. Undvik långvarig användning av hårt vatten för att förhindra kalkavlagringar.

Bränslefilter

Byt bränslefilter vid de tidpunkter och körsträckor som rekommenderas i underhållsschemat.

Låt en behörig mekaniker byta bränslefiltret. Bränsle i systemet kan spruta ut och utgöra en fara om inte bränsleslangarnas anslutningar hanteras korrekt.

Återställa påminnelse om kontroll av oljenivå

Återställ påminnelsen om kontroll av oljenivå om du har kontrollerat oljenivån. Du kan återställa påminnelsen om kontroll av oljenivå med hjälp av ljud-/informationsskärmen.

➤ **Anpassade funktioner** S. 348

» Bränslefilter

Modeller med servicepåminnesystem

Bränslefiltret bör bytas enlighet med servicepåminnelsen.

Strålkastare

Strålkastarna är av LED-typ. Låt en auktoriserad Honda-återförsäljare kontrollera och byta lampenheten.

Främre dimljus*

De främre dimljusen är av LED-typ. Låt en auktoriserad Honda-återförsäljare kontrollera och byta lampenheten.

Främre blinkers

Sidoblinkers fram är av LED-typ. Låt en auktoriserad Honda-återförsäljare kontrollera och byta lampenheten.

Positions-/varselljus

Positions-/varselljusen är av LED-typ. Låt en auktoriserad Honda-återförsäljare kontrollera och byta lampenheten.

Aktivt kurvljus*

Aktivt kurvljus är av LED-typ. Låt en auktoriserad Honda-återförsäljare kontrollera och byta lampenheten.

Blinkers/varningsblinkers

Blinkers i dörrspeglarna är av LED-typ. Låt en auktoriserad Honda-återförsäljare kontrollera och byta lampenheten.

Strålkastare

Strålkastarna ställs in på fabriken och behöver vanligtvis inte justeras. Om du regelbundet kör med tung last i bagageutrymmet eller drar släp ska du dock låta en återförsäljare eller behörig mekaniker göra om inställningen.

* Ej tillgängligt på alla modeller

Glödlampor för bromsljus, bakljus och bakre blinkers

Vid byte ska följande lampor användas:

Bromsljus: LED
Bakljus: LED
Bakre blinkers: 21 W (gul)

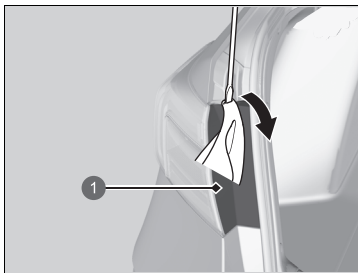

1 Kåpa

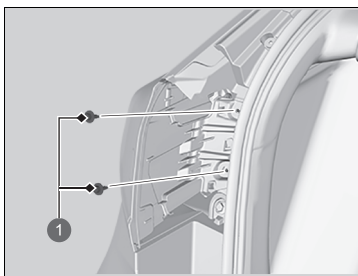

1 Bultar

1. Bänd med en spårskruvmejsel i kanten av kåpan för att ta bort den.
 - Linda en trasa runt spårskruvmejseln för att undvika repor.

2. Skruva loss bultarna.

►► Glödlampor för bromsljus, bakljus och bakre blinkers

Bromsljus och bakljus är av LED-typ. Låt en auktoriserad Honda-återförsäljare kontrollera och byta lampenheten.

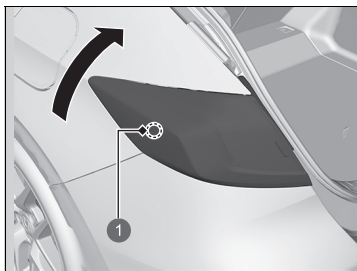

1 Nedre snäppstift

3. Ta tag i bakljusets undersida och vrid det uppåt för att lossa det nedre snäppstiftet.

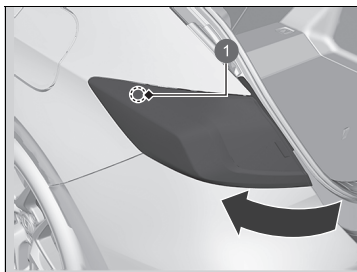

1 Övre snäppstift

4. Vrid bakljuset utåt för att lossa det övre snäppstiftet.
5. Dra ut belysningsenheten från den bakre stolpen.

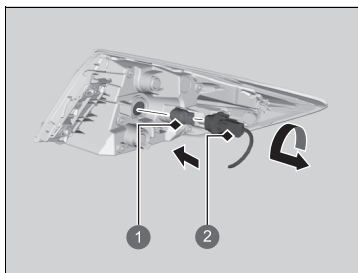

- ① Lampa
- ② Sockel

6. Vrid sockeln moturs och ta bort den.
7. Ta ut den gamla lampan och sätt i den nya.
8. Passa in piggarna med karossens genomföringar och tryck sedan in dem tills de sitter helt på plats.

Glödlampor för bakljus och backljus

Vid byte ska följande lampor användas:

Bakljus: LED
Backljus: 16 W

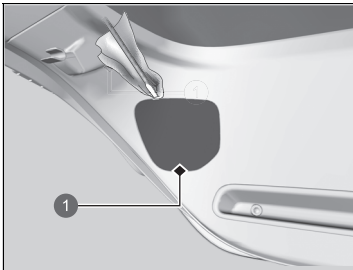

1 Kåpa

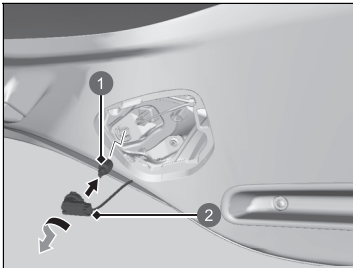

1 Lampa
2 Sockel

1. Ta bort kåpan genom att bända upp dess kant med en spårskruvmejsel.
 - Linda en trasa runt spårskruvmejseln för att undvika repor.
2. Vrid sockeln moturs och ta bort den.
Ta bort den gamla lampan.
3. Sätt i en ny lampa.

Glödlampor för bakljus och backljus

Bakljusen är av LED-typ. Låt en auktoriserad Honda-återförsäljare kontrollera och byta lampenheten.

Bakre nummerplåtsbelysning

Bakre nummerplåtsbelysningen är av LED-typ. Låt en auktoriserad Honda-återförsäljare kontrollera och byta lampenheten.

Högt placerat bromsljus

Högt placerat bromsljus är av LED-typ. Låt en auktoriserad Honda-återförsäljare kontrollera och byta lampenheten.

Bakre dimljus

De bakre dimljusen är av LED-typ. Låt en auktoriserad Honda-återförsäljare kontrollera och byta lampenheten.

Övriga lampor

■ Lampa för sminkspegelsbelysning

Modeller med mätare av A-typ

Vid byte ska följande lampor användas:

Sminkspegelsbelysning: 2 W

1. Bänd med en spårskruvmejsel i kanten av kåpan för att ta bort den.
 - Linda en trasa runt spårskruvmejseln för att undvika repor.

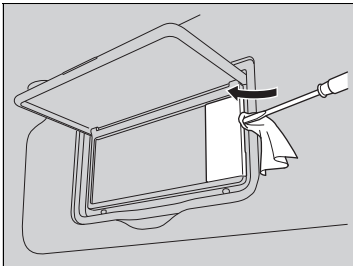

2. Ta ut den gamla lampan och sätt i den nya.

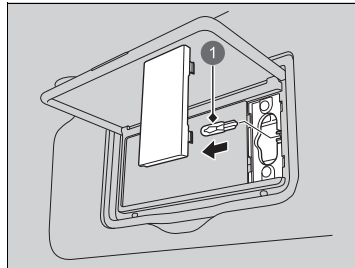

- 1 Lampa

Modeller med mätare av B-typ

Vid byte ska följande lampor användas:

Sminkspegelsbelysning: 2 W

1. Bänd med en spårskruvmejsel i kanten av kåpan för att ta bort den.
 - Linda en trasa runt spårskruvmejseln för att undvika repor.

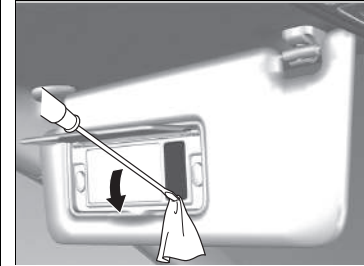

2. Ta ut den gamla lampan och sätt i den nya.

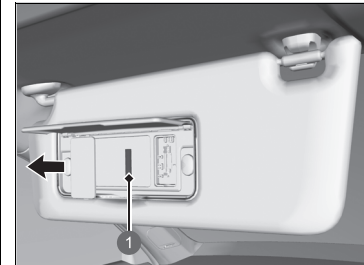

- 1 Lampa

■ Lampa för bagageutrymmesbelysning

Vid byte ska följande lampa användas.

Bagageutrymmesbelysning: 5 W

1. Bänd med en spårskruvmejsel i kanten av kåpan för att ta bort den.
 - Linda en trasa runt spårskruvmejseln för att undvika repor.

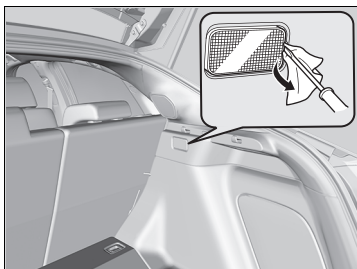

2. Ta ut den gamla lampan och sätt i den nya.

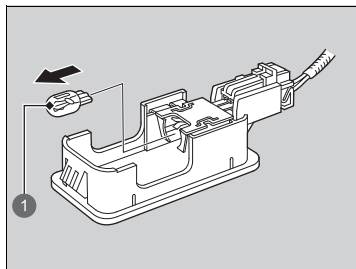

- 1 Lampa

Kontrollera torkarbladen

Om torkarbladsgummit har försämrats lämnar det ränder och ger ifrån sig oljud samtidigt som bladets hårda ytor kan repa rutans glas.

Byta det främre torkarbladet

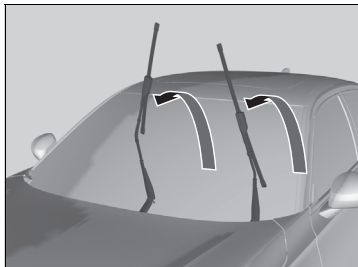
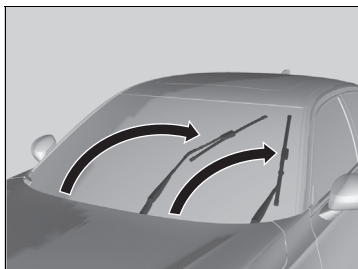

1. Ställ effektläget på ON och sedan på VEHICLE OFF.
2. Inom 10 sekunder efter inställning av effektläget till VEHICLE OFF, håll torkarbladsomkopplaren i läget **MIST** i mer än två sekunder.
 - ▶ Båda torkararmarna är inställda på underhållsläge enligt bilden.

3. Lyft båda torkararmarna.

Byta det främre torkarbladet

OBS!

Undvik att tappa torkararmen på vindrutan. Det kan skada torkararmen och/eller vindrutan.

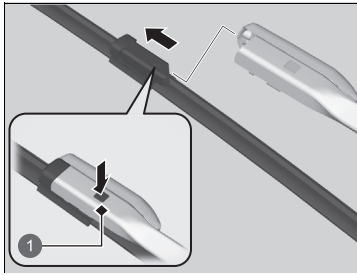

1 Flick

4. Tryck på låstappen och skjut sedan bort torkarbladet från torkararmen.
5. Skjut på det nya torkarbladet på torkararmen tills det klickar på plats.
6. Sänk båda torkararmarna.
7. Ställ effektläget på ON och ställ sedan torkarreglaget i läget **MIST** en gång.
 - Torkararmarna återgår till standardläget.

Byta det bakre torkarbladet

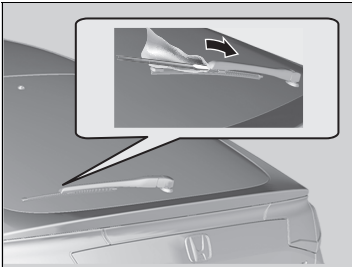

1. Håll upp torkararmen.
2. För in en spårskruvmejsel i spåret på torkararmen för att ta bort torkarbladet.
 - Linda en trasa runt spårskruvmejseln för att undvika repor.
3. Sätt i ett nytt torkarblad och sätt tillbaka torkararmen.

Kontrollera däcken

Se till att däcken är av rätt typ och storlek, i gott skick med fullgott mönsterdjup och ordentligt pumpade.

■ Riktlinjer för pumpning

Korrekt pumpade däck ger bästa möjliga kombination av köregenskaper, mönsterhållbarhet och komfort. Se dekalen på dörrstolpen på förarsidan för specifikationer för däcktryck.

Otillräckligt pumpade däck slits ojämnt, vilket påverkar köregenskaper och bränsleekonomi negativt. Dessutom ökar risken för problem från överhettning.

För hårt pumpade däck ger stummare köregenskaper, gör fordonet mer utsatt för ojämheter, sprickor och småsten i vägbanan och leder till ojämnt däckslitage.

Inspektera däcken varje dag innan du börjar köra. Om ett av däcken ser mer nedsjunket ut än de andra ska du kontrollera däcktrycket med en däcktrycksmätare.

Använd en däcktrycksmätare minst en gång i månaden och inför långfärder, för att kontrollera däcktrycket i samtliga däck, inklusive reservdäcket*. Även däck som är i bra skick kan förlora 10–20 kPa (0,1–0,2 bar) per månad.

■ Riktlinjer för inspektion

Varje gång du kontrollerar däcktrycket ska du även undersöka däcken och ventilskaften.

Var uppmärksam på följande:

- Bulor eller utbuktningar på sidan av däckets eller på slitbanan. Byt ut däckets om du hittar skärskador eller sprickor på däckets sidan. Byt ut däckets om väven eller corden är synliga.
- Avlägsna alla främmande föremål och kontrollera att det inte förekommer luftläckage.
- Ojämn mönsterslitage. Låt en återförsäljare kontrollera hjulinställningen.
- Onormalt stort mönsterslitage.
🔧 **Slitagevarnare** S. 619
- Sprickor eller andra skador runt ventilskaften.

🔧 Kontrollera däcken

⚠️ VARNING

Om du kör med utslitna däck eller däck med fel däcktryck kan det orsaka en olycka där du kan skadas allvarligt eller omkomma.

Följ alla anvisningar i denna instruktionsbok angående däcktryck och underhåll.

Mät däcktrycket när däcken är kalla. Detta innebär att fordonet ska ha stått parkerat under minst tre timmar eller körts mindre än 1,6 km. Fyll på eller släpp ut luft tills däckets håller rätt däcktryck.

Om däcktrycket kontrolleras när däcken är varma kan det vara upp till 30–40 kPa (0,3–0,4 bar) högre än när däcken är kalla.

När däcktrycket justeras måste du kalibrera däcktrycksvarningssystemet.

🔧 **Däcktrycksvarningssystem** S. 457

Låt en återförsäljare kontrollera däcken om du hela tiden känner av vibrationer när du kör. Nya däck och däck som har tagits av och sedan satts på igen bör balanseras ordentligt.

Slitagevarnare

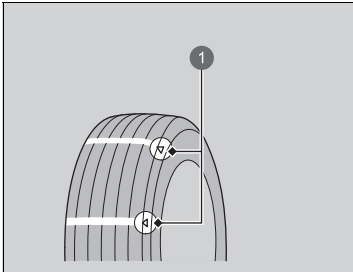

1 Exempel på ett slitagevarningsmärke

Spåret med slitagevarnaren är ungefär 1,6 mm grundare än däckets övriga mönsterdjup. Om mönstret har slitit ner så att slitagevarnaren är synlig ska däckets bytas.

Utslitna däck ger dåligt grepp på regnvåta vägar.

Däckens livslängd

Däckens livslängd beror på en mängd olika faktorer, bl.a. körsätt, väglag, last, däcktryck, underhåll, hastighet och miljöförhållanden (även om bilen inte körs).

Utöver regelbundna kontroller av bl.a. däcktryck, bör du kontrollera däcken årligen om de är mer än fem år gamla. Alla däck ska bytas efter 10 år från tillverkningsdatumet, oavsett skick eller slitage.

Byte av däck och fälgar

Byt däcken mot radialdäck av samma storlek, belastningsklass, hastighetsklass och maximal tryckklass för kalla däck (se sidan av däckets). Om du använder däck av olika storlek eller uppbyggnad kanske vissa fordonssystem som ABS- och VSA-systemen (stabiliseringssystemet) inte fungerar som de ska.

Det bästa är att byta alla fyra däck samtidigt. Om detta inte är möjligt, byt fram- eller bakdäcken parvis.

Se till att fälgarnas specifikationer motsvarar de ursprungliga fälgarnas.

►► Byte av däck och fälgar

VARNING

Om du monterar fel däck på bilen kan det påverka köregenskaper och stabilitet. Det kan orsaka en olycka där du kan skadas allvarligt eller omkomma.

Använd alltid däck av den storlek och typ som rekommenderas på fordonets däckinformationsdekal.

Däckets rotationsriktning

Genom att skifta om däckena enligt underhållsschemat är det lättare att se till att de slits jämnare, vilket ökar deras livslängd.

■ Däck utan rotationsriktningsmarkering

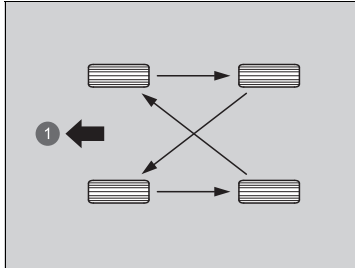

Rotera däckena som bilden visar.

1 Fram

■ Däck med rotationsriktningsmarkering

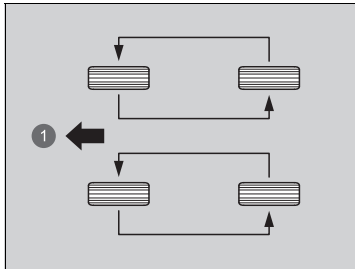

Rotera däckena som bilden visar.

1 Fram

► Däckets rotationsriktning

Däck med en bestämd rotationsriktning ska skiftas mellan fram- och bakaxel (inte från ena sidan till den andra). Däck med en bestämd rotationsriktning ska monteras så att riktningssymbolen pekar framåt, som visas nedan.

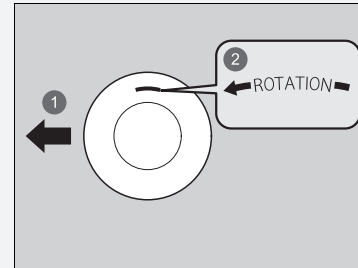

1 Fram

2 Rotationsmarkering

Se till att kontrollera däcktrycket när du skiftar plats på däckena.

Närhelst däcktrycket justeras måste du kalibrera däcktrycksvarningssystemet.

► **Däcktrycksvarningssystem** S. 457

Utrustning vid körning i snö

Vid körning på snötäckta eller isiga vägar ska du montera vinterdäck eller snökedjor, sänka farten och hålla tillräckligt stort avstånd till framför- och bakomvarande fordon.

Var särskilt försiktig när du vrider på ratten eller bromsar för att undvika att bilen börjar sladda.

Använd snökedjor eller vinterdäck vid behov eller enligt gällande lagstiftning.

Vid montering ska du tänka på följande.

Vinterdäck:

- Välj däck av samma storlek och belastningsklass som originaldäcken.
- Montera samma typ av däck på alla hjul.

► Utrustning vid körning i snö

VARNING

Om du använder fel typ av snökedjor eller inte monterar dem korrekt kan det skada bromsledningarna och ge upphov till en olycka där du kan skadas allvarligt eller omkomma.

Följ alla anvisningar i denna instruktionsbok i fråga om val och användning av snökedjor.

OBS!

Olika anordningar för att få bättre grepp som har fel storlek eller är felaktigt monterade kan skada bilens bromsledningar, upphängning, kaross och fälgar. Stanna om de slår emot någon del av fordonet.

Enligt EU-lagstiftning för däck måste man vid användning av vinterdäck sätta upp en dekal med information om tillåten maxhastighet för vinterdäcken på en plats som är väl synlig för föraren om bilens nominella maxhastighet är högre än den högsta tillåtna hastigheten för vinterdäcken. Du kan få en dekal av din däckhandlare. Kontakta en återförsäljare om du har några frågor.

Följ tillverkarens rekommendationer i fråga om fordonets begränsningar när du monterar snökedjor.

Snökedjor:

- Kontakta en återförsäljare innan du skaffar kedjor till fordonet.
- Montera bara på framdäcken.
- Eftersom fordonet har begränsad däckfrigång bör du endast använda de kedjor som anges i listan nedan:

Ursprunglig däckstorlek*1	Kedjetyp
215/50R17 95W	RUD-matic CLASSIC 48489
235/40ZR18 95Y	Auto Trac 0154705

*1: Originaldäckets storlek anges på däckinformationsdekalen på förarsidans dörrstolpe.

- Följ tillverkarens anvisningar vid montering. Montera kedjorna så tätt mot däckets som möjligt.
- Kontrollera att kedjorna inte går emot bromsledningarna eller upphängningen.
- Kör sakta.

►► Utrustning vid körning i snö

Använd endast snökedjor i nödsituationer eller när de krävs enligt lag för körning i ett visst område.

Var ytterst försiktig när du kör på snö eller is med snökedjor. Köregenskaperna kan vara mindre förutsägbara än vid körning med vinterdäck av hög kvalitet utan kedjor.

Om ditt fordon är utrustat med sommardäck, tänk på att dessa däck inte är utformade för körförhållandena under vintern. För mer information, kontakta din återförsäljare.

Kontrollera 12 V-batteriet

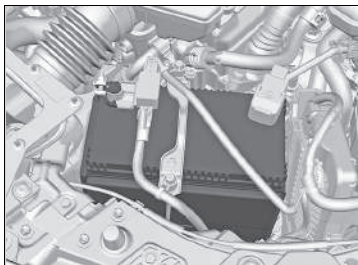

Batteriets skick övervakas av en sensor som sitter på batteriets minuspol. Vid problem med denna sensor visas ett varningsmeddelande på displayen med förarinformation. Om detta inträffar ska fordonet kontrolleras hos en återförsäljare.

Kontrollera batteripolerna varje månad med avseende på korrosion.

Om batteriet kopplas från eller laddas ur händer följande:

- Ljudanläggningen inaktiveras.
 - ➔ **Aktivera ljudanläggningen på nytt** S. 287
- Klockan nollställs.
 - ➔ **Klocka** S. 194

Högerstyrd modell

- Startspärssystemet måste återställas.
 - ➔ **Indikator för startspärssystem** S. 125

» 12 V-batteri

⚠ VARNING

Batterier avger giftig vätgas vid normal drift.

En gnista eller öppen låga kan få batteriet att explodera med tillräcklig kraft för att orsaka dödsfall eller orsaka allvarliga personskador.

Håll alla gnistor, öppna lågor och rökdon borta från batteriet.

Använd skyddskläder och visir eller låt en erfaren mekaniker utföra underhåll på batteriet.

⚠ VARNING

Batteriet innehåller svavelsyra (elektrolyt), vilket är mycket frätande och giftigt.

Om du får elektrolyt i ögonen eller på huden kan det ge upphov till allvarliga frätskador. Använd skyddskläder och ögonskydd när du arbetar på eller i närheten av batteriet.

Om du råkar svälja elektrolyt måste du vidta omedelbara åtgärder för att undvika livshotande förgiftning.

FÖRVARAS UTOM RÄCKHÅLL FÖR BARN

Ladda 12 V-batteriet

Koppla från båda batteripolerna för att inte skada bilens elsystem. Koppla alltid från den negativa (-) kabeln först, och återanslut den sist.

12 V-batteri

Åtgärder i nödsituationer

Ögon: Skölj med vatten från en mugg eller behållare under minst 15 minuter. (Vatten under tryck kan skada ögonen.)

Kontakta genast en läkare.

Hud: Ta av kontaminerade kläder. Skölj huden med rikliga mängder vatten. Kontakta genast en läkare.

Förtäring: Drick vatten eller mjölk. Kontakta genast en läkare.

Om batteriet har korroderat rengör du polerna med en blandning av bakpulver och vatten. Rengör polerna med en fuktig trasa. Torka batteriet med en duk/handduk. Smörj polerna med fett för att förhindra framtida korrosion.

Om du byter batteriet måste det nya batteriet ha samma specifikationer.

Kontakta en återförsäljare för vidare information.

Indikatorerna för adaptiv farthållare (ACC) med funktion för efterföljande fordon vid låg hastighet, stabiliseringssystem (VSA), stabiliseringssystem (VSA) **OFF***, säkerhetsassistent, kollisionsminimerande bromssystem, avkörningsvarnare, lågt däcktryck/däcktrycksvarningssystem kan tändas när du aktiverar effektläget efter att ha återanslutit ett 12 V-batteri. Kör en kort sträcka i mer än 20 km/h. Varje indikator ska då slockna. Om inte, låt en återförsäljare kontrollera fordonet.

* Ej tillgängligt på alla modeller

Modeller för Europa och Turkiet

Byta 12 V-batteriet

När du tar bort och sätter tillbaka 12 V-batteriet ska du alltid följa anvisningarna för underhållssäkerhet och tillämpliga varningsmeddelanden som rör kontroll av batteriet för att undvika potentiella risker.

► **Underhållssäkerhet** S. 577

► **Kontrollera 12 V-batteriet** S. 624

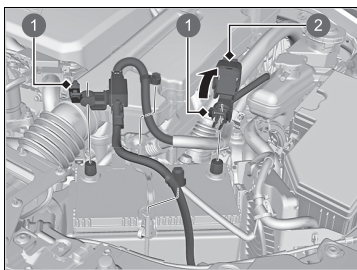

- 1 Mutter
- 2 Kåpa

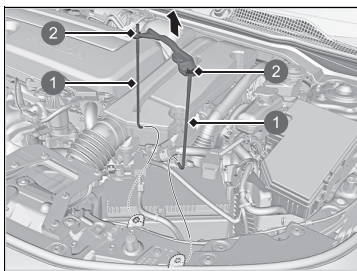

- 1 Stag
- 2 Mutter

1. Växla effektläget till VEHICLE OFF. Öppna huven.
2. Lossa muttern på den negativa batterikabeln och koppla ifrån kabeln från den negativa (-) polen.
3. Öppna skyddskåpan på batteriets positiva pol. Lossa muttern på den positiva batterikabeln och koppla ifrån kabeln från den positiva (+) polen.

4. Lossa muttrarna på båda sidor om batterifästet med en ringnyckel.
5. Dra ut den nedre änden av batteristagen ur hålet på batterihållaren och avlägsna batterifästet och stagen som en enhet.

►► Byta 12 V-batteriet

OBS!

Om du inte tar hand om batteriet på rätt sätt kan det skada miljön och människors hälsa. Kontrollera alltid vilka bestämmelser som gäller för omhändertagande av uttjänta batterier.

Denna symbol på batteriet betyder att produkten inte får hanteras som hushållsavfall.



Vid installation av ett nytt batteri, görs samma förfarande i omvänd ordning.

Koppla alltid från den negativa (-) kabeln först, och återanslut den sist.

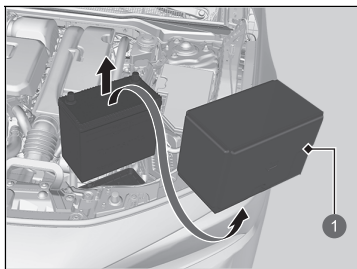

1 Batterikåpa

6. Ta bort batterikåpan.
7. Ta försiktigt ut batteriet.

Batteridekal



» Batteridekal

FARA

- Se till att öppna lågor eller gnistor inte förekommer i närheten av batteriet. Batteriet avger explosiv gas som kan orsaka en explosion.
- Använd skyddsglasögon och gummihandskar när du hanterar batteriet för att förhindra risk för frätskador eller förlust av synen om du skulle utsättas för batterielektrolyt.
- Låt inte barn under några omständigheter hantera batteriet. Kontrollera att den som hanterar batteriet har full förståelse för riskerna och hur batteriet ska hanteras på rätt sätt.
- Hantera batterielektrolyt ytterst försiktigt eftersom den innehåller utspädd svavelsyra. Kontakt med ögon eller hud kan orsaka frätskador eller synförlust.
- Läs noggrant igenom och sätt dig in i innehållet i denna handbok innan du hanterar batteriet. Om du inte gör det kan det orsaka personskador och skador på bilen.
- Använd inte batteriet om elektrolytnivån är på eller under rekommenderad nivå. Om batteriet används när elektrolytnivån är låg kan det explodera och orsaka allvarliga skador.

Byta ut fjärrkontrollbatteriet

Byt batteriet om indikatorn inte tänds när du trycker på knappen.

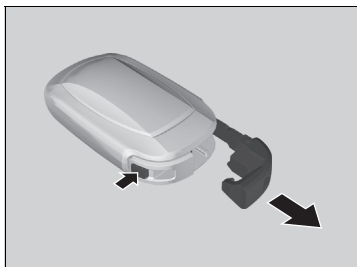

Batterityp: CR2032

1. Ta ut den inbyggda nyckeln.
 - ▶ Linda en trasa runt ett nyckelgrepp för att undvika repor på den nyckelfria fjärrsändaren.
 - ▶ Ta bort försiktigt för att undvika att tappa knapparna.
2. Ta bort den övre halvan genom att försiktigt bända i kanten med ett nyckelgrepp.



»Byta ut fjärrkontrollbatteriet

⚠ ⚠ VARNING

FARA FÖR KEMISKA BRÄNSKADOR

Batteriet som driver fjärrsändaren kan orsaka allvarliga inre brännskador och kan även leda till döden om det sväljs.

Förvara nya och begagnade batterier utom räckhåll för barn.

Uppsök genast läkare om du misstänker att ett barn har svält batteriet.

FÖRSIKTIGHET: Risk för explosion om batteriet byts ut på fel sätt. Byt endast ut mot samma eller motsvarande typ.

FÖRSIKTIGHET: Utsätt det inte för stark hetta, exempelvis solsken, eld eller liknande. Det kan leda till en explosion eller läckage av lättantändlig vätska eller gas under användning, förvaring eller transport.

FÖRSIKTIGHET: Kassera inte ett batteri i eld eller en varm ugn och utsätt inte batteriet för mekanisk krossning eller skärning, eftersom det kan leda till en explosion.

FÖRSIKTIGHET: Utsätt inte systemet för extremt lågt lufttryck på hög höjd, vilket kan leda till explosion eller läckage av lättantändlig vätska eller gas.

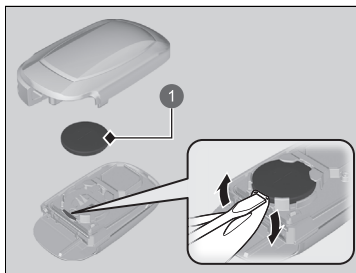

1 Batteri

3. Ta bort batteriet genom att bända i kanten med en spårskruvmejsel. Se till att du sätter i batteriet korrekt.

► Linda en platt skruvmejsel i tyg för att undvika repor på fjärrsändaren.

►► Byta ut fjärrkontrollbatteriet

Ett varningsmärke sitter bredvid knappbatteriet*.

OBS!

Om du kasserar ett batteri på fel sätt kan det skada miljön. Kontrollera alltid vilka bestämmelser som gäller för omhändertagande av uttjänta batterier.

Modeller för Europa och Turkiet

Denna symbol på batteriet betyder att produkten inte får hanteras som hushållsavfall.



Nya batterier finns att köpa i handeln eller hos återförsäljare.

Luftkonditionering

För en korrekt och säker användning av klimatanläggningen ska arbeten på kylsystemet endast utföras av en fackman.

Reparera eller byt aldrig luftkonditioneringens förångare (kylspiralen) mot en som tagits från ett begagnat eller skrotat fordon.

Luftkonditionering

OBS!

Utläckande köldmedium är skadligt för miljön. För att undvika att köldmediet läcker ut ska förångaren aldrig bytas mot en som tagits från ett begagnat eller skrotat fordon.

Köldmediet i fordonets luftkonditioneringssystem är lättantändligt och kan fatta eld vid service om korrekta procedurer inte följs.

Luftkonditioneringsdekalen finns under motorhuven:

➤ **Varningsdekal** S. 110

➤ **Specifikationer** S. 698



⚠ : Försiktighet

🔥 : Lättantändligt köldmedium

👤 : Kräver en kvalificerad tekniker för service

⚙ : Luftkonditioneringssystem

Damm- och pollenfilter

■ Tidpunkt för byte av damm- och pollenfiltret

Byt damm- och pollenfiltret enligt rekommendationerna i underhållsschemat för fordonet. Du bör byta filtret oftare om fordonet har körts i en dammig miljö.

📄 **Underhållsschema*** S. 587

■ Gör så här för att byta damm- och pollenfiltret

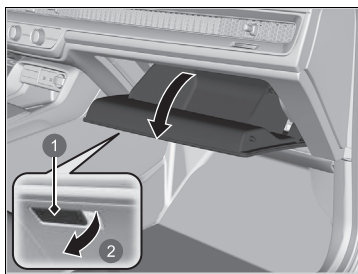

1. Öppna handskfacket.

- 1 Handtag
- 2 Dra

» Damm- och pollenfilter

Om luftflödet från klimatanläggningen märkbart försämras och rutorna immar igen lätt, behöver ev. filtret bytas ut.

Damm- och pollenfiltret samlar upp pollen, damm och annat skräp i luften.

Låt en återförsäljare byta ut damm- och pollenfiltret åt dig om du är osäker på hur man gör.

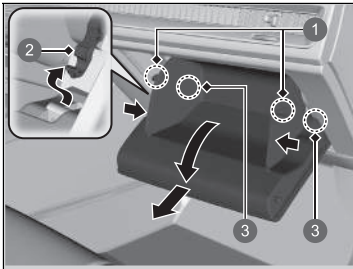

2. Tryck på handskfackets spärr på förarsidan för att koppla loss det från handskfacket.
3. Lossa de två flikarna genom att trycka på de båda sidopanelerna.
4. Vinkla handskfacket ur vägen.
5. Ta bort handskfacket genom att dra ut klorna.

- 1 Flikar
- 2 Spärr
- 3 Klor

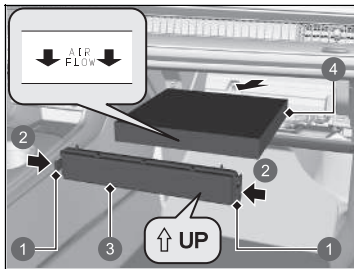

6. Tryck in flikarna i hörnen av damm- och pollenfilterhållarens lock och ta bort det.
7. Ta bort filtret från hållaren.
8. Installera ett nytt filter i hållaren.
 - Vänd sidan med **AIR FLOW**-pilen riktad nedåt.

- 1 Flikar
- 2 Tryck
- 3 Kåpa
- 4 Damm- och pollenfilter

Skötsel av kupén

Använd en dammsugare för att ta bort damm innan du använder en trasa.

Använd en fuktig trasa med en blandning av mildt diskmedel och varmvatten för att göra rent.

Använd en ren trasa för att torka bort rengöringsrester.

Rengöra säkerhetsbälten

Använd en mjuk borste med en blandning av mild tvål och varmvatten för att rengöra säkerhetsbältena. Låt dem sedan lufttorka. Torka av öppningarna på bältenas förankringspunkter med en ren trasa.

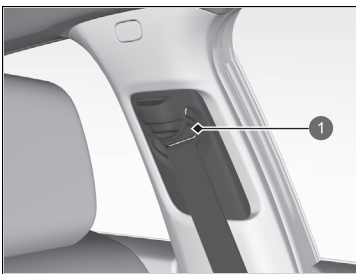

1 Öppning

Skötsel av kupén

Spill inte vätskor i bilen. Elektriska komponenter och system kan sluta fungera om man stänker vätska på dem.

Använd inte silikonbaserade sprejer på elektrisk utrustning, t.ex. ljudanläggningen och reglage. Det kan göra att de inte fungerar som de ska eller att det börjar brinna i fordonet. Kontakta en återförsäljare om du oavsiktligt använder silikonbaserad sprej på elektrisk utrustning.

Beroende på sammansättningen kan kemikalier och aromatiska vätskor missfärga, skrynkla och spräcka plastbaserade delar och textilier.

Använd inte alkaliska eller organiska lösningsmedel som bensen och bensin.

Om du har använt kemikalier ska de försiktigt torkas bort med en torr trasa.

Lägg inte använda trasor ovanpå plastbaserade delar eller textilier under längre tid utan att tvätta.

Var noga med att inte spilla ut flytande luftfräschare.

■ Tvätta rutorna

Torka av med fönsterputs.

■ Skötselråd för skinnklädsel*

För att rengöra läder korrekt:

1. Använd en dammsugare eller mjuk, torr trasa först för att ta bort smuts eller damm.
2. Rengör lädret med en mjuk trasa fuktad med en blandning av 90 % vatten och 10 % neutral såpa.
3. Torka bort eventuella såprester med en ren, fuktig trasa.
4. Torka bort kvarvarande vatten och låt lädret lufttorka i skuggan.

▣ Tvätta rutorna

Det sitter trådar på insidan av bakrutan.

Torka i samma riktning som ledningarna med en mjuk trasa så att de inte skadas.

Var noga med att inte spilla vätskor, till exempel vatten eller fönsterputs, på eller runt kåporna på den främre vidvinkelkameran och regn-/ljussensorn.

▣ Skötselråd för skinnklädsel*

Det är viktigt att rengöra eller torka bort smuts eller damm så snart som möjligt. Utspillt bränsle kan sugas upp av läder vilket orsakar fläckar. Smuts eller damm kan orsaka slitningar i läder. Observera även att vissa mörkt färgade kläder kan skava på lädersäten vilket resulterar i missfärgning eller fläckar.

* Ej tillgängligt på alla modeller

Utvändig skötsel

Damma av bilen efter att du har kört. Kontrollera bilen regelbundet för att kontrollera att det inte har uppstått repor i lacken. En repa i lacken kan leda till korrosion. Om du hittar en repa ska du genast laga den.

■ Tvätta bilen

Tvätta fordonet regelbundet. Tvätta fordonet oftare vid körning under följande förhållanden:

- Om du kör på saltade vägar.
- Om du kör nära kusten.
- Om asfalt, sot, fågelspillning, insekter eller kåda från träd fastnar på lacken.

► Tvätta bilen

Spruta inte in vatten i luftintagen. Fel kan uppstå.

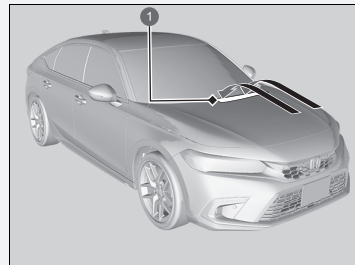

1 Luftintag

Lås dörrarna när du tvättar fordonet. Spruta inte vatten direkt mot tankluckan. En högtrycksstråle kan göra att den öppnas.

Om du behöver lyfta upp vindrutetorkarnas armar från vindrutan ställer du först in torkarmarna till underhållsläge.

► **Byta det främre torkarbladet** S. 615

Tvätta i automatisk biltvätt

- Var noga med att följa anvisningarna för den automatiska biltvätten.
- Fäll in sidospeglarna.
- För modeller utrustade med automatisk intervalltorkning, stäng av torkarna.

Använda högtryckstvätt

- Håll tillräckligt avstånd mellan munstycket och bilen.
- Var speciellt försiktig runt fönstren. Om du står för nära kan vattnet tränga in i kupén.
- Spruta inte vatten under högt tryck direkt in i motorrummet. Använd i stället vatten med lågt tryck och ett mildt rengöringsmedel.
- Spruta inte vatten direkt på kameran eller området runt den. Vatten kan tränga in i objektivet och orsaka att kameran inte fungerar.

Vaxning

Ett lager med karossvax hjälper till att skydda fordonets lackering mot påverkan av väder och vind. Vaxet nöts bort med tiden och lacken är då åter utsatt för väder och vind. Vaxa därför om efter behov.

Underhålla stötfångare och andra plastöverdragna delar

Om du får bensin, olja, kylvätska eller batterivätska på en plastbelagd del kan det bli fläckar eller så kan beläggningen lossna. Torka snabbt bort det med en mjuk trasa och rent vatten.

☒ Tvätta i automatisk biltvätt

När du använder en automatisk fordonstvätt som drar fordonet genom med en transportör måste växelväljaren vara i läget **N**.

☒ **Om du vill att växelväljaren förblir i läget **N** (biltvättläge) S. 423**

☒ Vaxning

OBS!

Kemiska lösningsmedel och starka rengöringsmedel kan skada lack, metall och plast på bilen. Torka genast upp spill.

☒ Underhålla stötfångare och andra plastöverdragna delar

Fråga en återförsäljare om lämpliga ytbehandlingsmaterial om du behöver reparera lacken på någon plastdel.

■ Tvätta rutorna

Torka av med fönsterputs.

■ Underhålla aluminiumfälgar

Aluminium är känsligt för vägsalt och andra föroreningar från vägarna. Vid behov, använd så tidigt som möjligt en svamp och ett mildt rengöringsmedel för att torka upp dessa föroreningar. Använd inte en stel borste eller aggressiva kemikalier (även vissa kommersiella fälgrengöringsmedel). Dessa kan skada skyddande skikt på aluminiumfälgar, vilket resulterar i korrosion. Beroende på typ av ytbehandling kan hjulen även förlora sin lyster eller se blankpolerade ut. För att undvika fläckar efter vatten, torka hjulen med en trasa medan de fortfarande är våta.

■ Immiga lyktglas

Insidan av de yttre lampglasen (strålkastare, bromsljus, etc.) kan imma igen tillfälligt efter körning i regn, eller efter att fordonet har körts genom en biltvätt. Kondens kan också samlas på insidan av lyktglas när det finns en betydande temperaturskillnad mellan glasets ut- och insida (som när bilrutorna immar igen under regniga förhållanden). Detta är naturliga processer och inte konstruktionsproblem i belysningen.

Glasens konstruktion kan medföra fuktbildning på ytorna. Detta är inte heller något fel. Om du upptäcker att större mängder vatten, eller att vattendroppar samlas bakom lyktglasen ska du dock låta en återförsäljare kontrollera fordonet.

Tillbehör

Tänk på följande vid montering av tillbehör:

- Montera inga tillbehör på vindrutan. De kan skymma sikten för föraren och fördröja reaktioner vid körning.
- Montera inga tillbehör på sådana platser som är märkta SRS Airbag, på framsätens sidor eller ryggstöd, på baksätens sidor, på främre stolpar eller sidostolpar eller i närheten av sidorutorna.
Tillbehör som monteras i dessa områden kan störa krockkuddarnas funktion eller kan slungas mot dig eller någon annan åkande om krockkuddarna löses ut.
- Kontrollera att elektroniska tillbehör inte överbelastar elkretsarna eller stör någon av bilens funktioner.
➤ **Säkringar** S. 686
- Be montören samråda med en återförsäljare innan du monterar elektroniska tillbehör. Låt om möjligt återförsäljaren kontrollera installationen.

☒ Tillbehör och modifieringar

VARNING

Olämpliga tillbehör eller modifieringar kan påverka bilens köregenskaper, stabilitet och prestanda och orsaka kollisioner som kan resultera i allvarliga skador eller dödsfall.

Följ alla anvisningar i den här instruktionsboken när det gäller tillbehör och modifieringar.

VARNING

Användning av felaktigt utformade, konstruerade eller tillverkade högspänningsbatterienheter kan orsaka brand i fordonet.

En fordonsbrand kan resultera i en kollision eller personskada.

Använd endast Hondas högspänningsbatteri, eller dess motsvarighet, i ditt fordon.

Modifieringar

Modifiera inte ditt fordon på ett sätt som kan påverka fordonets köregenskaper, stabilitet och tillförlitlighet eller installera icke-Honda originaldelar eller tillbehör som kan ha en liknande effekt.

Även små modifieringar av fordonssystemet kan påverka fordonets allmänna prestanda. Kontrollera alltid att all utrustning är korrekt monterad och underhållen och gör inga ändringar på fordonet eller dess system som kan leda till att fordonet inte längre uppfyller gällande nationella och lokala bestämmelser.

Det inbyggda diagnosuttaget (OBD-II/J1962-anslutning) som är monterat i det här fordonet är avsett att användas med enheter för fordonsdiagnosystem eller med andra enheter som Honda har godkänt. Användning av någon annan typ av enhet kan påverka fordonets elektroniska system negativt, vilket kan medföra systemfel, urladdat batteri eller andra oväntade problem.

Ändra inte och försök inte reparera fordonets högspänningshybridkraftsystem eller på annat sätt ändra fordonets elsystem. Demontering eller ändring av elutrustningen kan leda till en kollision eller en brand.

Om du någonsin behöver byta ut fordonets högspänningsbatteri utanför garantitäckningen, rekommenderar vi att du endast använder ett högspänningsbatteri från Honda. Hondas egna högspänningsbatterienheter är konstruerade för att fungera tillsammans med fordonets hybridkraftsystem, och har utformats, konstruerats och tillverkats för att undvika överladdningssituationer. Högspänningsbatterier som inte är i Hondas originalutförande kanske inte har utformats, konstruerats och tillverkats på samma sätt, och installation av sådana enheter kan leda till överladdning, bränder, effektförlust eller andra förhållanden som kan öka risken för en kollision eller personskada.

►► Tillbehör och modifieringar

Mobiltelefoner, larm, kommunikationsradioutrustning, radioantennor och lågeffektsljudanläggningar som installeras korrekt ska normalt inte störa fordonets datorstyrda system, som t.ex. krockkuddarna och ABS-bromsarna.

För att vara säker på att fordonet fungerar ordentligt bör du endast använda Honda originaldelar.

Lösa oförutsedda problem

I det här kapitlet förklaras hur du hanterar oväntade problem.

Verktyg

Olika typer av verktyg..... 642

Om du får en punktering

Tillfälligt reparera ett punkterat däck.... 644

Modeller med kompakt reservhjul

Byta ett punkterat däck..... 657

Hantering av domkraften

Kraftsystemet startar inte

Kontrollera proceduren 668

Om batteriet i den nyckelfria

fjärrkontrollen är svagt 670

Nödavstängning av kraftsystemet På 671

Nödavstängning av kraftsystemet Av 672

Om 12 V-batteriet är urladdat 673

Överhettning..... 676

Indikator, tänds/blinkar

Om varningen Lågt motoroljetryck visas 678

Om 12 V-batteriets indikator för

laddningssystem tänds 679

Om felindikatorlampan tänds eller

blinkar 680

Om bromssystemindikatorn (röd) tänds eller

blinkar 681

Om indikatorn för den elektriska

servostyrningen (EPS) tänds..... 682

Om bromssystemindikatorn (röd) tänds eller blinkar samtidigt som bromssystemindikatorn (gul) tänds 683

Om indikatorn för lågt däcktryck/

däcktrycksvarningssystemet tänds

eller blinkar 684

Om transmissionssystemets indikator blinkar

tillsammans med varningsmeddelandet... 685

Säkringar 686

Bogsering i en nödsituation 693

Om det inte går att låsa upp tankluckan..... 694

Om det inte går att öppna bakluckan .. 695

Olika typer av verktyg

Modeller utan kompakt reservdäck

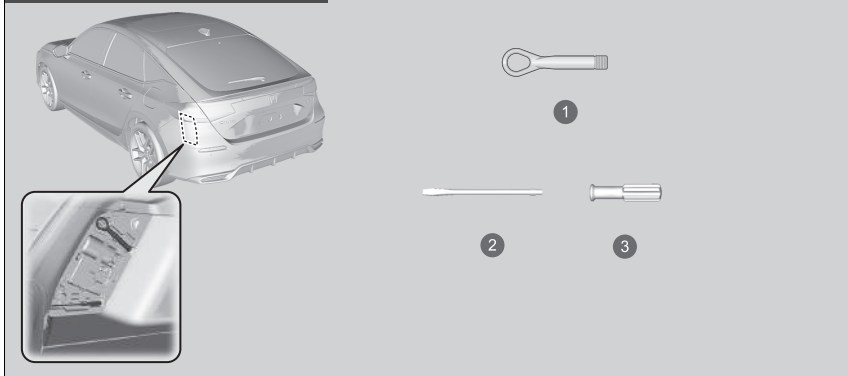

- 1 Löstagbar dragkrok
- 2 Spårskruvmejsel
- 3 Grepp

» Olika typer av verktyg

Verktygen förvaras i bagageutrymmet.

Modeller med kompakt reservhjul

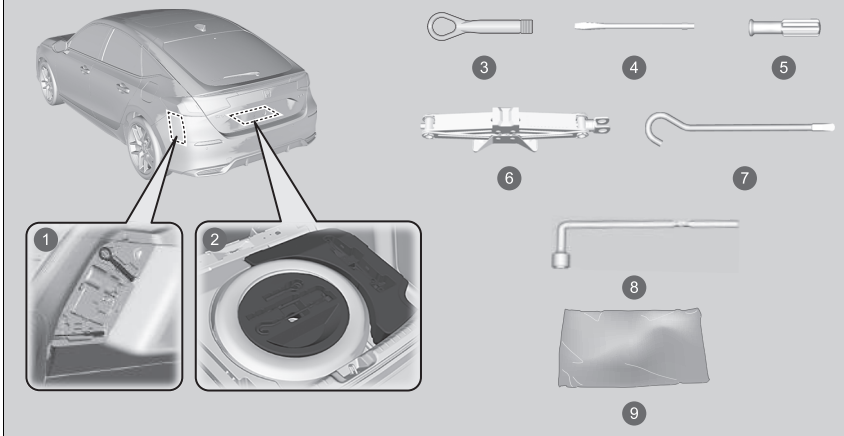

- ❶ Vänster sida av bagageutrymmet
- ❷ Verktygssats
- ❸ Löstagbar dragkrok
- ❹ Spårskruvmejsel
- ❺ Grepp
- ❻ Domkraft
- ❼ Förlängning
- ❽ Hjulmutternyckel/domkraftshandtag
- ❾ Förvaringsväska

Tillfälligt reparera ett punkterat däck

Om däckets har ett stort hack eller är allvarligt skadat på annat sätt måste du låta bogsera fordonet. Om däckets endast har en liten punktering, t.ex. från en spik, kan du använda lagningsattsens för tillfälliga reparationer, så att du kan köra till närmaste verkstad och utföra en mer permanent reparation.

Vid punktering under körning, håll ratten stadigt och bromsa gradvis för att minska farten. Stanna sedan på en säker plats.

1. Parkera fordonet på ett plant och halkfritt underlag och aktivera parkeringsbromsen.
2. Ställ växelväljaren i läge **P**.
3. Slå på varningsblinkers och ställ effektläget på VEHICLE OFF (LOCK).

»Tillfälligt reparera ett punkterat däck

Satsen bör inte användas i följande situationer. Kontakta istället en återförsäljare eller vägassistans för att bogsera fordonet.

- Däcktätningsmedlet har passerat bäst före-datumet.
- Mer än ett däck har punktering.
- Punkteringen eller skadan är större än 4 mm.
- Däcksidan är skadad eller punkteringen ligger utanför däckets slitbana.

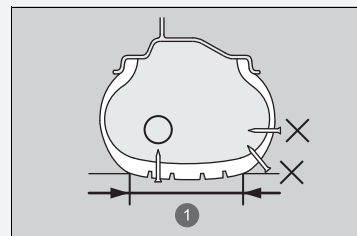

1 Kontaktyta

När punkteringen är:	Använd satsen
Mindre än 4 mm	Ja
Större än 4 mm	Nej

- Skadan har orsakats av fordonet har körts med extremt dåligt pumpade däck.
- Slitbanan har lossnat.
- Fälgen är skadad.

Ta inte bort den spik eller skruv som orsakade punkteringen. Om den avlägsnas från däckets finns det risk för att det inte går att laga punkteringen med hjälp av satsen.

■ Förberedelser för reparation av punktering

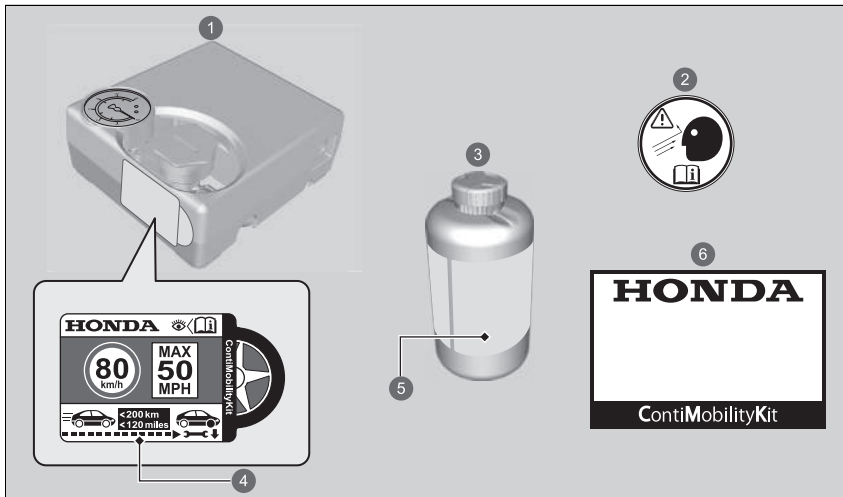

- 1 Luftkompressor
- 2 Hjuldekal
- 3 Lagningsatsflaska
- 4 Hastighetsbegränsningsdekal
- 5 Sista giltighetsdatum
- 6 Bruksanvisning

►► Förberedelser för reparation av punktering

Dekalen för hastighetsbegränsning sitter bredvid däcklagningsssatsen för tillfälliga däckreparationer.

Läs bruksanvisningen som medföljer däcklagningsssatsen noga när du utför en tillfällig lagning.

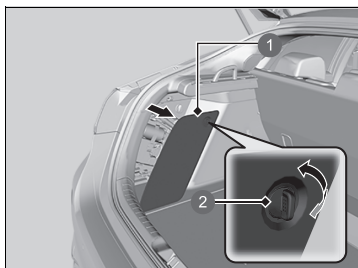

1. Ta bort locket på vänster sida av bagageutrymmet genom att vrida på knappen och ta sedan ut satsen inifrån.
2. Placera utrustningen med ovansidan uppåt på ett jämnt underlag nära det punkterade däck och på avstånd från trafiken. Lägg inte utrustningen på sidan.

- 1 Lucka
- 2 Knapp

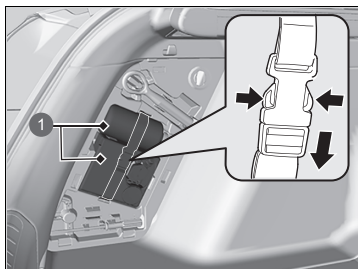

- 1 Däcklagningssats

■ Spruta in tätningsmedel och luft

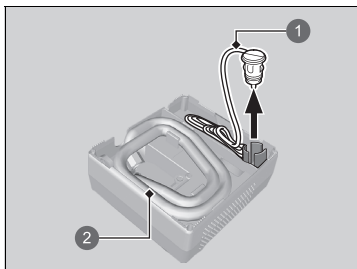

- ① Kontaktssladd
- ② Luftkompressorslang

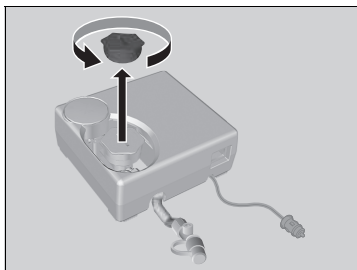

1. Ta ut luftkompressorslangen och kontaktssladden bakom luftkompressorn.

2. Ta bort locket från luftkompressorn.

▣ Spruta in tätningsmedel och luft

⚠ VARNING

Däcktätningsmedel innehåller skadliga ämnen som kan vara livsfarliga att förtära.

Om du sväljer det oavsiktligt ska du inte framkalla kräkningar. Drick stora mängder vatten och se till att få läkarvård omedelbart.

Vid hud- eller ögonkontakt, skölj med kallt vatten och se till att få läkarvård om det behövs.

Förvara flaskan utom räckhåll för barn.

Det kan hända att tätningsmedlet är trögflytande i låga temperaturer. I detta fall värmer du det genom att förvara flaskan i kupén före användning.

Tätningsmedlet kan skapa permanenta fläckar på tyg och andra material. Var försiktig vid hantering och torka omedelbart upp eventuellt spill.



3. Skaka flaskan väl.

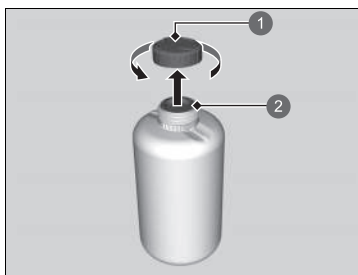

- ① Flasklock
- ② Ej borttagen

4. Ta bort flasklocket.

- Ta inte bort tätningskåpan.

►► Spruta in tätningsmedel och luft

Ta inte bort den tomma flaskan när du har sprutat in tätningsmedel.

Kontakta en Honda-återförsäljare för att få en ny tätningsmedelsbehållare och för att kassera den tomma flaskan på rätt sätt.

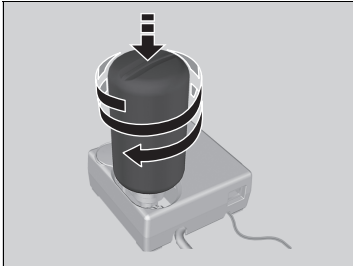

5. Skruva fast den förslutna flaskan på luftkompressorn.
 - Skruva fast flaskan ordentligt så att den inte lossnar.

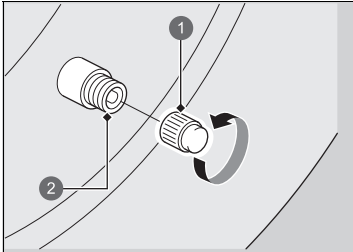

6. Lossa ventilhatten.

- 1 Ventilhatt
- 2 Ventil

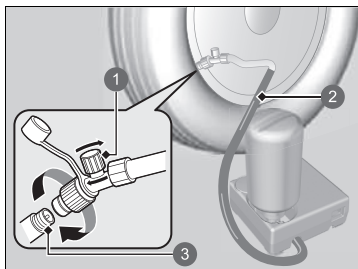

- 1 Luftventil
- 2 Luftkompressorslang
- 3 Ventil

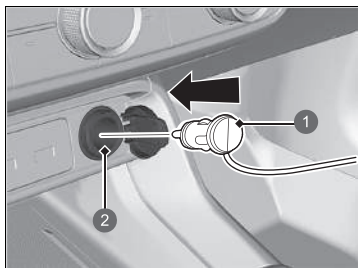

- 1 Kontakt
- 2 Eluttag för tillbehör

7. Skruva fast luftkompressorslangen på däckventilen.

- Se till att luftventilen är stängd och att luftkompressorn är avstängd.

8. Anslut luftkompressorn till tillbehörsuttaget.

► **Eluttag för tillbehör** S. 272

9. Slå på fordonets kraftsystem.

► **Kolmonoxid** S. 109

► Spruta in tätningsmedel och luft

⚠ VARNING

Om motorn körs i ett slutet eller till och med i ett endast delvis slutet utrymme kan detta snabbt leda till höga koncentrationer av giftig kolmonoxid.

Att andas in denna färg- och luktlösa gas kan leda till medvetslöshet och även dödsfall. Låt endast motorn gå för att driva luftkompressorn när fordonet står utomhus.

Stäng av luftkompressorn när du ansluter luftkompressorslangen.

Du hör ett motorljud från den aktiverade luftkompressorn. Detta är normalt.

Om det angivna lufttrycket inte uppnås inom 10 minuter kan det hända att punkteringen är för stor för att lagningssatsen ska kunna tätas däcket tillräckligt. I så fall måste fordonet bogseras.

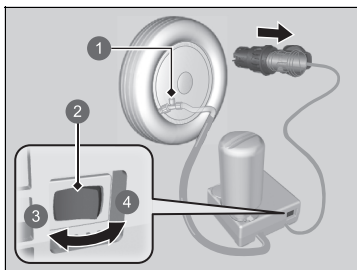

- 1 Luftventil
- 2 Brytare
- 3 AV
- 4 PÅ

10. Slå på luftkompressorn och pumpa upp däck till angivet lufttryck.
 - Kompressorn börjar spruta in tätningsmedel och luft i däck.
 - Se dekalen på dörrstolpen på förarsidan för specifikationer för däcktryck.
11. Stäng av kompressorn när lufttrycket uppnår det angivna trycket.
 - Kontrollera lufttrycksmätaren på luftkompressorn.
 - Vid övertryck släpper du ut luften genom att vrida luftventilen. Var försiktig så att du inte spiller tätningsmedel.
12. Koppla bort kontakten ur eluttaget för tillbehör.
13. Skruva loss luftkompressorslangen från däckventilen. Montera slanglocket.
 - Var försiktig så att du inte spiller något tätningsmedel när slangen kopplas bort. Torka bort eventuellt spill.

►► Spruta in tätningsmedel och luft

Om du vill mäta lufttrycket med en mätare ska du först stänga av luftkompressorn.

Uppge att däcktätningsmedel har använts när du ber en Honda-återförsäljare eller vägassistanstjänst om byte eller reparation av det punkterade däck.

Denna luftkompressor är konstruerad för bildäck. Kontrollera följande:

- Strömförsörjningen till luftkompressorn är begränsad till fordonets 12 V DC-eluttag för tillbehör.
- Använd inte kompressorn till reparationssetsen för tillfälliga däckreparationer i mer än 10 minuter. Kompressorn kan överhettas och drabbas av bestående skador. Låt den svalna när kompressorn används kontinuerligt.

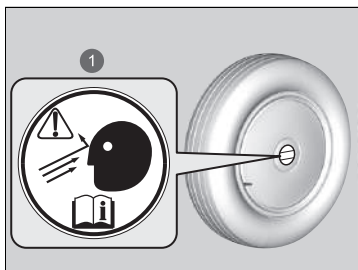

1 Hjuldekal

14. Sätt hjuldekalen på hjulets plana yta.
 - Hjulytan måste vara ren för att dekalen ska fästa ordentligt.
15. Förvara däckreparationssatsen i bagageutrymmet.
 - Ta inte bort lagningssatsflaskan från luftkompressorn.

Fördela tätningsmedlet i däck

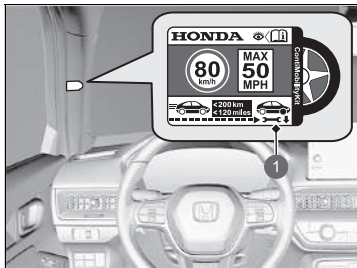

1 Hastighetsbegränsningsdekal

1. Placera hastighetsbegränsningsdekalen på platsen som visas på bilden.
2. Kör fordonet i cirka 10 minuter eller 3 till 10 kilometer.
 - Kör inte fortare än 80 km/h.
3. Stanna på en säker plats.

► Fördela tätningsmedlet i däck

VARNING

Om motorn körs i ett slutet eller till och med i ett endast delvis slutet utrymme kan detta snabbt leda till höga koncentrationer av giftig kolmonoxid.

Att andas in denna färg- och luktlösa gas kan leda till medvetlöshet och även dödsfall. Låt endast motorn gå för att driva luftkompressorn när fordonet står utomhus.

Se dekalen på dörrstolpen på förarsidan för specifikationer för däcktryck.

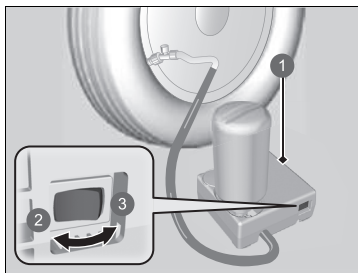

- 1 Luftkompressor
- 2 AV
- 3 PÅ

4. Kontrollera lufttrycket igen med hjälp av mätaren på luftkompressorn.

► Slå inte på luftkompressorn för att kontrollera lufttrycket.

5. Om lufttrycket är:

- Lägre än 130 kPa (1,3 bar): Tillsätt inte luft och fortsätt inte att köra. Läckaget är för stort. Ring efter hjälp och låt bogsera fordonet.

🚨 **Bogsering i en nödsituation** S. 693

- Angivet lufttryck (se dekalen på förarsidans dörrstolpe) eller mer: Fortsätt köra tills du når närmaste verkstad. Kör inte fortare än 80 km/h.
- Högre än 130 kPa (1,3 bar), men lägre än angivet lufttryck (se dekalen på förarsidans dörrstolpe): Pumpa upp däck till det angivna lufttrycket.

🚨 **Pumpa ett däck som har för lite luft**
S. 655

Upprepa dessutom steg 2 till 4 tills du når närmaste verkstad. Kör inte fortare än 80 km/h.

► Avståndet till närmaste verkstad måste vara inom cirka 200 kilometer.

6. Samla ihop och förvara satsen på korrekt sätt.

■ Pumpa ett däck som har för lite luft

Du kan använda utrustningen till att pumpa upp ett däck med för lite luft, men utan punktering.

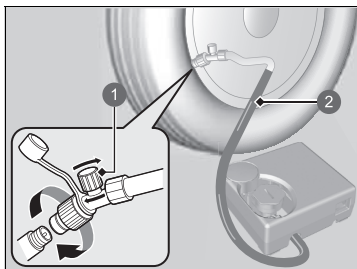

- 1 Luftventil
- 2 Luftkompressorslang

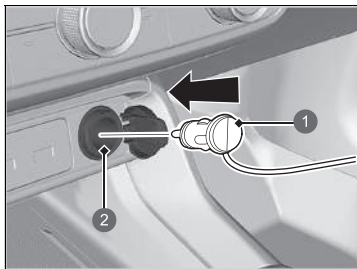

- 1 Kontakt
- 2 Eluttag för tillbehör

1. Ta ut luftkompressorn ur bagageutrymmet.
2. Placera satsen med ovsidan uppåt på ett jämnt underlag nära det punkterade däck och på avstånd från trafiken. Lägg inte utrustningen på sidan.
3. Ta bort ventilhatten.
4. Fäst luftkompressorslangen på däckventilen. Skruva fast den ordentligt.
 - Se till att luftventilen är stängd.

5. Anslut luftkompressorn till tillbehörsuttaget.
 - Se till att inte klämma kabeln i en dörr eller ett fönster.
 - **Eluttag för tillbehör** S. 272
6. Slå på fordonets kraftsystem.
 - **Kolmonoxid** S. 109
 - **Slå på strömmen** S. 411

►► Pumpa ett däck som har för lite luft

⚠ VARNING

Om motorn körs i ett slutet eller till och med i ett endast delvis slutet utrymme kan detta snabbt leda till höga koncentrationer av giftig kolmonoxid.

Att andas in denna färg- och luktlösa gas kan leda till medvetlöshet och även dödsfall. Låt endast motorn gå för att driva luftkompressorn när fordonet står utomhus.

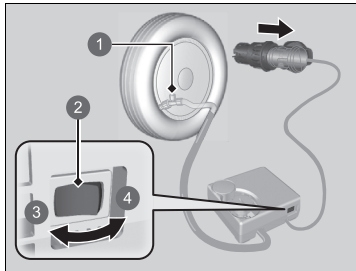

- ① Luftventil
- ② Brytare
- ③ AV
- ④ PÅ

7. Slå på luftkompressorn för att pumpa upp däck.
 - Kompressorn börjar pumpa in luft i däck.
 - Om du har startat kraftsystemet, låt det gå medan luften pumpas in.
8. Pumpa upp däck till det angivna lufttrycket.
9. Stäng av utrustningen.
 - Kontrollera lufttrycksmätaren på luftkompressorn.
 - Vid övertryck vrider du luftventilen för att tömma.
10. Stäng av kraftsystemet och koppla sedan bort luftkompressorn från eluttaget för tillbehör.
11. Skruva av luftkompressorns slang från däckventilen. Sätt tillbaka ventilhatten.
12. Förvara luftkompressorn i bagageutrymmet.

►► Pumpa ett däck som har för lite luft

OBS!

Använd inte kompressorn till reparationssetsen för tillfälliga däckreparationer i mer än 10 minuter. Kompressorn kan överhettas och drabbas av bestående skador.

Modeller med kompakt reservhjul

Byta ett punkterat däck

Vid punktering under körning, håll ratten stadigt och bromsa gradvis för att minska farten. Stanna sedan på en säker plats. Byt ut det punkterade däck mot det kompakta reservdäcket. Uppsök en återförsäljare snarast möjligt för att få det vanliga däck reparerat eller utbytt.

1. Parkera fordonet på ett plant och halkfritt underlag och aktivera parkeringsbromsen.
2. Ställ växelväljaren i läge **P**.
3. Slå på varningsblinkers och ställ effektläget på VEHICLE OFF.

►► Byta ett punkterat däck

Vidta följande försiktighetsåtgärder för det kompakta reservdäcket:

Kontrollera regelbundet däcktrycket i det kompakta reservdäcket. Se till att det håller specificerat tryck. Specificerat tryck: 420 kPa (4,2 bar)

Kör inte fortare än 80 km/tim när du kör med det kompakta reservhjulet. Byt till ett riktigt däck snarast möjligt.

Fordonets kompakta reservdäck med hjul är specifikt avsett för denna modell. Använd det inte på andra fordon. Använd inte några andra typer av kompakta reservdäck på fordonet.

Montera inte snökedjor på ett kompakt reservdäck. Om ett kedjeutrustat framdäck får punktering, ta bort ett av de normalstora bakre däcken och ersätt detta med det kompakta reservdäcket. Ta bort det punkterade framdäcket och byt ut det mot det normalstora backdäcket som tagits bort. Montera snökedjorna på framdäcket.

Ett kompakt reservdäck ger en hårdare körning och sämre grepp på vissa väglag. Var extra försiktig vid körning.

Det kompakta reservdäcket är mindre än de vanliga däcken. Fordonets markfrigång minskas med det kompakta reservdäcket monterat. Var försiktig när du kör över vägbulor eller skräp och andra främmande föremål på vägen eftersom underredet kan skadas.

■ Förberedelser för däckbyte vid punktering

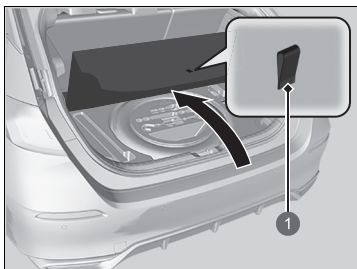

1 Rem

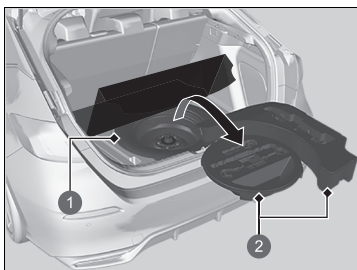

1 Reservdäck
2 Verktygssats

1. Dra i remmen på golvluckan och öppna luckan.

2. Ta ut verktygssatsen ur bagageutrymmet.
3. Ta ut domkraften och hjulmutternyckeln ur verktygssatsen.
4. Skruva loss vingskruven och ta bort distanskonen. Ta sedan bort reservdäcket.

►► Byta ett punkterat däck

⚠ VARNING: Domkraften ska endast användas vid en nödsituation, inte för säsongsmässiga däckbyten eller för annat normalt underhålls- eller reparationsarbete.

⚠ OBS!

Använd inte domkraften om den inte fungerar som den ska. Ring en återförsäljare eller bärgningstjänsten.

Använd inte mer än ett kompakt reservdäck samtidigt.

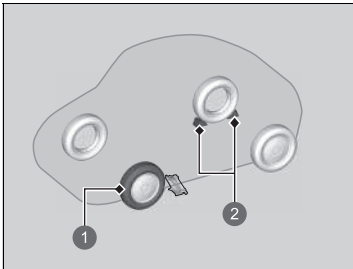

- ❶ Punkterat däck som ska bytas.
- ❷ Hjulblock

5. Placera ett hjulblock eller en sten framför och bakom däck diagonalt mot det punkterade däck.

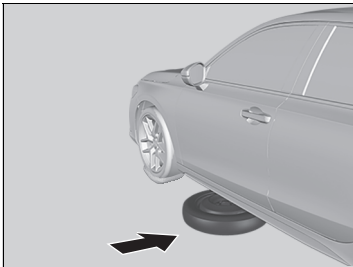

6. Placera kompaktreservhjulet (hjulsidan upp) under fordonschassit, nära hjulet som ska bytas.



7. Lossa alla hjulmuttrar ca ett varv med hjälp av hjulmutternyckeln.

■ Så här använder du domkraften

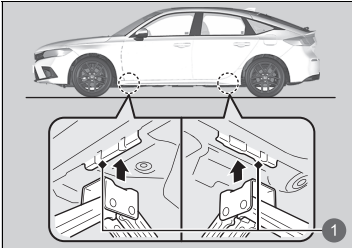

1 Lyftpunkter

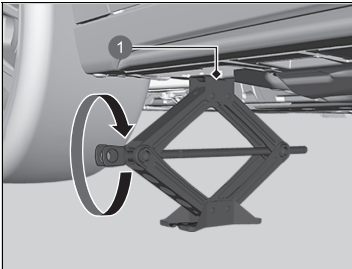

1 Lyftpunkt

1. Placera domkraften under lyftpunkten närmast det däck som ska bytas.

2. Vrid ändfästet medurs så som visas i bilden, tills överdelen av domkraften får kontakt med lyftpunkten.
 - Se till att lyftpunkten vilar i domkraftens skåra.

►► Så här använder du domkraften

⚠ VARNING

Fordonet kan lätt rulla av domkraften och allvarligt skada personer som befinner sig under det.

Följ anvisningarna för däckbyte noga. Se till att ingen befinner sig under fordonet (ingen del av kroppen) när det stöttas upp med en domkraft.

VARNING: Domkraften ska placeras på en plan och stabil yta på samma nivå som det parkerade fordonet.

Domkraften som medföljer fordonet är försedd med följande dekal:

1.	2.	3.

1. Se ägarhandboken.
2. Uppehåll dig aldrig under bilen när den hålls uppe med domkraft.
3. Placera domkraften under förstärkt område.

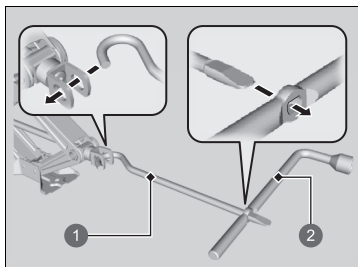

- 1 Förlängning
- 2 Hjulmutter nyckel som domkraftshandtag

3. Hög fordonet med hjälp av förlängningen och domkraftshandtaget tills däcket går fritt från marken.

► Så här använder du domkraften

Använd inte domkraften med passagerare eller bagage i fordonet.

Använd domkraften som levereras med fordonet. Andra domkrafter kanske inte klarar vikten ("belastningen"), eller kanske inte passar lyftpunkten.

Följande anvisningar måste följas för att domkraften ska kunna användas säkert:

- Använd den inte när kraftsystemet är på.
- Använd den endast på plan och fast mark.
- Använd den endast vid de särskilda lyftpunkterna.
- Stig inte in i fordonet medan det är upphissat med domkraften.
- Lägg ingenting ovanpå eller under domkraften.

■ Byta ett punkterat däck

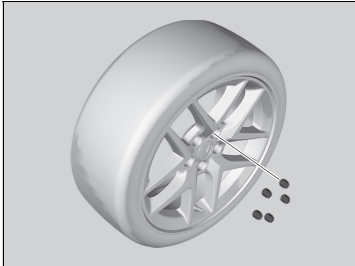

1. Ta loss hjulmuttrarna och det punkterade däck.

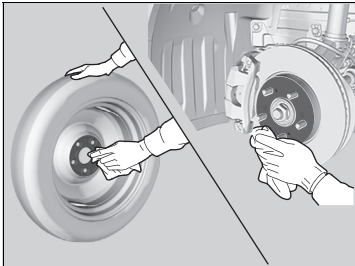

2. Torka av monteringsytorna på hjulet med en ren trasa.

3. Montera kompaktreservhjulet.

4. Skruva på hjulmuttrarna tills de får kontakt med falsarna kring monteringshålen och inte kan vridas längre.

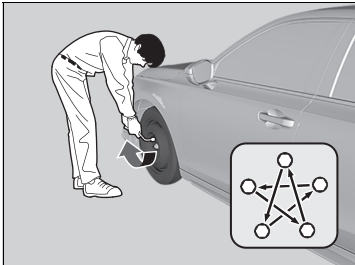

5. Sänk ner fordonet och ta bort domkraften. Dra åt hjulmuttrarna i den ordning som visas i bilden. Följ mönstret och dra åt muttrarna två till tre gånger i denna ordning.

Åtdragningsmoment för hjulmuttrar:

108 Nm (11 kgf-m)

►► Byta ett punkterat däck

Överdra inte hjulmuttrarna genom att öka hävstångseffekten med hjälp av foten eller ett rör.

■ Förvaring av det punkterade däck

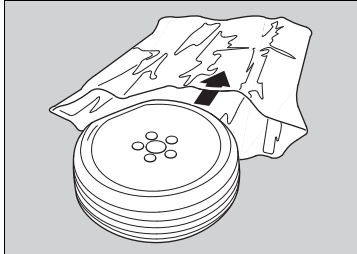

1. Lägg det punkterade däck i förvaringsväskan som medföljde fordonet.
► Förvaringsväskan är i verktygslådan.
2. Knyt ihop förvaringsväskan.
3. Lägg tillbaka domkraften, domkraftshandtaget och hjulmutternyckeln säkert i verktygslådan.

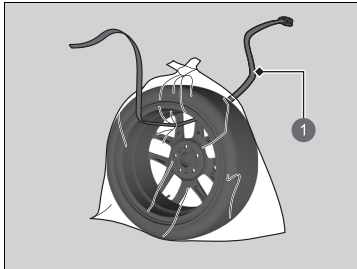

1 Rem

►► Förvaring av det punkterade däck

⚠ VARNING

Lösa föremål kan slungas omkring i kupén vid en krock och skada resenärerna allvarligt.

Stuva undan däck, domkraft och verktyg ordentligt innan du kör iväg.

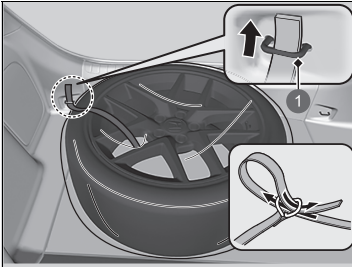

1 Bakre fäste

5. Placera det punkterade däck i bagageutrymmet och dra remmen genom den bakre förankringen som bilden visar.
6. För in remmen genom ringen och dra åt remmen för att säkra det punkterade däck på plats.

■ Däcktrycksvarningssystem och kompakt reservdäck

Om du byter ett punkterat däck mot reservdäcket kommer indikatorn för lågt däcktryck/däcktrycksvarningssystemet att tändas medan du kör. Efter att ha kört ett par kilometer visas  **Problem med däcktrycksövervakningssystem** på displayen med förarinformation och indikatorn börjar blinka under en kort tid och förblir sedan tänd, men detta är normalt och utgör ingen anledning till oro.

Kalibrera däcktrycksvarningssystemet när du byter hjulet mot ett vanligt hjul.

➤ **Kalibrering av däcktrycksvarningssystem** S. 458

Modeller utan kompakt reservdäck

Fordonet har lyftpunkter som bilden visar.
Kontakta en återförsäljare när du ska byta dina däck.

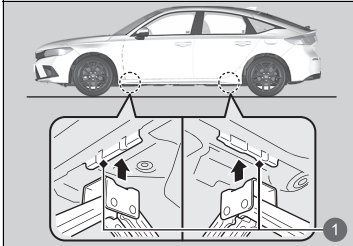

1 Lyftpunkter

Kontrollera proceduren

När indikatorn  (Redo) inte tänds, kontrollerar du följande punkter och vidtar lämpliga åtgärder.





☒ Kontrollera proceduren

Om du måste starta fordonet omedelbart kan du ta hjälp av ett annat fordon eller ett hjälpbatteri och starta med startkablar.

☒ **Om 12 V-batteriet är urladdat** S. 673

Beroende på situationen kan det vara möjligt att tillfälligt starta kraftsystemet med hjälp av nödstartproceduren.



☒ **Nödavstängning av kraftsystemet Av** S. 672

Checklista	Tillstånd	Åtgärd
Kontrollera om tillhörande indikator eller meddelande på displayen med förarinformation tänds.	 För låg temperatur för fordonsdrift visas.	<ul style="list-style-type: none">• Du måste invänta en ökning av den omgivande utomhustemperaturen eller flytta fordonet till en varmare plats.• Kontakta vid behov en återförsäljare.
	 Tryck på startknappen med emblemet på nyckeln för att starta visas.	☒ Om batteriet i den nyckelfria fjärrkontrollen är svagt S. 670
	Kraftsystemets  -indikator tänds.	Låt din återförsäljare kontrollera fordonet.
	Indikatorn för växellådssystemet blinkar och meddelandet   Problem med växellådssystem. Aktivera parkeringsbromsen när fordonet är parkerat. visas.	☒ Om transmissionssystemets indikator blinkar tillsammans med varningsmeddelandet S. 685

Checklista	Tillstånd	Åtgärd
Kontrollera växelläget. Växelspaken är inte i P .		Ställ växelväljaren i läge P .
Kontrollera kraftsystemets startprocedur. Följ anvisningarna och försök att starta kraftsystemet igen.		<ul style="list-style-type: none"> ➤ Slå på strömmen S. 411
Kontrollera indikatorn för startspärrsystemet. När startspärrsystemets indikator blinkar kan kraftsystemet inte slås på.		<ul style="list-style-type: none"> ➤ Startspärrsystem S. 210 ➤ Indikator för startspärrsystem S. 125
Kontrollera säkringarna.		<p>Kontrollera alla säkringar, eller låt en återförsäljare kontrollera fordonet.</p> <ul style="list-style-type: none"> ➤ Inspektera och byta säkringar S. 690
Kontrollera 12 V-batteriet.		<p>Låt en återförsäljare kontrollera 12 V-batteriet.</p> <ul style="list-style-type: none"> ➤ 12 V-batteri S. 624

Om du inte kan slå på kraftsystemet efter att ha kontrollerat alla punkter i listan ovan, ska du låta en återförsäljare kontrollera fordonet.

Om batteriet i den nyckelfria fjärrkontrollen är svagt

Om summern ljuder, meddelandet  Tryck på startknappen med emblemet på nyckeln för att starta visas på displayen med förarinformation, **POWER**-knappen blinkar och -indikatorn (redo) inte tänds, slår du på elsystemet på följande sätt:

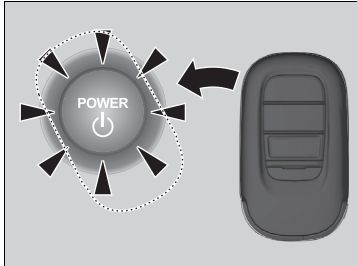

1. Tryck mitt på **POWER**-knappen med **H**-logotypen på den nyckelfria fjärrsändaren när **POWER**-knappen blinkar. Knapparna på fjärrkontrollen ska vara vända mot dig.
 - **POWER**-knappen blinkar i cirka 30 sekunder.

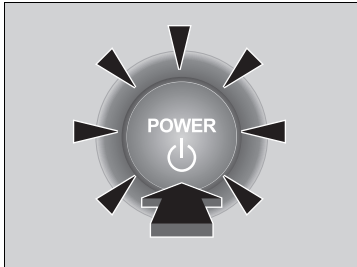

2. Tryck ned bromspedalen och tryck på **POWER**-knappen inom 10 sekunder efter det att ljudsignalen hörs och **POWER**-knappen växlar från blinkande till fast sken.
 - -indikatorn (redo) tänds.
 - Om du inte trampar ner pedalen ändras läget till ACCESSORY.

Nödavstängning av kraftsystemet På

Om det inte går att slå på kraftsystemet med den normala startproceduren kan du eventuellt starta det med hjälp av nedanstående procedur för nödstart.

Använd inte den här proceduren om det inte är en nödsituation.

1. Kontrollera att parkeringsbromsen är aktiverad.
 - Indikatorn (röd) för parkeringsbroms och bromssystem tänds i 30 sekunder när du drar upp den elektriska parkeringsbromsens reglage.
2. Kontrollera att växellådan är i läge **P**, och ställ sedan in effektläget på ACCESSORY.
3. Tryck ned bromspedalen ordentligt och håll **POWER**-knappen intryckt i minst 15 sekunder.

Detta bör betraktas som ett systemfel även om du kan slå på strömmen med hjälp av ovanstående procedur.

Låt snarast en återförsäljare kontrollera fordonet.

Nödavstängning av kraftsystemet Av

POWER-knappen kan användas för att stänga av kraftsystemet i en nödsituation, till och med under körning. Om du måste stänga av kraftsystemet utför du någon av följande åtgärder:

- Håll in **POWER**-knappen i cirka två sekunder.
- Tryck på **POWER**-knappen tre gånger med fast hand.

Rattlåset aktiveras inte. Men eftersom det elektriska systemet inaktiverar servostyrningen och bromssystemet kommer det dock att kräva betydligt mer fysisk ansträngning och tid att styra och sakta ner fordonet. Sätt båda fötterna på bromspedalen för att sakta ned fordonet och stanna omedelbart på en säker plats.

Växelläget ändras automatiskt till **P** när fordonet har stannat helt. Sedan ändras effektläget till VEHICLE OFF.

►► Nödavstängning av kraftsystemet Av

OBS!

Tryck inte på **POWER**-knappen medan du kör, om det inte är absolut nödvändigt att stänga av kraftsystemet. Om du trycker på **POWER**-knappen medan du kör ljuder summern.

Procedur för start med startkablar

Stäng av strömmen till elförbrukare, såsom ljudanläggning och belysning. Stäng av kraftsystemet och öppna motorhuven.

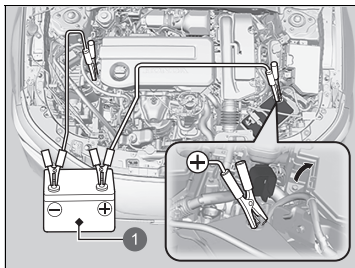

1 Hjälpbatteri

1. Öppna kåpan på den positiva \oplus -polen.
2. Anslut den första startkabeln till 12 V-batteriets \oplus -pol i ditt fordon.
3. Anslut den andra änden på den första startkabeln till hjälpbatteriets \oplus -pol.
 - ▶ Använd endast ett hjälpbatteri på 12 V.
 - ▶ När du använder en bilbatteriladdare för att ladda ditt 12 V-batteri, välj en lägre laddspänning än 15 V. Kontrollera rätt inställning i laddarens instruktionsbok.

Om 12 V-batteriet är urladdat

VARNING

Ett 12 V-batteri kan explodera och allvarligt skada personer i närheten om du inte följer rätt procedur.

Håll alla gnistor, öppna lågor och rökdun borta från 12 V-batteriet.

OBS!

Om ett 12 V-batteri utsätts för extrem kyla kan elektrolyten inuti det frysa. Om du försöker kabelstarta ett fruset 12 V-batteri kan det spricka.

Fäst startkablarnas klämmor ordentligt så att de inte kan lossna på grund av motorns vibrationer. Var försiktig så att inte startkablarna trasslar in sig och låt inte kabeländarna vidröra varandra när du fäster eller lossar startkablarna.

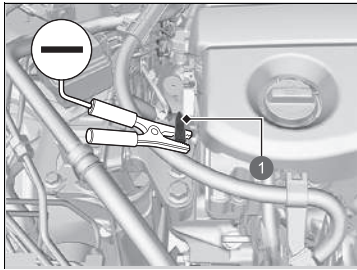

1 Pinnbult

4. Anslut den andra startkabeln till \ominus -polen på hjälpbatteriet.
5. Anslut den andra änden av den andra startkabeln till jordningspunkten på det sätt som visas på bilden. Anslut inte denna startkabel till någon annan del av motorn.
6. Om ditt fordon är anslutet till ett annat fordon, starta hjälpfordonet och öka motorvarvet något.
7. Försök att starta ditt fordon. Om startmotorn drar runt långsamt ska du kontrollera att startkablarna har bra kontakt metall mot metall.

►► Om 12 V-batteriet är urladdat

12 V-batteriers prestanda försämras i kallt väder och kan hindra motorn från att starta.

■ Åtgärder när kraftsystemet startar

Ta bort startkablarna i följande ordning när ditt fordonets kraftsystem har startat:

1. Koppla loss startkabeln från jorden på ditt fordon.
2. Koppla bort den andra änden av startkabeln från hjälpbatteriets \ominus -pol.
3. Koppla ifrån startkabeln från 12 V-batteriets \oplus -pol i fordonet.
4. Koppla ifrån den andra änden av startkabeln från hjälpbatteriets \oplus -pol.

Låt en närbelägen bensinmack eller återförsäljare kontrollera fordonet.



☒ Om 12 V-batteriet är urladdat

Indikatorerna för adaptiv farthållare (ACC) med funktion för efterföljande fordon vid låg hastighet, stabiliseringssystem (VSA), stabiliseringssystem (VSA) **OFF***, säkerhetsassistans, kollisionminimerande bromssystem, avkörningsvarnare, lågt däcktryck/däcktrycksvarningssystem, kan tändas när du aktiverar effektläget efter att ha återanslutit ett 12 V-batteri. Kör en kort sträcka i mer än 20 km/h. Varje indikator ska då slockna. Om inte, låt en återförsäljare kontrollera fordonet.

* Ej tillgängligt på alla modeller

Så här hanterar du överhettning

Överhettning kännetecknas av följande symptom:

-  **Hög temperatur i strömsystem. Effekt kan reduceras.** visas på displayen med förarinformation.
-  **Motorn är för varm. Kör inte. Låt motorn svalna.** visas på displayen med förarinformation.
- Ånga eller vätskestänk kommer ut från motorrummet.

Hög temperatur i strömsystem. Effekt kan reduceras. visas på displayen med förarinformation

 **Hög temperatur i strömsystem. Effekt kan reduceras.** visas på displayen med förarinformation när kraftsystemets temperatur är hög.

1. Parkera fordonet på en säker plats.
 - ▶ Aktivera parkeringsbromsen och lägg i växelläge **P**. Stäng av alla tillbehör och slå på varningsblinkerser.
2. Låt effektläget stå kvar på ON och vänta tills meddelandet försvinner.
 - ▶ Om meddelandet inte försvinner ska du låta en återförsäljare kontrollera fordonet.

Motorn är för varm. Kör inte. Låt motorn svalna. visas på displayen med förarinformation

■ Första åtgärd

1. Parkera omedelbart fordonet på en säker plats.
2. Stäng av alla tillbehör och sätt på varningsblinkerser.
 - ▶ **Ingen ånga eller vätskestänk förekommer:** Låt kraftsystemet vara på och öppna motorhuven.
 - ▶ **Ånga eller vätskestänk förekommer:** Stäng av kraftsystemet och vänta tills det avtar. Öppna sedan motorhuven.

» Så här hanterar du överhettning

⚠ VARNING

Ånga och stänk från en överhettad motor kan ge allvarliga skällningsskador.

Öppna inte motorhuven om det kommer ånga från den.

OBS!

Om du fortsätter att köra med  **Motorn är för varm. Kör inte. Låt motorn svalna.** på displayen med förarinformation kan motorn skadas.

Om  **Hög temperatur i strömsystem. Effekt kan reduceras.** visas på displayen med förarinformation. Fordonet har nedsatt förmåga att accelerera och kan vara svårare att starta i en sluttning.

■ Nästa åtgärd

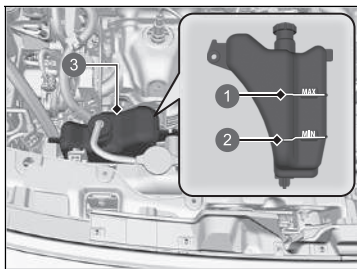

- 1 MAX
- 2 MIN
- 3 Reservtank

■ Slutlig åtgärd

När motorn har svalnat tillräckligt slår du på kraftsystemet.

Om  **Motorn är för varm. Kör inte. Låt motorn svalna.** inte visas återupptar du körningen. Om det visas igen ska du kontakta en återförsäljare för reparation.

1. Kontrollera att kylfläkten är igång och stäng av kraftsystemet när  **Motorn är för varm. Kör inte. Låt motorn svalna.** på displayen med förarinformation försvinner.

► Om kylfläkten inte fungerar ska du omedelbart stänga av kraftsystemet.

2. När motorn har svalnat, kontrollera kylvätskenivån och kylsystemets komponenter med avseende på läckor.

► Om kylvätskenivån är låg i expansionskärlet fyller du på ny kylvätska tills den når **MAX**-markeringen.

► Kontrollera att kylaren har svalnat ordentligt om det inte finns någon kylvätska i expansionskärlet. Täck kylarlocket med en kraftig trasa och öppna det. Fyll vid behov på med kylvätska upp till nederkanten av påfyllningshalsen och sätt tillbaka locket.

►► Så här hanterar du överhettning

VARNING

Om du tar av kylarlocket medan motorn är varm finns det risk för att kylvätska sprutar ut och skällar dig allvarligt.

Låt alltid motorn och kylaren svalna innan du tar av locket.

Kontakta en återförsäljare för reparation om det läcker kylvätska.

Använd endast vatten som en nödlösning/tillfällig åtgärd. Låt snarast möjligt en återförsäljare spola systemet med lämplig frostskyddslösning.

Om varningen Lågt motoroljetryck visas



■ Orsaker till att varningen visas

Visas när motoroljenivån är låg.

■ Åtgärder så snart varningen visas

1. Parkera genast fordonet på ett jämnt underlag på en säker plats.
2. Slå vid behov på varningsblinkerssen.

■ Åtgärd när du har parkerat fordonet

1. Stäng av kraftsystemet och låt det vila i cirka tre minuter.
2. Öppna motorhuvn och kontrollera oljenivån.
 - ▶ Fyll på olja vid behov.
 - ▶ **Oljekontroll** S. 597
3. Starta motorn och kontrollera varningen **Lågt motoroljetryck**.
 - ▶ Varningen försvinner: Du kan fortsätta köra.
 - ▶ Om varningen inte försvinner inom 10 sekunder:
Stäng omedelbart av motorn och kontakta en återförsäljare för reparation.

» Om varningen Lågt motoroljetryck visas

OBS!

Om du kör när oljetrycket i motorn är lågt kan allvarlig mekanisk skada nästan omedelbart uppstå.

Om 12 V-batteriets indikator för laddningssystem tänds



■ Orsaker till att indikatorn tänds

Tänds om ett fel på laddningssystemet uppstår.

■ Åtgärd när indikatorn tänds

Stanna på en säker plats och låt omedelbart en återförsäljare kontrollera fordonet.

Om varningen Reducerad stoppeffekt visas



■ Orsaker till att varningen visas

Visas när bromsförmågan är reducerad.

■ Åtgärder så snart varningen visas

Sakta ned och kör försiktigt. Låt din återförsäljare kontrollera fordonet.

⌘ Om 12 V-batteriets indikator för laddningssystem tänds

Stäng inte av kraftsystemet om du behöver stanna en kort stund. Kraftsystemet använder 12 V-batteriet för att aktiveras. Du kanske inte kan slå på kraftsystemet igen om du stängt av det med denna indikator på.

Om felindikatorlampan tänds eller blinkar



■ Orsaker till att indikatorlampan tänds eller blinkar

- Tänds om ett fel på avgasreningssystemet uppstår.
- Blinkar om det upptäcks att motorn feltänder.

■ Åtgärd när indikatorn tänds

Undvik höga hastigheter och låt en återförsäljare omgående kontrollera fordonet.

- Tänds när det inte finns någon bensin i bränsletanken och släcks efter att fordonet har tankats, strömläget är påslaget, fordonet är igång och kraftsystemet har stängts av flera gånger. Om inte, låt en återförsäljare kontrollera fordonet.

■ Åtgärd när indikatorn blinkar

Parkera fordonet på säker plats utan brännbart material i närheten, stäng av motorn och vänta minst tio minuter tills den svalnat.

►► Om felindikatorlampan tänds eller blinkar

OBS!

Om du fortsätter köra medan felindikatorlampan lyser kan avgasreningssystemet och motorn skadas.

Om felindikatorlampan börjar blinka igen när du startar om motorn ska du köra i högst 50 km/h till närmaste återförsäljare. Låt inspektera fordonet.

Om bromssystemindikatorn (röd) tänds eller blinkar



(Röd)

■ Orsaker till att indikatorn tänds

- Bromsvätskans nivå är låg.
- Det har uppstått ett fel i bromssystemet.

■ Åtgärd när indikatorn tänds under färd

Trampa lätt på bromspedalen för att kontrollera pedaltrycket.

- Om det känns normalt kontrollerar du bromsvätskenivån nästa gång du stannar.
- Om det känns onormalt måste du omedelbart vidta åtgärder. Dra i -paddelväljaren för fartminskning flera gånger för att sakta ner fordonet med regenerativ bromsning.

■ Orsaker till att indikatorn blinkar

- Det finns ett problem med det elektriska parkeringsbromssystemet.

■ Åtgärd när indikatorn blinkar

- Undvik att använda parkeringsbromsen och låt fordonet kontrolleras av en återförsäljare omedelbart.

☒ Om bromssystemindikatorn (röd) tänds eller blinkar

Låt omedelbart reparera fordonet.

Det är farligt att köra med låg nivå på bromsvätskan. Stanna omedelbart på en säker plats om du inte känner något motstånd i bromspedalen. Dra om nödvändigt i -paddelväljaren för fartminskning för att sakta ner fordonet med regenerativ bromsning.

Om bromssystemindikatorn (röd) och **ABS**-indikatorn tänds samtidigt fungerar inte det elektroniska bromskraftfördelningsystemet. Detta kan resultera i ett instabilt fordon under plötsliga inbromsningar. Låt snarast en återförsäljare kontrollera fordonet.

Om bromssystemindikatorn (röd) blinkar samtidigt som bromssystemindikatorn (gul) tänds, fungerar eventuellt inte parkeringsbromsen.

Undvik att använda parkeringsbromsen och låt fordonet kontrolleras av en återförsäljare omedelbart.

☒ **Om bromssystemindikatorn (röd) tänds eller blinkar samtidigt som bromssystemindikatorn (gul) tänds** S. 683

Om indikatorn för den elektriska servostyrningen (EPS) tänds



■ Orsaker till att indikatorn tänds

- Tänds om ett fel på EPS-systemet uppstår.

■ Åtgärd när indikatorn tänds

- Stanna fordonet på en säker plats och slå på kraftsystemet igen.
Om indikatorn tänds och förblir tänd, låt genast en återförsäljare kontrollera fordonet.
- Om  **Kör inte** visas på displayen med förarinformation ska du stanna omedelbart på en säker plats och kontakta en återförsäljare.

Om bromssystemindikatorn (röd) tänds eller blinkar samtidigt som bromssystemindikatorn (gul) tänds



(Röd)

■ Om bromssystemindikatorn (röd) tänds eller blinkar samtidigt som bromssystemindikatorn (gul) tänds lossar du parkeringsbromsen manuellt eller automatiskt.

► **Parkeringsbroms** S. 547



(Gul)

- Om bromssystemindikatorn (röd) tänds permanent eller blinkar samtidigt som bromssystemindikatorn (gul) tänds, stanna på en säker plats och låt fordonet kontrolleras av en återförsäljare omedelbart.
 - Förhindra att fordonet rör sig genom att ställa växelväljaren i läge **P**.
- Om endast bromssystemindikatorn (röd) är avstängd, undvik att använda parkeringsbromsen och låt fordonet kontrolleras av en återförsäljare omedelbart.

☒ Om bromssystemindikatorn (röd) tänds eller blinkar samtidigt som bromssystemindikatorn (gul) tänds

Om du lägger i parkeringsbromsen kanske du inte kan lossa den.

Om bromssystemindikatorn (röd) och bromssystemindikatorn (gul) tänds samtidigt, fungerar parkeringsbromsen.

Om bromssystemindikatorn (röd) blinkar samtidigt som bromssystemindikatorn (gul) tänds, fungerar eventuellt inte parkeringsbromsen eftersom den kontrollerar systemet.

Om du upprepade gånger använder den elektriska parkeringsbromsen under kort tid, slutar bromsen att fungera för att förhindra uppvärmning av systemet, och indikatorlampan blinkar. Den återgår till ursprungsläget efter cirka 1 minut.

Om indikatorn för lågt däcktryck/ däcktrycksvarningssystemet tänds eller blinkar



■ Orsaker till att indikatorlampan tänds eller blinkar

Ett däcktryck är anmärkningsvärt lågt eller trycksänkningssystemet har inte kalibrerats. Om det har uppstått ett problem med däcktrycksvarningssystemet blinkar indikatorn i cirka en minut och fortsätter sedan att lysa.

Om det kompakta reservdäcket* är monterat tänds indikatorn eller blinkar först i ungefär en minut och lyser sedan med fast sken.

■ Åtgärd när indikatorn tänds

Kör försiktigt och undvik tvära svängar och hård inbromsning.

Stanna fordonet på en säker plats. Kontrollera däcktrycket och justera trycket till specificerad nivå. Specificerat däcktryck finns på en dekal på förarsidans dörrstolpe.

- Kalibrera däcktrycksvarningssystemet efter det att lufttrycket i däcken justerats.

Om det kompakta reservdäcket* gör att indikatorn tänds ska däcket bytas till ett fullstort däck. Indikatorn släcks efter kalibrering av däcktrycksvarningssystemet.

📖 Däcktrycksvarningssystem S. 457

■ Åtgärd när indikatorn blinkar och fortsätter att lysa

Låt en återförsäljare kontrollera systemet så snart som möjligt.

Om det kompakta reservdäcket* gör att indikatorn först blinkar och sedan lyser med fast sken byter du däcket till ett fullstort däck. Indikatorn släcks efter kalibrering av däcktrycksvarningssystemet.

📖 Om indikatorn för lågt däcktryck/däcktrycksvarningssystemet tänds eller blinkar

OBS!

Att köra med däck med mycket för lågt däcktryck kan leda till att däcken överhettas. Ett överhettat däck kan skadas. Pumpa alltid däcken med föreskrivet däcktryck.

Om transmissionssystemets indikator blinkar tillsammans med varningsmeddelandet

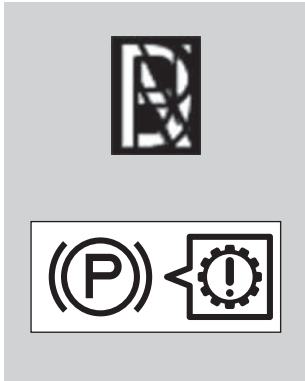

■ Orsaker till att indikatorn blinkar

Växellådan är defekt.

■ Åtgärd när indikatorn blinkar

- Låt omedelbart en återförsäljare kontrollera fordonet.

☒ Om transmissionssystemets indikator blinkar tillsammans med varningsmeddelandet

Du kanske inte kan slå på kraftsystemet.

Se till att parkeringsbromsen är ilagd när fordonet står parkerat.

Ring bärgningstjänst om du behöver bogsera bilen.

☒ **Bogsering i en nödsituation** S. 693

Säkringsplaceringar

Om det finns elektrisk utrustning som inte fungerar ställer du effektläget på VEHICLE OFF och kontrollerar om motsvarande säkring är bränd.

■ Säkringsdosa i motorrummet

Placerad nära 12 V-batteriet. Tryck på flikarna för att öppna dosan.

Säkringarnas placering visas på bilden nedan.

Sök upp den aktuella säkringen på bilden och i tabellen med hjälp av säkringsnumret.

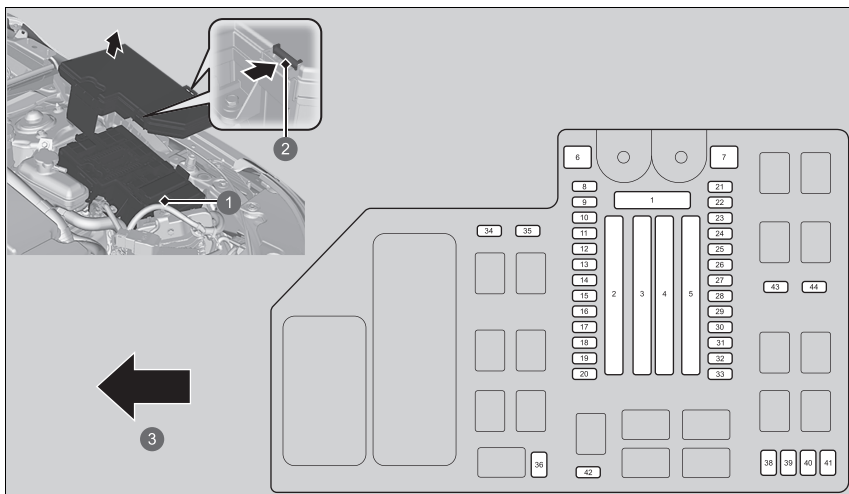

- 1 Säkringsdosa
- 2 Flik
- 3 Fram

■ Krets som skyddas och säkringsklass

	Krets som skyddas	Ampere
1	Batteri	175 A
	–	–
	–	–
	Säkringsdosa, alternativ	60 A
2	–	–
	Säkringsdosa, alternativ 2	40 A
	–	–
	Huvudsäkringsdosa	60 A
	–	–
	–	–
	–	–
3	Bakrutedefroster	40 A
	A/C PTC1	40 A
	Fläktmotor	40 A
	A/C PTC2	40 A
	ESB	40 A
	ABS-/VSA-motor	40 A
	RFC	40 A
4	P-ACT-motor	30 A
	Tändning, huvudsäkring	30 A
	–	–
	Relämodul 2	30 A

	Krets som skyddas	Ampere
	Option6	30 A
	Torkare fram	30 A
	EPS	70 A
5	Relämodul 1	30 A
	ABS/VSA FSR	40 A
	MOTORVATTENPUMP	40 A
	Säkringsdosa, huvudsäkring 2	40 A
6	–	–
7	Tändning, huvudsäkring 2	30 A
8	–	–
9	–	–
10	LJUD-SUB	7,5 A
11	–	–
12	–	–
13	Eluppvärm� ratt*	(10 A)
14	BATT IR	10 A
15	Främre dimljus*	(10 A)
16	–	–
17	Vindrutespolare	15 A
18	Signalhorn	10 A
19	RESERV	15 A
20	LJUD	15 A
21	IGP	15 A
22	RESERV FI-ECU	10 A
23	DBW	15 A
24	RFC-relä	7,5 A
25	DRIVLINANS STYRENHET EWP	7,5 A

	Krets som skyddas	Ampere
26	P-ACT ECU	7,5 A
27	LCM L	15 A
28	INJ	15 A
29	Stoppljus	10 A
30	LCM R	15 A
31	IG spole	15 A
32	EVTC	20 A
33	Fara	15 A
34	VÄXLARE	7,5 A
35	–	–
36	MON2	7,5 A
38	IGB	10 A
39	IGA	15 A
40	–	–
41	IGPS (LAF)	10 A
42	ESB	7,5 A
43	–	–
44	–	–

* Ej tillgängligt på alla modeller

■ Säkringsdosa i kupén

Sitter under instrumentbrädan.

Säkringarnas placering visas på bilden nedan.

Sök upp den aktuella säkringen på bilden och i tabellen med hjälp av säkringsnumret.

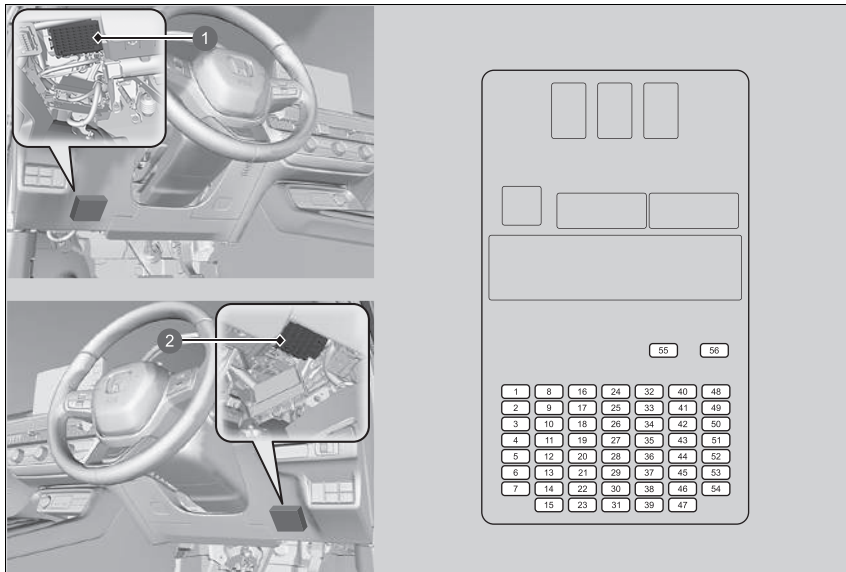

- 1 Säkringsdosa (vänsterstyrd modell)
- 2 Säkringsdosa (högerstyrd modell)

■ Krets som skyddas och säkringsklass

	Krets som skyddas	Ampere
1	Elfönsterhiss, förarsida	20 A
2	Elfönsterhiss, passagerarsida	20 A
3	Elfönsterhiss, höger bak	20 A
4	Fönsterhiss, vänster bak	20 A
5	Tillval	10 A
6	SRS	10 A
7	Baklucka MTR	10 A
8	–	–
9	Främre tillbehörsuttag	20 A
10	Dörrlås	20 A
11	MÄTARE	10 A
12	Option3 (ST CUT)	10 A
13	Option2 (RR WIP)	(10 A)
14	Option6 (VB SOL)	10 A
15	Upplåsning av förardörr	10 A
16	Panoramasoltak*	20 A
17	SBW1	10 A
18	–	–
19	–	–
20	Bakre dimljus	10 A
21	Bagageutrymme, tillbehörsuttag	20 A
22	Nyckelfritt system	10 A
23	Förardörrrens lås	10 A
24	SBW2	7,5 A
25	IMG	10 A
26	SRS	10 A
27	ST CUT RLY	20 A

	Krets som skyddas	Ampere
28	Option5	10 A
29	Bränslepump	15 A
30	Upplåsning, vänster framdörr	10 A
31	Upplåsning, höger framdörr	10 A
32	–	–
33	–	–
34	–	–
35	–	–
36	Option3 (SOLGARDIN)*	20 A
37	IGA2	15 A
38	–	–
39	Dörrlås, höger	10 A
40	Elmanövrerat förarsäte (REC/RR H)*	(20 A)

	Krets som skyddas	Ampere
41	Elmanövrerat förarsäte (SLIDE/FR HI)*	(20 A)
42	–	(10 A)
43	LUFTKOND	10 A
44	Halvljus/varselljus	10 A
45	ACC	10 A
46	ACC-NYCKELLÅS	10 A
47	Dörrlås, vänster	10 A
48	Sätessvärmare fram	20 A
49	Elmanövrerat passagerarsäte (REC)*	(20 A)
50	Elmanövrerat förarsäte, svankstöd	10 A
51	Elmanövrerat passagerarsäte, svankstöd*	10 A
52	–	(20 A)
53	Elmanövrerat passagerarsäte (SLIDE)*	(20 A)
54	Option1/tanklock	10 A
55	LJUDFÖRSTÄRKARE*	(30 A)
56	–	(30 A)

* Ej tillgängligt på alla modeller

Inspektera och byta säkringar

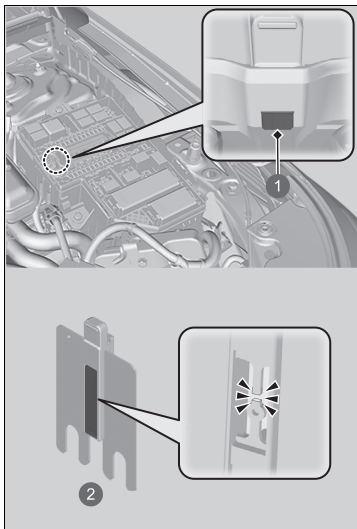

- 1 Hål
- 2 Huvudsäkring

1. Växla effektläget till VEHICLE OFF (LOCK). Stäng av strålkastarna och alla tillbehör.
2. Ta av säkringsdosans lock.
3. Kontrollera den stora säkringen i motorrummet.
 - Titta på säkringen genom hålet.
 - Om säkringen har utlösts, så ska den bytas ut hos en återförsäljare.

► Inspektera och byta säkringar

OBS!

Om du byter ut en säkring mot en med högre strömstyrka ökar du kraftigt risken för skador på elsystemet.

Leta upp den aktuella säkringen med hjälp av tabellerna och kontrollera strömstyrkan.

▣ Säkringsplaceringar S. 686

Byt ut säkringen mot en säkring med samma angivna strömstyrka.

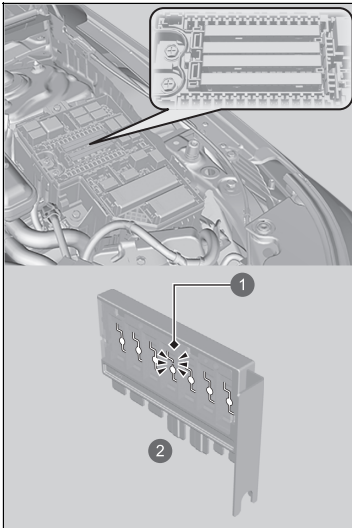

- 1 Bränd säkring
- 2 Kombinerad säkring

4. Kontrollera de kombinerade säkringarna i säkringsdosan i motorrummet.
- Titta i utrymmet mellan säkringarna.
 - Om säkringen har utlösts, så ska den bytas ut hos en återförsäljare.

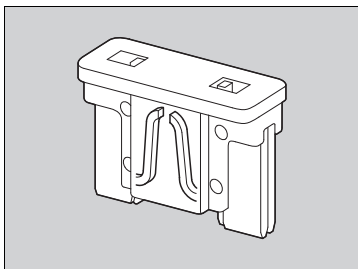

5. Inspektera de små säkringarna i motorrummet och fordonskupén.
 - Om det finns en smält säkring, ta bort den och byt ut den mot en ny.

Ring bärgningstjänst om du behöver bogsera bilen.

■ Bärgningsbil

Bärgaren lastar fordonet på ett lastbilsflak.

Detta är det bästa sättet att transportera fordonet.

■ Utrustning för hjullyft

Bärgningsbilen har två vridbara armar som sträcks in under framhjulen och lyfter upp dem från marken. Bakhjulen blir kvar på marken. **Detta är ett godtagbart sätt att bogsera fordonet på.**

» Bogsering i en nödsituation

OBS!

Om du försöker lyfta eller bogsera fordonet i stötfångarna kommer detta att resultera i allvarliga skador. Stötfångarna är inte avsedda att bära upp fordonsvikten.

Kontrollera att du har lossat parkeringsbromsen. Om du inte kan lossa parkeringsbromsen måste fordonet transporteras med bärgningsbil.

➤ **Parkeringsbroms** S. 547

OBS!

Felaktig bogsering, t.ex. bakom husbil eller annat motorfordon kan skada växellådan.

Bogsera aldrig fordonet med endast ett rep eller kedja. Det är mycket farligt, eftersom rep och kedjor kan glida från sida till sida eller brista.

Högerstyrd modell

Innan fordonet bärgas ska säkerhetssystemets lutningssensor inaktiveras om du måste ställa in systemet.

➤ **Lutningssensor*** S. 214

* Ej tillgängligt på alla modeller

■ Gör så här om det inte går att låsa upp tankluckan

Om du inte kan låsa upp tankluckan följer du denna procedur.

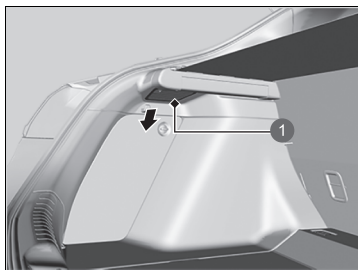

1 Kåpa

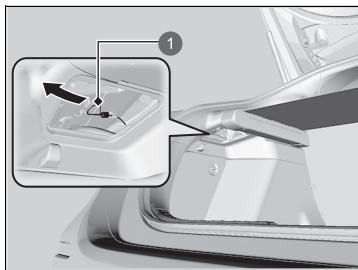

1 Lossningslina

1. Öppna bakluckan och ta bort kåpan på vänster sida av bagageutrymmet.

2. Dra ut lossningslinan mot dig.
 - ▶ När du drar i lossningslinan låses tankluckan upp.
3. Öppna tankluckan.
 - ▶ **Tankning S. 571**

» Om det inte går att låsa upp tankluckan

Kontakta en återförsäljare för att få fordonet kontrollerat när du har vidtagit dessa åtgärder.

Om det inte går att öppna bakluckan

■ Gör så här om det inte går att öppna bakluckan

Följ anvisningarna nedan om du inte kan öppna bakluckan.

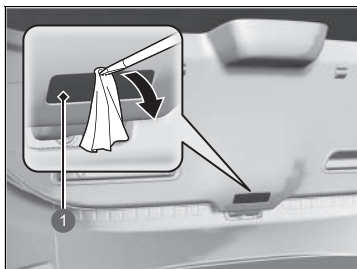

1 Kåpa

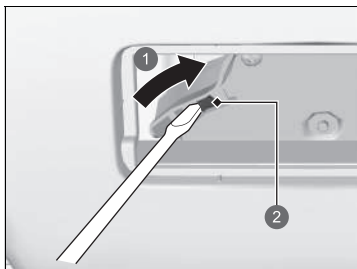

1 Skjut

2 Spak

1. Använd en liten platt skruvmejsel för att ta bort locket på baksidan av bagageluckan.

► Linda en trasa runt spårskruvmejseln för att undvika repor.

2. Öppna bakluckan genom att trycka på den samtidigt som du skjuter spaken med en spårskruvmejsel.

☒ Om det inte går att öppna bakluckan

Kontakta en återförsäljare för att få fordonet kontrollerat när du har vidtagit dessa åtgärder.

Var försiktig när du öppnar bakluckan inifrån och kontrollera att det finns tillräckligt med utrymme bakom och runt bakluckan och att den inte kommer att träffa människor eller föremål när den öppnas.

Information

Detta kapitel innehåller information om fordonsspecifikationer, placering av id-nummer och annan information som måste tillhandahållas enligt lag.

Specifikationer	698
Identifieringsnummer	
Chassinummer (VIN), bensinmotorns nummer, elmotorns nummer och växellådsnummer.....	701
Utrustning som sänder ut radiovågor*	702
Försäkran om överensstämmelse – innehållsöversikt*	736
Licens för öppen källkod	741

* Ej tillgängligt på alla modeller

■ Fordonsspecifikationer

Modell	Civic
Tjänstevikt	1 442–1 514 kg
Maximal tillåten vikt	Se certifieringsdekalen på förarsidans dörrstolpe ^{*1} Se certifieringsdekalen på passagerarsidans dörrstolpe ^{*2}
Maximal tillåten axelvikt	Se certifieringsdekalen på förarsidans dörrstolpe ^{*1} Se certifieringsdekalen på passagerarsidans dörrstolpe ^{*2}

*1: Vänsterstyrd modell

*2: Högerstyrd modell

■ Motorspecifikationer

Typ	Vattenkyld rak 4-cylindrig DOHC	
Cylinderdiameter x slaglängd	81,0 x 96,7 mm	
Slagvolym	1 993 cm ³	
Kompressionsgrad	13,9 : 1	
Tändstift	NGK	DILZKAR7G11Y

■ Bränsle

Typ	<ul style="list-style-type: none">· EN 228-standard för bensin/gasohol· Blyfri bensin/gasohol upp till E10 (90 % bensin och 10 % etanol), med ett oktantal på 95 eller högre
Bränsletankens volym	40,0 L

■ 12 V-batteri

Kapacitet	36 AH(5)/45 AH(20)
-----------	--------------------

■ Spolarvätska

Behållarens volym	1,5 L
-------------------	-------

■ Glödlampor

Strålkastare (halvljus)	LED
Strålkastare (helljus)	LED
Främre dimljus*	LED
Främre blinkers	LED
Aktivt kurvljus*	LED
Positions-/varselljus	LED
Sidoblinkers (på sidospeglarna)	LED
Broms-/bakljus	LED
Bakljus	LED
Bakre blinkers	21 W (orange)
Backljus	16 W
Bakre dimljus	LED
Högt placerat bromslysjus	LED
Bakre nummerplåtsbelysning	LED
Innerbelysning	
Läslampa	LED
Takbelysning	LED
Instegsbelysning	LED
Sminkspegelsbelysning	2 W
Mittfacksbelysning	LED
Bagageutrymmesbelysning	5 W
Handskfacksbelysning	LED

■ Luftkonditionering

Kylmedelstyp	HFO-1234yf (R-1234yf)
Påfyllningsmängd	435–485 g ^{*1} 445–495 g ^{*2}

*1: Vänsterstyrd modell

*2: Högerstyrd modell

■ Bromsvätska

Specificerad	Bromsvätska märkt DOT 3 eller DOT 4
--------------	-------------------------------------

■ Växellådsolja

Specificerad	Honda HEVf-Type 1
Kapacitet	Byte 2,2 L

■ Motorolja

Rekommenderad	Honda Engine OIL Type 2.0	
	Honda Genuine Motorolja 0W-20 ACEA C5 0W-20	
Kapacitet	Byte	3,7 L
	Byte inklusive filter	4,0 L

■ Kylvätska för motor

Specificerad	Honda frostskyddsmedel för alla säsonger/kylvätska typ 2
Blandningsförhållande	50/50 med destillerat vatten
Kapacitet	5,54 L (bytet inkluderar återstående 0,64 L i reservtanken)

■ Däck

Normalt däck	Storlek	215/50R17 95W ^{*1} 235/40ZR18 95Y ^{*2}
	Tryck	Se dekalen på dörrstolpen vid förarplatsen
Kompakt reservdäck [*]	Storlek	T125/85D16 99M
	Tryck	Se dekalen på dörrstolpen vid förarplatsen
Fälgstorlek	Normalt däck	17 x 7J ^{*1} 18 x 8J ^{*2}
	Kompakt reservdäck [*]	16 x 4T

*1: Modeller med 17-tumshjul

*2: Modeller med 18-tumshjul

■ Luftkompressor till Honda-däcklagningssats

Viktad ljudtrycksnivå	81 dB (A)
Viktad ljudeffektsnivå	90 dB (A)

■ Broms

Typ	Servoassisterad
Fram	Ventilerade skivor
Bak	Fasta skivor
Parkering	Elektrisk parkeringsbroms

■ Fordonets mått

Längd	4 551 mm	
Bredd	1 802 mm	
Höjd	1 408 mm	
Axelavstånd	2 734 mm	
Spår,	Fram	1 537 mm ^{*2} 1 547 mm ^{*1}
	Bak	1 576 mm ^{*2} 1 586 mm ^{*1}

* : Modeller med 17-tumshjul

* : Modeller med 18-tumshjul

■ Monteringspunkt/bakre överhäng för kopplingsenhet

Mått

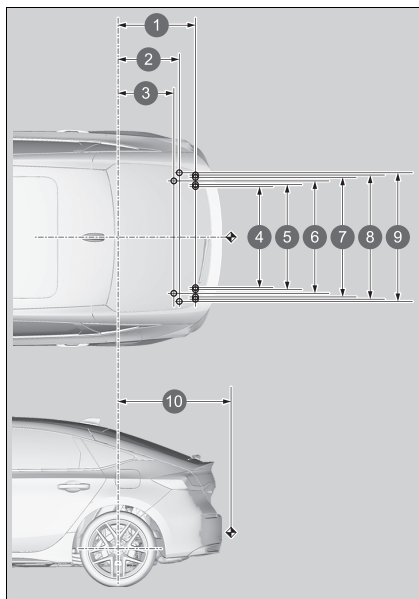

- 1 662 mm
- 2 523 mm
- 3 476 mm
- 4 915 mm
- 5 925 mm
- 6 986 mm
- 7 1 045 mm
- 8 1 048 mm
- 9 1 055 mm
- 10 965 mm

OBS!

1. ○ indikerar dragkrokens fästpunkter.
2. ◈ indikerar dragkrokens kopplingspunkt.

■ Max. Dragvikt

Bromsat släp	750 kg
Obromsat släp	600 kg
Max. tillåten vertikal last på kopplingsenheten	75 kg

Chassinummer (VIN), bensinmotorns nummer, elmotorns nummer och växellådsnummer

Fordonet har ett 17-siffrigt chassinummer (VIN) som används för att identifiera fordonet i garantisyften samt för registrerings- och försäkringsändamål.

Fordonets chassinummer (VIN), bensinmotorns nummer, elmotorns nummer och växellådsnummer finns på de nedan angivna platserna.

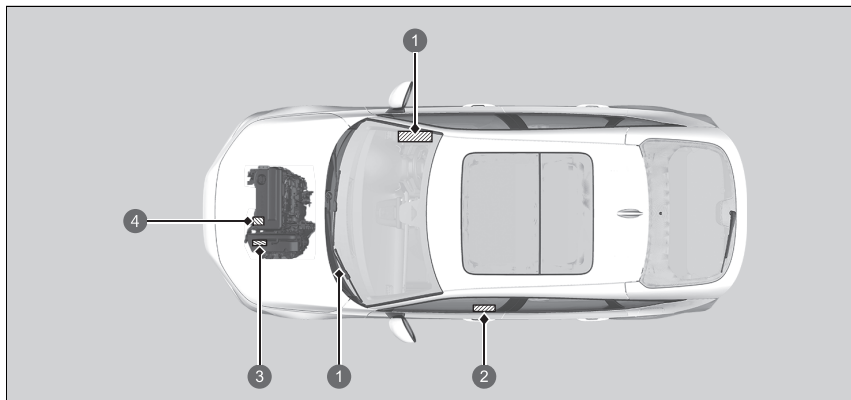

- 1 Fordonets identifieringsnummer*
- 2 Certifieringsdekal/chassinummer/bensinmotorns nummer
- 3 Nummer på CVT (steglös kraftöverföring)
- 3 Elmotorns nummer
- 4 Bensinmotorns nummer

* Ej tillgängligt på alla modeller

☒ Chassinummer (VIN), bensinmotorns nummer, elmotorns nummer och växellådsnummer

Inre chassinumret (VIN) sitter under luckan.

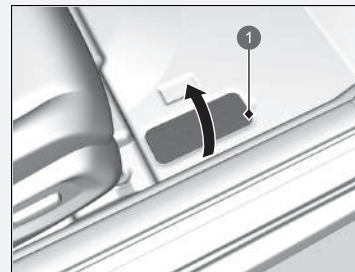

- 1 Kåpa

Utrustning som sänder ut radiovågor*

Följande produkter och system på fordonet sänder ut radiovågor när de används.

Modeller i Makedonien, Monaco, Montenegro och Europa förutom Storbritannien

Batterikontrollmodul Nyckelfritt system

<http://continental-homologation.com/honda>



Continental Automotive GmbH förklarar härmed att modellen [41580430] överensstämmer med de viktiga kraven och andra relevanta villkor i direktiv 2014/53/EU.

Den fullständiga texten för EU-försäkran om överensstämmelse finns på följande internetadress:

<https://continental-homologation.com/honda>

Instruktioner och säkerhetsinformation:

Enhet med kort räckvidd för fjärrstyrning

Postadress:

Siemensstrasse 12
D-93055 Regensburg

Tyskland

Tillverkarens namn:

Continental Automotive GmbH

Frekvensband: 125 kHz

Maximal överförd uteffekt: 10 mW

Importörens namn:

Honda Motor Europe Ltd - Aalst Office

Postadress:

Wijngaardveld 1 (Noord V) 9300 Aalst, Belgien

Modeller i Makedonien, Monaco, Montenegro och Europa förutom Storbritannien

Fjärröppnare
Nyckelfritt system

<http://continental-homologation.com/honda>



Continental Automotive GmbH förklarar härmed att modellen [TP_4] överensstämmer med de viktiga kraven och andra relevanta villkor i direktiv 2014/53/EU.

Den fullständiga texten för EU-försäkran om överensstämmelse finns på följande internetadress:

<https://continental-homologation.com/honda>

Instruktioner och säkerhetsinformation:

Enhet med kort räckvidd för fjärrstyrning

Postadress:

Siemensstrasse 12

D-93055 Regensburg

Tyskland

Tillverkarens namn:

Continental Automotive GmbH

Frekvensband: 433,92 MHz

Maximal överförd uteffekt: 1 mW

Importörens namn:

Honda Motor Europe Ltd - Aalst Office

Postadress:

Wijngaardveld 1 (Noord V) 9300 Aalst, Belgien

Modeller i Europa förutom Storbritannien

Handsfree telefonsystem
Ljudanläggning med display

<http://www.ptc.panasonic.eu/>



Panasonic Corporation förklarar härmed att radioutrustningstypen i listan ovan överensstämmer med direktiv 2014/53/EU. Gå till <http://www.ptc.panasonic.eu/> och klicka på "Declaration of Conformity", ange nyckelordet nedan i sökfältet och hämta den senaste "DECLARATION of CONFORMITY" (DoC). Nyckelord::

Modellnr Nyckelord [*]

CL-MH-----, CA-9H-----, CL-MH1CE0TT, CL-MH1AXYTT, CL-MH1BX1JT, CL-MH1AE6JT, CL-MH1AE0JT, CL-MH1AE2JT, CL-MH1BE0JT, CL-MH1AE8JT, CL-MH1AE9JT, CL-MH1AE3JT, CL-MH1AE7JT, CL-MH1AE5JT, CL-MH1AEAJT

Du kan se "Ref No" på enhetens dekal.

Avsedd användning: Bilstereoanläggning (Bluetooth och WLAN)

Postadress: 4261 Ikonobe-cho, Tsuzuki-ku, Yokohama-shi, Kanagawa-ken, 224-8520, Japan

Tillverkarens namn: Panasonic Corporation

Specifikationer för Bluetooth

Frekvensband: 2 402–2 480 MHz

Specifikationer för 2,4 GHz WLAN

Frekvensband: 2 412–2 472 MHz

Specifikationer för Bluetooth

Maximal uteffekt: 0,1 dBm

Specifikationer för 2,4 GHz WLAN

Maximal uteffekt: 11,9 dBm

Importörens namn: Honda Motor Europe Ltd - Aalst Office

Postadress:

Wijngaardveld 1 (Noord V) 9300 Aalst, Belgien

Modeller i Europa förutom Storbritannien

Döda vinkel-informationssystem*/monitor för korsande trafik*

<https://www.veoneer.com/en/regulatory>



Veoneer US, Inc. intygar härmed att föremålet för försäkran som beskrivs ovan överensstämmer med tillämplig EU-harmoniseringslagstiftning.

<https://www.veoneer.com/en/regulatory>

Avsedd användning:

24 GHz radarsensor med kort räckvidd

Postadress:

26545 American Drive Southfield, Michigan, 48034 United States of America

Frekvensband:

24,05–24,25 GHz

Maximal uteffekt:

13 dBm toppvärde

Importörens namn:

Honda Motor Europe LTD. - Aalst Office

Postadress:

Wijngaardveld 1 (Noord V) 9300 Aalst, Belgien

* Ej tillgängligt på alla modeller

Modeller i Europa förutom Storbritannien

Telematikstyrenhet

<https://www.denso.com/global/en/contact-us/doc/>



DENSO CORPORATION förklarar härmed att radioutrustningstypen i listan ovan överensstämmer med direktiv 2014/53/EU. Den fullständiga texten för EU-försäkran om överensstämmelse finns på följande internetadress:

<https://www.denso.com/global/en/contact-us/doc/>

Avsedd användning:

Telematik och Wi-Fi hotspot-enhet för fordon

Postadress:

1-1, Showa-cho, Kariya-shi, Aichi-ken, 448-8661, Japan

Modell:

OGEY10

Frekvensband:

1) GSM900 (sändning: 880–915 MHz, mottagning: 925–960 MHz) 2) GSM1800 (sändning: 1 710–1 785 MHz, mottagning: 1 805–1 880 MHz) 3) WCDMA-band 1 (sändning: 1 920–1 980 MHz, mottagning: 2 110–2 170 MHz) 4) WCDMA-band 3 (sändning: 1 710–1 785 MHz, mottagning: 1 805–1 880 MHz) 5) WCDMA-band 8 (sändning: 880–915 MHz, mottagning: 925–960 MHz) 6) LTE-band 1 (sändning: 1 920–1 980 MHz, mottagning: 2 110–2 170 MHz) 7) LTE-band 3 (sändning: 1 710–1 785 MHz, mottagning: 1 805–1 880 MHz) 8) LTE-band 7 (sändning: 2 500–2 570 MHz, mottagning: 2 620–2 690 MHz) 9) LTE-band 8 (sändning: 880–915 MHz, mottagning: 925–960 MHz) 10) LTE-band 20 (sändning: 832–862 MHz, mottagning: 791–821 MHz) 11) WLAN med IEEE802.11b (sändning/mottagning: 2 401–2 473 MHz) 12) WLAN med IEEE802.11g (sändning/mottagning: 2 402–2 472 MHz) 13) WLAN med IEEE802.11n (sändning/mottagning: 2 402–2 472 MHz) 14) GPS (mottagning: 1 575,42 MHz) 15) GALILEO (mottagning: 1 575,42 MHz) 16) EGNOS (mottagning: 1 575,42 MHz)

Maximal uteffekt:

1) 2 W, 2) 1 W, 3) till 5) 0,25 W, 6) till 10) 0,20 W, 11) 0,032 W och 12) och 13) 0,016 W

Importörens namn:

Honda Motor Europe Ltd - Aalst Office

Postadress:

Wijngaardveld 1 (Noord V) 9300 Aalst, Belgien

Modeller i Europa förutom Storbritannien

Bluetooth-enhet*

<https://continental-homologation.com/honda>



Continental förklarar härmed att radioutrustningstypen A2C192350/ A2C192351 överensstämmer med direktiv 2014/53/EU. Den fullständiga texten för EU-försäkran om överensstämmelse finns på följande internetadress:

Avsedd användning:

Fordonets åtkomstsystem

Postadress:

Continental Automotive GmbH

Siemensstraße 12, D-93055, Regensburg, Tyskland

BLE-frekvensområde:

2,402 GHz till 2,48 GHz

MAXIMAL UTEFFEKT FÖR BLE:

+20 dBm

Importörens namn:

Honda Motor Europe Ltd - Aalst Office

Postadress:

Wijngaardveld 1 (Noord V) 9300 Aalst, Belgien

* Ej tillgängligt på alla modeller

Modeller i Europa förutom Storbritannien

Trådlös laddare*

<https://www.lg.com/global/support/cedoc/cedoc>



LG Electronics Inc. förklarar härmed att radioutrustningstypen WC500HOC121 överensstämmer med direktiv 2014/53/EU.

Den fullständiga texten för EU-försäkran om överensstämmelse finns på följande internetadress:

Avsedd användning:

Trådlös laddare för fordon

Frekvensband:

75 kHz~118,320 kHz

Maximal uteffekt:

15 W

Importörens namn:

Honda Motor Europe Ltd - Aalst Office

Postadress:

Wijngaardveld 1 (Noord V) 9300 Aalst, Belgien

Modeller i Europa förutom Storbritannien

Trådlös laddare*

http://bhevs.co.kr/bbs/board.php?tbl=e_bbs42_2

BH EVS Co.,Ltd. förklarar härmed att radioutrustningstypen WC500HOC121 överensstämmer med direktiv 2014/53/EU. Den fullständiga texten för EU-försäkran om överensstämmelse finns på följande internetadress:

http://bhevs.co.kr/bbs/board.php?tbl=e_bbs42_2

Avsedd användning:

Trådlös laddare för fordon

Postadress: Am Kronberger Hang 2 65824 Schwalbach am Taunus, Tyskland

Tillverkarens namn: BH EVS Co.,Ltd.

Frekvensband:

111 kHz

Maximal uteffekt:

42 dBuA/m vid 10 m

Importörens namn:

Honda Motor Europe Ltd - Aalst Office

Postadress:

Wijngaardveld 1 (Noord V) 9300 Aalst, Belgien

* Ej tillgängligt på alla modeller

Modeller i Europa förutom Storbritannien

Fjärrmottagare

<http://www.ptc.panasonic.eu/>



Panasonic Corporation förklarar härmed att radioutrustningstypen i listan ovan överensstämmer med direktiv 2014/53/EU. Gå till <http://www.ptc.panasonic.eu/> och klicka på "Försäkran om överensstämmelse", ange nyckelordet nedan i sökfältet och hämta den senaste "FÖRSÄKRAN OM ÖVERENSSTÄMMELSE" (DoC).

Nyckelord: Modell nr

Nyckelord: [CQ-TH1BE0AJ, CQ-TH1BE1AJ, CQ-TH1AE0TT]

Du kan se "Ref No" på enhetens dekal.

Avsedd användning:

RADIOENHET (bilradiotuner)

Postadress:

4261 Ikonobe-cho, Tsuzuki-ku, Yokohama-shi, Kanagawa-ken, 224-8520, Japan

Importörens namn:

Honda Motor Europe Ltd - Aalst Office

Postadress:

Wijngaardveld 1 (Noord V) 9300 Aalst, Belgien

Brittiska modeller

Batterikontrollmodul Nyckelfritt system	Fjärröppnare Den nyckelfria fjärrsändaren
http://continental-homologation.com/honda	http://continental-homologation.com/honda
	
<p>Continental Automotive GmbH förklarar härmed att modellen [41580430] överensstämmer med de viktiga kraven och andra relevanta villkor i Radio Equipment Regulations 2017.</p>	<p>Continental Automotive GmbH förklarar härmed att modellen [TP_4] överensstämmer med de viktiga kraven och andra relevanta villkor i Radio Equipment Regulations 2017.</p>
<p>Den fullständiga texten för UK-försäkran om överensstämmelse finns på följande internetadress:</p>	<p>Den fullständiga texten för UK-försäkran om överensstämmelse finns på följande internetadress:</p>
<p>http://continental-homologation.com/honda</p>	<p>http://continental-homologation.com/honda</p>
<p>Instruktioner och säkerhetsinformation:</p>	<p>Instruktioner och säkerhetsinformation:</p>
<p>Enhet med kort räckvidd för fjärrstyrning</p>	<p>Enhet med kort räckvidd för fjärrstyrning</p>
<p>Postadress:</p>	<p>Postadress:</p>
<p>Continental Automotive GmbH</p>	<p>Continental Automotive GmbH</p>
<p>Siemensstrasse 12</p>	<p>Siemensstrasse 12</p>
<p>D-93055 Regensburg</p>	<p>D-93055 Regensburg</p>
<p>Tyskland</p>	<p>Tyskland</p>
<p>Frekvensband:</p>	<p>Frekvensband:</p>
<p>125 kHz +/- 3 kHz</p>	<p>433,66 MHz +/- 16 kHz</p>
<p>Maximal överförd uteffekt:</p>	<p>434,18 MHz +/- 16 kHz</p>
<p>66 dBuA/m vid 10 m</p>	<p>Maximal överförd uteffekt:</p>
<p>Importörens namn: Honda Motor Europe Ltd.</p>	<p>1 mW</p>
<p>Postadress:</p>	<p>Importörens namn: Honda Motor Europe Ltd.</p>
<p>Cain Road, Bracknell, Berkshire, RG12 1HL, Storbritannien</p>	<p>Postadress:</p>
	<p>Cain Road, Bracknell, Berkshire, RG12 1HL, Storbritannien</p>

Brittiska modeller

Handsfree telefonsystem
Ljudanläggning med display

<http://www.ptc.panasonic.eu/>

UK
CA

Panasonic Corporation förklarar härmed att radioutrustningstypen [*] överensstämmer med Radio Equipment Regulations 2017.

Den fullständiga texten för UK-försäkran om överensstämmelse finns på följande internetadress:

<https://www.ptc.panasonic.eu/>

ange nyckelordet nedan i sökfältet och hämta den senaste "FÖRSÄKRAN OM ÖVERENSSTÄMMELSE" (DoC).

Modell nr Nyckelord [*]

CL-MH-----, CA-9H-----,

CL-MH1BX1JT, CL-MH1AE6JT, CL-MH1AE0JT, CL-MH1AE2JT

Du kan se "Ref No" på enhetens dekal

Avsedd användning: Bilstereoanläggning (Bluetooth och WLAN)

Postadress: 4261 Ikonobe-cho, Tsuzuki-ku, Yokohama-shi, Kanagawa-ken, 224-8520, Japan

Tillverkarens namn: Panasonic Corporation

Specifikationer för Bluetooth

Frekvensband: 2 402–2 480 MHz

Specifikationer för 2,4 GHz WLAN

Frekvensband: 2 412–2 472 MHz

Specifikationer för Bluetooth

Maximal uteffekt: 0,1 dBm

Specifikationer för 2,4 GHz WLAN

Maximal uteffekt: 11,9 dBm

Importörens namn: Honda Motor Europe Ltd.

Postadress:

Cain Road, Bracknell, Berkshire, RG12 1HL, Storbritannien

Brittiska modeller

Döda vinkel-informationssystem*/monitor för korsande trafik*

<https://www.veoneer.com/en/regulatory>



Veoneer US, Inc. intygar härmed att föremålet för försäkran som beskrivs ovan överensstämmer med tillämplig EU-harmoniseringslagstiftning.

<https://www.veoneer.com/en/regulatory>

Avsedd användning:

24 GHz radarsensor med kort räckvidd

Postadress:

26545 American Drive Southfield, Michigan, 48034 United States of America

Frekvensband:

24,05–24,25 GHz

Maximal uteffekt:

13 dBm toppvärde

Importörens namn:

Honda Motor Europe Ltd.

Postadress:

Cain Road, Bracknell, Berkshire, RG12 1HL, Storbritannien

* Ej tillgängligt på alla modeller

Brittiska modeller

Telematikstyrenhet

<https://www.denso.com/global/en/contact-us/doc/>



DENSO CORPORATION förklarar härmed att radioutrustningstypen i listan ovan överensstämmer med relevanta lagstadgade krav.

Den fullständiga texten för UK-försäkran om överensstämmelse finns på följande internetadress:

<https://www.denso.com/global/en/contact-us/doc/>

Avsedd användning:

Telematik och Wi-Fi hotspot-enhet för fordon

Postadress:

1-1, Showa-cho, Kariya-shi, Aichi-ken, 448-8661, Japan

Modell:

OGEY10

Frekvensband:

1) GSM900 (sändning: 880–915 MHz, mottagning: 925–960 MHz) 2) GSM1800 (sändning: 1 710–1 785 MHz, mottagning: 1 805–1 880 MHz) 3) WCDMA-band 1 (sändning: 1 920–1 980 MHz, mottagning: 2 110–2 170 MHz) 4) WCDMA-band 3 (sändning: 1 710–1 785 MHz, mottagning: 1 805–1 880 MHz) 5) WCDMA-band 8 (sändning: 880–915 MHz, mottagning: 925–960 MHz) 6) LTE-band 1 (sändning: 1 920–1 980 MHz, mottagning: 2 110–2 170 MHz) 7) LTE-band 3 (sändning: 1 710–1 785 MHz, mottagning: 1 805–1 880 MHz) 8) LTE-band 7 (sändning: 2 500–2 570 MHz, mottagning: 2 620–2 690 MHz) 9) LTE-band 8 (sändning: 880–915 MHz, mottagning: 925–960 MHz) 10) LTE-band 20 (sändning: 832–862 MHz, mottagning: 791–821 MHz) 11) WLAN med IEEE802.11b (sändning/mottagning: 2 401–2 473 MHz) 12) WLAN med IEEE802.11g (sändning/mottagning: 2 402–2 472 MHz) 13) WLAN med IEEE802.11n (sändning/mottagning: 2 402–2 472 MHz) 14) GPS (mottagning: 1 575,42 MHz) 15) GALILEO (mottagning: 1 575,42 MHz) 16) EGNOS (mottagning: 1 575,42 MHz)

Maximal uteffekt:

1) 2 W, 2) 1 W, 3) till 5) 0,25 W, 6) till 10) 0,20 W, 11) 0,032 W och 12) och 13) 0,016 W

Importörens namn:

Honda Motor Europe Ltd.

Postadress:

Cain Road, Bracknell, Berkshire, RG12 1HL, Storbritannien

Brittiska modeller

Bluetooth-enhet*

<https://continental-homologation.com/honda>



Continental Automotive GmbH förklarar härmed att modellen [A2C775684] överensstämmer med de viktiga kraven och andra relevanta villkor i Radio Equipment Regulations 2017.

Den fullständiga texten för UK-försäkran om överensstämmelse finns på följande internetadress:

<http://continental-homologation.com/honda>

Avsedd användning:

Styrenhet

Postadress:

Continental Automotive GmbH

Siemensstraße 12, D-93055, Regensburg, Tyskland

BLE-frekvensområde:

2,402 GHz till 2,48 GHz

MAXIMAL UTEFFEKT FÖR BLE:

+20 dBm

Importörens namn:

Honda Motor Europe Ltd.

Postadress:

Cain Road, Bracknell, Berkshire, RG12 1HL, Storbritannien

Brittiska modeller

Fjärrmottagare

<http://www.ptc.panasonic.eu/>



Panasonic Corporation förklarar härmed att radioutrustningstypen [*] överensstämmer med Radio Equipment Regulations 2017.

Den fullständiga texten för UK-försäkran om överensstämmelse finns på följande internetadress:

<https://www.ptc.panasonic.eu/>

Ange nyckelordet nedan i sökfältet och hämta den senaste

”Försäkran om överensstämmelse” (DoC).

Nyckelord: Modell nr

Nyckelord: [CQ-TH1BE0AJ, CQ-TH1BE1AJ, CQ-TH1AE0TT]

Du kan se ”Ref No” på enhetens dekal.

Avsedd användning:

RADIOENHET (bilradiotuner)

Postadress:

4261 Ikonobe-cho, Tsuzuki-ku, Yokohama-shi, Kanagawa-ken, 224-8520, Japan

Importörens namn:

Honda Motor Europe Ltd

Postadress:

Cain Road, Bracknell, Berkshire, RG12 1HL, Storbritannien

Brittiska modeller

Trådlös laddare*

<https://www.lg.com/global/support/cedoc/cedoc>
(Ange modellnamnet WC500HOC121)



LG Electronics förklarar härmed att radioutrustningstypen trådlös laddare överensstämmer med relevanta lagstadgade krav. Den fullständiga texten för UK-försäkran om överensstämmelse finns på följande internetadress: <http://www.lg.com/global/support/cedoc/cedoc>

Avsedd användning:

Trådlös laddare för fordon

Postadress:

128, Yeoui-daero, Yeongdeungpo-gu, Seoul, Korea

Frekvensband:

111 kHz/max effekt: 42 dBuA/m vid 10 m

Maximal uteffekt:

111 kHz/max effekt: 42 dBuA/m vid 10 m

Importörens namn:

Honda Motor Europe Ltd

Postadress:

Cain Road, Bracknell, Berkshire, RG12 1HL, Storbritannien

* Ej tillgängligt på alla modeller

Brittiska modeller

Trådlös laddare*

http://bhevs.co.kr/bbs/board.php?tbl=e_bbs42_2

BH EVS Co.,Ltd. förklarar härmed att radioutrustningstypen WC500HOCI21 överensstämmer med Radio Equipment Regulations 2017. Den fullständiga texten för försäkran om överensstämmelse finns på följande internetadress:

http://bhevs.co.kr/bbs/board.php?tbl=e_bbs42_2

Avsedd användning:

Trådlös laddare för fordon

Postadress: Am Kronberger Hang 2 65824 Schwalbach am Taunus, Tyskland

Tillverkarens namn: BH EVS Co.,Ltd.

Frekvensband:

111 kHz

Maximal uteffekt:

42 dBuA/m vid 10 m

Importörens namn:

Honda Motor Europe Ltd

Postadress:

Cain Road, Bracknell, Berkshire, RG12 1HL, Storbritannien

Modeller för Serbien

Batterikontrollmodul
Nyckelfritt system

KVALITET
Akcionarsko društvo za ispitivanje kvaliteta "KVALITET" NIS
Акционарско друштво за испитивање квалитета "КВАЛИТЕТ" НИС
Joint-stock company for quality testing "KVALITET" NIS



POTVRDA O USAGLAŠENOSTI - RITTO Broj: **P1615061600**
CONFIRMATION OF CONFORMITY - R&TTE No. **P1615061600**

Podnosioc zahteva: **RITTE CONSULTING DOO**
Applicant: **11000 BEOGRAD**
MARICKA 28/29

Vista opreme: **KONTROLNI MODUL**
Equipment category:

Oznaka tipa/modela: **40733300**
Equipment type/model:

Robna marka: **Continental**
Equipment trademark:
Proizvođač: **Continental Automotive GmbH**
Manufacturer: **NEMACKA**

Vrednovana dokumentacija: **Evaluatied documentation:**
Laboratorijski izveštaji: **EM&EMC: CSA Group Bayern GmbH**
Test reports: **TS302-020-007, 17.04.2015.**
EM&EMC: CSA Group Bayern GmbH
Test reports: **TS302-020-014, 16.03.2015.**
RITTO/R&TTE: CSA Group Bayern GmbH
Test reports: **TS302-020-007, 16.03.2015.**

Na osnovu gore navedene dokumentacije utvrdjeno je da gore navedena oprema zadovoljava zahteva "Pravilnika o radio opremi i telekomunikacionoj terminalnoj opremi" (S. glavnik RS, 11/2012).
On the basis of the above mentioned documentation it is found that above mentioned equipment fulfils the requirements of the Rulebook on Radio Equipment and Telecommunications Terminal Equipment (Official Gazette RS, 11/2012).

Navedena oprema u specifikaciji, tipu/modelu, komponentama, električnim karakteristikama opreme koji utiču na usaglašenost sa navedenim Pravilnikom moraju se prikazati "Kvalitet" u.d.o. NIS.
Any changes occur in the specification, type/model, components or electrical characteristics of the equipment which may influence on conformity to the above mention Rulebook, shall be forwarded to "Kvalitet".

Mešto i datum izdavanja: **Važi do:**
Place and date: **15.05.2015.**
NŠ, 15.05.2015.

Vladimir Vukalinskić, dipl.inž.

Bul. Svetog Cara Konstantina 82-86, NŠ 11000, Beograd, Srbija, Tel: (011)550-705, 550-424, Fax: (011)550-436, 550-089
e-mail: office@kvalitet.co.rs, http://www.kvalitet.co.rs

Fjärröppnare
Nyckelfritt system

KVALITET
Akcionarsko društvo za ispitivanje kvaliteta KVALITET NIS
Акционарско друштво за испитивање квалитета КВАЛИТЕТ НИС
Joint-stock company for quality testing KVALITET NIS



POTVRDA O USAGLAŠENOSTI - RITTO Broj: **P1620075600**
CONFIRMATION OF CONFORMITY - R&TTE No. **P1620075600**

Podnosioc zahteva: **RITTE CONSULTING DOO**
Applicant: **11000 BEOGRAD-RAKOVICA**
KNEZA VIŠESLAVA 632/7

Vista opreme: **KLJUČ ZA DALJINSKI PRISTUP VOZILU**
Equipment category:

Oznaka tipa/modela: **TP_4**
Equipment type/model:

Robna marka: **Continental**
Equipment trademark:
Proizvođač: **Continental Automotive GmbH**
Manufacturer: **Germany**

Vrednovana dokumentacija: **Evaluatied documentation:**
Laboratorijski izveštaji: **EM&EMC: Compliance Certification Services Inc.**
Test reports: **T200415W01-1-V, 11.05.2023/**
T200415W01-1-RC, 07.05.2023/
EM&EMC: Compliance Certification Services Inc.
Test reports: **T200415W01-1-V, 07.05.2023/**
T200415W01-1-RT, 07.05.2023 / 200415W01-RT2, 07.05.2023/

Na osnovu gore navedene dokumentacije utvrdjeno je da gore navedena oprema zadovoljava zahteva "Pravilnika o radio opremi i telekomunikacionoj terminalnoj opremi" (S. glavnik RS, 11/2012).
On the basis of the above mentioned documentation it is found that above mentioned equipment fulfils the requirements of the Rulebook on Radio Equipment and Telecommunications Terminal Equipment (Official Gazette RS, 11/2012).

Navedena oprema u specifikaciji, tipu/modelu, komponentama, električnim karakteristikama opreme koji utiču na usaglašenost sa navedenim Pravilnikom moraju se prikazati "Kvalitet" u.d.o. NIS.
Any changes occur in the specification, type/model, components or electrical characteristics of the equipment which may influence on conformity to the above mention Rulebook, shall be forwarded to "Kvalitet".

Mešto i datum izdavanja: **Važi do:**
Place and date: **15.05.2023.**
NŠ, 15.05.2023.

Vladimir Vukalinskić, dipl.inž.

Bul. Svetog Cara Konstantina 82-86, NŠ 11000, Beograd, Srbija, Tel: (011)550-705, 550-424, Fax: (011)550-436, 550-089
e-mail: office@kvalitet.co.rs, http://www.kvalitet.co.rs

Modeller för Serbien

Handsfree telefonsystem

Döda vinkeln-informationsystem*/Monitor för korsande trafik*



EU Declaration of Conformity
Document Number: PA3-200017-03

Manufacturer

Name : Panasonic Corporation
Address : 4062 Bonnohe-cho, Tsuzuki-ku, Yokohama-shi, Kanagawa-ken, 224-0320, Japan

Object of Declaration < A >

Product Name : CAR AUDIO UNIT ASSY (H)
Trade Name : Panasonic
Model Number : CL-MH1AE0IT, CL-MH1AE1JIT, CL-MH1AE2IT, CL-MH1AE3IT, CL-MH1AE4IT, CL-MH1AE5IT, CL-MH1AE6IT, CL-MH1AE7IT, CL-MH1AE8IT, CL-MH1AE9IT, CL-MH1AE0IT, CL-MH1AE1IT, CL-MH1AE2IT, CL-MH1AE3IT, CL-MH1AE4IT, CL-MH1AE5IT
Model ID : AH2001

CE Requirements

This declaration of conformity is issued under the sole responsibility of the manufacturer. The object of the declaration described above is in conformity with the requirements of the following EU legislation and harmonized standards:

Council Directive : 2014/53/EU RED < B >
Applicable Standards < C >

- EN 62311:2008
- EN 62369-1:2014 + A11:2017
- EN 301 489-1 V2.1.1:2017
- EN 301 489-2 V2.1.1:2017
- EN 301 489-3 V2.1.1:2017
- EN 301 489-4 V2.1.1:2017
- EN 301 489-5 V2.1.1:2017
- EN 300 312 V2.2.2:2019
- EN 300 319 V2.1.1:2017
- EN 300 440 V2.1.1:2017
- EN 300 843 V2.1.1:2017

Notified Body : BACOM Labs Inc., Notified Body Number: 2280, performed assessment of the tests and the technical documentation provided by the applicant with the essential requirements of the RED 2014/53/EU, and issued EU TYPE EXAMINATION CERTIFICATE DENR242 / 15 Apr 2023 / Rev. C.

Additional Information < D >

24.06.2021
SOP of Issue / Signature
Name / Address / manager
Printed Name / Title

24 Jun 2021
Niels Erdmann
Date of Issue / Signature
Authorized Representative

Authorized Representative
Panasonic Testing Centre, Panasonic Marketing Europe GmbH
Woburnring 15, 22323 Hamburg, Germany

Izdvorski laboratorije d.o.o. Beograd
Vilaga 14, 11000 Beograd
tel: +381 11 6791328
www.laboratorije.co.rs
info@laboratorije.co.rs
Certifikaciona telo



POTVRDA O USAGLAŠENOSTI broj: 00334 00787

DATUM IZDAVANJA: 06.08.2023. VAŽI DO: 06.08.2023.

PODNOŠILAC ZAHTEVA: RTTE Consulting d.o.o.
Kosača Vilakova 63/2, 11080 Beograd

NAZIV / VRSTA OPTIEME: Radar za sozvo u RF opsegu 24 GHz (24 GHz SRS Radar Sensor)

ROBNA MARKA: Weonsee

PROIZVOĐAČ: Weonsee US, Inc.
25300 American Drive, Southfield, Michigan, 48034
United States of America

TIP / MODEL: NB24G1T5V3

Priglasenje dole navedene tehnicke dokumentacije dostavljene od strane podnosioca zartveva, potvrđuje se usaglasenost opreme sa bitnim zahtevima Pravilnika o radio opremi i terminalnoj telekomunikacionoj opremi (Sluzbeni glasnik RS br: 11/2012):

Uzrok odstupanja	Izdel od	Dinaka	Datum
Quality Assessment report	ES-Lab GmbH	20021895-13043-1	29.06.2023.
Safety test report	ES-Lab GmbH	1008330-12742-3	14.06.2023.
EMC test report	CETECOM GmbH	19-1-0207401101a	22.06.2023.
RF test report	CETECOM GmbH	19-1-0207401102a	24.06.2023.
CU-Type Examination Certificate	KL Certification GmbH	T2020-062016	29.06.2023.

Mesto izdavanja:
Beograd



[Signature]
Sasa Jankovic, E, dipl in E.E.

oprema: ACCE TP1-0001

Proizvođač je odgovoran za sve informacije koje su objavljene u ovom dokumentu. Svi podaci su tačni i ispravni. Svi podaci su tačni i ispravni. Svi podaci su tačni i ispravni. Svi podaci su tačni i ispravni.

Modeller för Serbien

Telematikstyrenhet



Овиме, DENSO CORPORATION изјављује да је радио опрема тип усаглашена са Директивом 2014/53/EU.

Цео текст ЕУ декларације о усаглашености доступам је на следећој интернет адреси:

<https://www.denso.com/global/en/contact-us/doc/>

Modeller för Serbien

Bluetooth-enhet

	Akcionijsko društvo za ispitivanje kvaliteta KVALITET NIS Акционарско друштво за испитивање квалитета КВАЛИТЕТ НИШ Joint-stock company for quality testing KVALITET NIS		
POTVRDA O USAGLAŠENOSTI - RITTO Broj: P1620138300 CONFIRMATION OF CONFORMITY - R&TTE No.			
Podnosioc zahteva: Applicant:	RITTE CONSULTING DOO 11000 BEOGRAD-BAKOVICA KNEZA VIŠEŠLAVA 632 T		
Vrsta opreme: Equipment category:	SISTEM ZA DALJINSKI PRISTUP VOZILU		
Opisna tip/model: Equipment type/model:	A3C775684		
Robna marka: Equipment trademark:	Continental		
Proizvođač: Manufacturer:	Continental Automotive GmbH Germany		
Laboratorija: Ispitni ured/šifra: Laboratory Test report:	Vrednovana dokumentacija Evaluated documentation: Bezbednost/Safety: TÜV SÜD Product Service GmbH - TR 04999-73487-01 (Edition 02) 23.04.2020 / EMC/EMC: EMV TESTHAUS GmbH - 190390-AU22-ED1, 08.11.2018 / RITTO/RITTE: EMV TESTHAUS GmbH - 192050-AUG2-W01, 30.10.2018 /		
<p>Na osnovu gore navedene dokumentacije utvrdjeno je da gore navedena oprema zadovoljava zahtev: "Pravilna o radio opremi i telekomunikacionoj terminalnoj opremi" (Sl. glasnik RS, 11/2012), On the basis of the above mentioned documentation it is concluded that above mentioned equipment fulfils the requirements of the "Prohibition on Radio Equipment and Telecommunications Terminal Equipment" (Official Gazette RS, 11/2012).</p> <p>Navedena oprema u specifičari, ispitivačkim, komponentama, električnim terminalnim opremama koji ulaze na unaprednost sa navedenim Pravilnikom mogu se pronaći "Kvalitet" u s.d. NIS. The above-mentioned equipment in the specifications, specific parts, components of the design, electrical construction which may influence an conformity to the above-mentioned Regulation, shall be forwarded to "Kvalitet".</p>			
Mesto i datum izdavanja: Place and date:	Valni do: Valid until:	  Generalni direktor Za Vlasnik/Kvalitativni direktor	
Niš, 09.09.2020.	08.09.2023.		
Ova dokumentacija važi samo za proizvode koji su izdati ili proizvedeni na koji su bili predmet vrednovanja. This documentation is valid only for products which were issued or produced on which it was the subject of evaluation. Бул. Београдска Конвентина 62-66, Ниш 19200, Србија. Тел: (011)550-780, 550-024. Факс: (011)550-620, 510-009 e-mail: office@kvalitet.co.rs, http://www.kvalitet.co.rs			

Israeliska modeller

Batterikontrollmodul Nyckelfritt system	Fjärröppnare Nyckelfritt system
<p>Certifieringsnummer 51-74423* : "מספר אישור התאמה מטעם משרד התקשורת: 51-74423"</p> <p>הל איסור לבצע פעולות במכשיר שיש בהן כדי לשנות את תכונותיו האלחוטיות של המכשיר, ובכלל זה שינוי תוכנה, החלפת אנטנה מקורית או הוספת אפשרות לחיבור לאנטנה חיצונית, בלא קבלת אישור משרד התקשורת, בשל החשש להפרעות אלחוטיות</p>	<p>Certifieringsnummer 51-74074* : "מספר אישור התאמה מטעם משרד התקשורת: 51-74074"</p> <p>הל איסור לבצע פעולות במכשיר שיש בהן כדי לשנות את תכונותיו האלחוטיות של המכשיר, ובכלל זה שינוי תוכנה, החלפת אנטנה מקורית או הוספת אפשרות לחיבור לאנטנה חיצונית, בלא קבלת אישור משרד התקשורת, בשל החשש להפרעות אלחוטיות</p>

Israeliska modeller

Trådlös laddare

1. מספר אישור התאמה מטעם משרד התקשורת: 55-13657
2. חל איסור לבצע פעולות במכשיר שיש בהן כדי לשנות את תכונותיו האלחוטיות של המכשיר, ובכלל זה שינויי תוכנה, החלפת אנטנה מקורית או הוספת אפשרות להיבר לראנטנה חיצונית, בלא קבלת אישור משרד התקשורת, בשל החשש להפרעת אלחוטיות.

55-13915

Turkiska modeller

Batterikontrollmodul
Nyckelfritt system

Instruktioner och säkerhetsinformation:
 Enhet med kort räckvidd för fjärrstyrning
 Postadress:
 Siemensstrasse 12
 D-93055 Regensburg
 Tyskland
 Tillverkarens namn:
 Continental Automotive GmbH
 Frekvensband: 125 kHz
 Maximal överförd uteffekt: 10 mW
 Importörens namn:

HONDA TÜRKİYE A.Ş.

Postadress:

Sanayi Cad. No:1, Aydınevler 34854 Maltepe/ İstanbul

Continental Vehicle Networking and Information (VNI)

Continental Automotive GmbH | Siemensstrasse 12 | 93055 Regensburg | Germany
 Telefon: +49 940 746 3000
 E-post: vni@continental.com

Luftfahrt-Continental GmbH
 VNI CE-HW EUS TSM CODE-HOM
 Phone: +49 940 746 3000
 Fax: +49 940 746 3001
 Continental Group/Continental
 corporation.com

EU Declaration of Conformity in accordance with Directive 2014/53/EU

EN 16.07.2020 Your design/label Our release Your release

Manufacturer: Continental Automotive GmbH
Address: Siemensstrasse 12
 D-93055 Regensburg
 Germany

Product type designation: 41585400
Intended use: Integrated Body Controller

The product mentioned above complies with the essential requirements and other relevant provisions of Directive 2014/53/EU, when used for its intended purpose:

Health and safety pursuant to Art. 3(1)(a): Applied standard(s):
 EN 62368-1:2014 + A11:2017
 EN 62479:2010
 EN 50665:2017

Electromagnetic compatibility pursuant to Art. 3(1)(b): Applied standard(s):
 EN 301 489-1:12.3:2010+11
 Final draft EN 301 489-3 V2.1.1 (2017-03)

Efficient use of spectrum pursuant to Art. 3(2): Applied standard(s):
 EN 300 325-1 V3.1.1
 EN 300 325-2 V3.1.1
 EN 300 330 V2.1.1 (2017)

The following marking applies to the above mentioned product:

Continental Automotive GmbH
 Regensburg, 16.07.2020

Klaus Biedler
 Vice President Finance and Controlling
 Vehicle Networking and Information

Rüdiger Müller
 Senior Vice President Vehicle Networking and
 Information (VNI) Central Engineering (CE)

CE

5/1

Continental Automotive GmbH | Siemensstrasse 12 | 93055 Regensburg | D-93055 Regensburg | Germany
 Registered office: Regensburg | Registered office: Regensburg | Court: Local Court Regensburg
 Registration No.: HRB 160969 | Tax No.: 150969 | USt-IdNr.: DE255200000
 Commercial Register: Amtsgericht Regensburg | Register of Companies: Amtsgericht Regensburg
 Amount of Share Capital: EUR 1,000,000,000 | USt-IdNr.: DE255200000 | BANK: BSBK33330000000000000000

Turkiska modeller

Fjärröppnare
Nyckelfritt system



Instruktioner och säkerhetsinformation:

Enhet med kort räckvidd för fjärrstyrning

Postadress:

Siemensstrasse 12
D-93055 Regensburg
Tyskland

Tillverkarens namn:

Continental Automotive GmbH

Frekvensband: 433,92 MHz

Maximal överförd uteffekt: 1 mW

Importörens namn:

HONDA TÜRKİYE A.Ş.

Postadress:

Sanayi Cad. No:1, Aydınevler 34854 Maltepe/ İstanbul

Information

Continental Vehicle Networking and Information

Continental Automotive GmbH (Siemensstraße 12 | 93055 Regensburg | Germany)

Morir: Petre Bogdan
VNI CE HW EU2 TSR COE HOM
Phone: + 49 374- 35-5511
Fax: + 49 374- 35-3061
petre.bogdan.morir@continental-corporation.com

Date: 15.05.2020 New message (3/4) Car release Your release

EU Declaration of Conformity in accordance with Directive 2014/53/EU

Manufacturer: Continental Automotive GmbH
Address: Siemensstrasse 12
D-93055 Regensburg
Germany

Product type designation: TP_4

Intended use: Radio Frequency Transmitter used in vehicle locking/unlocking system

The product mentioned above complies with the essential requirements and other relevant provisions of Directive 2014/53/EU when used for its intended purpose.

Health and safety pursuant to Art. 3(1)(a): Applied standard(s):
EN 62368-1:2014+A11:2017
EN 61749:2015
EN 50563:2017

Electromagnetic compatibility pursuant to Art. 3(1)(b): Applied standard(s):
DRAFT EN 301 480-1 V2.2 (2019-03)

Efficient use of spectrum pursuant to Art. 3(2): Applied standard(s):
EN 302 220 -1 V2.1.1
EN 302 220 -2 V2.1.1
EN 302 330 -V2.1.1 2017-02

The following marking applies to the above mentioned product:

Continental Automotive GmbH
Regensburg, 16.05.2020

Klaus Binder
Klaus Binder
Vice President Finance and Controlling
Control Engineering (CE)
Vehicle Networking and Information (VNI)

Norbert Müller
Norbert Müller
Senior Vice President
Control Engineering (CE)
Vehicle Networking and Information (VNI)

1/1

Continental Automotive GmbH | Siemensstraße 12, 93055 Regensburg, D-93055 Regensburg | Germany
Kontakt: +49 374 35-5511
Web: www.conti.com
E-Mail: info@cont.com
Produktionsstand: 2020
Revised: 15.05.2020

Turkiska modeller

Handsfree telefonsystem
Ljudanläggning med display

<http://www.ptc.panasonic.eu/>



Panasonic Corporation förklarar härmed att radioutrustningstypen i listan ovan överensstämmer med direktiv 2014/53/EU. Gå till <http://www.ptc.panasonic.eu/> och klicka på "Declaration of Conformity", ange nyckelordet nedan i sökfältet och hämta den senaste "DECLARATION of CONFORMITY" (DoC). Nyckelord::

Modellnr Nyckelord [*]

CL-MH-----, CA-9H-----, CL-MH1CE0TT, CL-MH1AXYTT, CL-MH1BX1JT, CL-MH1AE6JT, CL-MH1AE0JT, CL-MH1AE2JT, CL-MH1BE0JT, CL-MH1AE8JT, CL-MH1AE9JT, CL-MH1AE3JT, CL-MH1AE7JT, CL-MH1AE5JT, CL-MH1AEAJT

Du kan se "Ref No" på enhetens dekal.

Avsedd användning: Bilstereoanläggning (Bluetooth och WLAN)

Postadress: 4261 Ikonobe-cho, Tsuzuki-ku, Yokohama-shi, Kanagawa-ken, 224-8520, Japan

Tillverkarens namn: Panasonic Corporation

Specifikationer för Bluetooth

Frekvensband: 2 402–2 480 MHz

Specifikationer för 2,4 GHz WLAN

Frekvensband: 2 412–2 472 MHz

Specifikationer för Bluetooth

Maximal uteffekt: 0,1 dBm

Specifikationer för 2,4 GHz WLAN

Maximal uteffekt: 11,9 dBm

Importörens namn: HONDA MOTOR EUROPE LTD.

HONDA TÜRKİYE A.Ş.

Postadress:

Sanayi Cad. No:1, Aydınevler 34854 Maltepe/ İstanbul

Turkiska modeller

Döda vinkeln-informationssystem*/Monitor för korsande trafik*

<https://www.veoneer.com/en/regulatory>



Veoneer US, Inc. intygar härmed att föremålet för försäkran som beskrivs ovan överensstämmer med tillämplig EU-harmoniseringslagstiftning.

<https://www.veoneer.com/en/regulatory>

Avsedd användning:

24 GHz radarsensor med kort räckvidd

Postadress:

26545 American Drive Southfield, Michigan, 48034 United States of America

Frekvensband:

24,05–24,25 GHz

Maximal uteffekt:

13 dBm toppvärde

Importörens namn:

HONDA TÜRKİYE A.Ş.

Postadress:

Sanayi Cad. No:1, Aydınevler 34854 Maltepe/ İstanbul

Turkiska modeller

Nödsamtal (eCall)

<https://www.denso.com/global/en/contact-us/doc/>



DENSO CORPORATION förklarar härmed att radioutrustningstypen i listan ovan överensstämmer med direktiv 2014/53/EU. Den fullständiga texten för EU-försäkran om överensstämmelse finns på följande internetadress:

<https://www.denso.com/global/en/contact-us/doc/>

İşbu belge; DENSO CORPORATION telsiz ekipmanı tipinin 2014/53/AB sayılı Direktif'e uygun olduğunu beyan eder.
AB uygunluk beyanının tam metni aşağıdaki internet adresinde mevcuttur:

<https://www.denso.com/global/en/contact-us/doc/>

Avsedd användning:

ECALL-enhet för fordon

Postadress:

1-1, Showa-cho, Kariya-shi, Aichi-ken, 448-8661, Japan

Modell:

OGEY23

Driftfrekvens:

- 1) GSM900 (sändning: 880–915 MHz, mottagning: 925–960 MHz)
- 2) GSM1800 (Tx: 1 710–1 785 MHz, mottagning: 1 805–1 880 MHz)
- 3) WCDMA Band1 (Tx: 1 920–1 980 MHz, mottagning: 2 110–2 170 MHz)
- 4) WCDMA Band8 (Tx: 880–915 MHz, mottagning: 925–960 MHz)
- 5) GPS (Rx: 1 575,42 MHz)
- 6) GALILEO (Rx: 1 575,42 MHz)
- 7) GLONASS(RX: 1601,709 MHz)
- 8) EGNOS (Rx: 1 575,42 MHz)

Maximal uteffekt:

- 1) 2 W 2) 1 W 3,4) 0,25 W

Importörens namn:

Honda Motor Europe Ltd - Aalst Office

HONDA TÜRKİYE A.Ş.

Postadress:

Sanayi Cad. No:1, Aydınevler 34854 Maltepe/ İstanbul

Turkiska modeller

Bluetooth-enhet*

<https://continental-homologation.com/honda>



Continental förklarar härmed att radioutrustningstypen A2C192350/ A2C192351 överensstämmer med direktiv 2014/53/EU. Den fullständiga texten för EU-försäkran om överensstämmelse finns på följande internetadress:

Avsedd användning:

Fordonets åtkomstsystem

Postadress:

Continental Automotive GmbH

Siemensstraße 12, D-93055, Regensburg, Tyskland

BLE-frekvensområde:

2,402 GHz till 2,48 GHz

MAXIMAL UTEFFEKT FÖR BLE:

+20 dBm

Importörens namn:

HONDA TÜRKİYE A.Ş.

Postadress:

Sanayi Cad. No:1, Aydınevler 34854 Maltepe/ İstanbul

Turkiska modeller

Trådlös laddare*

<https://www.lg.com/global/support/cedoc/cedoc>



LG Electronics Inc. förklarar härmed att radioutrustningstypen WC500HOC121 överensstämmer med direktiv 2014/53/EU.

Den fullständiga texten för EU-försäkran om överensstämmelse finns på följande internetadress:

Avsedd användning:

Trådlös laddare för fordon

Frekvensband:

75 kHz~118,320 kHz

Maximal uteffekt:

15 W

Importörens namn:

HONDA TÜRKİYE A.Ş.

Postadress:

Sanayi Cad. No:1, Aydınevler 34854 Maltepe/ İstanbul

Turkiska modeller

Trådlös laddare*

http://bhevs.co.kr/bbs/board.php?tbl=e_bbs42_2

BH EVS Co.,Ltd. förklarar härmed att radioutrustningstypen WC500HOC121 överensstämmer med direktiv 2014/53/EU. Den fullständiga texten för EU-försäkran om överensstämmelse finns på följande internetadress:

http://bhevs.co.kr/bbs/board.php?tbl=e_bbs42_2

Avsedd användning:

Trådlös laddare för fordon

Postadress: Am Kronberger Hang 2 65824 Schwalbach am Taunus, Tyskland

Tillverkarens namn: BH EVS Co.,Ltd.

Frekvensband:

111 kHz

Maximal uteffekt:

42 dBuA/m vid 10 m

Importörens namn:

HONDA TÜRKİYE A.Ş.

Postadress:

Sanayi Cad. No:1, Aydınevler 34854 Maltepe/ İstanbul

Turkiska modeller

Fjärrmottagare

<http://www.ptc.panasonic.eu/>



Panasonic Corporation förklarar härmed att radioutrustningstypen i listan ovan överensstämmer med direktiv 2014/53/EU. Gå till <http://www.ptc.panasonic.eu/> och klicka på "Försäkran om överensstämmelse", ange nyckelordet nedan i sökfältet och hämta den senaste "FÖRSÄKRAN OM ÖVERENSSTÄMMELSE" (DoC).

Nyckelord: Modell nr

Nyckelord: [CQ-TH1BE0AJ, CQ-TH1BE1AJ, CQ-TH1AE0TT]

Du kan se "Ref No" på enhetens dekal.

Avsedd användning:

RADIOENHET (bilradiotuner)

Postadress:

4261 Ikonobe-cho, Tsuzuki-ku, Yokohama-shi, Kanagawa-ken, 224-8520, Japan

Importörens namn:

HONDA TÜRKİYE A.Ş.

Postadress:

Sanayi Cad. No:1, Aydınevler 34854 Maltepe/ İstanbul

EC
UKCA Declaration of Conformity



1. The undersigned, Mr. Kensuke Hiraki, representing the manufacturers, herewith declares that the machinery described below fulfills all the relevant provisions of:

- The EC-directive 2006/42/EC on machinery
- Supply of Machinery (Safety) Regulations 2008

2. Description of the machinery

- a) Generic denomination: Pantograph jack
b) Function: lifting motor vehicle

c) Model	d) Type
SNB	Honda Type-A
SJD	Honda Type-B
SZA	Honda Type-C
SAH	Honda Type-D
TPS	Honda Type-G
TSA	Honda Type-I
T2V	Honda Type-J
TNY	Honda Type-K
SBA	Honda Type-L

3. Manufacturer (1): Honda Type-A/B/C/G/I/K/L
RIKENKAKI CO., LTD.
5-8-12 Chiyoda Sakado-shi,
Saitama 350-0214
JAPAN

4. Manufacturer (2): Honda Type-D/J
CHANGZHOU RIKENSEIKO MACHINERY CO., LTD.
No. 5 Xinlin Road, Zhonglou Changzhou,
Jiangsu CHINA

5. Legal person authorised to compile the technical file (1):
Honda Motor Europe Ltd Belgian Branch
p/a Honda Motor Europe Ltd – Aalst Office
Wijngaardveld 1 (Noord V)
B-9300 Aalst (Belgium)

Legal person authorised to compile the technical file (2):
Honda Motor Europe Ltd
Cain Road, Bracknell, Berkshire, RG12 1HL, United Kingdom

6. References to harmonized standards	7. Other standards or specifications
EN1494:2000+A1:2008	-

8. Done at: Saitama, Japan
9. Date: 1 Sep, 2021

Kensuke Hiraki
Kensuke Hiraki
President of RIKENKAKI CO., LTD.
President of CHANGZHOU RIKENSEIKO
MACHINERY CO., LTD.

Note: This declaration becomes invalid, if technical or operational modifications are introduced without the manufacturers consent.

Deutsch (German)

EG-Konformitätserklärung

1. Der Unterzeichner, Herr Ryoichi Hiraki, Vertreter der Hersteller, erklärt hiermit, das die unten beschriebenen Maschinen den relevanten Bestimmungen von folgender Richtlinie entsprechen:

•EG-Richtlinie 2006/42/EC für Maschinen
2. Beschreibung der Maschine

a) Allgemeine Bezeichnung:

Scherenwagenheber

b) Funktion: Anhebung des Kraftfahrzeugs

c) Modell d) Typ

3. Hersteller (1)

4. Hersteller (2)

5. Juristische Person, die bevollmächtigt ist, die technische Datei zu erstellen

6. Bezug auf Standardübereinstimmungen

7. Andere Standards oder Spezifikationen

8. Ausgestellt in 9. Datum

Français (French)

Déclaration de conformité CE

1. Le soussigné, M. Ryoichi Hiraki, représentant les fabricants, déclare par la présente que les machines décrites ci-dessous satisfont toutes les dispositions pertinentes de:

•La Directive CE 2006/42/EC concernant les machines

2. Description des machines

a) Dénomination générique:

Cric pantographe

b) Fonction: levage de véhicule à moteur

c) Modèle d) Type

3. Fabricant (1)

4. Fabricant (2)

5. Personne morale habilitée à compiler le fichier technique

6. Références aux normes harmonisées

7. Autres normes ou spécifications

8. Fait à 9. Date

Nederland (Dutch)

EG-conformiteitsverklaring

1. De ondergetekende, dhr. Ryoichi Hiraki, die de fabrikanten vertegenwoordigt, verklaart hierbij dat de hieronder beschreven machine voldoet aan alle relevante voorzieningen van:

•De EG-richtlijn 2006/42/EG voor machines

2. Beschrijving van de machine

a) Generieke benaming: Pantograafkrik

b) Functie: Motorvoertuig opheffen

c) Model d) Type

3. Fabrikant (1)

4. Fabrikant (2)

5. Rechtspersoon geautoriseerd voor de samenstelling van het technische dossier

6. Referentie geharmoniseerde normen

7. Andere normen of specificaties

8. Plaats 9. Datum

Dansk (Danish)

EF-overensstemmelseserklæring

1. Undertegnede, hr. Ryoichi Hiraki, som repræsenterer producenterne, erklærer hermed, at de herunder beskrevne maskiner overholder alle de relevante bestemmelser i:

•Maskindirektivet, EU-direktiv 2006/42/EF

2. Beskrivelse af maskinerne

a) Generisk betegnelse: Saksedonkraft

b) Funktion: Til at løfte motorkøretøj

c) Model d) Type

3. Producent (1)

4. Producent (2)

5. Juridisk person med bemyndigelse til at udarbejde den tekniske fil

6. Henvisninger til harmoniserede standarder

7. Andre standarder eller specifikationer

8. Sted 9. Dato







<p>Italiano (Italian) Dichiarazione CE di Conformità 1. Il sottoscritto, Sig. Ryoichi Hiraki, rappresentante delle fabbriche, dichiara che il veicolo sotto riportato è conforme alle disposizioni pertinenti alla: •Direttiva 2006/42/CE relative agli autoveicoli 2. Descrizione della vettura a) Denominazione generica : Martinetto a pantografo b) Funzione : sollevamento veicolo a motore c) Modello d) Tipo 3. Fabbrica (1) 4. Fabbrica (2) 5. Legale autorizzato a costituire il fascicolo tecnico 6. Riferimento norme standard 7. Altre norme e specifiche 8. Eseguito a 9. Data</p>	<p>Ελληνικά (Greek) Δήλωση Συμμόρφωσης ΕΚ 1. Ο υπογεγραμμένος, κ. Ryoichi Hiraki, ως εκπρόσωπος των κατασκευαστών, δηλώνει δια του παρόντος ότι το μηχανήμα που περιγράφεται παρακάτω πληροί όλες τις σχετικές διατάξεις της: •Κοινοτικής Οδηγίας 2006/42/ΕΚ σχετικά με μηχανήματα 2. Περιγραφή του μηχανήματος α) Συνήθης ονομασία : Γρύλος αυτοκινήτου β) Λειτουργία : Ανύψωση μηχανοκίνητων οχημάτων γ) Μοντέλο δ) Τύπος 3. Κατασκευαστής (1) 4. Κατασκευαστής (2) 5. Νομικό πρόσωπο εξουσιοδοτημένο για τη σύνταξη του τεχνικού φακέλου 6. Αναφορές στα εναρμονισμένα πρότυπα 7. Άλλα πρότυπα ή προδιαγραφές 8. Συντάχθηκε στη 9. Ημερομηνία</p>
<p>Português (Portuguese) Declaração de Conformidade CE 1. O abaixo-assinado, Ryoichi Hiraki, representando os fabricantes através desta, declara que a maquinaria descrita abaixo cumpre todas as disposições referentes à: •Directiva 2006/42/CE, sobre máquinas. 2. Descrição da maquinaria a) Denominação genérica : Macaco de tesoura b) Função : Elevação de veículo motor c) Modelo d) Tipo 3. Fabricante (1) 4. Fabricante (2) 5. Pessoa jurídica autorizada a compilar o processo técnico 6. Referências às normas harmonizadas 7. Outras normas ou especificações 8. Elaborado em 9. Data</p>	<p>Svenska (Swedish) EG-försäkran om överensstämmelse 1. Undertecknad representant för tillverkaren, Mr. Ryoichi Hiraki, försäkrar härmed att den nedan beskrivna maskinutrustningen uppfyller alla tillämpliga bestämmelser i: •EU:s maskindirektiv 2006/42/EG 2. Beskrivning av maskinutrustningen a) Generisk benämning : Saxdomkraft b) Funktion : Lyft av motorfordon c) Modell d) Typ 3. Tillverkare (1) 4. Tillverkare (2) 5. Juridisk person behörig att sammanställa den tekniska dokumentationen 6. Hänvisningar till harmoniserade normer 7. Övriga normer eller specifikationer 8. Utfärdad i 9. Datum</p>

<p>Suomi / Suomen kieli (Finnish) EY Vaahtimustenmukaisuusvakuutus 1. Allekirjoittanut, Mr. Ryoichi Hiraki, valmistajan edustaja, vakuuttaa täten, että alla kuvattu laite täyttää kaikki seuraavissa säännöksissä annetut asianmukaiset velvoitteet: •Koneita koskeva EY-direktiivi 2006/42/EC 2. Laitteen kuvaus a) Yleisnimeke : Saksinosturi b) Käyttötarkoitus : moottoriajoneuvon nostaminen c) Malli d) Tyyppi 3. Valmistaja (1) 4. Valmistaja (2) 5. Teknisen tiedoston kokoamiseen valtuutettu oikeushenkilö 6. Yhdenmukaistettujen standardien viitetiedot 7. Muut standardit tai tiedot 8. Paikka 9. Päiväys</p>	<p>Čeština (Czech) ES - Prohlášení o shodě 1. Niže podepsaný Ryoichi Hiraki jako zástupce výrobce, tímto prohlašuje, že uvedené strojní zařízení splňuje příslušné požadavky Směrnice evropské komise 2006/42/EC pro strojní zařízení. 2. Popis strojního zařízení a) Obecný název : nůžkový zvedák b) Funkce : zvedání motorových vozidel c) Model d) Typ 3. Výrobce (1) 4. Výrobce (2) 5. Právnícká osoba oprávněná k předložení technické dokumentace 6. Odkazy na harmonizované normy 7. Jiné normy nebo specifikace 8. Místo 9. Datum</p>
<p>Polski (Polish) Deklaracja zgodności WE 1. Niżej podpisany, Pan Ryoichi Hiraki, reprezentujący producentów, niniejszym oświadczam, że opisane poniżej urządzenie jest zgodne z wszystkimi stosownymi postanowieniami: •Dyrektywy maszynowej Wspólnoty Europejskiej 2006/42/WE 2. Opis urządzenia a) Nazwa ogólna : podnosznik nożycowy b) Przeznaczenie : podnoszenie pojazdów silnikowych c) Model d) Typ 3. Producent (1) 4. Producent (2) 5. Osoba prawna upoważniona do kompilacji dokumentacji technicznej 6. Odniesienie do zharmonizowanych norm 7. Inne normy lub specyfikacje 8. Sporządzono w 9. Data</p>	<p>Slovenčina (Slovak) ES vyhlásenie o zhode 1. Podpísaný Ryoichi Hiraki, zástupca výrobcov, týmto vyhlasuje, že nižšie opísané strojové zariadenie spĺňa všetky príslušné ustanovenia tejto smernice: •Smernica 2006/42/ES o strojových zariadeniach 2. Opis strojového zariadenia a) Generické určenie : pantografický zdvihák b) Funkcia : zdvíhanie motorových vozidiel c) Model d) Typ 3. Výrobca (1) 4. Výrobca (2) 5. Autorizovaný zástupca schopný predložiť technickú dokumentáciu 6. Odkazy na harmonizované normy 7. Iné normy alebo požiadavky 8. Miesto 9. Dátum</p>

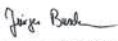
<p>Magyar (Hungarian) EK megfeleléségi nyilatkozat</p> <p>1. Alulírott, Mr. Ryoichi Hiraki, a gyártók képviselőjében ezennel kijelenti, hogy az alább megnevezett gép teljesíti: *a gépekre vonatkozó 2006/42/EK irányelv összes vonatkozó előírását:</p> <p>2. A gép leírása a) Általános megnevezés : olós emelő b) Rendeltetés : gépkocsiemelő c) Modell d) Típus</p> <p>3. Gyártó (1) 4. Gyártó (2)</p> <p>5. A műszaki dokumentáció összeállítására meghatalmazott jogi személy 6. Harmonizált szabványhivatkozások 7. Egyéb szabványok vagy műszaki jellemzők 8. Kiállítás helye 9. Kiállítás dátuma</p>	<p>Eesti (Estonian) EÜ vastavusdeklaratsioon</p> <p>1. Tootjate esindaja hr. Ryoichi Hiraki kiinnitab käesolevaga, et allpool kirjeldatud seadmed vastavad järgmise õigusakti kõigile asjakohastele sätetele: *EÜ masinadirektiiv 2006/42/EÜ</p> <p>2. Seadmete kirjeldus a) Üldnimetus : käartungraud b) Funktsioon : mootorsõiduki tõstmise mudel d) Tüüp</p> <p>3. Tootja (1) 4. Tootja (2)</p> <p>5. Juriidiline isik, kes on volitatud koostama tehnilist toimetust 6. Viited harmoneeritud standarditele 7. Muud standardid ja spetsifikatsioonid 8. Koht 9. Kuupäev</p>	<p>Български (Bulgarian) ЕС декларация за съответствие</p> <p>1. Долуподписаният г-н Рьоки Хираки, представляващ производителите, декларирам с настоящата, че машината описана по-долу напълно изпълнява всички съответни разпоредби на: *Европейската директивата 2006/42/EC</p> <p>2. Описание на машината a) Генерично наименование : Пантографен крик b) Функция : повдигане на моторни превозни средства c) Модел d) Тип</p> <p>3. Производител (1) 4. Производител (2)</p> <p>5. Юридическо лице упълномощено да състави техническия файл 6. Препратки към хармонизирани стандарти 7. Други стандарти или спецификации 8. Изготвено в 9. Дата</p>	<p>Român (Romanian) Declarație de conformitate CE</p> <p>1. Subsemnatul Ryoichi Hiraki, reprezentant al producătorilor, declar prin prezenta că utilajul descris mai jos respectă toate prevederile relevante ale: *Directivei CE 2006/42/CE referitoare la mașini</p> <p>2. Descrierea utilajului a) Denumire generică : Cric tip pantograf b) Funcție : ridicarea vehiculelor cu motor c) Model d) Tip</p> <p>3. Producător (1) 4. Producător (2)</p> <p>5. Persoana juridică autorizată să redacteze fișierul tehnic 6. Trimiteri la standardele armonizate 7. Alte standarde sau specificații 8. Întocmită în 9. Data</p>
<p>Latviešu (Latvian) EK paziņojums par atbilstību</p> <p>1. Zemāk parakstījis Ryoichi Hiraki, kas pārstāv ražotājus, ar šo paziņo, ka zemāk aprakstītā mašīna atbilst piemērojamām šīs direktīvas prasībām: *EK Mašīnu direktīva 2006/42/EK</p> <p>2. Mašīnas apraksts a) VISPĀRĪGS APZĪMĒJUMS : Vītnes domkrats b) Funkcija : Spēkratu ceļšana c) Modelis d) Tips</p> <p>3. Ražotājs (1) 4. Ražotājs (2)</p> <p>5. Juridiskā persona, kas pilnvarota apkopot tehnisko failu 6. Atsauces uz harmonizētajiem standartiem 7. Citi standarti vai specifikācijas 8. Vieta 9. Laiks</p>	<p>Slovensčina (Slovenian) Izjava o skladnosti ES</p> <p>1. Podpisani g. Ryoichi Hiraki, ki zastopa proizvajalce, s tem izjavlja, da naprava, ki je opisana spodaj, izpolnjuje vse relevantne določbe: *Direktive o napravah 2006/42/ES</p> <p>2. Opis naprave a) Generično ime : Pantografski dvigalnik b) Funkcija : dvigovanje motornega vozila c) Model d) Tip</p> <p>3. Proizvajalec (1) 4. Proizvajalec (2)</p> <p>5. Pravna oseba, ki je upravičena do sestave tehničnega dokumenta 6. Reference glede harmoniziranih standardov 7. Drugi standardi ali specifikacije 8. Ustvarjeno v/na 9. Datum</p>	<p>Türk (Turkish) AT Uygunluk Beyanı</p> <p>1. Aşağıda imzası bulunan Sn. Ryoichi Hiraki, imalâtçıları temsil eden makinalerin aşağıda adı geçen yönetmeliğin ilgili hükümlerine uygun olduğunu beyan eder: *AT makine direktifi 2006/42/EC</p> <p>2. Makinalerin tanımı a) Jenerik adı : Pantograf krik b) İşlevi : motorlu taşıtları kaldırma c) Model d) Tür</p> <p>3. İmalâtçı (1) 4. İmalâtçı (2)</p> <p>5. Teknik dosyayı düzenlemeye yetkili tüzel kişi 6. Uyumuştırılmış standartlara atfılar 7. Diğer standartlar ya da şartnameler 8. Düzenlendiği yer 9. Tarih</p>	<p>Íslenska (Icelandic) EB-samræmisfyrirsýsing</p> <p>1. Undirritaður, herra Ryoichi Hiraki, fulltrúi framleiðanda, lýsir yfir að vélbúnaðinum, sem lýst er hér að neðan, uppfyllir öll viðeigandi ákvæði: *EB-tilskipunarrinnar 2006/42/EC um vélbúnað</p> <p>2. Lýsing á vélbúnaðinum a) Almenn heiti : Tviarma tþakkur b) Hlutverk : að lyfta vélknúnum ökutækjum c) Gerð d) Tegund</p> <p>3. Framleiðandi (1) 4. Framleiðandi (2)</p> <p>5. Lögðáli sem hefur heimild að taka saman tækniskjal 6. Tilvísanir í samhæfða staðla 7. Aðrir staðlar eða tæknilysingar 8. Staður 9. Dagsetning</p>

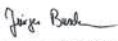
<p>Español (Spanish) Declaración de Conformidad CE</p> <p>1. El abajo firmante, Sr. Ryoichi Hiraki, en representación de los fabricantes, por la presente declara que la maquinaria descrita a continuación cumple con las disposiciones aplicables de: •La directiva 2006/42/CE relativa a maquinarias</p> <p>2. Descripción de la maquinaria</p> <p>a) Denominación genérica : Gato pantográfico</p> <p>b) Función : Elevación de vehículo automotor</p> <p>c) Modelo d) Tipo</p> <p>3. Fabricante (1)</p> <p>4. Fabricante (2)</p> <p>5. Persona jurídica autorizada para recopilar el archivo técnico</p> <p>6. Referencias de normas armonizadas</p> <p>7. Otras normas o especificaciones</p> <p>8. Elaborada en 9. Fecha</p>	<p>Norsk (Norwegian) EF-samsvarserklæring</p> <p>1. Undertegnede, Ryoichi Hiraki, som representerer produsentene, erklærer herved at maskinen beskrevet nedenfor oppfyller alle relevante bestemmelser i: •EU-maskindirektiv 2006/42/EU</p> <p>2. Beskrivelse av maskineriet</p> <p>a) Generisk betegnelse : Pantografjekk (biljekk)</p> <p>b) Funksjon : løfting av motorkjøretøyer</p> <p>c) Modell d) Type</p> <p>3. Produsent (1)</p> <p>4. Produsent (2)</p> <p>5. Juridisk person med fullmakt til å utarbeide den tekniske dokumentasjonen</p> <p>6. Henvisninger til harmoniserte standarder</p> <p>7. Andre standarder eller spesifikasjoner</p> <p>8. Utarbeidet i 9. Dato</p>
<p>Lietuvių kalba (Lithuanian) EB atitikties deklaracija</p> <p>1. Toliau pasirašęs gamintojų atstovas Ryoichi Hiraki deklaruoja, kad toliau aprašytiji įranga atitinka visas atitinkamas nuostatas, išdėstytas: •EB Direktyvoje 2006/42/EB dėl mašinų</p> <p>2. Įrangos aprašymas</p> <p>a) Bendras pavadinimas : pantografo kėliklis</p> <p>b) Funkcija : motorinės transporto priemonės kėlimas</p> <p>c) Modelis d) Tipas</p> <p>3. Gamintojas (1)</p> <p>4. Gamintojas (2)</p> <p>5. Juridinis asmuo, įgaliotas sudaryti techninę bylą</p> <p>6. Nuoroda į lygiavertčius standartus</p> <p>7. Kiti standartai arba specifikacijos</p> <p>8. Atlikta 9. Data</p>	<p>Hrvatski (Croatian) Izjava o sukladnosti EK</p> <p>1. Ja, dolje potpisani Ryoichi Hiraki, predstavnik proizvođača, ovime izjavljujem da su strojevi opisani u nastavku sukladni s bitnim odredbama: •Direktive 2006/42/EZ Europskog parlamenta i vijeća o strojevima</p> <p>2. Opis stroja</p> <p>a) Generički naziv : pantografska dizalica</p> <p>b) Funkcija : podizanje motornog vozila</p> <p>c) Model d) Tip</p> <p>3. Proizvođač (1)</p> <p>4. Proizvođač (2)</p> <p>5. Pravna osoba ovlaštena za sastavljanje tehničke dokumentacije</p> <p>6. Upućivanje na usklađene norme</p> <p>7. Ostale norme ili specifikacije</p> <p>8. Mjesto 9. Datum</p>

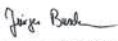
Kompressor

<p>Continental ContiMobilityKit Compressor to pump sealant into tires</p> <p>524#####</p> <p>UK CA</p>	<p>UK-DECLARATION OF CONFORMITY in accordance with UK Government guidance</p> <p>Manufacturer / Address: Continental Reifen Deutschland GmbH, Vahrenwalder Straße 9, 30165 Hannover, GERMANY.</p> <p>Continental Reifen Deutschland GmbH hereby confirms under its sole responsibility that the designated product, when used as intended, is in conformity with the essential requirements and other relevant requirements of following relevant regulations of the United Kingdom.</p> <ul style="list-style-type: none">- Supply of Machinery (Safety) Regulations 2008- Electromagnetic Compatibility Regulations 2016- Noise Emission in the Environment by Equipment for use Outdoors Regulations 2001 <p>Applied designated standards in particular: DIN EN ISO 12100:2011 EN 50498:2010 EN ISO 3744:2010</p> <p>Development, production, quality assurance and marketing are based on the standard IATF 16949.</p> <table border="0"><tr><td style="text-align: center;"> Hannover, 13.07.2021 Jürgen Buschmann Director BF ContiKit and Accessories</td><td style="text-align: center;"> Hannover, 13.07.2021 Adrian Baßmann Regulatory Compliance Specialist of Non-Tire Products</td></tr></table>	 Hannover, 13.07.2021 Jürgen Buschmann Director BF ContiKit and Accessories	 Hannover, 13.07.2021 Adrian Baßmann Regulatory Compliance Specialist of Non-Tire Products
 Hannover, 13.07.2021 Jürgen Buschmann Director BF ContiKit and Accessories	 Hannover, 13.07.2021 Adrian Baßmann Regulatory Compliance Specialist of Non-Tire Products		

Brittiska
modeller

Licens för mätare med öppen källkod

Programvaran som är inbyggd i den här produkten innehåller programvara med öppen källkod.

Se följande webbplats för information om programvaran med öppen källkod.

https://www.nippon-seiki.co.jp/business_ic_meter/

TCU-licens för öppen källkod*

Information om fri programvara/programvara med öppen källkod

Denna produkt innehåller fri/programvara med öppen källkod (FOSS). Licensinformationen och/eller källkoden för sådan FOSS finns på följande URL.

<https://www.denso.com/global/en/opensource/tcu/honda/>

Siffror

12 V-batteriet är urladdat.....	673
12 V-batteri	
Indikator för laddningssystem.....	119
Underhåll (byta).....	626

A

ABS (Låsingsfritt bromssystem)	554
Adaptiv farthållare (ACC) med efterföljande fordon vid låg hastighet (LSF).....	485
Adaptiv farthållare (ACC) med funktion för efterföljande fordon vid låg hastighet	
Indikator (gul).....	130
Indikator (vit/grön).....	130
Adaptiv strålkastare	237
Indikator	123
Aktiv väghållningsassistent.....	456
Aktivt kurvljus.....	232
Aktuellt läge för adaptiv farthållare med funktion för efterföljande fordon vid låg hastighet, LKAS och Traffic Jam Assist	154
Akustiskt fordonsvarningssystem	428
AM/FM-radio.....	318
Andra kupékomfortdetaljer	272
Android Auto.....	341
Anpassa skärmen.....	171, 173, 190
Anpassade funktioner.....	348, 357
Använda röststyrning	
Allmänna kommandon.....	298
Kommandon för listor	299
Ljudkommandon	298

Navigeringskommandon.....	299
Röstigenkänning.....	297
Röstportalskärmen.....	298
Standardkommandon.....	299
Telefonkommandon	298
Använda släpvagn	406
Lastgränser.....	406
Utrustning och tillbehör.....	408
Apple CarPlay.....	337
Armstöd.....	260
Automatisk bromshållning	551
Indikator.....	118, 551
Automatiskt helljus	234
Indikator.....	123
Avbländning	
Backspegel	248
Strålkastare	226
Avfrostning av vindrutan och övriga rutor... ..	280
Avkörningsförebyggande system	528
På och Av	531
Avkörningsvarnare	
Indikator.....	132

B

Backkamera med multivvy.....	568
Bagage (maxlast)	405
Bagagekrok	267
Bakgrund.....	309
Baklucka	207
Glödlampa	614
Kan inte öppnas	695
Bakrutetorkare/-spolare	242

Baksäten (fälla ner).....	255
Barnsäkerhet	83
Barnlås	206
Batteri	14, 624
Högspänning	14, 466
Indikator för 12 V-batteriets laddningssystem	119, 679
Om 12 V-batteriet är urladdat.....	673
Underhåll (byta)	629
Underhåll (kontrollera batteriet)	624
Begränsningar för manuell användning	307
Belysning	226, 607
Adaptiv strålkastare	237
Aktivt kurvljus.....	232
Automatiskt helljus	234
Byta glödlampor	607
Dimljus	230
Framre dimljus.....	230
Halvljus/varselljus	231
Helljus	227
Indikator för helljus.....	122
Indikator för tänd belysning	122
Inre.....	261
Ljusströmbrytare	226
Parkeringsljus.....	226
Strålkastare.....	226
Bensin	33, 570
Bränsleekonomi och CO ₂ -utsläpp	573
Indikator för låg bränslenivå.....	120
Information	570
Momentan bränsleförbrukning	159, 179
Mätare	150
Tankning	570

Bensinmotor	701
Bilbarnstol	83
Använda fästrem	104
Bakåtvänd bilbarnstol	86
Bilbarnstol för små barn	88
Bilbarnstol för spädbarn	86
Bälteskuddar	107
Montera en bilbarnstol med ett trepunktsbälte	102
Större barn	106
Välja bilbarnstol	89
Bilbälten (säte)	47
Biltvättläge	423
Blinkers	
indikatorer (instrumentpanel)	122
Bluetooth®-ljud	333
Bogsera fordonet	
Nödsituation	693
Bromssystem	547
Automatisk bromshållning	551
Bromsassistanssystem	555
Fotbroms	550
Indikator	116, 117, 118
Låsningfritt bromssystem (ABS)	554
Parkeringsbroms	547
Vätska	603
Bränsle	570
Bränsleekonomi och CO ₂ -utsläpp	573
Genomsnittlig bränsleförbrukning	159, 179
Indikator för låg bränslenivå	120
Momentan bränsleförbrukning	159, 179
Mätare	150
Rekommendation	570

Räckvidd	159, 179
Tankning	570
Byta glödlampa	
make-up-spegel	613
Byta glödlampor	607
Bagageutrymmesbelysning	614
Bakre nummerplåtsbelysning	612
Bakre sidoblinkers	608
Bromsljus	608
Främre blinkerslampor	607
Högt monterade bromsljus	612
Positions-/Varselljus	607
Sidoblinkers/varningsblinkerslampor	607
Strålkastare	607
Byte	
12 V-batteri	626
Batteri	629
Däck	657
Glödlampor	607
Säkringar	686, 688
Torkarblad	615
Bälteskuddar (för barn)	107
Bältets axelförankring	54

C

Certifieringsdekal	701
CHARGE/DECEL-mätare	151
CMBS (kollisionsminimerande bromssystem)	472

D

DAB	323
Damm- och pollenfilter	632
Dimljus	230
Display med förarinformation	155, 172, 175
Domkraft (hjulmutternyckel)	661
Däck	618
Däcktryck	699
Inspektion	618
Kontroll och underhåll	618
Lagningssats för tillfälliga reparationer (TRK)	644
Punktering	657
Rotation	621
Slitagevarnare	619
Snökedjor	622
Vinter	622
Däcktryck	699
Däcktrycksvarningssystem	457
Indikator	124, 684
Kalibrering	458
Döda vinkeln-informationssystem	460
Dörrar	195
Låsa/låsa upp dörrarna från insidan	204
Låsa/låsa upp dörrarna från utsidan	198
Meddelande om öppen dörr	46
Nycklar	195
Dörrspeglar	249

E

e:HEV	13
--------------	----

ECON-lägesindikator	127
Elektrisk servostyrning (EPS-system)	
Indikator	122, 682
Eluppvärmd bakruta	245
Eluppvärmd dörrspegel.....	245
Eluppvärmd ratt	276
Eluttag för tillbehör	272
EV-indikator	119

F

Fartminskning	120
Felindikatorlampa	118, 680
Felsökning	641
Bogsering i nödfall	693
Bromspedalen vibrerar.....	37
Bränd säkring	686, 688
Det går inte att öppna baddörren	37
Kraftsystemet startar inte	668
Oljud vid bromsning	39
Punktering	657
Summern ljuder när man öppnar dörren.....	38
Varningsindikatorer	114
Överhettning.....	676
Filter	
Damm och pollen.....	632
Fjärrkontrollsknappar	292
Fjärrsändare	201
FM/AM-radio.....	318
Fordonets identifieringsnummer	701
Fotbroms	550
Frakta bagage.....	403, 405
Framsäten	250

Ställa in	251
Främre krockkuddar (SRS).....	60
Främre nackstöd	258
Främre passagerarsätets krockkudde på/av	
Indikator.....	121
Främre vidvinkelkamera.....	545
Funktion för appgenväg	301
Funktion för automatiskt infällbara	
sidospeglar	249
Funktioner.....	285
Fylla på	
Motorolja	598
Spolarvätska	605
Fälla ner baksätena	255
Fönster (öppna och stänga)	217
Förankringar	268
Förarinformationsgränssnitt	
Växla visning	155, 175
Föreskrifter.....	702
Förfluten tid.....	161, 181
Försiktighetsåtgärder under körning.....	415
Regn	416
Försäkran om överensstämmelse –	
innehållsoversikt	736
Förvaring av föremål	263

G

Genomsnittlig bränsleförbrukning.....	159, 179
Glas (skötsel)	638
Gravida kvinnor	55

H

Halvljus/varselljus	231
Handsfree-telefonsystem.....	365
Alternativ under samtal.....	382
Automatisk import av mobiltelefonens	
telefonbok och nyliga samtal	375
Automatisk överföring	376
Begränsningar för manuell användning.....	368
Favoritkontakter.....	377
HFT-knappar	365
HFT-menyer	369
HFT-statusvisning.....	367
Ringa ett samtal.....	379
Ringsignal.....	376
Skärmen Telefoninställningar	371
Ta emot ett samtal.....	381
Telefoninställning.....	372
Handskfack	263
Hastighets-/avståndsenheter	170, 189
Hastighetsbegränsare, intelligent.....	444
Hastighetsbegränsare, justerbar	437
Hastighetslarm	163, 182
Hastighetsmätare.....	150
Helljus	227
HFT (handsfreetelefon).....	365
Hjulmutternyckel (domkraftshandtag).....	662
Hjälpssystemet för start i backe.....	413
Honda Sensing	468
Honda TRK.....	644
Hybridfordon	
e:HEV	13
Hållare för solglasögon	271

Högspänningsbatteri 466

I

Identifieringsnummer 701

Fordonsidentifiering 701

Motor och växellåda 701

Inbyggd instruktionsbok 296

Öppna instruktionsboken 296

Indikator för 12 V-batteriets

laddningssystem 119, 679

Indikator för nödsamtal 394

Indikatorer 114

12 V-batteriets laddningssystem 119

Adaptiv farthållare (ACC) med funktion för efterföljande fordon vid låg hastighet (gul) 130

Adaptiv farthållare (ACC) med funktion för efterföljande fordon vid låg hastighet (LSF) 131

Adaptiv farthållare (ACC) med funktion för efterföljande fordon vid låg hastighet (vit/grön) 130

Adaptiv strålkastare 123

Automatisk bromshållning 118

Automatiskt bromshållningssystem 118

Automatiskt helljus 123

Avkörningsvarnare (grå) 132

Avkörningsvarnare (gul) 132

Avkörningsvarnarsystem/styrhjälp auto OFF 132

Bakre dimljus 123

Belysning tänd 122

Blinkers och varningsblinkers 122

Bältespåminnare 120

ECON-läge 127

Elektriskt servostyrningssystem (EPS) 122

EV 119

Felindikatorlampa 118

Främre dimljus 123

Främre krockkudden på passagerarsidan ON/OFF 121

Helljus 122

INDIVIDUELLT läge 127

Intelligent hastighetsbegränsare 129

Justerbar hastighetsbegränsare 129

Klar 119

Kollisionsminimerande bromssystem (CMBS) 132

Kollisionsminimerande bromssystem (CMBS) (grå) 132

Kraftsystem 118

Körfältsassistans (LKAS) (gul) 131

Körfältsassistans (LKAS) (vit/grön) 131

Låg bränslenivå 120

Lågt däcktryck/
däcktrycksvarningssystem 124, 684

Låsningfritt bromssystem (ABS) 120

NORMAL-läge 127

Paddelväljare för fartminskning 120

Parkeringsbroms och bromssystem (gul) 118

Parkeringsbroms och bromssystem (röd) ... 116, 117

SPORT-läge 127

SRS (system för airbag och bältesförsträckare) ... 121

Stabiliseringssystem (VSA) 121

Stabiliseringssystem (VSA) AV 122

Startspärrsystem 125

Systemmeddelande 128

Säkerhetsassistans (grön/grå) 135

Säkerhetsassistans (gul) 133

Säkerhetssystemslarm 126

Transmissionssystem 119, 685

VSA AV 455

Växelläge 119

Information 171

Inget innehåll 170

Innerbackspegel 247, 248

Innerbelysning 261

Instrumentpanel 113

Reglage för ljusstyrka 243, 244

Insynsskydd över bagageutrymme 269

Intelligent hastighetsbegränsare 444

Indikator 129

iPhone 384

iPod 326, 384

J

Juridisk information för Apple CarPlay/

Android Auto 392

Justera

Ratt 246

Strålkastare 467

Justerbar hastighetsbegränsare 437

Indikator 129

K

Klimatanläggning 278

Använda den automatiska klimatanläggningen.....	278	Krypkörning.....	417	Appgenvägsfunktion.....	301
Avfrostning av vindrutan och övriga rutor....	280	Kupékomfort.....	261	Apple CarPlay.....	337
Damm- och pollenfilter.....	632	Kylare.....	600	Bakgrundsinställning.....	309
Sensorer.....	283	Kylarvätska (motor)		Begränsningar för manuell användning.....	307
Återcirkulations-/friskluftsläge.....	279	Fylla på i kylaren.....	600	<i>Bluetooth®</i> -ljud.....	333
Ändra läge.....	278	Fylla på i reservtanken.....	599	DAB.....	323
Klocka	154, 172, 194	Överhettning.....	676	Felmeddelanden.....	383
Klockinställning	308	Kylvätska (motor)		Fjärrljudkontroller.....	292
Klädkrokar	267	Fylla på i reservtanken.....	599	FLAC/PCM/WAVE/MP4/AVI/MKV/ ASF/WMV.....	329
Knappar		Körfältsassistans (LKAS)		FM/AM-radio.....	318
(runt ratten).....	6, 8	Indikator (gul).....	131	Grundfunktioner.....	289
Knappar (runt ratten).....	224	Körlägesomkopplare.....	429	Inbyggd instruktionsbok.....	296
Kollisionsminimerande bromssystem (CMBS)	472	Körning	401	Inställningar för systemuppdateringar.....	314
Kolmonoxid	109	Bromsa.....	547	iPod.....	326
Konsolfack	264	Växellåda.....	417	Klockinställning	308
Kraftflöde	345	Växla.....	418	Kraftflöde	345
Kraftflöde/motorstatus-display/mätare för högspanningsbatteriets laddningsnivå	157	L		Ljud-/informationsskärm	300
Krockkuddar	58	Lagningsatts för tillfälliga reparationer (TRK)	644	Ljudanläggningens funktioner.....	289
Efter en kollision.....	60, 83	Lampbyte		MP3/WMA/AAC.....	329
Främre krockkuddar (SRS).....	60	backljus.....	611	Radiodatasystem (RDS).....	321
Indikator.....	77, 121	Lampspekifikationer	698	Skärminställning.....	312
Krockkuddar i knähöjd.....	66	Lastgränser	405	Start.....	288
Krockkuddarnas skötsel.....	79	Licenser för öppen källkod	387	Statusfält.....	306
krockkudde i mitten.....	70	Ljud	161	Ställa in ljudet.....	311
OFF-indikator för krockkudden på passagerarsidan.....	78	Ljud-/informationsskärm	300	Stöldskydd.....	287
Registreringsutrustning för händelsedata.....	1	Ljudanläggning	286	Systemuppdateringar.....	313
Sensorer.....	58	Aktivera på nytt.....	287	Så här uppdaterar du.....	313
Sidokrockgardin.....	75	Allmän information.....	384	Så här uppdaterar du med en USB-enhet.....	317
Sidokrockkudde.....	72	Android Auto.....	341	Så här uppdaterar du trådlöst.....	316
		Använda röststyrning.....	297	Säkerhetskod.....	287
				USB-minnen.....	329, 384
				USB-portar.....	291

Välja en ljudkälla.....	306	Medelhastighet.....	161, 181	Nyckel.....	195
Wi-Fi-anslutning.....	336	Miljömätare.....	152	Det går inte att öppna bakkdörren.....	206
Ljudanläggning med display.....	288	Modificeringar (och tillbehör).....	639	Fjärrsändare.....	201
Ljudanläggningens stöldskydd.....	287	Momentan bränsleförbrukning.....	159, 179	Nyckelnummerbricka.....	196
Ljusstyrka, reglage.....	243, 244	Monitor för korsande trafik.....	564	Nyckeltyper och funktioner.....	195
Ljustuta.....	226	Motor		Nödbromsljus (ESS).....	556
Luftkonditioneringssystem		Kylvätska.....	599	Nödsamtal (eCall).....	394
(klimatanläggning)	278	Olja.....	595	Automatiskt nödsamtal.....	394
Använda den automatiska		Om 12 V-batteriet är urladdat.....	673	Manuellt nödsamtal.....	396
klimatanläggningen.....	278	Omkopplarsummer.....	224	Nödsituation	693
Avfrostning av vindrutan och övriga rutor....	280	Motorkylvätska			
Damm- och pollenfilter.....	632	Överhettning.....	676		
Sensorer.....	283	Motorolja	595		
Återcirkulations-/friskluftsläge.....	279	Fylla på.....	598	O	
Ändra läge.....	279	Kontrollera.....	597	OFF-indikator för krockkudden på	
Lutningssensor	214	Om varningen för lågt motoroljetryck visas....	678	passagerarsidan	78
Låg laddning av 12 V-batteriet	679	Rekommenderad motorolja.....	595	Olja (motor)	595
Låsa upp dörrarna	198	Varning för lågt motoroljetryck.....	678	Fylla på.....	598
Låsa upp framdörrarna från insidan	204	MP3/WMA/AAC	329	Kontrollera.....	597
Låsa/låsa upp	195	Mugghållare	265	Rekommenderad motorolja.....	595
Använda en nyckel.....	202	Mätare	150	Varning för lågt motoroljetryck.....	678
Barnlås.....	206	Mätare för högspänningsbatteriets		Viskositet.....	595
Från insidan.....	204	laddningsnivå	151	Oljesticka (motorolja)	597
Från utsidan.....	198				
Nycklar.....	195				
Låsningfria bromsar (ABS)		N		P	
Indikator.....	120	Nackstöd	258	Paddelväljare	
Låsningfritt bromssystem (ABS)	554	Navigering	162, 181	Indikator.....	120
		Nedre förankringspunkter	97	Paddelväljare för fartminskning	425
		Nedväxling	417	Panoramamoltag	220
		Nollställning av en trippmätare	159, 179	Parkeringsbroms	547
		NORMAL-lägesindikator	127	Indikator för parkeringsbroms och	
		Nummer (identifiering)	701	bromssystem (gul).....	118
				Parkeringsljus	226
M					
Makeup-speglar	11				
Maximal tillåten vikt	405				

Parkeringsensorsystem	559
Pop-up hood-system	80
Skötsel av pop-up hood-systemet	82
POWER-knapp	224
POWER-mätare	151
Procedur för start med startkablar	673
Punktering	644, 657
Punktering (däck)	644, 657
Påfyllning	
Kylvätska	599
Påminnelse baksäte	256

R

Radio (FM/AM)	318
Radiodatasystem (RDS)	321
Ratt	246
Justera	246
RDS (Radiodatasystem)	321
Redoindikator	119
Reglage	193
Reglage för ljusstyrka (instrumentpanelen)	243, 244
Rengöring av kupén	634
Rengöring av utsidan	636
Risker med avgaser (kolmonoxid)	109
Räckvidd	159, 179
Röststyrningsfunktion	297

S

Servicepåminnelseystem	580
Sidokrockgardin	75

Sidokrockkuddar	72
Skärminställning	312
Slitagevarnare (däck)	619
Slitna däck	618
Slå på strömmen	411
SOS avbryt-knapp	396
SOS-knapp	396
Specificerat bränsle	570
Specifikationer	698
Speglar	247
Dörr	249
Innerbackspegel	247
Ställa in	247
Utsida	249
Spela upp <i>Bluetooth</i> ®-ljud	333
SPORT-lägesindikator	127
SRS (Supplemental Restraint System)	60
SRS (system för krockkuddar och bältesförsträckare)	
Indikator	121
SRS-krockkuddar (krockkuddar)	60
Stabiliseringsystem (VSA)	454
AV-knapp	455
OFF-indikator	122
Stanna	557
Starta kraftsystemet	
Det startar inte	668
Om 12 V-batteriet är urladdat	673
Summer	224
Startspärrsystem	210
Indikator	125
Statusfält	306
Strålkastare	226

Adaptiv strålkastare	237
Aktivt kurvljus	232
Använda	226
Automatiskt helljus	234
Avbländning	226
Helljus	227
Inriktning	607
Parkeringsljus	226
Ställa in	
Armstöd	260
Baksäten	255
Framsäten	250, 251
Nackstöden fram	258
Speglar	247
Ställa in klockan	194
Ställa in ljudet	311
Superlås	215
Svankstöd	253
System för körfältsassistans (LKAS)	505
System för vägmärkesigenkänning	153, 537
Systemuppdateringar	313
Säker körning	41
Säkerhetsassistans	169, 188
Indikator (grön/grå)	135
Indikator (gul)	133, 134
Säkerhetsbälten	47, 168, 187
Gravida kvinnor	55
Justera axelförankringen	54
Kontrollera	56
Montera en bilbarnstol med ett trepunktsbälte	102
Påminnelse	49
Spänna fast	52

Varningsindikator	49, 120
Säkerhetskontroll	46
Säkerhetsmeddelande	0
Säkerhetssystem	210
Indikator för säkerhetslarm	126
Lutningssensor	214
Startspärrsystemets indikator	125
Superlås	215
Ultraljudssensorer	213
Säkringar	686
Inspektion och byte	690
Placeringar	686, 688
Säten	250
Baksäten	255
Framsäten	250
Indikator för bältespåminnare	120
Påminnelse baksäte	256
Ställa in	250
Sätessvärmare fram	277

T

Tabell över smörjmedelsspecifikationer	699
Tanklock	33, 571
Tanklucka	33, 571
Tankning	570
Bensin	570, 698
Bränslemätare	150
Indikator för låg bränslenivå	120
Tankning rekommenderas	399
Telefon	161
Temperatur	
Visning av utomhustemperatur	152

Temperatursensor	152, 283
Tid (ställa in)	194
Tillbehör och modifieringar	639
Tillsatser, motorolja	595
Torkare och spolare	240
Kontrollera och byta torkarblad	615
Trippmätare	159, 161, 179
TRK (däcklagningssats)	644
Trådlös laddare	273
Tändstift	698

U

Ultraljudssensorer	213
Underhåll	168, 187, 575
Batteri	624
Bromsvätska	603
Byta glödlampor	607
Däck	618
Fjärrsändare	629
Försiktighetsåtgärder	576
Kylare	600
Kylvätska	599
Olja	597
Rengöring	634
Servicepåminnelse-system	580
Säkerhet	577
Under motorhuv	592
Växellådsolja	602
USB-minnen	329, 384
USB-portar	291
Utrustning som sänder ut radiovågor	702
Utvändig skötsel (rengöring)	636

V

Varning för lågt motoroljetryck	678
Varningar	191
Varnings- och informationsmeddelande	136
Varningsblinkersknapp	6
Varningsdekal	110
Varningsindikator på/blinkar	678
Verktyg	642
Vindruta	240
Avfrostning/avimning	280
Rengöring	638
Spolarvätska	605
Torkarblad	615
Torkare och spolare	240
Vindrutespolare	240
Omkopplare	240
Vindrutetorkare	
Fylla på vätska	605
Vinterdäck	622
Snökedjor	622
Viskositet (olja)	595, 699
Visning av utomhustemperatur	152
VSA (stabiliseringssystem)	454
Systemindikator	121
Vägmätare	152
Välja bilbarnstol	89
Välja en ljudkälla	306
Värmare	277
Vätskor	
Bromsvätska	603
Motorns kylvätska	599
Vindrutespolare	605

Växellåda	417, 418
Indikator	119
Krypkörning	417
Nedväxling	417
Nummer	701
Olja	602
Växling	418
Växellägesindikator	119
Växla (växellåda)	418

W

Watt	698
Wi-Fi-anslutning	336
WMA	329

Y

Ytterspeglar	249
--------------------	-----

Å

Återställa alla inställningar	364
-------------------------------------	-----

Ö

Öppna

Baklucka	695
----------------	-----

Öppna/stänga

Elfönsterhissar	217
Motorhuv	593

Överhettning	676
--------------------	-----

Övervakning av förarens

uppmärksamhet	164, 183
---------------------	----------

Övervakning av kraftflöden	177
----------------------------------	-----

