









I denna handbok förekommer information som markeras med en symbol **OBS!**. Denna information är avsedd att hjälpa dig att undvika skador på fordonet, annan egendom och miljön.

Symbolerna   eller    på de dekalerna som sitter i fordonet är till för att påminna dig om att läsa denna instruktionshandbok, så att du lär dig använda fordonet på ett korrekt och säkert sätt.

 eller   är färgkodade för att påvisa fara (röd), varning (orange) eller försiktighet (gul).

 **Varningsdekalerna** S. 103

Några ord om säkerhet

Din och andra personers säkerhet är mycket viktig. Det medför ett stort ansvar att köra bil.





För att hjälpa dig fatta välgrundade beslut om säkerhet tillhandahåller vi rutiner och annan information på dekalerna och i den här handboken. Denna information gör dig uppmärksam på potentiella risker som kan skada dig eller andra.

Det är förstås varken praktiskt eller ens möjligt att varna för precis alla risker som har samband med användning av eller service på fordonet. Du måste använda ditt eget sunda förnuft.

Dessa viktiga säkerhetsmeddelanden återfinns i olika former, bl.a.:

- **Varningsdekalerna** – på fordonet.
- **Säkerhetsmeddelanden** – föregås av en säkerhetssymbol  och något av de tre signalorden: **FARA**, **VARNING** eller **FÖRSIKTIGHET**.

Dessa signalord har följande innebörd:

| | |
|--|--|
|  FARA | Du KOMMER ATT OMKOMMA eller SKADAS ALLVARLIGT om du inte följer anvisningarna. |
|  VARNING | Du KAN OMKOMMA eller SKADAS ALLVARLIGT om du inte följer anvisningarna. |
|   VARNING | Du KAN OMKOMMA eller SKADAS ALLVARLIGT om du inte följer anvisningarna. |
|  FÖRSIKTIGHET | Du KAN SKADAS om du inte följer anvisningarna. |

- **Säkerhetsrubriker** – till exempel viktiga säkerhetsföreskrifter.
- **Säkerhetsavsnitt** – till exempel Säker körning.
- **Anvisningar** – hur du använder fordonet på ett säkert och korrekt sätt.

Hela denna bok är full av viktig säkerhetsinformation – läs den noga.

Registreringsutrustning för händelsedata

Fordonet är utrustat med flera enheter som registrerar händelser.

De registrerar olika typer av realtidsdata, t.ex. utlösning av SRS-krockkuddar eller fel på SRS-systemet.

Dessa data tillhör fordonets ägare och får inte avläsas av någon annan än den som har lagligt tillstånd eller tillstånd från fordonets ägare.

Dessa data kan dock avläsas av Honda, Hondas auktoriserade återförsäljare och verkstäder, anställda, representanter och entreprenörer för teknisk felsökning, forskning och utveckling av fordonet.

Avläsningsutrustning för servicediagnos

Fordonet är utrustat med serviceenheter som registrerar

information om drivlinans prestanda och körförhållanden. Dessa data kan användas för att hjälpa tekniker diagnosticera, reparera och underhålla fordonet. Endast personer som är rättsligt behöriga eller har tillstånd från fordonsägaren, kan få åtkomst till dessa data.

Dessa data kan dock avläsas av Honda, Hondas auktoriserade återförsäljare och verkstäder, anställda, representanter och entreprenörer för teknisk felsökning, forskning och utveckling av fordonet.

Villkor för instruktionsbokens applikation

Allmänt

Denna applikation gör att din ljudanläggning med display automatiskt kan söka efter uppdateringar av instruktionsboken som är specifika för just ditt fordon och din ljudanläggning varje gång fordonets effektläge ställs på ON. Den här applikationen sänder regelbundet en begränsad mängd fordons- och enhetsinformation till våra servrar: Chassinummer (VIN), serienumret för ljudanläggningens hårdvara, valt språk, Internet Protocol (IP)-adress, transaktionslogg (aviseringar om eller översikt över uppdateringar, uppdateringshämtningar och installation, användning av instruktionsbokens applikation) etc. När applikationen hittar en uppdatering från servern uppmanas du att hämta och installera.

När din ljudanläggning söker igenom våra servrar efter uppdateringar ger vi dig automatiskt möjligheten att uppdatera instruktionsboken. Vi kommer även att upprätthålla en logg över uppdateringarna som är installerade på våra servrar.

Dina personuppgifter

I händelse av att nämnd information som överförs till Honda utgör personlig information i din region, observera att denna information behandlas strikt i enlighet med de regler och föreskrifter som anges i detta meddelande liksom tillämplig dataskyddslag.

Villkoren i vår sekretesspolicy är integrerade i dessa villkor genom referens och din användning av systemuppdateringar omfattas av sekretesspolicyen. Vår sekretesspolicy anger information om hur vi och namngivna tredje parter behandlar all personlig information vi samlar in från dig eller som du förser oss med via verktyget. (Gå till Hondas webbplats (<https://www.privacynotice.honda.eu>) för mer information.)

Honda samlar in, använder och lagrar dina personuppgifter i de syften som anges nedan:

Då det är nödvändigt för Hondas rättmätiga intressen, som anges nedan, och där våra intressen inte åsidosätts genom dina dataskydds rättigheter.

För att leverera uppdateringar av instruktionsboken till dig.

För att vi ska kunna förbättra och optimera instruktionsbokens applikation och tjänster.

För att besvara användarens frågor och klagomål, och för intern arkivering.

För att skydda våra legitima affärsintressen och juridiska rättigheter. Detta inkluderar, men är inte begränsat till, användning i samband med efterlevnad, reglering, revision, rättsanspråk (inklusive utlämnande av sådana uppgifter i samband med rättslig process eller rättstvist) och andra krav relaterade till etik- och efterlevnadsrapportering.

Honda konverterar också personliga data till anonyma data och använder dem (vanligtvis i form av aggregerad statistisk) för användningsområden såsom marknadsundersökningar och analyser, för att förbättra instruktionsboken, för att analysera trender och för att bedöma resultatet av lanseringar av programvaruuppdateringar. Aggregerade personuppgifter identifierar inte dig personligen, eller någon annan användning av instruktionsboken.

Honda kan dela denna data med Hondas globala supportorganisation, filialföretag till Honda eller andra tredje parter som anlitas av Honda i syfte att skapa supporttjänster i anslutning till systemsupport.

Villkor för systemuppdateringar

Allmänt

Denna applikation gör att din ljudanläggning automatiskt kan söka efter uppdateringar av Honda-programvara som är specifika för din ljudanläggning och dess anslutna enheter (till en början varje (1) vecka via Wi-Fi eller var fjärde (4) vecka via telematisk styrenhet (TCU), förfrågningar kan förekomma mer eller mindre ofta på grund av internetavbrott, upprepade försök, direkt användaråtgärd, WAP-push från servern eller en förändring i policy för förfrågningar på Honda-serverar). Denna applikation sänder regelbundet en begränsad mängd information till våra servrar som omfattar fordons- och enhetsinformation (chassinummer (VIN), modelltypens (MT) identifieringsnummer, artikelnummer för maskinvara och programvara, serienummer, programvaruversion, valt språk, Internet Protocol (IP)-adress, transaktionslogg (visning av aviseringar och uppdateringar, uppdateringshämtningar och installation, programvarustatus), etc.). När applikationen hittar en uppdatering från servern frågar applikationen inledningsvis om hämtning och installation. Funktionerna för hämtning och installation kan konfigureras automatiskt i inställningen och kan ändra inställningen till manuell senare.

När din ljudanläggning söker igenom våra servrar efter uppdateringar eller aviseringar ger vi dig automatiskt möjligheten att uppdatera dina enheter eller skicka uppdateringen eller aviseringen direkt till din ljudanläggning. Vi upprätthåller även en logg över uppdateringarna eller aviseringarna som är installerade på våra servrar.

Dina personuppgifter

I händelse av att nämnd information som överförs till Honda utgör personlig information i din region, observera att denna information behandlas strikt i enlighet med de regler och föreskrifter som anges i detta meddelande liksom tillämplig dataskyddslag.

Villkoren i vår sekretesspolicy är integrerade i dessa villkor genom referens, och din användning av systemuppdatering omfattas av sekretesspolicyen. Vår sekretesspolicy anger information om hur vi och namngivna tredje parter behandlar all personlig information vi samlar in från dig eller som du förser oss med via verktyget. (Gå till Hondas webbplats (<https://www.privacynotice.honda.eu>) för mer information.)

Honda samlar in, använder och lagrar dina personuppgifter i de syften som anges nedan:

Då det är nödvändigt för Hondas rättmätiga intressen, som anges nedan, och där våra intressen inte åsidosätts genom dina dataskyddsrättigheter. För att leverera systemuppdatering och tillhörande tjänster till dig. För att vi ska kunna förbättra och optimera systemuppdateringsprodukterna och -tjänsterna. För att besvara användarens frågor och klagomål, och för intern arkivering.

För att skydda våra legitima affärsintressen och juridiska rättigheter. Detta inkluderar, men är inte begränsat till, användning i samband med efterlevnad, reglering, revision, rättsanspråk (inklusive utlämnande av sådana uppgifter i samband med rättslig process eller rättstvist) och andra krav relaterade till etik- och efterlevnadsrapportering.

Honda konverterar också personliga data till anonyma data och använder dem (vanligtvis i form av aggregerad statistisk) för användningsområden såsom marknadsundersökningar och analyser, för att förbättra systemuppdateringen, för att analysera trender och för att bedöma resultatet av lanseringar av programvaruuppdateringar. Aggregerade personuppgifter identifierar inte dig personligen, eller någon annan användning av systemuppdateringen.

Honda kan dela denna data med Hondas globala supportorganisation, filialföretag till Honda eller andra tredje parter som anlitas av Honda i syfte att skapa supporttjänster i anslutning till systemsupport.

Instruktionsboken ingår i fordonspaketet och ska därför följas med fordonet om det säljs vidare.

Denna instruktionsbok gäller för alla modeller av ditt fordon. Det kan finnas beskrivningar av utrustning och funktioner som kanske inte finns på just din modell.

De bilder som används i denna instruktionsbok visar funktioner och utrustning som är tillgängliga på somliga, men inte alla modeller. Det kan därför hända att din specifika modell saknar dessa funktioner.

Informationen och specifikationerna i den här publikationen var aktuella vid tidpunkten för tryckning. Honda Motor Co., Ltd. förbehåller sig dock rätten att när som helst dra tillbaka eller ändra vissa specifikationer eller konstruktioner utan föregående meddelande utan att det medför några skyldigheter.

Denna handbok är tillämplig för såväl höger- som vänsterstyrda modeller, men illustrationerna avser i huvudsak vänsterstyrda modeller.

➤ Säker körning S. 39

För säker körning S. 40 Säkerhetsbälten S. 45 Krockkuddar S. 57

➤ Instrumentpanel S. 105

Indikatorer S. 106 Mätare och displayer S. 154

➤ Reglage S. 171

Låsa och låsa upp dörrarna S. 172 Baklucka S. 186
Manövrera reglagen omkring ratten S. 197
Kupékomfort S. 235 Klimatanläggning S. 247

➤ Funktioner S. 253

Ljudanläggning S. 254 Ljudanläggning med display S. 256
Nödsamtal (eCall) S. 369

➤ Körning S. 375

Före körning S. 376 Använda släpvagn S. 380 Vid körning S. 381
Backkamera med multiviv* S. 521 Kamera med multiviv* S. 523

➤ Underhåll S. 577

Innan underhåll utförs S. 578 Servicepåminnelse-system* S. 582
Kontrollera och underhålla torkarblad S. 604
Underhåll av klimatanläggning S. 621

➤ Lösa oförutsedda problem S. 633

Om du får en punktering S. 634 Hantering av domkraften S. 647
Indikator, tänds/blinkar S. 655 Säkringar S. 662 Bogsering i en nödsituation S. 671
Det går inte att öppna bakluckan S. 674

➤ Information S. 675

Specifikationer S. 676 Identifieringsnummer S. 678

Innehåll

Pop-up hood-system S. 72

Barnsäkerhet S. 75

Varningsdekaleringar S. 103

Säkerhetssystem S. 188

Fönster S. 194

Justering av varje typ av backspegel S. 215

Säten S. 227

Felmeddelanden för ljudanläggningen S. 362

Allmän information om ljudanläggningen S. 363

Honda Sensing S. 427

Bromsning S. 500

Parkera fordonet S. 510

Honda Parking Pilot* S. 537

Laddning S. 562

Energiekonomi S. 576

Underhållsschema* S. 587

Underhåll under motorhuvens S. 591

Byta glödlampor S. 600

Kontrollera och underhålla däck S. 609

12 V-batteri S. 614

Skötsel av fjärrsändare S. 620

Rengöring S. 625

Tillbehör och modifieringar S. 631

Kraftsystemet startar inte S. 648

Om 12 V-batteriet är urladdat S. 651

Överhettning S. 654

Om du inte kan öppna laddluckan S. 672

Om du inte kan koppla loss laddningskontakten S. 673

Utrustning som sänder ut radiovågor S. 679

Försäkran om överensstämmelse – innehållsöversikt* S. 689

Snabbreferensguide S. 6

Säker körning S. 39

Instrumentpanel S. 105

Reglage S. 171

Funktioner S. 253

Körning S. 375

Underhåll S. 577

Lösa oförutsedda problem S. 633

Information S. 675

INDEX S. 691

Visuellt index

Vänsterstyrd modell

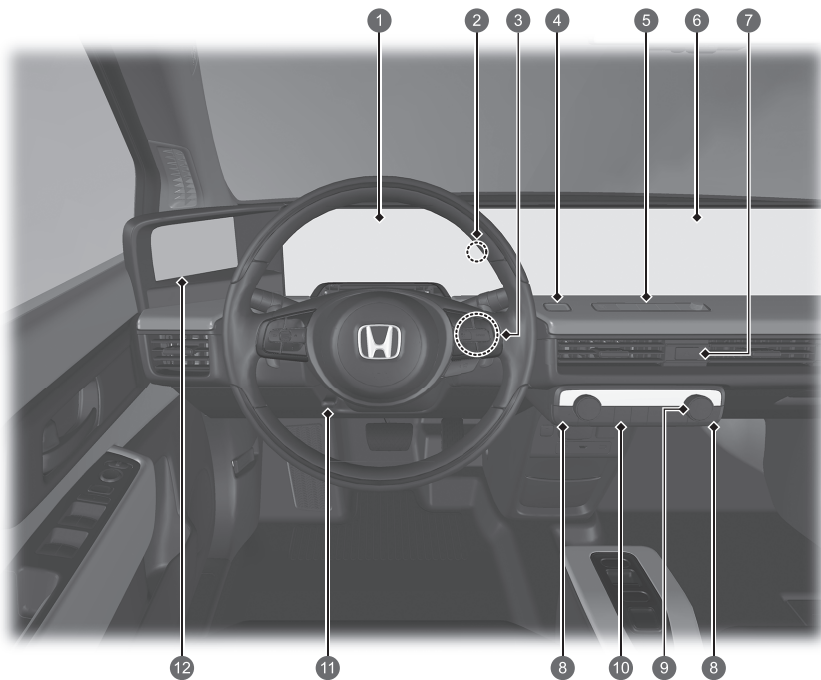

- 1 Systemindikatorer ➔ S. 106
Mätare ➔ S. 154
Display med förarinformation ➔ S. 156
- 2 Startspärrsystemets indikator/Säkerhetssystemets larindikator ➔ S. 121
- 3 POWER-knapp ➔ S. 197
- 4 Knapp för Honda Parking Pilot* ➔ S. 537
- 5 Reglage för ljusstyrka ➔ S. 257
- 6 Ljudanläggning ➔ S. 254
Navigeringssystem
➔ Se navigeringssystemets manual
- 7 Varningsblinkersknapp
- 8 Knappar för sätesvärmare ➔ S. 246
- 9 Klimatanläggning ➔ S. 247
- 10 Eluppvärmd bakruta ➔ S. 213
- 11 Rattinställning ➔ S. 214
- 12 Skärm för spegelsystem med sidokameror ➔ S. 221

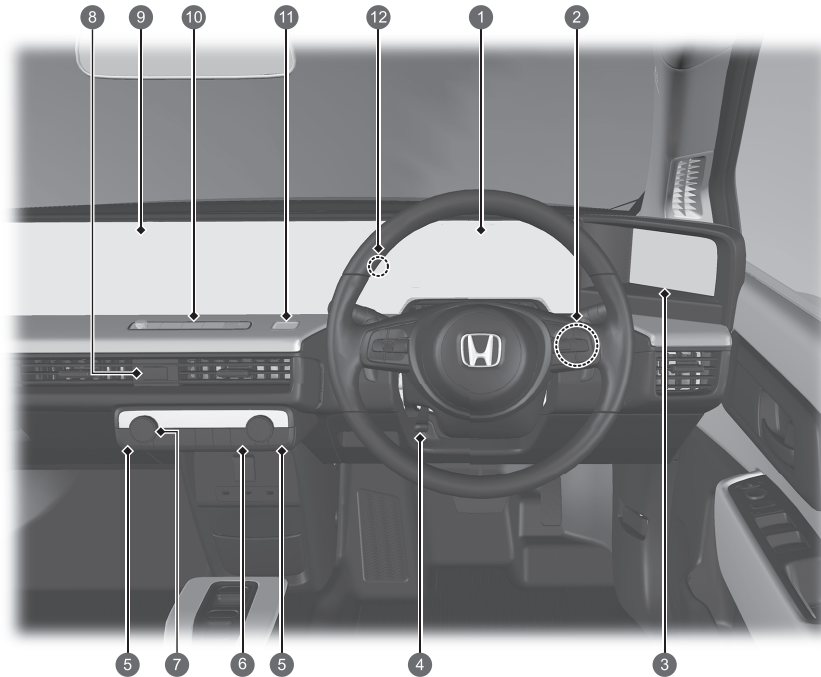

- 1 Systemindikatorer ➔ S. 106
Mätare ➔ S. 154
Display med förarinformation ➔ S. 156
- 2 POWER-knapp ➔ S. 197
- 3 Skärm för spegelsystem med sidokameror
➔ S. 221
- 4 Rattinställning ➔ S. 214
- 5 Knappar för sätesvärmare ➔ S. 246
- 6 Eluppvärmd bakruta ➔ S. 213
- 7 Klimatanläggning ➔ S. 247
- 8 Varningsblikersknapp
- 9 Ljudanläggning ➔ S. 254
Navigeringssystem
➔ Se navigeringssystemets manual
- 10 Reglage för ljusstyrka ➔ S. 257
- 11 Knapp för Honda Parking Pilot* ➔ S. 537
- 12 Startspärrsystemets indikator/Säkerhetssystemets
larmindikator ➔ S. 121

Visuellt index

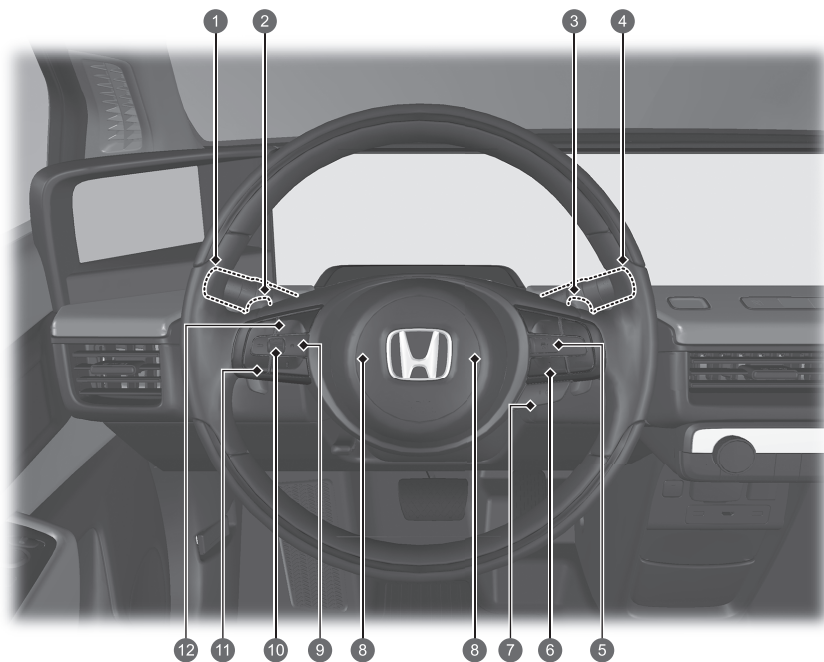

- 1 Strålkastare/blinkers ➔ S. 201, 202
Framre dimljus ➔ S. 204
Bakre dimljus ➔ S. 204
Knapp för spegelsystem med sidokameror ➔ S. 224
- 2 Paddelväljare (-) ➔ S. 395
- 3 Paddelväljare (+) ➔ S. 395
- 4 Torkare/spolare ➔ S. 210
CAMERA-knapp* ➔ S. 524
- 5 Knappar för adaptiv farthållare (ACC) med efterföljande fordon vid låg hastighet (LSF) ➔ S. 447
- 6 Knapp för körfältsassistans (LKAS) ➔ S. 467
Avståndsknapp ➔ S. 459
- 7 Knapp för uppvärmd ratt* ➔ S. 245
- 8 Signalhorn (tryck någonstans runt )
- 9 -knapp (hem) ➔ S. 156, 261
- 10 Vänster väljarratt ➔ S. 156, 261
- 11 Fjärrkontrollsknappar ➔ S. 261
- 12 Knappar för handsfreetelefonssystem ➔ S. 344
Knappar för röststyrning ➔ S. 265

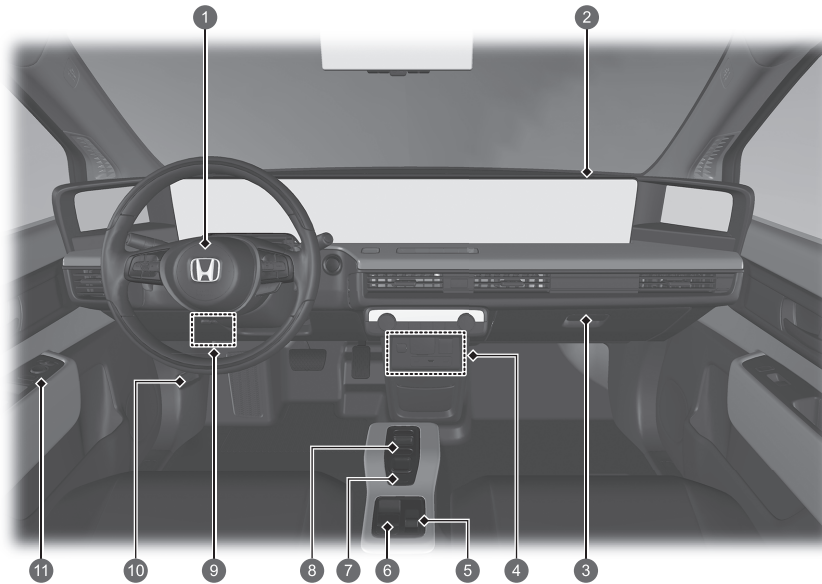

- 1 Förarens främre krockkudde ➔ S. 59
- 2 Passagerares främre krockkudde ➔ S. 59
- 3 Handskfack ➔ S. 238
- 4 Eluttag för tillbehör ➔ S. 243
Växelströmsuttag* ➔ S. 244
USB-portar ➔ S. 259
HDMI™-port ➔ S. 260
- 5 Körlägesomkopplare ➔ S. 393
- 6 Parkeringsbromsreglage ➔ S. 500
Knapp för automatisk bromshållning ➔ S. 504
- 7 Omkopplare för enpedalskommando ➔ S. 399
- 8 Växlingsknapp ➔ S. 386
- 9 Säkringsdosa i kupén ➔ S. 665
- 10 Öppningshandtag till motorhuv ➔ S. 592
- 11 Reglage för spegelsystem med sidokameror ➔ S. 222
Centrallåsknapp ➔ S. 183
Reglage till fönsterhissar ➔ S. 194

* Ej tillgängligt på alla modeller

Visuellt index

Högerstyrd modell

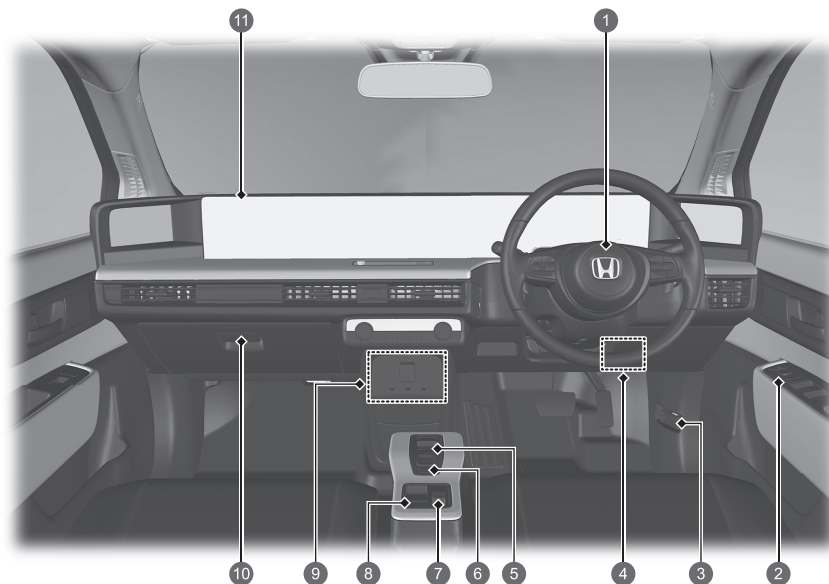

- 1 Förares främre krockkudde ➔ S. 59
- 2 Reglage för spegelsystem med sidokameror ➔ S. 222
- Centrallåsknapp ➔ S. 183
- Reglage till fönsterhissar ➔ S. 194
- 3 Öppningshandtag till motorhuv ➔ S. 592
- 4 Säkringsdosa i kupén ➔ S. 665
- 5 Växlingsknapp ➔ S. 386
- 6 Omkopplare för enpedalskommando ➔ S. 399
- 7 Körlägesomkopplare ➔ S. 393
- 8 Parkeringsbromsreglage ➔ S. 500
- Knapp för automatisk bromshållning ➔ S. 504
- 9 Eluttag för tillbehör ➔ S. 243
- Växelströmsuttag ➔ S. 244
- USB-portar ➔ S. 259
- HDMI™-port ➔ S. 260
- 10 Handskfack ➔ S. 238
- 11 Passagerares främre krockkudde ➔ S. 59

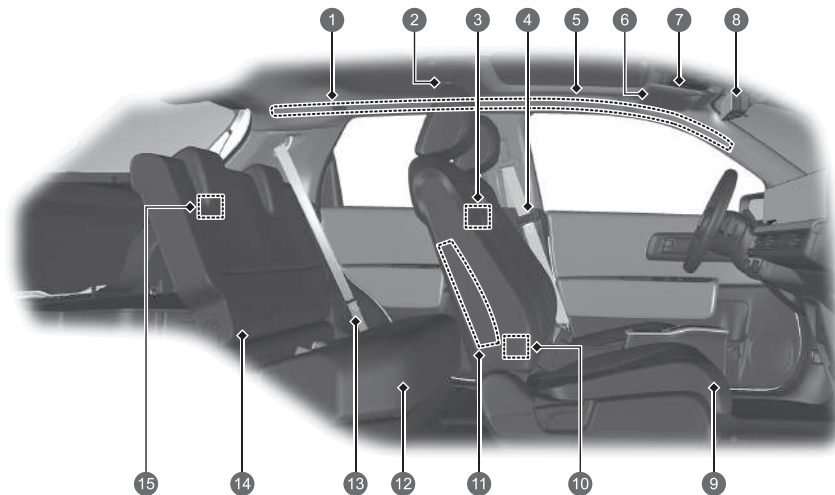

- 1 Sidokrockgardiner ➔ S. 67
- 2 Läslampa ➔ S. 236
- 3 Omkopplare till läslampa ➔ S. 236
- 4 Säkerhetsbälten ➔ S. 45
- 5 Handtag
- 6 Solskydd
- Makeup-speglar
- 7 Läslampa ➔ S. 236
- OFF-knapp för ultraljudssensor* ➔ S. 191
- Lutningssensorns OFF-knapp* ➔ S. 192
- SOS-knapp ➔ S. 371
- 8 Mittkamaspeglarsystem* ➔ S. 215
- Backspegel* ➔ S. 220
- 9 Framsäte ➔ S. 227
- 10 USB-portar ➔ S. 259
- 11 Sidokrockkuddar ➔ S. 65
- 12 Baksäte ➔ S. 230
- 13 Säkerhetsbälte (installation av bilbarnstol) ➔ S. 96
- Säkerhetsbälte för bilbarnstol ➔ S. 98
- 14 Nedre fästpunkter för bilbarnstol ➔ S. 91
- 15 Bagageutrymmesbelysning ➔ S. 237

Visuellt index

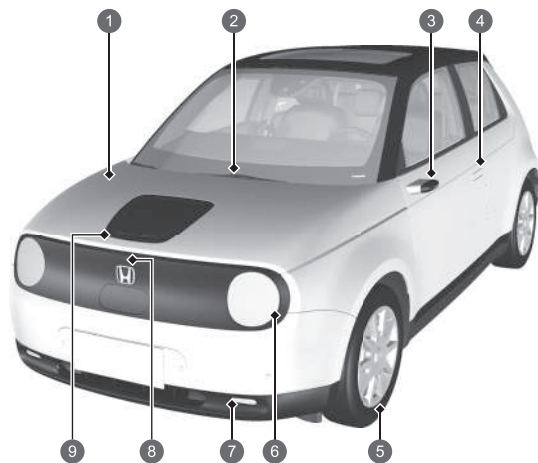

- 1 Underhåll under motorhuven ➔ S. 591
- 2 Vindrutetorkare ➔ S. 210, 604
- 3 Spegelsystem med sidokameror ➔ S. 221
Sidoblinkers ➔ S. 202, 600
- 4 Reglage för dörrlåsning/upplåsning ➔ S. 175
- 5 Däck ➔ S. 609, 634
- 6 Strålkastare ➔ S. 201, 600
Positions-/varselljus ➔ S. 201, 205, 600
Framre blinkers ➔ S. 202, 600
- 7 Framre dimljus ➔ S. 204, 600
- 8 Öppna locket-knapp ➔ S. 566, 571
- 9 Så här laddar du ➔ S. 566, 571

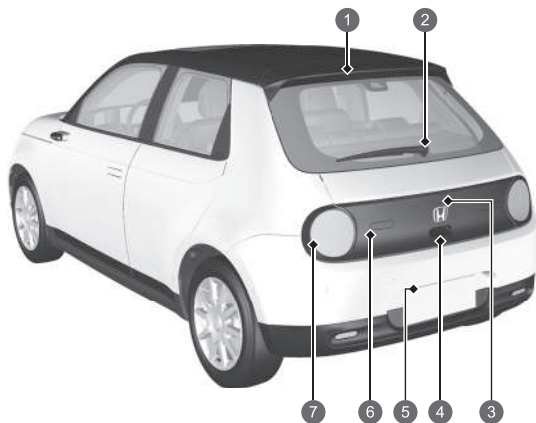

- 1 Högt placerat bromsljus ➔ S. 601
- 2 Bakrutetorkare ➔ S. 212, 607
- 3 Backkamera med multiviv* ➔ S. 521
Kamera med multiviv* ➔ S. 523
- 4 Öppna/stänga bakluckan ➔ S. 186
Bakluckans utvändiga handtag ➔ S. 187
- 5 Bakre nummerplåtsbelysning ➔ S. 201, 601
- 6 Backljus ➔ S. 601
Bakre dimljus ➔ S. 204, 601
- 7 Bakljus ➔ S. 201, 600
Bromsljus ➔ S. 600
Bakre blinkers ➔ S. 202, 600

Få maximal nytta av ditt Honda-elfordon



Ladda hemma

Ditt Honda-elfordon kan laddas med ett korrekt konfigurerat hushållsuttag. Om en timer har ställts in börjar och slutar laddningen automatiskt.

➔ S. 562

➔ S. 569

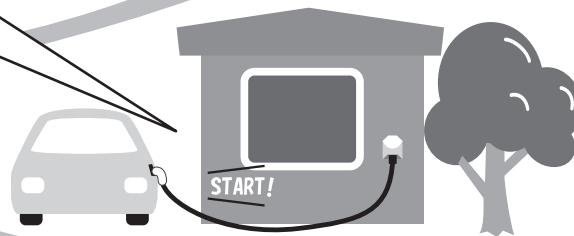



Parkering

Det finns flera saker du behöver veta när du parkerar ditt Honda-elfordon.

➔ S. 574



Hur elfordonet fungerar

En elmotor driver ditt Honda-elfordon.

➔ S. 16

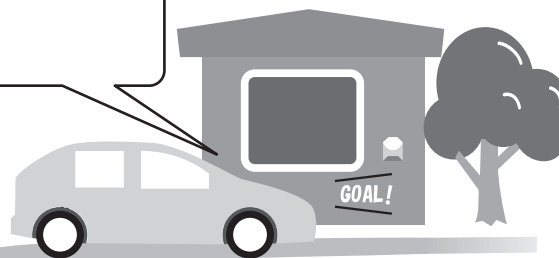

Hur elfordonet fungerar

Istället för att använda bensin för att driva en förbränningsmotor använder ditt fordon lagrad elektricitet för att driva en elektrisk framdrivningsmotor.

Liksom med ett bensindrivet fordon påverkas ett elfordons effektivitet (och räckvidd) mest av förarens körsätt. Användningen av klimatanläggningen har också en stark påverkan där hög användning minskar fordonets räckvidd.

Det finns två typer av batterier som används i det här fordonet: ett 12 V-standardbatteri som driver krockkuddarna, inre och yttre belysning samt andra 12 V-standardsystem; plus ett högspänningsbatteri av litiumjontyp som används för att strömförsörja framdrivningsmotorn och ladda 12 V-batteriet.

När effektläget är inställt till VEHICLE OFF avbryts uppladdningen under ungefär tre dagar om effektläget fortsätter vara inställt till VEHICLE OFF.

Ladda högspänningsbatteriet

Du kan ladda högspänningsbatteriet med ett vanligt hushållseluttag eller på en offentlig laddstation.

➔ S. 562

Försiktighetsåtgärder med elfordon

Högspänningskomponenter, högspänningskablar och komponenter med hög temperatur

Elfordon har högspänningskomponenter (max ca 650 V), t.ex. strömstyrenhet, högspänningsbatteri, högspänningskablar (känns igen på sina orange höljen), elmotor och delar med hög temperatur som kylaren. Dekaler med hanteringsvarningar sitter på dessa komponenter.

A/C-kompressor

1 Expansionskärl för kylvätska för intelligent kraftenhet (IPU)

4 Laddlucka

2 Expansionskärl för kylvätska för drivlinans styrenhet

A/C-värmare

DC/DC-omvandlare

Strömstyrenhet

Elektrisk motor

3 Lock till servicekontakt för högspänningsbatteri

Högspänningsbatteri

Dekal

1 Expansionskärl för kylvätska för intelligent kraftenhet (IPU)

2 Expansionskärl för kylvätska för drivlinans styrenhet



3 Lock till servicekontakt för högspänningsbatteri



4 Laddlucka



⚠ VARNING

Detta fordon har högspänningskretsar och -delar. Underlåtenhet att iaktta följande försiktighetsåtgärder kan leda till brännskador eller elektrisk stöt.

- Ta inte bort, montera isär eller byt ut högspänningsdelar, högspänningskablar (orange) eller deras kontakter.
- Vidrör aldrig högspänningsbatteriets servicekontakter.

I en nödsituation eller vid underhåll eller reparation tas servicekontakterna bort för att bryta den elektriska strömmen från batteriet. Dessa kontakter är i kontakt med batteriet och kan orsaka allvarliga elektriska stötar om de inte hanteras på rätt sätt.

Elektrisk utrustning bör endast hanteras av en behörig tekniker. Kontakta en återförsäljare för inspektion och reparation.

Högspänningsbatteri

Högspänningsbatteriet laddas ur successivt om fordonet inte används. Om batteriet får laddas ur för mycket kan det skadas. Om fordonet står parkerat under en längre tid, till exempel under förvaring, ska batteriet laddas regelbundet för att bibehålla tillräckliga laddningsnivåer. Ladda högspänningsbatteriet minst en gång var tredje månad. För hög värme kan också skada batteriet. När det är mycket varmt och soligt ska du försöka undvika att parkera fordonet i direkt solljus. Om högspänningsbatteriet laddas ur helt eller skadas och du inte kan starta kraftsystemet ska du kontakta en återförsäljare.

Temperatur

När du förvarar fordonet ska du se till att det inte utsätts för extremt låga temperaturer: Om högspänningsbatteriets temperatur sjunker till -30 °C eller lägre startar inte kraftsystemet. Vänta tills högspänningsbatteriet värms upp eller flytta fordonet till en varmare plats. Observera att användning av batteriets värmesystem inte hjälper i detta fall.

Underhåll, reparation och kassering

Kontakta alltid en återförsäljare angående underhåll, reparation och kassering.

Högspänningsbatterier som har tagits bort från kasserade fordon samlas in hos en återförsäljare.

Kassera inte batterierna själv.

I händelse av en kollision

- Var försiktig då det finns risk för elektriska stötar.
 - ▶ Om en allvarlig kollision skadar fordonets högspänningssystem finns det risk för elektriska stötar på grund av frilagda högspänningskomponenter eller ledare. Om detta inträffar ska du inte vidröra någon av högspänningssystemets komponenter eller någon av dess orangea ledare.
- Undvik kontakt med högspänningsbatteriets vätska.
 - ▶ Högspänningsbatteriet innehåller antändlig elektrolyt som kan läcka ut till följd av en allvarlig kollision. Undvik att elektrolyten kommer i kontakt med hud eller ögon då den är frätande. Om du råkar komma i kontakt med den ska du skölja ögon eller hud med stora mängder vatten under minst fem minuter, och därefter söka läkarvård omedelbart.
- Användning av brandsläckare på en elektriskt orsakad brand.
 - ▶ Det kan vara farligt att försöka släcka en elektriskt orsakad brand med en liten mängd vatten från en trädgårdsslang till exempel.
- När fordonet skadas vid en olycka måste det repareras av en återförsäljare.

Nödavstängningssystem för högspänningssystemet

Nödavstängningssystemet kan aktiveras om fordonet är inblandat i en kollision. När detta system

aktiveras stängs högspänningssystemet av automatiskt och fordonet rör sig inte längre.

Kontakta en återförsäljare för att återställa högspänningssystemet till normal funktion.

VARNING

Högspänningsdelarna eller de kablar (orange) som kopplar ihop dem kan bli frilagda vid en kollision. Håll dig borta från dessa delar eftersom du kan få en dödlig elektrisk stöt.

Om det läcker batterivätska från högspänningsbatteriet ska du vara försiktig så att du inte kommer i kontakt med vätskan. Den kan skada ögon och hud. Om den kommer i kontakt med dina ögon eller din hud ska du omedelbart skölja de berörda områdena med rent vatten i några minuter och sedan omedelbart söka läkarvård.

Regenerativ energi och regenerativ bromsning

När fordonet saktar ned eller kör nedför en backe fungerar elmotorn som en generator som återvinner en del av den elektriska energi som användes för att accelerera fordonet.

I följande situationer genererar fordonet elektricitet under fartminskning.

- Gaspedalen släpps upp med växelläget i **D**.
- Bromspedalen trycks ned med växelläget i **D**.
 - ▶ När högspänningsbatteriet är fulladdat eller dess temperatur är för låg eller hög, eller någon annan faktor påverkar batteriets skick, kan det regenerativa bromssystemet kanske inte aktiveras.
- Paddelväljaren för fartminskning används med växelläget i **D**.
 - ▶ Du kan styra graden av fartminskning med hjälp av paddelväljaren för fartminskning.

Säker körning S. 39

Krockkuddar S. 57

- Fordonet är utrustat med krockkuddar som skyddar förare och passagerare vid en medelsvår till svår kollision.

Barnsäkerhet S. 75

- Barn (12 år och yngre) bör alltid sitta i baksätet.
- Små barn ska sitta korrekt fastspända i en framåtvänd bilbarnstol.
- Spädbarn ska sitta fastspända i en bakåtvänd bilbarnstol i baksätet.

Säkerhetsbälten S. 45

- Spänn fast bilbältet och sitt upprätt i sätet.
- Kontrollera att passagerarna använder sina bälten på rätt sätt.

Checklista före körning S. 44

- Kontrollera att framsäten, nackstöd, ratt och backspeglar är korrekt justerade innan du börjar köra.

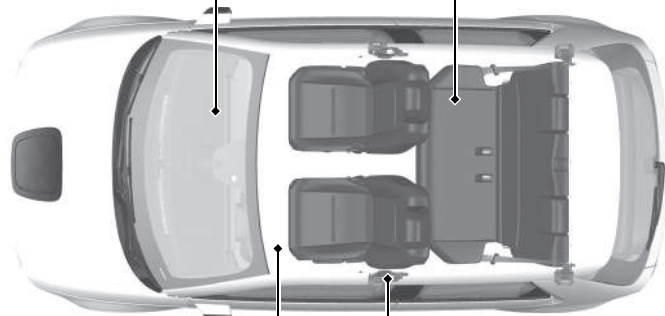

Höftdelen av bältet ska sitta så lågt som möjligt.

Instrumentpanel [↔ S.105](#)

Mätare [↔ S.154](#) / Display med förarinformation [↔ S.156](#) / Systemindikatorer [↔ S.130](#)

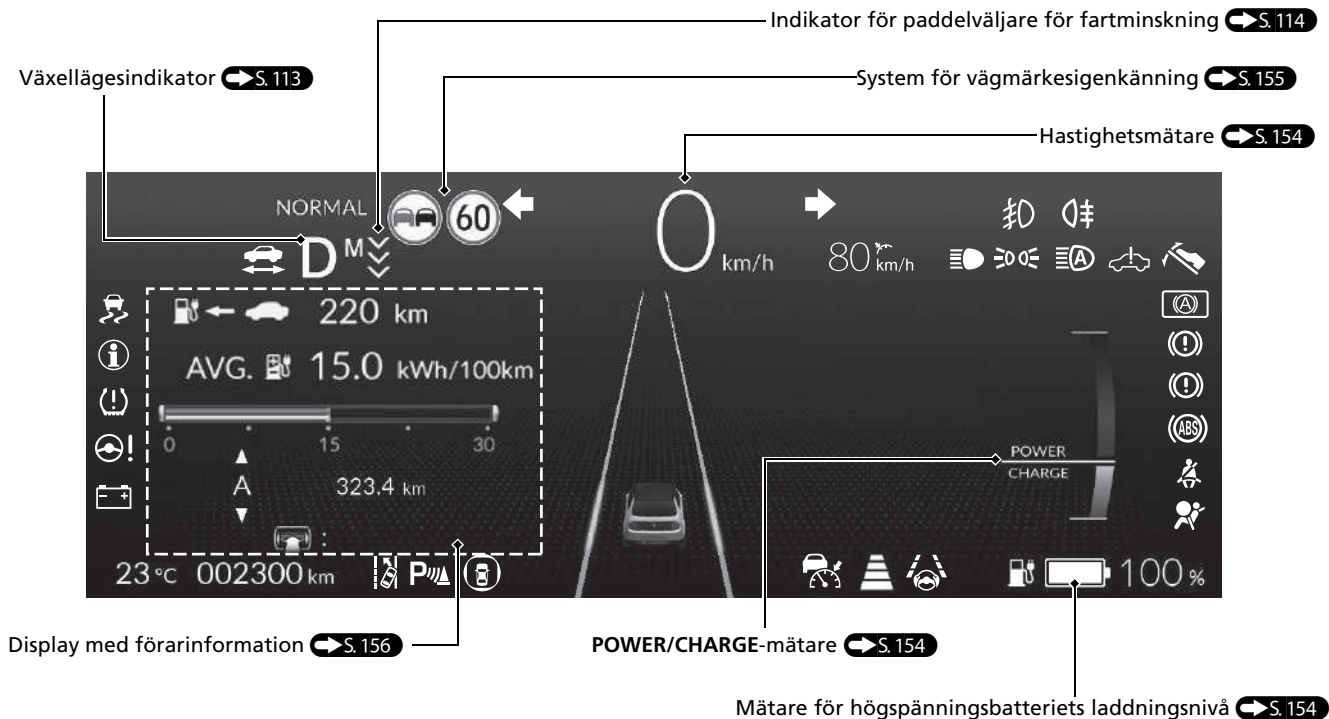

Reglage S. 171

Klocka S. 274

Du kan ställa in klockan och anpassa visning av klockan.

 S. 274

POWER-knapp S. 197

Tryck på knappen för att ändra effektläge.

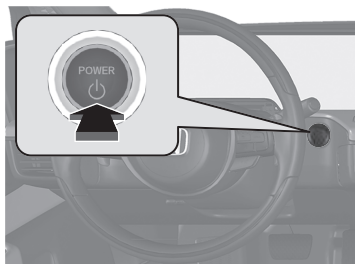

Blinkers S. 202

Blinkersreglage

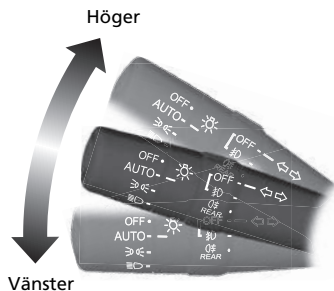

Belysning S. 201

Belysningsomkopplare

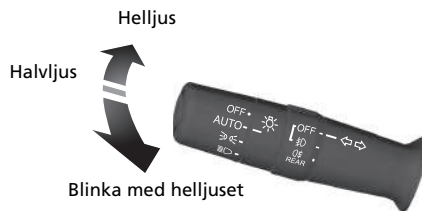

Blinka med helljuset

Torkare och spolare S. 210

Styrspak för torkare/spolare

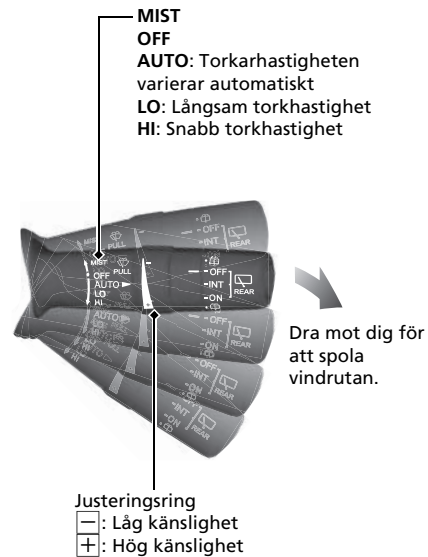

AUTO ska alltid stängas av (**OFF**) före situationerna nedan för att förhindra allvarliga skador på torkarsystemet:

- Rengöring av vindrutan
- Körning genom en biltvätt
- Inget regn

Ratt S.214

- Du justerar genom att trycka justeringsspaken nedåt, ställa in önskat läge och sedan spärra spaken genom att föra tillbaka den igen.

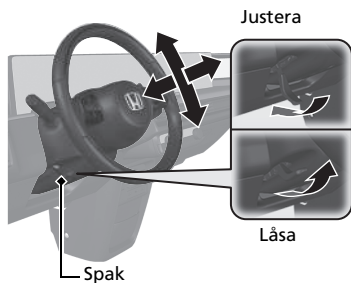

Låsa upp framdörrarna från insidan S.182

- Dra i ett av de invändiga framdörrshandtagen för att samtidigt låsa upp och öppna dörren.
- När du öppnar någon av dörrarna inifrån fordonet med hjälp av det inre handtaget fälls framdörrarnas yttre handtag ut.

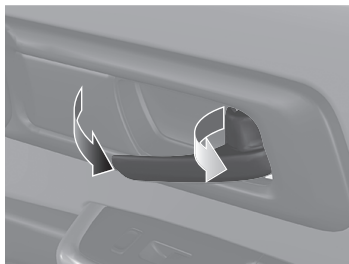

Baklucka S.186

- Tryck på det yttre handtaget för att låsa upp och öppna bakluckan när du har den nyckelfria fjärrkontrollen på dig.

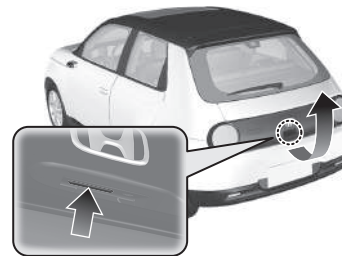

Spegelssystem med sidokameror [↔ S. 221](#)

- Flytta L/R-omkopplaren till L eller R när effektläget står på ON.
- Tryck på lämplig del av justeringsknappen för att ställa in synfältet.

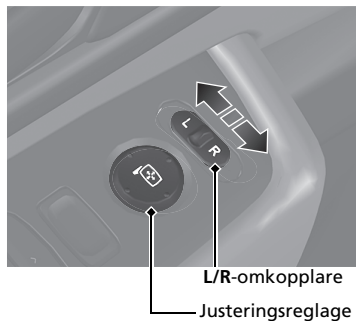



Elfönsterhissar [↔ S. 194](#)

- Öppna och stäng elfönsterhissarna när effektläget står på ON.
- Om elfönsterhissens låsknapp är i avstängt läge kan alla passagerarfönster öppnas och stängas med hjälp av en egen knapp.
- Om låsknappen för elfönsterhissarna är i påslaget läge (indikatorn lyser) är passagerarnas fönsterknappar inaktiverade.

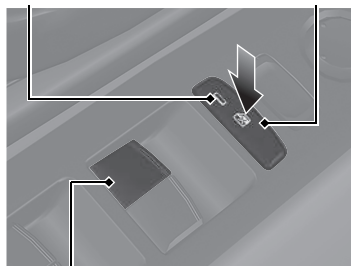
Indikator Låsknapp för elfönsterhissar



Klimatanläggning S. 247

- Tryck på **AUTO**-knappen för att aktivera klimatanläggningen.
- Tryck på -knappen för att slå på och av systemet.
- Tryck på -knappen för att avfrosta vindrutan.

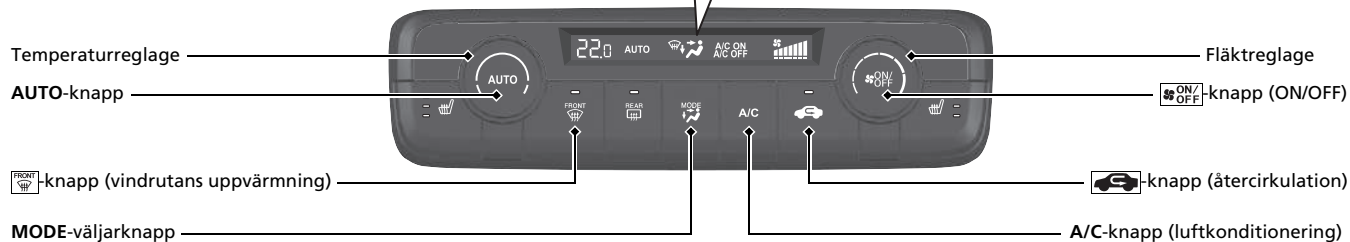
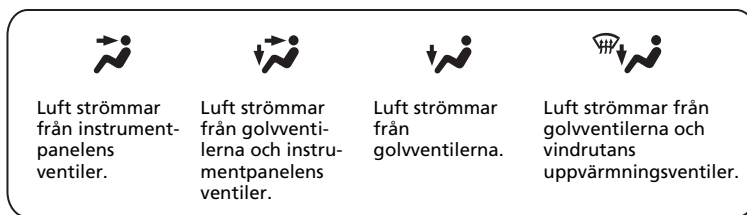

Funktioner S. 253

Ljudanläggning S. 256

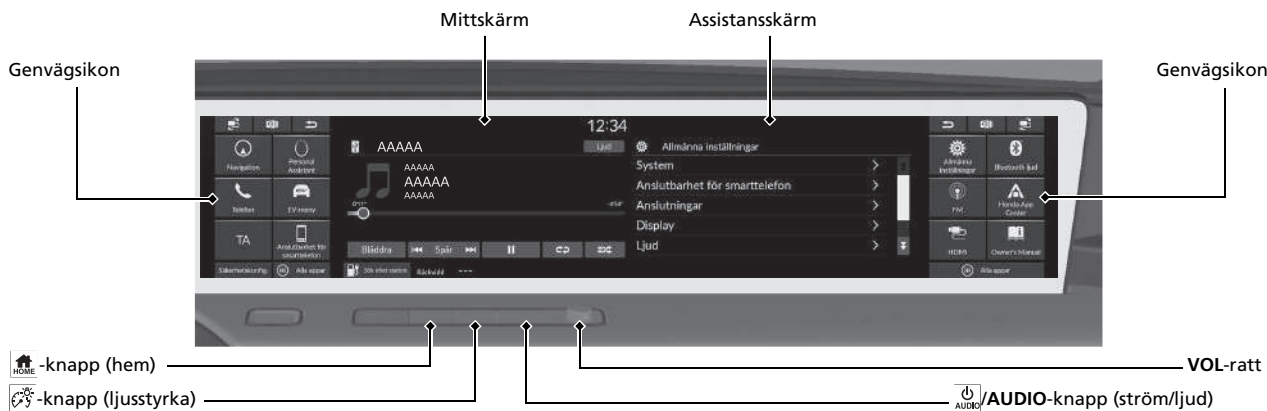

Fjärrkontrollsknappar S. 261

VOL+ / VOL- -knappar (volym)

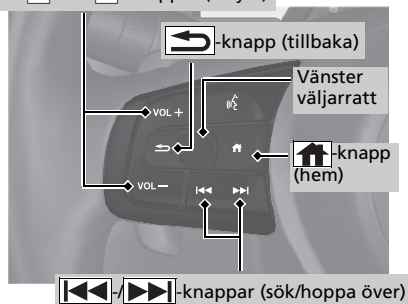



- VOL+ / VOL- -knappar (volym)

Tryck för att justera volymen upp/ned.



- Vänster väljarratt

När du väljer ljudläge

Tryck på  -knappen (hem), rulla sedan uppåt eller nedåt för att välja  (ljud) på displayen för förarinformation och tryck sedan på vänster väljarratt.

Rulla uppåt eller nedåt: Bläddra genom ljudlägena genom att rulla uppåt eller nedåt och sedan trycka på vänster väljarratt:
FM/DAB/iPod/USB/Apple CarPlay/
Android Auto/Bluetooth®-ljud/HDMI

Beroende på vilken enhet som är ansluten kan de lägen som visas ändras.

-  -knappar (sök/hoppa över)
Radio: Tryck på  för att ändra den förinställda radiostationen.
iPod, USB-minne, Bluetooth®-ljud eller smarttelefonanslutning:

Tryck på  för att gå till början på nästa låt eller tillbaka till början på den aktuella låten.

Radio: Tryck och håll ned  för att ändra station med stark signal.

USB-minne:

Tryck in och håll kvar  för att byta mapp.

iPod: Tryck in och håll ned  för att byta låt.

Beroende på vilken enhet som är ansluten kan de lägen som visas ändras.

Körning S. 375

Elektronisk växelväljare S. 386

- Välj **P** och håll bromspedalen nedtryckt när du slår på strömmen.

Växling

Växellägesindikator

Växellägesindikatorn och växlingsknappens indikator anger den aktuellt valda växeln.



Växellägesindikator

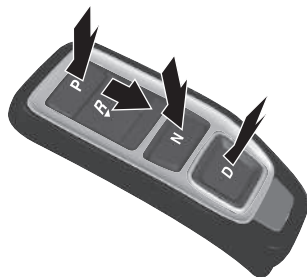
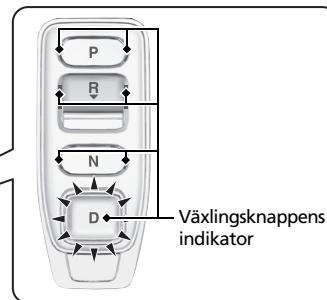
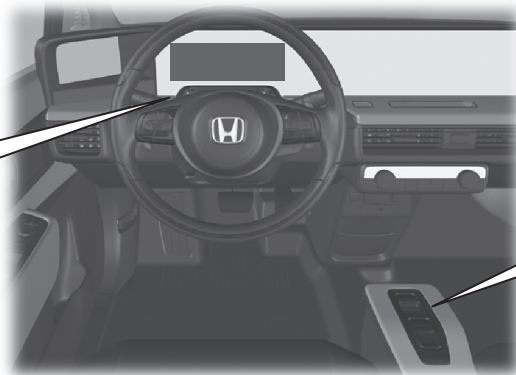

P

Parkering

Tryck på **P**-knappen. Används vid parkering eller när strömmen slås på eller av. Växellådan är låst.

R

Backläge

Tryck tillbaka **R**-knappen. Används vid backning.

N

Neutralläge

Tryck på **N**-knappen. Växellådan är inte låst.

D

Körläge

Tryck på **D**-knappen. Används för normal körning.
När **enpedalskommando** inte används
Paddelväljaren för fartminskning kan användas tillfälligt.
När **enpedalskommando** används
Paddelväljaren för fartminskning kan användas.

När du släpper upp gaspedalen kan du styra graden av fartminskning utan att ta händerna från ratten. Med hjälp av paddelväljaren för fartminskning som sitter på ratten kan du sekventiellt växla igenom fyra^{*1} eller tre^{*2} fartminskningssteg.

- *1: När enpedalskommando är AV
Om du drar i paddelväljaren ändras fartminskningstakten tillfälligt, och steget visas på instrumentpanelen.
- *2: När enpedalskommando är PÅ
Om du drar i paddelväljaren ändras fartminskningstakten, och steget tillsammans med M visas på instrumentpanelen.

➔ Paddelväljare för fartminskning ➔ S. 395

➔ Enpedalskommando ➔ S. 398



-paddelväljare



+paddelväljare

När enpedalskommando är AV visas fartminskningssteget.



Indikator för paddelväljare för fartminskning

När enpedalskommando är PÅ visas fartminskningssteget och M.



Indikator för paddelväljare för fartminskning

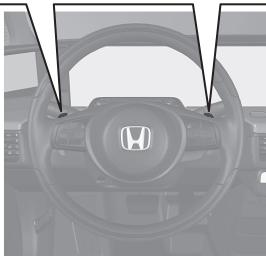

VSA på/av ➔ S. 419

- Fordonets stabiliseringssystem (VSA) stabiliserar fordonet i kurvor och bibehåller väggreppet vid acceleration på löst underlag eller vid halt väglag.
- VSA aktiveras automatiskt varje gång du slår på kraftsystemet.
- För att delvis avaktivera VSA-funktioner, tryck på  (VSA OFF)-ikonen (grön) i säkerhetskonfigurationen på ljud-/informationsskärmen.

CMBS på och av

➔ S. 326, 434

- När en kollision sannolikt är oundviklig hjälper det kollisionsminimerande bromssystemet till att sänka fordonshastigheten för att på så sätt minska effekterna av kollisionen.
- CMBS aktiveras varje gång du startar kraftsystemet.
- Om du vill aktivera eller avaktivera CMBS använder du ljud-/informationsskärmen eller säkerhetsassistenten på displayen med förarinformation.

Däcktrycksvarningssystem

← S. 420

- Upptäcker en ändring i däckens skick och totala dimensioner på grund av en minskning i däckens lufttryck.
- Däcktrycksvarningssystemet aktiveras automatiskt varje gång du slår på kraftsystemet.
- En kalibrering måste utföras när vissa förhållanden uppstår.

Justerbar

hastighetsbegränsare → S. 405

- Systemet kan ställas in på en maximal hastighet som inte kan överskridas ens om du trampar på gasen.
- Tryck på  för att använda den justerbara hastighetsbegränsaren. Välj den justerbara hastighetsbegränsaren genom att trycka på LIM-knappen och därefter på SET/–knappen när fordonet har uppnått önskad hastighet.
- Hastighetsgränsen kan ställas in från 30 km/h till 250 km/h.

Honda Sensing ↔ S. 427

Honda Sensing är ett förarassistanssystem som använder två distinkt olika typer av sensorer, en radarsensor som sitter bakom emblemet och en främre sensorkamera monterad på insidan av vindrutan, bakom backspeglarna.

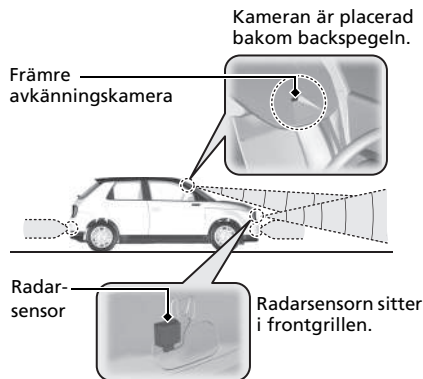

Kollisionsminimerande bromssystem (CMBS) ↔ S. 430

Kan assistera när det finns risk för kollision med ett annat fordon, en fotgängare eller en cyklist (cykel i rörelse) som upptäcks framför ditt fordon. CMBS är utformat för att uppmärksamma dig på en eventuell kollision, samt hjälpa till att minska hastigheten, undvika kollisioner och minska kollisionens kraft.

Bromskontroll vid låg hastighet ↔ S. 441

Systemet för bromskontroll låg hastighet har tre funktioner: Bromsfunktion vid låg hastighet, gasstyrning för att förebygga kollision samt gasstyrning för att förebygga kollision bakifrån.

Med hjälp av sonarsensorer som sitter på främre och bakre stötfångarna upptäcker fordonet om det finns risk för kollision med en vägg eller annat hinder när gaspedalen trycks ned med alltför mycket kraft. Systemet hjälper till att undvika kollisioner och minska skador från kollisioner genom att begränsa kraftsystemets uteffekt.

Adaptiv farthållare (ACC) med efterföljande fordon vid låg hastighet (LSF) ↔ S. 447

Bidrar till att hålla jämn hastighet och hålla ett visst avstånd till fordon som registreras framför ditt fordon. Kan bromsa in och stanna ditt fordon om det registrerade fordonet stannar, utan att du behöver ha en fot på bromspedalen eller gaspedalen.

System för körfältsassistans (LKAS) ↔ S. 467

Ger impulser till styrningen som hjälp att hålla kvar bilen mitt emellan de avlästa körfältsmarkeringarna och varnar synligt och hörbart om fordonet börjar avvika från körfältet.

Avkörningsförebyggande system ↔ S. 478

Uppmärksammar och hjälper dig när systemet upptäcker en risk för att fordonet oavsiktligt korsar upptäckta körfältsmarkeringar eller lämnar körbanan helt och hållet.

Aviseringssystem för ledbils avresa S. 484

Informerar dig med synliga och hörbara larm när ditt fordon har stannat trots att framförvarande fordon har börjat röra sig.

System för vägmärkesigenkänning

 S. 488

Påminner dig om vägskiltsinformation, t.ex. den aktuella hastighetsgränsen och att omkörning är förbjuden, som ditt fordon just har passerat och som visas på mätaren.

Underhåll [↔ S. 577](#)

Under motorhuven [↔ S. 591](#)

- Kontrollera kylvätskor och spolarvätska. Fyll på vid behov.
- Kontrollera bromsolja.
- Kontrollera 12-voltsbatteriets skick varje månad.

- 1 Dra i motorhuvens öppningshandtag under instrumentpanelens hörn.



- 2 Leta reda på huvöppningsspaken, skjut den åt sidan och öppna motorhuven. När du har höjt motorhuven något kan du släppa spaken.



- 3 När du är klar stänger du huven och ser till att den är ordentligt låst.

Torkkarblad [↔ S. 604](#)

- Byt blad om de lämnar ränder på rutan.



Däck [↔ S. 609](#)

- Kontrollera däck och fälgar regelbundet.
- Kontrollera däcktrycket regelbundet.
- Montera vinterdäck på vintern.

Belysning [↔ S. 600](#)

- Kontrollera alla lampor regelbundet.

Lösa oförutsedda problem ↔ S. 633

Punktering ↔ S. 634

- Parkera på en säker plats och reparera det punkterade däck med hjälp av däcklagningssatsen.



Kraftsystemet startar inte ↔ S. 648

- Om 12 V-batteriet är urladdat, starta motorn med startkablar och ett hjälpbatteri.

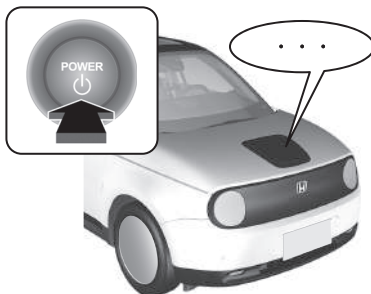

Överhettning ↔ S. 654

- Parkera på en säker plats. Om det inte ångar eller ryker från motorhuven öppnar du den och låter kraftsystemet svalna.



Indikatorer tänds ↔ S. 655

- Identifiera indikatorn och titta i instruktionshandboken.

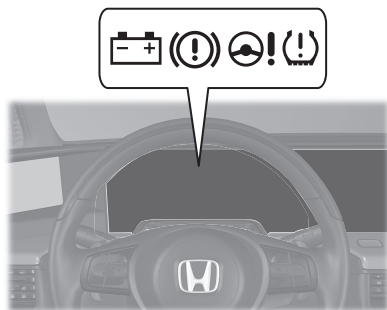

Bränd säkring ↔ S. 662

- Kontrollera om säkringen har bränt om en elektrisk enhet inte fungerar.

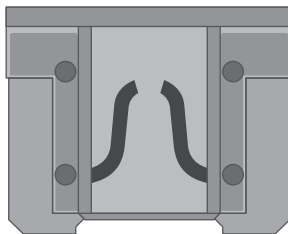

Bogsering i en nödsituation ↔ S. 671

- Ring bärgningstjänst om du behöver bogsera bilen.

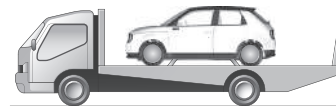

Åtgärder vid fel



Varför pulserar bromspedalen en aning när jag bromsar?



Det kan hända när ABS aktiveras och är inget problem. Håll ett jämnt och stadigt tryck på bromspedalen. Pumpa aldrig pedalen.

🔍 Låsingsfritt bromssystem (ABS) ➡ S. 507



En baddörr går inte att öppna inifrån. Varför?



Kontrollera om barnsäkerhetslåset står i det låsta läget. I så fall öppnar du baddörren utifrån.

Skjut reglaget till det olåsta läget för att avbryta den här funktionen.



Varför låses dörrarna efter att jag låst upp dörrarna?



Om du inte öppnar någon av dörrarna inom 30 sekunder kommer dörrarna låsas igen automatiskt, av säkerhetsskäl.



Varför växlar effektläget plötsligt till på eller av trots att jag inte har vidrört strömbrytaren?



Automatisk PÅ-/AV-slagning kan vara aktiverad.

🔍 Automatisk PÅ-/AV-slagning ➡ S. 198



Varför hörs pipsignalen när jag öppnar förardörren?



Summern ljuder när:

- Effektläget är inställt på ACCESSORY.
- De utvändiga lamporna är tända.



Varför hörs summern när jag kör iväg?



Ljudsignalen hörs när föraren och/eller passageraren i framsätet inte använder bilbälte.



Parkeringsbromsen lossas inte när man trycker på parkeringsbromsens reglage. Varför?



Tryck på parkeringsbromsens reglage när bromspedalen hålls nedtryckt.



Jag ser en gul indikatorlampa som föreställer ett däck med ett utropstecken. Vad är det?



Däcktrycksvarningssystemet behöver åtgärdas. Om du nyligen har pumpat eller bytt ett däck måste du kalibrera systemet.

➤ Däcktrycksvarningssystem ➔ S. 420



Parkeringsbromsen lossas inte automatiskt när man trycker på gaspedalen. Varför?



- Föraren ska ta på bilbältet.
- Kontrollera om växelväljaren är i läge **P*** eller **N**. Om så är fallet väljer du ett annat läge.



Varför ändras växelläget automatiskt till **P när jag öppnar förardörren för att titta efter parkeringslinjerna när jag backar?**



- Föraren ska ta på bilbältet.
- Stäng förardörren och ändra växelläget manuellt.
➤ När du öppnar förardörren ➔ **S. 390**



Varför gnisslar bromsarna när jag bromsar?



Bromsbeläggna kanske behöver bytas. Låt en återförsäljare kontrollera fordonet.

Säker körning

I det här kapitlet liksom i resten av handboken finns många tips och rekommendationer för säker körning.

För säker körning

| | |
|-------------------------------------|----|
| Viktiga säkerhetsföreskrifter | 40 |
| Fordonets säkerhetsfunktioner | 43 |
| Checklista för säkerhet | 44 |

Säkerhetsbälten

| | |
|-----------------------------------|----|
| Om säkerhetsbälten | 45 |
| Spänna fast säkerhetsbältet | 51 |
| Kontroll av bilbältet | 55 |

Krockkuddar

| | |
|----------------------------------|----|
| Krockkuddekomponenter | 57 |
| Olika typer av krockkuddar | 59 |
| Främre krockkuddar (SRS) | 59 |
| Sidokrockkuddar | 65 |

| | |
|---------------------------------------|----|
| Sidokrockgardiner | 67 |
| Krockkuddesystemets indikatorer | 69 |
| Krockkuddarnas skötsel | 71 |

Pop-up hood-system

| | |
|---------------------------------------|----|
| Om pop-up hood-systemet | 72 |
| Skötsel av pop-up hood-systemet | 74 |

Barnsäkerhet

| | |
|--|-----|
| Skydda barn i bilen | 75 |
| Spädbarns och små barns säkerhet | 78 |
| Säkerhet för större barn | 100 |

Varningsdekalering

| | |
|----------------------------|-----|
| Dekalernas placering | 103 |
|----------------------------|-----|

I det här avsnittet beskrivs bilens säkerhetsfunktioner och hur du använder dem på rätt sätt. De försiktighetsåtgärder som beskrivs nedan är sådana vi anser vara bland de viktigaste.

Viktiga säkerhetsföreskrifter

■ Använd alltid säkerhetsbälte

Säkerhetsbältet är det bästa skyddet vid alla typer av olyckor. Krockkuddar är avsedda att komplettera säkerhetsbältet, inte ersätta det. Även om bilen är utrustad med krockkuddar ska du därför alltid se till att både du och passagerarna använder säkerhetsbälte på rätt sätt.

■ Alla barn ska sitta fastspända

Barn upp till 12 år ska sitta fastspända i baksätet, inte i framsätet. Spädbarn och små barn ska använda bilbarnstol. Större barn ska använda bälteskudde och ett trepunktsbälte tills de blir tillräckligt stora att använda bilbältet korrekt utan kudden.

■ Var medveten om riskerna med krockkuddar

Krockkuddar räddar många liv, men kan också orsaka allvarliga olyckor och t.o.m. dödsfall om man sitter för nära dem eller om man inte sitter ordentligt fastspänd. Spädbarn, småbarn och korta vuxna löper den största risken. Se därför till att alltid följa anvisningarna och varningarna i den här handboken.

■ Kör inte om du druckit alkohol

Alkohol och bilkörning är en dålig kombination. Redan ett enda glas försämrar omdömet och förmågan att uppfatta olika trafiksituationer. Reaktions tiden försämras dessutom ytterligare för varje glas. Kör aldrig om du druckit alkohol och se till att inte dina vänner gör det heller.

📌 Viktiga säkerhetsföreskrifter

I vissa länder är det förbjudet för föraren att använda mobiltelefon annat än med ett handsfreet under körning.

■ Var alltid uppmärksam när du kör för trafiksäkerhetens skull

Mobilsamtal eller andra aktiviteter som tar uppmärksamheten från vägen, medtrafikanter och fotgängare kan leda till en olycka. Kom ihåg att förhållanden ändras snabbt och att det endast är du som kan avgöra när det är säkert att släppa en del av uppmärksamheten från körningen.

■ Håll hastigheten

För höga hastigheter är en av de främsta orsakerna till olyckor med personskador och dödsfall. Som tumregel gäller att ju högre hastighet, desto större risk, men allvarliga olyckor kan även inträffa vid lägre hastigheter. Kör aldrig fortare än vad omständigheterna tillåter, oavsett vilken hastighetsgräns som gäller.

■ Håll fordonet i säkert och kördugligt skick

Ett däck som exploderar eller ett mekaniskt fel kan orsaka extremt farliga situationer. För att minska risken för sådana problem ska du kontrollera däcktryck och däckens skick regelbundet, utföra allt regelbundet schemalagt underhåll och lämna in bilen på service vid angivna intervall.

■ Lämna inte barn utan tillsyn i fordonet

Barn, husdjur och människor i behov av hjälp som lämnas utan tillsyn i fordonet kan skadas om de aktiverar ett eller flera av bilens reglage. De kan också göra att fordonet rör sig, vilket kan resultera i en kollision där barn eller andra personer kan skadas allvarligt eller dödas. Beroende på omgivande utomhustemperatur kan det bli oerhört varmt i kupén vilket kan resultera i allvarlig personskada eller dödsfall. Även om klimatanläggningen är på, lämna aldrig barn i fordonet utan tillsyn eftersom klimatanläggningen kan stängas av när som helst.

■ Hantera högspänning försiktigt

Bekanta dig med laddningsinstruktionerna och varningarna i den här handboken. Om du använder en offentlig laddare ska du även följa anvisningarna från laddstationens tillverkare.

Fordonets säkerhetsfunktioner

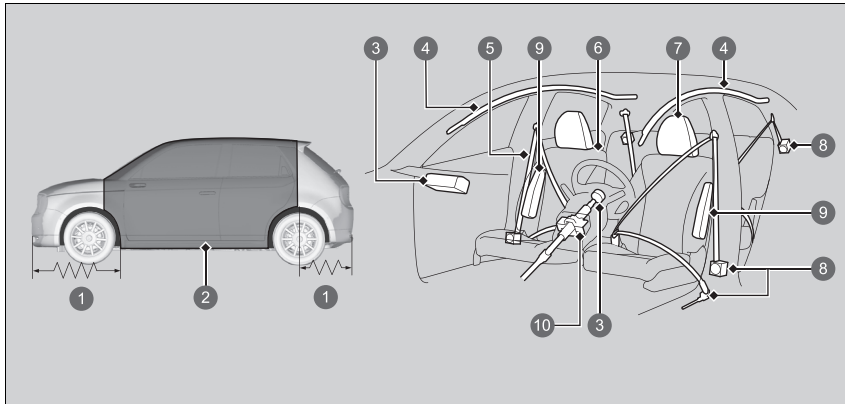

- ❶ Krockzon
- ❷ Säkerhetsbur
- ❸ Främre krockkuddar
- ❹ Sidokrockgardiner
- ❺ Säkerhetsbälten
- ❻ Säten och ryggstöd
- ❼ Nackstöd
- ❽ Bältessträckare
- ❾ Sidokrockkuddar
- ❿ Eftergivande rattstäng

Följande checklista hjälper dig att spela en aktiv roll när det gäller att skydda dig själv och passagerarna.

☒ Fordonets säkerhetsfunktioner

Fordonet är utrustat med många funktioner som samverkar för att skydda dig och passagerarna vid en olycka.

Vissa funktioner kräver inga åtgärder från din sida. Till exempel har fordonet en stark ramkonstruktion av stål som bildar en skyddsbur runt de åkande, krockzoner fram och bak, eftergivande rattstäng och bältessträckare som drar åt bilbältena fram och bak vid en kollision.

Men du och passagerarna kan inte dra full nytta av dessa funktioner om ni inte sitter rätt och alltid använder säkerhetsbälte. Faktum är att vissa säkerhetsfunktioner kan bidra till skador om de inte används på rätt sätt.

Checklista för säkerhet

För din och passagerarnas säkerhet ska du alltid ta för vana att kontrollera de här punkterna innan du kör. Kontrollera om laddningskabeln är ansluten till fordonet och koppla bort den om den är det. Fordonet fungerar inte när kabeln är ansluten.

- Justera sätet så du får en bekväm körställning. Se till att framsätena är skjutna så långt bakåt som möjligt så att föraren har kontroll över fordonet. Sitter man för nära en krockkudde i framsätet kan det resultera i dödsfall vid en olycka.

➤ **Säten** S. 227

- Justera nackstöden till rätt position. Nackstöden fungerar bäst om de justeras så att mitten på bakhuvudet vilar mot stödets mitt. Långa personer bör justera nackstödet till det högsta läget.

➤ **Ställa in framsätenas nackstöd** S. 232

- Använd alltid säkerhetsbälte och se till att det sitter korrekt. Se även till att alla passagerare har bälte.

➤ **Spänna fast säkerhetsbältet** S. 51

- Skydda barn genom att använda bilbälte eller barnstolar som passar barnets ålder, längd och vikt.

➤ **Barnsäkerhet** S. 75

☒ Checklista för säkerhet

Om meddelandet för öppen dörr eller baklucka visas på displayen med förarinformation är en dörr eller bakluckan inte helt stängd. Stäng alla dörrar och bakluckan ordentligt tills meddelandet försvinner.

➤ **Varnings- och informationsmeddelanden på förarinformationsgränssnittet** S. 130

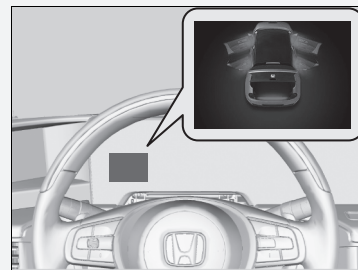

Om säkerhetsbälten

Säkerhetsbältet är bilens enskilt viktigaste säkerhetsanordning eftersom det ser till att du är fastspänd i fordonet och på så sätt kan dra nytta av många inbyggda säkerhetsfunktioner. De skyddar dig även mot att kastas omkring i fordonet, mot passagerare eller ut ur bilen. När säkerhetsbältet används korrekt håller det även kroppen i rätt position vid en kollision så att du fullt ut kan utnyttja det skydd som krockkuddarna ger.

Dessutom skyddar bilbältet vid nästan alla typer av kollisioner, inklusive:

- frontalkollisioner
- sidokollisioner
- kollisioner bakifrån
- vältningsolyckor

Om säkerhetsbälten

VARNING

Om säkerhetsbältet inte används korrekt ökar riskerna att skadas allvarligt eller omkomma vid en kollision, trots att bilen är utrustad med krockkuddar.

Se därför alltid till att du och passagerarna använder säkerhetsbälte på rätt sätt.

VARNING: Säkerhetsbälten är avsedda att ligga an på kroppens benstruktur och ska därför sitta lågt över bäckenets framsida eller bäcken, bröstorg och axlar (beroende på vad som är tillämpligt). Undvik att bära höftdelen av bältet över bukområdet.

VARNING: Säkerhetsbältet ska justeras så att de sitter så stramt som möjligt, med hänsyn tagen till vad som är bekvämt, för att ge det skydd som det är avsett att ge. Ett löst sittande bälte minskar skyddet för bäraren avsevärt.

VARNING: Se till att säkerhetsbältet inte är snott.

VARNING: Varje enskilt bälte får endast bäras av en person. Det är farligt att spänna fast bältet runt ett barn som sitter i knäet på en annan person.

■ Trepunktsbälten

Alla fem sittplatserna är utrustade med trepunktsbälten med upprullningsdon som låses i nödfall. Under normal körning tillåter upprullningsmekanismen att du rör dig fritt och håller bältet någorlunda sträckt. Vid en kollision eller plötslig inbromsning låses upprullningsmekanismen och hindrar kroppen från att slungas framåt.

Säkerhetsbältet måste vara ordentligt fastspänt när en framåtvänd bilbarnstol används.

➔ **Barnsäkerhet** S. 75

» Om säkerhetsbälten

Om du drar ut säkerhetsbältet för snabbt så låses det på plats. Om detta händer drar du in bältet något och drar sedan ut det långsamt.

Säkerhetsbältet kan inte ge ett fullständigt skydd vid en kollision, men i de flesta fall minskar säkerhetsbältet risken att skadas allvarligt.

I de flesta länder är det lag på att bära säkerhetsbälte. Se till att du känner till gällande lagstiftning i de länder där du kör.

■ Rätt användning av säkerhetsbälten

Följ dessa riktlinjer för korrekt användning:

- Sitt upprätt med ryggen mot ryggstödet. Behåll denna ställning under hela färden. Om man sitter hopsjunken eller lutar sig åt sidan försämras bältets effektivitet och det ökar riskerna för allvarliga skador vid en kollision.
- Placera aldrig axelremmen på ett trepunktsbälte under armen eller bakom ryggen. Det ökar riskerna att skadas allvarligt vid en kollision.
- Två personer får aldrig bära samma bälte. Om de gör det riskerar de att skadas allvarligt vid en kollision.
- Sätt inte på några tillbehör på säkerhetsbältena. Anordningar avsedda att ge bättre komfort eller flytta om axelremmen kan försämra bältets skyddsegenskaper och öka riskerna för allvarliga skador vid en kollision.

■ Bältespåminnare

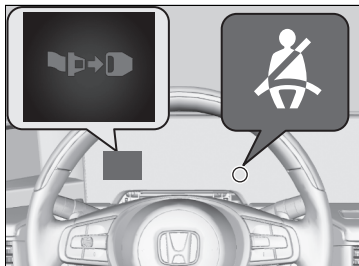

■ Framsäten

Säkerhetsbältessystemet har en indikator på instrumentpanelen som påminner föraren, passageraren i framsätet eller båda två om att sätta fast säkerhetsbältena.

Om du ställer in effektläget på ON och ett säkerhetsbälte inte är fastspänt slås indikatorn på.

Summern ljuder regelbundet och indikatorn blinkar om du kör iväg utan att späna fast säkerhetsbältet.

► Bältespåminnare

Indikatorn tänds också om passageraren i framsätet inte tar på bältet inom sex sekunder efter att effektläget ställts i läget ON.

Om ingen sitter i passagerarsätet fram, tänds inte lampan och summern ljuder inte.

Om indikatorn tänds eller ljudsignalen avges utan att någon sitter i passagerarsätet fram. Kontrollera att:

- Ingenting tungt ligger på passagerarsätet fram.
- Förarens säkerhetsbälte är fastspänt.

Om indikatorn inte lyser när passageraren satt sig och säkerhetsbältet inte är fastspänt kan det bero på att något stör passageraravkänningen. Kontrollera om:

- En kudde ligger på sätet.
- Framsättespassageraren sitter på rätt sätt i sätet.

Om ingen av dessa omständigheter föreligger ska du låta återförsäljaren undersöka fordonet.

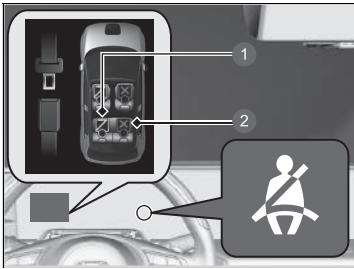

- 1 Fastspänt
- 2 Ej fastspänt

■ Baksäten

Fordonet övervakar bältesanvändningen i baksätet. Displayen med förarinformation meddelar om något av säkerhetsbältena i baksätet inte används när någon sitter i sätena.

Displayen visas i följande fall:

- En baddörr öppnas och stängs.
- Någon av passagerarna i baksätet knäpper eller knäpper upp säkerhetsbältet.

Indikatorn blinkar och en ljudsignal hörs om ett säkerhetsbälte till någon av passagerarna i baksätet inte är fastspänt under körning.

►► Bältespåminnare

När bagage lastas i baksätena och sensorn upptäcker vikten kan varningsindikatorn blinka, och summern ljuda.

Sensorn kanske inte kan upptäcka en passagerare och kanske inte fungerar ordentligt om ett barn eller en liten person sitter i baksätet eller om en kudde ligger i baksätet.

Fäll inte ned sätesryggstödet med kvarlämnat bagage i baksätena.

Sensorn kanske inte fungerar korrekt eller är trasig.

Om ingen av dessa omständigheter föreligger ska du låta återförsäljaren undersöka fordonet.

■ Automatiska bältessträckare

Framsätena och baksätena är utrustade med automatiska bältessträckare för ökad säkerhet.

Bältessträckarna i framsätena och baksätena sträcker bältena automatiskt vid medelsvåra till allvarliga frontalkollisioner, ibland även om kollisionen inte är så häftig att krokkuddarna fram utlöses.

Framsäte

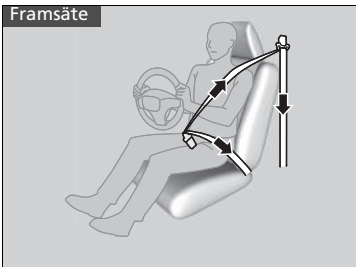

Baksäte

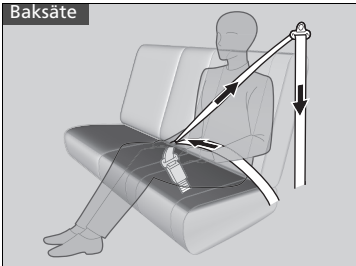

►► Automatiska bältessträckare

Bältessträckarna fungerar bara en gång. När en bältessträckare aktiveras tänds SRS-indikatorn. Låt en återförsäljare byta ut bältessträckaren och inspektera säkerhetsbältesystemet ordentligt, eftersom det eventuellt inte skulle skydda vid en ny kollision.

Vid en medelsvår till allvarlig sidokrock kan bältessträckaren på den sidan av fordonet också aktiveras.

Spänna fast säkerhetsbältet

Gör följande när du har ställt in framsätet i önskat läge och du sitter upprätt, tillbakalutad i sätet (se bilderna för korrekt sittställning):

► Säten S. 227



1. Dra ut säkerhetsbältet långsamt.

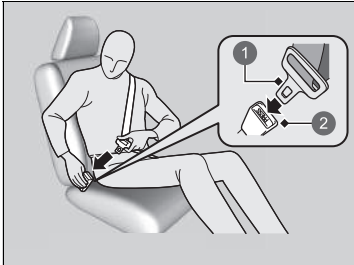

2. Sätt i låsbygeln i spännet. Dra sedan i bältet för att kontrollera att spännet är låst.

► Kontrollera att bältet inte har snott sig eller fastnat i något.

1 Låsbygel

2 Spänne

► Spänna fast säkerhetsbältet

Ingen bör sitta på en plats där bältet inte fungerar eller inte tycks fungera ordentligt. Om man använder ett bälte som inte fungerar ordentligt kan det hända att det inte skyddar vid en kollision. Låt en återförsäljare kontrollera bältet snarast.

Om bältet verkar vara låst i ett helt indraget läge ska du göra ett bestämt ryck i bältet och sedan skjuta tillbaka det in. Sedan drar du mjukt ut det ur bältesrullen och spänner fast det. Om du inte kan få loss säkerhetsbältet från det helt indragna läget bör du inte låta någon sitta i sätet utan ta fordonet till en auktoriserad återförsäljare för reparation.

► Om säkerhetsbälten S. 45

► Kontroll av bilbältet S. 55

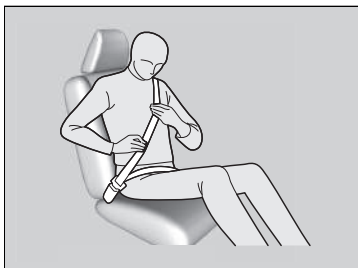

3. Placera höftdelen så lågt som möjligt på höften (se bilden), dra sedan upp axeldelen så att bältet precis vidrör lårbenen. Härigenom upptas energin vid en kollision av det starka höftbenet och minskar risken för inre skador.
4. Dra vid behov åt bältet igen så att det inte är slakt. Kontrollera sedan att bältet löper diagonalt mitt över bröstet och axeln. Härigenom fördelas energin från en kollision på de starkaste benen i överkroppen.

► Spänna fast säkerhetsbältet

⚠ VARNING

Om ett bälte används felaktigt kan det orsaka allvarlig skada eller dödsfall vid en kollision.

Kontrollera att alla använder bältet på rätt sätt innan du kör.

Du lossar säkerhetsbältet genom att trycka på den röda knappen märkt **PRESS**. Håll därefter bältet i handen och låt det löpa tillbaka tills det rullats upp helt. När du stiger ur fordonet ska du se till att bältet är undanstuvat på rätt sätt så att det inte fastnar i dörren.

Placera aldrig främmande föremål i spännet eller upprullningsmekanismen.

■ Justera bältets axelhöjd

Framsätena har justerbara axelförankringspunkter för att passa förare och passagerare av olika längd.

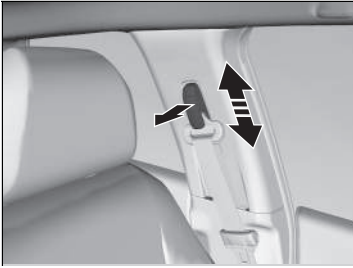

1. Flytta förankringspunkten uppåt och nedåt medan du drar ut axelfästet.
2. Placera förankringspunkten så att säkerhetsbältet löper diagonalt över bröstet och axeln.

▣ Justera bältets axelhöjd

Kontrollera att axelförankringen har låsts på plats när du har gjort justeringen.

Bältets axelhöjd har fyra inställningsnivåer. Sänk höjden ett steg i taget om bältet går emot halsen.

■ Råd till gravida

Överväg alternativ:

Om du är gravid är bästa sättet att skydda både dig och fostret när du kör eller åker bil att alltid använda säkerhetsbälte. När du placerar säkerhetsbältet ska axeldelen ligga över bröstet och undvika magen, och höftdelen ska sitta så lågt som möjligt över höfterna. (Se bilden.)



☒ Råd till gravida

Varje gång du går på kontroll ska du fråga läkaren om du kan köra bil.

Så här minskar du risken för dig och fostret att skadas av en krockkudde som löser ut:

- När du kör ska du sitta upprätt och skjuta sätet så långt bakåt som möjligt så att du fortfarande har full kontroll över bilen.
- När du sitter i passagerarsätet fram ska du skjuta sätet så långt bakåt som möjligt.

Kontroll av bilbältet

Kontrollera bältenas skick regelbundet på följande sätt:

- Dra ut alla bälten helt och kontrollera att de inte är fransiga, har skär- eller brännskador eller är slitna.
- Kontrollera att låsbyglarna och spännena fungerar smidigt och remmarna dras in lätt.
 - Om ett bälte inte rullar upp lätt, kan problemet åtgärdas genom att rengöra det. Använd en mild tvållösning och varmt vatten. Använd inte blekmedel eller rengöringslösningsmedel. Se till att bältet är helt torrt innan du låter det rullas upp igen.

Varje bälte som inte är i gott skick eller inte fungerar som det ska ger inte ett ordentligt skydd och ska därför bytas omgående.

Ett bälte som använts vid en kollision kanske inte ger fullgott skydd vid nästa kollision. Låt alltid en återförsäljare kontrollera bältena efter en kollision.

☒ Kontroll av bilbältet

VARNING

Om du inte kontrollerar eller underhåller säkerhetsbältena kan det resultera i en allvarlig skada eller dödsfall om bältena inte fungerar ordentligt när de behövs.

Kontrollera bältena regelbundet och rätta till eventuella problem omgående.

VARNING: Användaren bör inte göra några modifieringar eller tillägg som antingen förhindrar säkerhetsbältets justeringsfunktioner från att åtgärda slack eller justering av själva säkerhetsbältesenheten för att åtgärda slack.

VARNING: Hela enheten måste bytas ut efter att den har burits vid en allvarlig krock, även om den inte uppvisar några uppenbara skador.

VARNING: Var försiktig så att bältesfibrerna inte förorenas med vax, olja eller kemikalier, i synnerhet batterisyra. Säker rengöring utförs lämpligen med en mild tvållösning och vatten. Säkerhetsbältet bör bytas ut om fibrerna börjar fransas, förorenas eller skadas på annat sätt.

Förankringspunkter

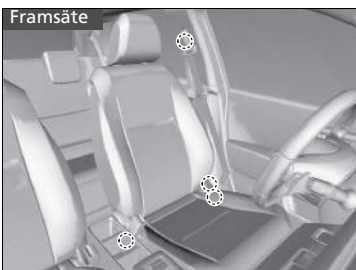

Använd de förankringspunkter som visas i illustrationerna när du byter säkerhetsbälten. Framsätet har ett trepunktsbälte som går över höften och axeln.

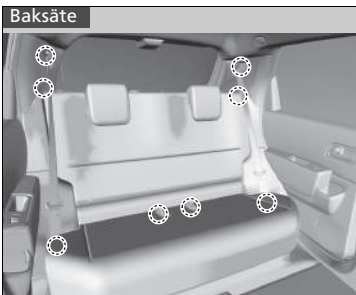

Baksätet har två trepunktsbälten.

Krockkuddekomponenter

De främre krockkuddarna, sidokrockkuddarna och sidokrockgardinerna utlöses beroende på krockens riktning och kraft. Följande ingår i krockkuddesystemet:

- Två SRS-krockkuddar (Supplemental Restraint System) fram. Förarens krockkudde sitter i mitten på ratten. Främre passagerarsidans krockkudde sitter i instrumentpanelen. Båda är märkta med **SRS AIRBAG**.
- Två sidokrockkuddar, en för föraren och en för passageraren fram. Krockkuddarna sitter i ryggstödens utsida. Båda är märkta med **SIDE AIRBAG**.
- Två sidokrockgardiner, en för var sida av bilen. Krockgardinerna sitter i innertaket, ovanför sidofönstren. De främre stolparna och takklädseln är markerade med **SIDE CURTAIN AIRBAG**.
- En elektronisk styrenhet som när effektläget står på ON fortlöpande övervakar information om de olika krocksensorerna, sätes- och bältessensorerna, krockkuddarnas utlösningmekanismer, bältessträckarna och annan fordonsinformation. Vid en kollision kan enheten registrera sådan information.
- Automatiska bältessträckare i framsätena och baksätena.
- Krocksensorer som kan känna av en måttlig till svår frontal- eller sidokollision.
- En indikator på instrumentpanelen som varnar för ett möjligt problem i krockkuddesystemet eller med bältessträckarna.
- En indikator på takkonsolen som gör dig uppmärksam på att den främre krockkudden för framsätesspassageraren har kopplats bort.

■ Viktiga fakta om krockkuddarna

Krockkuddar kan utgöra stora risker. För att kunna utföra den uppgift de är avsedda för måste krockkuddar blåsas upp med en enorm styrka. Samtidigt som krockkuddar räddar liv, kan de också orsaka brännskador, blåmärken och andra mindre skador samt ibland till och med dödsfall om personerna inte är fastspända ordentligt eller om de inte sitter på rätt sätt.

Följ dessa råd: Sätt alltid på bältet ordentligt, sitt upprätt och så långt bort från ratten som möjligt, men fortfarande så att du har full kontroll över bilen. Passageraren i framsätet ska skjuta sin stol så långt bort från instrumentpanelen som möjligt.

Kom dock ihåg att inget säkerhetssystem kan förhindra alla typer av skador eller dödsfall som kan uppstå vid en allvarlig olycka, även om bältena är fastspända på rätt sätt och krockkuddarna löser ut.

Placera inte hårda eller vassa föremål mellan dig själv och någon av de främre krockkuddarna. Om du håller ett hårt eller vasst föremål i knäet, eller kör med en pipa eller något annat vasst föremål i munnen, kan detta leda till skador om den främre krockkudden löser ut.

Fäst eller placera inte föremål på kåporna över de främre krockkuddarna. Föremål som placeras på kåpor som är märkta med **SRS AIRBAG** kan påverka krockkuddens funktion eller slungas omkring inuti fordonet och skada någon om krockkudden löser ut.

📖 Viktiga fakta om krockkuddarna

Försök inte koppla bort krockkuddarna. Tillsammans utgör krockkuddar och säkerhetsbälten det bästa skyddet.

När du kör ska du hålla händer och armar utanför krockkuddens uppblåsningsområde genom att hålla i ratten på båda sidor. Lägg inte ena armen över krockkuddekåpan.

Olika typer av krockkuddar

Bilen är utrustad med tre olika typer av krockkuddar:

- **Främre krockkuddar:** Krockkuddar framför föraren och passagerare fram.
- **Sidokrockkuddar:** Krockkuddar i framsätens ryggstöd på både förar- och passagerarsidan.
- **Sidokrockgardiner:** Krockkuddar ovanför sidofönstren.

Var och en av dem beskrivs nedan.

Främre krockkuddar (SRS)

De främre SRS-krockkuddarna löser ut vid en medelsvår till svår frontalkrock och hjälper till att skydda huvud och bröst på föraren och/eller passageraren i framsätet.

SRS indikerar att krockkuddarna är avsedda som ett komplement till säkerhetsbältena, inte som en ersättning för dem. Säkerhetsbältet är det primära skyddssystemet.

■ Kåpornas placering

Den främre krockkudden på förarsidan sitter mitt i ratten centrum och i instrumentpanelen på passagerarsidan. Båda krockkuddarna är märkta med **SRS AIRBAG**.

► Olika typer av krockkuddar

Krockkuddarna kan lösas ut när effektläget står på ON.

Efter det att en krockkudde blåses upp vid en krock, kan du se en liten mängd rök. Den kommer från förbränningsprocessen i uppblåsningsenhetens material och är ofarlig. Personer med andningsproblem kan uppleva tillfälligt obehag. I så fall bör du ta dig ur bilen så snart det är säkert att göra det.

■ Funktion

De främre krockkuddarna är konstruerade för att lösa ut vid en medelsvår till svår frontalkollision. När bilens hastighet minskar plötsligt skickar sensorerna information till styrenheten som utlöser den ena eller båda krockkuddarna.

En frontalkollision kan antingen inträffa rakt framifrån eller snett från sidan, eller när fordonet kör in i ett stillastående föremål, t.ex. en betongvägg.

■ Främre krockkuddarnas funktion

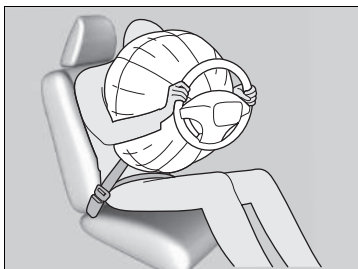

Säkerhetsbältet spänner fast bälten och den främre krockkudden ger ett kompletterande skydd för ansiktet och bröstkorgen.

De främre krockkuddarna töms omedelbart så att de inte skymmer sikten för föraren eller hindrar denne från att styra eller använda andra kontroller och reglage.

Uppblåsningen respektive tömningen av krockkudden sker så snabbt att de flesta inte hinner uppfatta att krockkudden lösts ut förrän de ser den ligga i knäet.

■ De främre krockkuddarna ska inte utlösas i följande fall

Lindrigare frontalkollisioner: De främre krockkuddarna är avsedda som ett komplement till bilbältena för att hjälpa till att rädda liv, inte för förhindra mindre blesstyrer eller frakturer som kan inträffa vid en lättare till medelsvår frontalkollision.

Sidokollisioner: De främre krockkuddarna kan ge skydd när en plötslig hastighetsminskning får föraren eller passageraren att röra sig framåt. Sidokrockkuddar och sidokrockgardiner har konstruerats särskilt för att lindra de skador som kan inträffa vid en lättare till medelsvår sidokrock som kan få föraren eller passageraren att förflyttas i sidled i bilen.

Kollisioner bakifrån: Nackstöd och säkerhetsbälte är det bästa skyddet vid påkörning bakifrån. De främre krockkuddarna kan inte ge tillräckligt skydd och är inte avsedda att lösa ut vid den typen av kollisioner.

Vältningsolyckor: Säkerhetsbälten och sidokrockgardiner utgör det bästa skyddet om fordonet välter. De främre krockkuddarna ger endast ett begränsat skydd, om ens något, och är inte avsedda att lösa ut vid en vältningsolycka.

■ De främre krockkuddarna löser ut trots små eller inga synliga skador

Eftersom krockkuddesystemet avkänner plötslig hastighetsminskning kan en kraftig stöt mot ramen eller upphängningen göra att en eller flera krockkuddar löser ut. Detta kan t.ex. hända när man kör på en trottoarkant, kör ner i ett hål eller annat lågt fast föremål som orsakar plötslig hastighetsminskning av bilens chassi. Eftersom stöten tar på undersidan är skadorna inte alltid uppenbara.

■ Tillfällen då de främre krockkuddarna inte löser ut även om de yttre skadorna verkar allvarliga

Eftersom eftergivliga karosddelar absorberar en del av krockenergin vid en kollision utgör omfattningen av de synliga skadorna inte alltid ett tecken att det skulle vara något fel på krockkuddarna. I själva verket kan vissa kollisioner resultera i svåra skador utan att krockkuddarna löser ut eftersom de inte behövdes eller inte skulle ha gett något skydd även om de hade utlösts.

■ Avstängning av främre krockkudden på passagerarsidan

Om en bakåtvänd bilbarnstol måste placeras i framsätet ska krockkudden för framsätesspassagerare kopplas bort manuellt med hjälp av den inbyggda nyckeln.

■ ON/OFF-brytare för främre passagerarkrockkudde

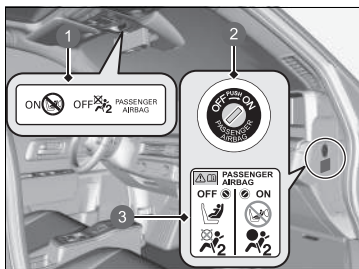

- 1 ON/OFF-indikator för främre krockkudden på passagerarsidan
- 2 ON/OFF-brytare
- 3 Systemvarningsdekal

När **ON/OFF**-brytaren för den främre krockkudden på passagerarsidan står i läge:

OFF: Den främre krockkudden på passagerarsidan är urkopplad. Den främre krockkudden för passagerare fram löser inte ut under en frontalkollision som löser ut försätets främre krockkudde.

OFF-indikatorn för den främre krockkudden på passagerarsidan fortsätter lysa som en påminnelse.

ON: Den främre krockkudden på passagerarsidan är aktiverad. På-indikatorn för det främre passagerarsätets krockkudde tänds och lyser i ca 65 sekunder.

►► Avstängning av främre krockkudden på passagerarsidan

⚠ VARNING

Det främre krockkuddesystemet på passagerarsidan måste slås av om det inte kan undvikas att sätta en bakåtvänd barnstol i det främre passagerarsätet.

Om passagerarsidans främre krockkudde löser ut kommer den att träffa bilbarnstolen med tillräckligt stor kraft för att döda eller orsaka mycket allvarliga skador på spädbarnet.

⚠ VARNING

Glöm inte att aktivera passagerarsidans främre krockkuddesystem när den bakåtvända bilbarnstolen inte används i detta säte.

Om du kopplar bort passagerarsidans främre krockkuddesystem kan detta resultera i allvarlig skada eller dödsfall vid en krock.

■ Så här kopplar du bort det främre krockuddesystemet på passagerarsidan

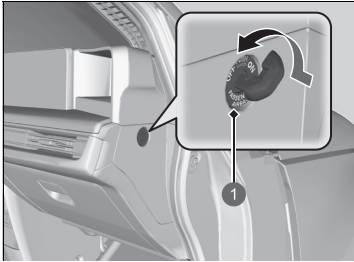

1 ON/OFF-brytare för den främre krockkudden på passagerarsidan

1. Aktivera parkeringsbromsen och ställ effektläget på VEHICLE OFF.
2. Öppna passagerarsidans framdörr.
3. Sätt i den inbyggda nyckeln i **ON/OFF**-brytaren för den främre krockkudden på passagerarsidan.
 - Brytaren sitter på sidopanelen på instrumentbrädan på passagerarsidan.
4. Vrid om den inbyggda nyckeln till läge **OFF** och ta ur nyckeln.

■ OFF-indikator för den främre krockkudden på passagerarsidan

När det främre passagerarsätets krockkuddesystem aktiveras släcks indikatorn inom några sekunder när du ställer effektläget på ON.

När det främre passagerarsätets krockkuddesystem kopplas bort fortsätter indikatorn att lysa eller slocknar en kort stund och tänds sedan igen.

■ Dekal för urkoppling av främre krockkudde på passagerarsidan

Dekalen sitter på sidopanelen på instrumentpanelen på passagerarsidan.

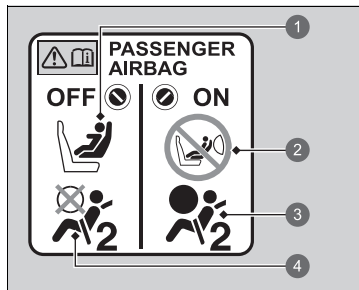

- 1 Barn i en bakåtvänd bilbarnstol: Kan åka i framsätet om det inte kan undvikas
- 2 Kan inte placeras fram
- 3 Främre passagerarkrockkudden är: Aktiverad
- 4 Inaktiverad

► Så här kopplar du bort det främre krockkuddesystemet på passagerarsidan

OBS!

- Använd fordonets inbyggda nyckel för att ställa om **ON/OFF**-brytaren till den främre krockkudden på passagerarsidan. Om du använder en annan nyckel finns det risk för att brytaren skadas eller att krockkuddesystemet inte fungerar som det ska.
- Stäng inte dörren och använd inte överdriven kraft på den inbyggda nyckeln när den sitter i **ON/OFF**-brytaren för den främre krockkudden på passagerarsidan. Brytaren eller nyckeln kan skadas.

Vi avråder på det bestämdaste från montering av bakåtvänd bilbarnstol i det främre passagerarsätet.

► **Skydda spädbarn** s. 78

Det är ditt ansvar att ändra inställningen för det främre passagerarsätets krockkuddesystem till läge **OFF** när du monterar en bakåtvänd bilbarnstol i framsätet.

När en bakåtvänd bilbarnstol inte används på det främre passagerarsätet ska systemet aktiveras igen.

Sidokrockkuddar

Sidokrockkuddarna skyddar övre delen av bålen på föraren och passageraren fram vid en medelsvår till svår sidokrock.

■ Kåpornas placering

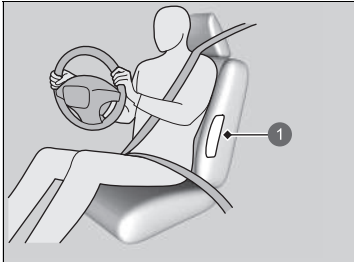

1 Sidokrockkuddens placering

Sidokrockkuddarna sitter på utsidan av ryggstödet till förar- och passagerarsätena.

Båda är märkta med **SIDE AIRBAG**.

► Sidokrockkuddar

Fäst inga tillbehör på eller i närheten av sidokrockkuddarna. Det kan göra att krockkuddarna inte fungerar korrekt eller skadar någon om de utlöses.

■ Funktion

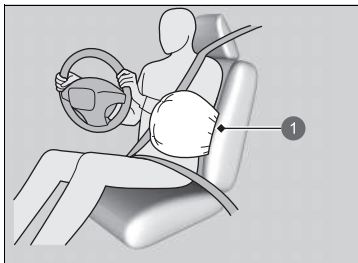

1 Utlöst sidokrockkudde

■ En sidokrockkudde löser ut trots små eller inga synliga skador

Eftersom krockkuddesystemet känner av en plötslig acceleration, kan en kraftig stöt mot sidan av fordonets ram göra att en sidokrockkudde löser ut. I så fall kan det hända att skadorna blir mycket små eller obefintliga, men sidokrocksensorerna kände av en stöt som var tillräckligt kraftig för att lösa ut krockkudden.

■ En sidokrockkudde löser inte ut, trots att de synliga skadorna verkar allvarliga

Det är möjligt att en sidokrockkudde inte löses ut vid en kollision som resulterar i uppenbara svåra materialskador. Detta kan hända när krockpunkten sitter långt fram eller långt bak på bilen eller när bilens eftergivliga karosdelar absorberade det mesta av krockenergin. I båda fallen hade inte sidokrockkudden behövts eller gett något skydd även om den hade utlösts.

► Sidokrockkuddar

Täck inte över och byt inte ut framsätenas ryggstödsöverdrag utan att rådfråga en återförsäljare.

Om du täcker över eller byter ut ryggstödsöverdragen på fel sätt är det inte säkert att sidokrockkuddarna löser ut ordentligt vid en sidokollision.

Låt inte passageraren fram luta sig i sidled med huvudet i sidokrockkuddens utlösningsväg. När sidokrockkudden löser ut kan den träffa passageraren med stor kraft med allvarliga skador som följd.

Sidokrockgardiner

Sidokrockgardinerna skyddar förarens och eventuella passagerares huvuden vid medelsvåra till svåra sidokollisioner.

■ Kåpornas placering

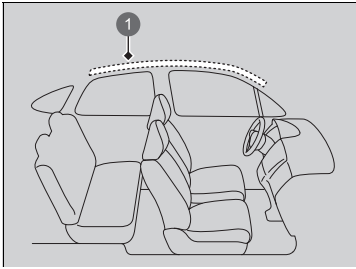

1 Sidokrockgardinernas placering

Sidokrockgardinerna sitter i taket ovanför sidofönstren på båda sidor av fordonet.

► Sidokrockgardiner

Sidokrockgardinerna ger bäst skydd när passageraren har spänt fast säkerhetsbältet ordentligt och sitter upprätt och bakåtlutad i sätet.

Installera inte tillbehör på sidofönstren eller takstolparna eftersom de kan påverka sidokrockgardinernas korrekta funktion.

■ Funktion

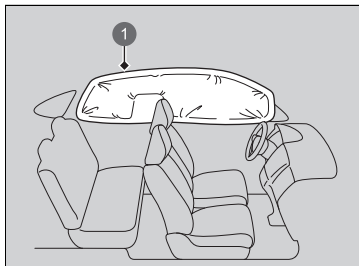

① Utlöst sidokrockgardin

Sidokrockgardinerna är avsedda att lösas ut vid en medelsvår till allvarlig sidokollision.

■ Sidokrockgardinerna löser ut vid en frontalkollision

En eller båda sidokrockgardinerna kan även lösas ut vid en medelsvår till allvarlig kollision snett framifrån.

Krockkuddesystemets indikatorer

Om det uppstår ett problem i krockkuddesystemet tänds SRS-indikatorn, och ett meddelande visas på förarinformationsgränssnittet.

■ Indikator för SRS (system för airbag och bältesförsträckare)

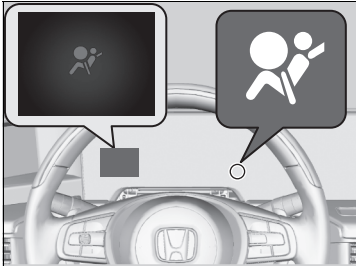

■ När effektläget står på ON

Indikatorn lyser i några sekunder och slocknar sedan. Detta visar att systemet fungerar som det ska.

Om indikatorn tänds vid något annat tillfälle, eller inte tänds överhuvudtaget ska du snarast låta en återförsäljare kontrollera systemet. Om du inte gör det finns det risk för att krockkuddarna och bältessträckarna inte fungerar korrekt när de behövs.

ⓘ Indikator för SRS (system för airbag och bältesförsträckare)

⚠ VARNING

Allt ignorera SRS-indikatorn kan medföra allvarliga personskador eller dödsfall om krockkuddarna eller bältessträckarna inte fungerar ordentligt.

Låt en återförsäljare kontrollera fordonet snarast om SRS-indikatorn tänds och varnar dig för ett eventuellt problem.

⚠ VARNING

Ta loss den bakåtvända bilbarnstolen omedelbart från det främre passagerarsätet om SRS-indikatorn tänds. Även om det främre passagerarsätets krockkudde har kopplats bort får inte SRS-indikatorn ignoreras.

SRS-systemet kan ha ett fel som leder till att det främre passagerarsätets krockkudde aktiveras och orsakar allvarlig skada eller död.

■ Av-indikator för den främre krockkudden på passagerarsidan



■ OFF-indikatorn för passagerarkrockkudden tänds

Indikatorn fortsätter lysa när det främre passagerarsätets krockuddesystem är avstängt.

När en bakåtvänd bilbarnstol inte används på det främre passagerarsätet ska systemet aktiveras igen manuellt. Indikatorn ska då slockna.

Krockkuddarnas skötsel

Du behöver inte (och bör inte) själv utföra något underhåll på eller byta ut några komponenter i krockuddesystemet. Men du ska låta en återförsäljare kontrollera systemet i följande situationer:

■ När en krockkudde har utlösts

Om en krockkudde har utlösts, måste styrenheten och andra delar bytas. Det samma gäller för automatiska bältessträckare som aktiveras. De måste bytas ut.

■ Bilen har varit inblandad i en medelsvår till allvarlig kollision

Även om ingen krockkudde utlöstes, ska du låta återförsäljaren kontrollera följande:

bältessträckarna i framsätena och baksätena, och varje säkerhetsbälte som användes vid kollisionen.

⚠ Krockkuddarnas skötsel

Krockkuddekomponenter får inte avlägsnas från fordonet.

Vid fel, avstängning eller när krockkudden har lösts ut/ bältessträckaren har aktiverats, ska du kontakta behörig personal och be dem åtgärda situationen.

Du bör inte använda restaurerade komponenter till krockuddesystem, inklusive krockkudden, sträckare, sensorer och styrenheten.

Om pop-up hood-systemet

Pop-up hood-systemet är konstruerat för att minska möjliga skullskador på fotgängare i händelse av en frontalkollision med ditt fordon.

Systemet aktiveras när

Ditt fordon kör på en fotgängare eller andra föremål vid måttlig eller högre hastighet.

Så här fungerar systemet

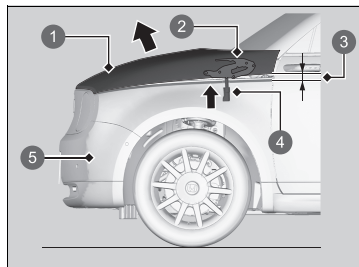

- 1 Motorhuv
- 2 Gångjärn
- 3 Höjs ca 100 mm
- 4 Del av kraftenhet
- 5 Fotgängarkrocksensorer

När fotgängarkrocksensorerna upptäcker en viss stötkraft, aktiveras pop-up hood-systemet och bakkdelen av motorhuvens höjs.

Den upphöjda motorhuvens kan bidra till att minska fotgängarens skullskador.

Kraftenheterna sitter på fordonets främre sida av gångjärnen.

Om pop-up hood-systemet

⚠ VARNING

När pop-up hood-systemet har aktiverats blir kraftenhetens delar väldigt varma och kan orsaka brännskador. Vidrör inte kraftenhetens delar förrän de har svalnat.

OBS!

Försök inte att öppna motorhuvens när pop-up hood-systemet har aktiverats. När systemet aktiverats ska du se till att den upplyfta motorhuvens inte stör sikten och sedan köra långsamt och försiktigt.

Om motorhuvens inte är helt stängd kanske den inte fungerar ordentligt. Se till att motorhuvens är helt stängd innan du kör.

Följande förhållanden kan också aktivera systemet.

- En allvarig stöt mot undersidan av fordonet.
- Om du kör över farthinder i hög hastighet, eller över en stor väggrop.
- När föremål stöter emot fotgängarkrocksensorerna.

Systemet kanske inte aktiveras om ditt fordon:

- Stöts emot bakifrån eller från sidan.
- Välter omkull eller valtar.
- En fotgängare körs på i en vinkel.

Andra faktorer, såsom var, vid vilken vinkel eller vid vilken fordonshastighet krocken inträffade, kan förhindra att pop-up hood-systemet aktiveras.

Om pop-up hood-systemet

För att pop-up hood-systemet ska fungera:

- Använd alltid samma däckstorlek som originalet. Systemet kanske inte avläser fordonets hastighet korrekt med däck i annan storlek.
- Bruka aldrig våld på systemets kraftenhet. Den kan skadas om du smäller igen motorhuven.
- Stöt inte emot fotgängarkrocksensorerna i den främre stötfångaren.

Pop-up hood-systemets dekal finns under motorhuven:

► **Dekalernas placering** S. 103

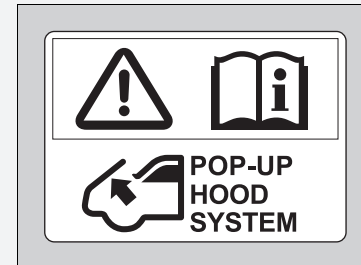

■ Systemvarningsmeddelande för pop-up hood

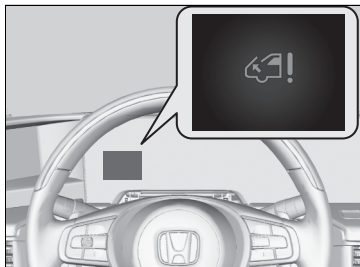

■ När effektläget står på ON

Ett systemvarningsmeddelande visas på förarens informationsgränssnitt om det finns ett potentiellt problem med pop-up hood-systemet.

Skötsel av pop-up hood-systemet

Du behöver inte (och bör inte) själv utföra något underhåll på eller byta ut några komponenter i pop-up hood-systemet.

Men om pop-up hood-systemet någonsin har aktiverats måste du få styrenheten och andra tillhörande delar ersatta av en återförsäljare.

⚠ Systemvarningsmeddelande för pop-up hood

⚠ VARNING

Om du ignorerar pop-up hood-meddelandet kan det leda till pop-up hood-systemet inte fungerar. Detta kan resultera i allvarliga personskador eller dödsfall om ditt fordon krockar med en fotgängare.

Om pop-up hood-meddelandet tänds bör fordonet så snart som möjligt kontrolleras av en återförsäljare.

⚠ Skötsel av pop-up hood-systemet

Om den främre stötfångaren är skadad bör fordonet kontrolleras av en återförsäljare även om pop-up hood-systemet inte aktiverades.

Skydda barn i bilen

Varje år skadas eller omkommer många barn i bilolyckor på grund av att de sitter felaktigt fastspända eller inte fastspända alls. Faktum är att bilolyckor är den främsta dödsorsaken för barn upp till 12 års ålder.

För att minska antalet dödsfall och olyckor som drabbar barn ska spädbarn och barn sitta ordentligt fastspända när de åker i ett fordon.

☒ Skydda barn i bilen

Framsättespassagerarens solskydd

⚠ VARNING



Använd **ALDRIG** en bakåtvänd barnstol på en stol som är skyddad av en **AKTIV KROCKKUDDE** framför barnstolen då detta kan leda till **ALLVARLIGA PERSONSKADOR** eller **DÖDSFALL** för **BARNET**.

⚠ VARNING

Barn som sitter felaktigt fastspända eller inte fastspända alls kan skadas allvarligt eller omkomma vid en kollision.

Barn som är för små för säkerhetsbälte ska spännas fast i en godkänd bilbarnstol. Större barn ska använda bilbältet och vid behov en bälteskudde.

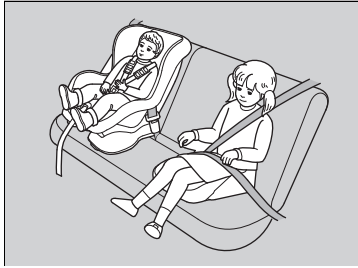

Barn ska vara ordentligt fastspända i baksätet.

Anledningen är att:

- En främre krockkudde eller sidokrockkudde som löser ut kan skada eller döda ett barn som sitter i framsätet.
- Risken är större att ett barn i framsätet stör förarens koncentration och förmåga att framföra fordonet säkert.
- Statistiken visar att barn i alla åldrar och storlekar är säkrare när de sitter ordentligt fastspända i baksätet.

► Skydda barn i bilen

I många länder måste barn under 12 år, och som är kortare än 150 cm, enligt lag sitta ordentligt fastspända i baksätet.

I många länder måste en officiellt godkänd och lämplig bilbarnstol användas för transport av barn i ett passagerarsäte. Kontrollera gällande lagstiftning.

Bilbarnstolar måste uppfylla FN:s förordning 44 eller 129 eller bestämmelserna i berörda länder.

► **Välja bilbarnstol** s. 81

- Låt aldrig ett barn sitta i knät eftersom det då är omöjligt att skydda dem i händelse av en kollision.
- Spänn aldrig fast dig själv och ett barn med samma bälte. Vid en olycka skulle bältet då sannolikt tränga in i barnets kropp och orsaka allvarlig skada eller dödsfall.
- Låt aldrig två barn använda samma bälte. Båda kan då skadas allvarligt vid en kollision.
- Barn som är för små för att kunna spännas fast i ett säkerhetsbälte måste sitta ordentligt fastspända i en godkänd bilbarnstol som i sin tur är ordentligt säkrad i fordonet med hjälp av säkerhetsbältet eller bilbarnstolens förankringssystem.
- Låt inte barn leka med funktioner för dörrar, fönster eller sätesinställning.
- Lämna inte barn i bilen utan tillsyn, i synnerhet inte om det är mycket varmt, eftersom temperaturen i kupén då kan stiga så högt att de omkommer. De kan även komma åt reglage som skulle kunna få bilen att oväntat komma i rörelse.

► Skydda barn i bilen

WARNING: Använd elfönsterhissens låsknapp för att förhindra att barn öppnar fönstren. Genom att använda den här funktionen förhindrar du att barn leker med fönstren, vilket annars skulle utsätta dem för risker eller distrahera föraren.

► **Öppna/stänga elfönsterhissar** S. 194

WARNING: Ta alltid med dig tändningsnyckeln när du lämnar bilen även om andra sitter kvar i den.

Som påminnelse om farorna med passagerarsidans främre krockkudde och barnets säkerhet finns det en varningsdekal på passagerarsidans solskydd.

Läs och följ anvisningarna på dekalen.

► **Varningsdekaler** S. 103

Spädbarns och små barns säkerhet

■ Skydda spädbarn

Spädbarn måste sitta ordentligt fastspända i en bakåtvänd lutande bilbarnstol tills barnet når bilbarnstolstillverkarens vikt- eller längdgräns och barnet är minst ett år.

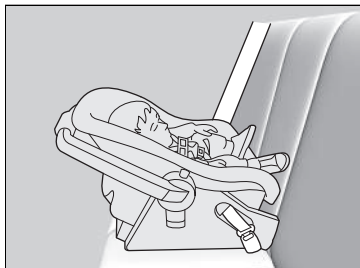

■ Placering av en bakåtvänd bilbarnstol

Bilbarnstolar måste placeras och säkras i baksätet.

- Vi rekommenderar att du monterar bilbarnstolen direkt bakom främre passagerarsätet, flyttar sätet så långt framåt som krävs och lämnar det tomt.
- Kontrollera att det inte finns kontakt mellan bilbarnstolen och sätet framför den. Du kan även skaffa en mindre, bakåtvänd bilbarnstol om sådan finns.

► Skydda spädbarn

⚠ VARNING

Det kan inträffa allvarliga olyckor eller dödsfall om det sitter ett barn i en bakåtvänd barnstol i det främre passagerarsätet och krockkudden löser ut.

Bakåtvända bilbarnstolar ska alltid användas i baksätet, inte i framsätet.

Enligt kraven i FN-förordning 94:

⚠ VARNING



Använd **ALDRIG** en bakåtvänd barnstol på en stol som är skyddad av en **AKTIV KROCKKUDDE** framför barnstolen då detta kan leda till **ALLVARLIGA PERSONSKADOR** eller **DÖDSFALL** för **BARNET**.

Rätt monterad kan en bakåtvänd bilbarnstol hindra föraren eller passageraren fram från att skjuta tillbaka sätet så långt det går eller låsa ryggstödet i önskad lutning.

☒ Skydda spädbarn

Många experter rekommenderar en bakåtvänd bilbarnstol för barn på upp till två års ålder om barnets längd och vikt är lämpliga för en bakåtvänd bilbarnstol.

Bakåtvända bilbarnstolar ska aldrig monteras framåtvända.

Läs alltid bilbarnstolstillverkarens anvisningar noga före montering.

Om den främre passagerarkrockkudden löser ut kan den träffa barnstolen med stor kraft så att den rubbas eller stör systemet så att barnet skadas allvarligt.

Om en bakåtvänd bilbarnstol oundvikligen måste placeras i framsätet ska det främre passagerarsätets krockkuddesystem kopplas bort.

☒ **Avstängning av främre krockkudden på passagerarsidan** S. 62

■ Skydda små barn

Om barnet är minst ett år och har överskridit vikt- och längdbegränsningarna för en bakåtvänd bilbarnstol ska barnet sitta korrekt fastspänt i en ordentligt förankrad framåtvänd bilbarnstol tills det överskrider vikt- och höjdbegränsningarna för den framåtvända bilbarnstolen.

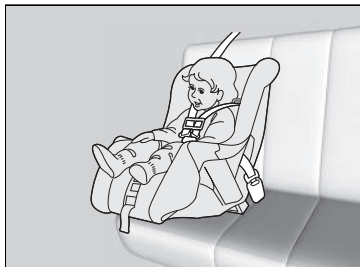

■ Placering av en framåtvänd bilbarnstol

Framåtvända bilbarnstolar bör alltid placeras i baksätet.

Det är riskabelt att placera en framåtvänd bilbarnstol i framsätet. Baksätet är den säkraste platsen för ett barn.

☒ Skydda små barn

⚠ VARNING

Det kan inträffa allvarliga olyckor eller dödsfall om det sitter ett barn i en framåtvänd barnstol i framsätet och krockkudden löser ut.

Om du måste placera en framåtvänd barnstol fram, flytta sätet så långt bakåt det går och spänn fast barnet ordentligt.

Sätt dig in i gällande lagar och förordningar i fråga om bilbarnstolar i det land där du ska köra och följ alltid bilbarnstolstillverkarens anvisningar.

■ Välja bilbarnstol

Vissa bilbarnstolar har nedre förankringspunkter. En del modeller har en styv anslutning, andra en böjlig. Båda är lika enkla att använda. Vissa befintliga och tidigare bilbarnstolsmodeller kan endast installeras med hjälp av säkerhetsbältet. Oavsett vilken typ du använder ska du alltid följa bilbarnstolstillverkarens anvisningar för användning och skötsel inklusive rekommenderad övre åldersgräns samt anvisningarna i denna handbok. Korrekt montering är avgörande för att barnet ska ha maximalt skydd.

Modellen med böjlig koppling är eventuellt inte tillgänglig i ditt land.

På säten och fordon som inte är utrustade med nedre förankringspunkter ska bilbarnstolen för ökad säkerhet monteras med hjälp av säkerhetsbältet och en övre fästrem. Anledningen till detta är att alla bilbarnstolar måste säkras med ett säkerhetsbälte när det nedre förankringssystemet inte används. Det kan dessutom hända att bilbarnstolstillverkaren råder att använda säkerhetsbältet för att fästa en ISOFIX-bilbarnstol när barnet når en viss vikt. Se bruksanvisningen till bilbarnstolen för korrekt monteringsanvisningar.

■ Viktiga saker att tänka på när du väljer bilbarnstol

Kontrollera att bilbarnstolen uppfyller följande tre kriterier:

- Bilbarnstolen är av rätt typ och storlek för barnet.
- Bilbarnstolen är av rätt typ för det säte där den ska placeras.
- Bilbarnstolen uppfyller gällande säkerhetsstandarder. Vi rekommenderar en bilbarnstol som uppfyller FN-förordning 44 eller 129, eller bestämmelserna i berörda länder. Leta efter märkningen för produktgodkännandet på systemet och tillverkarens intyg om överensstämmelse på kartongen.

☒ Välja bilbarnstol

Det är lätt att montera en bilbarnstol med nedre förankringspunkt.

Bilbarnstolar med nedre förankringspunkter har utvecklats för att förenkla monteringen och minska risken för skador p.g.a. felaktigt monterade barnstolar.

■ Standarder för bilbarnstolar

Om en bilbarnstol (antingen en i-Size/ISOFIX-typ eller en som fästs med säkerhetsbälte) uppfyller de relevanta FN-förordningarna, förses den med en godkännandedekal enligt tabellen bredvid. Innan du köper eller använder en bilbarnstol, kontrollera godkännandedekalen och försäkra dig om att den är kompatibel med ditt fordon och passar för barnet, och att den uppfyller relevant FN-förordning.

► Välja bilbarnstol

Exempel på godkännandedekal för FN-förordning 44

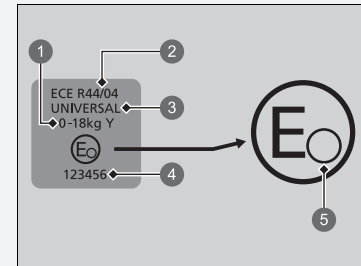

- 1 "Viktclass"
- 2 Förordningsnummer
- 3 Kategori
- 4 Godkännandennummer
- 5 Landskod

► Välja bilbarnstol

Exempel på godkännandedekal för FN-förordning 129

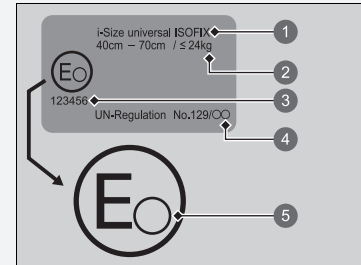

- ① Kategori
- ② Storleks- och viktindikering
- ③ Godkännandenummer
- ④ Förordningsnummer
- ⑤ Landskod

Platser för installation av bilbarnstol

Passagerarkrockkudde PA för vänsterstyrd modell

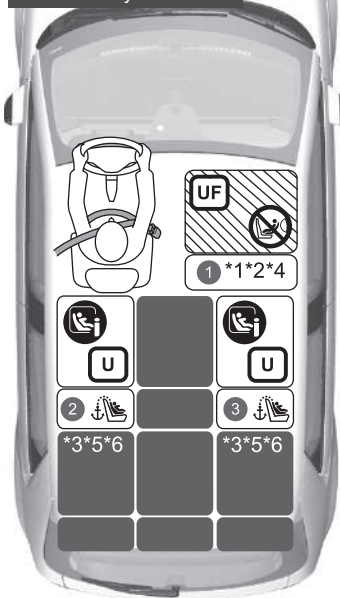

Passagerarkrockkudde AV för vänsterstyrd modell

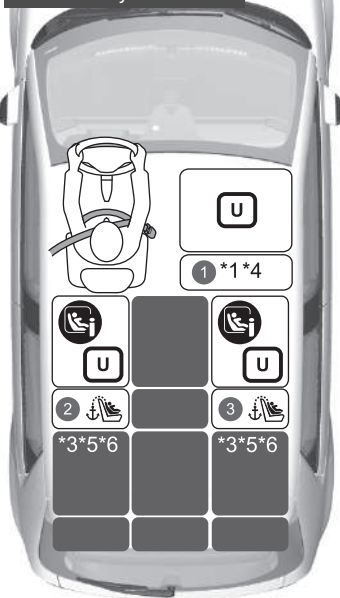

| | |
|--|--|
| | Lämplig för universella bilbarnstolar som installeras med fordonets säkerhetsbälten. |
| | Lämplig för framåtvända universella bilbarnstolar som installeras med fordonets säkerhetsbälten. |
| | Lämplig för i-Size- och ISOFIX-bilbarnstolar. |
| | Endast lämplig för framåtvända bilbarnstolar. |
| | Använd aldrig en bakåtvänd bilbarnstol. |
| | Sittplats utrustad med övre förankringspunkter. |







- *1: Justera sätets skjutning till det bakersta läget.
Om bilbarnstolen kommer i vägen för nackstödet och inte kan monteras på ett stabilt sätt ska du höja nackstödet till det högsta läget. Ta bort nackstödet om denna störning är oundviklig även efter höjning. Observera att borttaget nackstöd bör förvaras i bagageutrymmet så att det inte flyger fram vid en plötslig inbromsning eller kollision.
Montera även nackstödet på det ursprungliga sätet och se till att det är fastlåst om du tar bort bilbarnstolen.
- *2: Endast framåtvända bilbarnstolar kan monteras när krockkudden vid det främre passagersätet är aktiverad.
- *3: Om bilbarnstolen kommer i vägen för nackstödet och inte kan monteras på ett stabilt sätt ska du höja nackstödet till det högsta läget.
- *4: För montering av typen med universell bältning, justera sätesryggstödet till låspositionen längst fram.
 - Om bilbarnstolen i baksätet kommer i vägen för framsätet ska du justera framsätet till ett läge där den inte kommer i vägen.
- *5: För montering av ISOFIX-bilbarnstol i R2-storlek eller mindre ska du justera förarsätet till den högsta positionen om bilbarnstolen kommer i vägen för förarsätet.
- *6: För montering av ISOFIX-bilbarnstol i R3-storlek ska du justera förarsätet till den högsta positionen, sätesryggstödet till den främre låspositionen och sätets skjutning till det elfte steget från den främsta positionen om bilbarnstolen kommer i vägen för förarsätet.
Om den kommer i vägen för passagerarsätet ska du justera passagerarsätets ryggstöd till den främre låspositionen och justera sätets skjutning till det tionde steget från den främsta positionen.
 - Bilbarnstolar med stödben kan monteras i sittplats där i-Size inte kan monteras.
 - Om du inte kan fästa bilbarnstolen med kudde stabilt, justera ryggstödsvinkeln så att den är parallell med baksidan och ändå framför säkerhetsbältets axelhöjd.

Passagerarkrockkudde PA
för högerstyrd modell



Passagerarkrockkudde AV
för högerstyrd modell



| | |
|---|--|
|  | Lämplig för universella bilbarnstolar som installeras med fordonets säkerhetsbälten. |
|  | Lämplig för framåtvända universella bilbarnstolar som installeras med fordonets säkerhetsbälten. |
|  | Lämplig för i-Size- och ISOFIX-bilbarnstolar. |
|  | Endast lämplig för framåtvända bilbarnstolar. |
|  | Använd aldrig en bakåtvänd bilbarnstol. |
|  | Sittplats utrustad med övre förankringspunkter. |

- *1: Justera sätets skjutning till det bakersta läget.
Om bilbarnstolen kommer i vägen för nackstödet och inte kan monteras på ett stabilt sätt ska du höja nackstödet till det högsta läget. Ta bort nackstödet om denna störning är oundviklig även efter höjning. Observera att borttaget nackstöd bör förvaras i bagageutrymmet så att det inte flyger fram vid en plötslig inbromsning eller kollision.
Montera även nackstödet på det ursprungliga sätet och se till att det är fastlåst om du tar bort bilbarnstolen.
- *2: Endast framåtvända bilbarnstolar kan monteras när krockkudden vid det främre passagersätet är aktiverad.
- *3: Om bilbarnstolen kommer i vägen för nackstödet och inte kan monteras på ett stabilt sätt ska du höja nackstödet till det högsta läget.
- *4: För montering av typen med universell bältning, justera sätesryggstödet till låspositionen längst fram.
 - Om bilbarnstolen i baksätet kommer i vägen för framsätet ska du justera framsätet till ett läge där den inte kommer i vägen.
- *5: För montering av ISOFIX-bilbarnstol i R2-storlek eller mindre ska du justera förarsätet till den högsta positionen om bilbarnstolen kommer i vägen för förarsätet.
- *6: För montering av ISOFIX-bilbarnstol i R3-storlek ska du justera förarsätet till den högsta positionen, sätesryggstödet till den främre låspositionen och sätets skjutning till det elfte steget från den främsta positionen om bilbarnstolen kommer i vägen för förarsätet.
Om den kommer i vägen för passagerarsätet ska du justera passagerarsätets ryggstöd till den främre låspositionen och justera sätets skjutning till det tionde steget från den främsta positionen.
 - Bilbarnstolar med stödben kan monteras i sittplats där i-Size inte kan monteras.
 - Om du inte kan fästa bilbarnstolen med kudde stabilt, justera ryggstödsvinkeln så att den är parallell med baksidan och ändå framför säkerhetsbältets axelhöjd.

Alla modeller

Detaljinformation för CRS-installation

| Sittplatsnummer | Storleksgrupper Vikt Längd | | Sittplats | | | |
|---|-------------------------------|----------------|--|-------|---------------------|---------------------|
| | | | ① | | ② | ③ |
| | | | Framsäte *1 | | Andra raden *3 | |
| | | | Placering av ON/OFF- brytare för främre passagerarkrockkudde | | Vänster | Höger |
| ON*2 | OFF | | | | | |
| Sittplats lämplig för universell med bälte (ja/nej) | Grupp 0 | Upp till 10 kg | Nej | Ja *4 | Ja | Ja |
| | Grupp 0+ | Upp till 13 kg | | | | |
| | Grupp I | 9–18 kg | Ja *4 | | | |
| | Grupp II | 15–25 kg | | | | |
| | Grupp III | 22–36 kg | | | | |
| i-Size-sittplats (ja/nej) | ≤ 150 cm | | Nej | Nej | Ja | Ja |
| Sätesposition som passar rekommenderad äkta bilbarnstol *7 | Se äkta CRS-lista | | Ja | Ja | Ja | Ja |
| Sittplats lämplig för sidofästning (L1/L2) | — | | Nej | Nej | Nej | Nej |
| Störst lämplig bakåtvänd fästning (R1/R2X/R2/R3) | Grupp 0 | Upp till 10 kg | Nej | Nej | R2X, R2 *5 R3 *6 | R2X, R2 *5 R3 *6 |
| | Grupp 0+ | Upp till 13 kg | | | | |
| | Grupp I | 9–18 kg | | | | |
| Störst lämplig framåtvänd fästning (F2X/F2/F3) | Grupp I | 9–18 kg | Nej | Nej | F3 | F3 |
| Störst lämplig fästning för bälteskudde (B2/B3) | ≤ 150 cm | | B3 | B3 | B3 | B3 |

► Platser för installation av bilbarnstol

När du köper en bilbarnstol, se till att kontrollera ISOFIX-storleksklassen eller fästningstypen för att kontrollera att stolen är kompatibel med fordonet.

| Fästningstyp (CRF) | Beskrivning |
|--------------------|---|
| ISO/L1 | Barnstol vänd mot vänster sida (babyskydd) |
| ISO/L2 | Barnstol vänd mot höger sida (babyskydd) |
| ISO/R1 | Bakåtvänd barnstol |
| ISO/R2X | Bakåtvända bilbarnstolar med reducerad storlek |
| ISO/R2 | Bakåtvända bilbarnstolar med reducerad storlek |
| ISO/R3 | Fullstora bakåtvända bilbarnstolar |
| ISO/F2X | Framåtvända bilbarnstolar med reducerad storlek |
| ISO/F2 | Framåtvända bilbarnstolar med reducerad storlek |
| ISO/F3 | Fullstora framåtvända bilbarnstolar |
| ISO/B2 | Smal framåtriktad bälteskudde |
| ISO/B3 | Fullstor framåtriktad bälteskudde |

- *1: Justera sätets skjutning till det bakersta läget. Om bilbarnstolen kommer i vägen för nackstödet och inte kan monteras på ett stabilt sätt ska du höja nackstödet till det högsta läget. Ta bort nackstödet om denna störning är oundviklig även efter höjning.
Observera att borttaget nackstöd bör förvaras i bagageutrymmet så att det inte flyger fram vid en plötslig inbromsning eller kollision.
Montera även nackstödet på det ursprungliga sätet och se till att det är fastlåst om du tar bort bilbarnstolen.
- *2: Endast framåtvända bilbarnstolar kan monteras när krockkudden vid det främre passagersätet är aktiverad.
- *3: Om bilbarnstolen kommer i vägen för nackstödet och inte kan monteras på ett stabilt sätt ska du höja nackstödet till det högsta läget.
- *4: För montering av typen med universell bältning, justera sätesryggstödet till låspositionen längst fram.
 - Om bilbarnstolen i baksätet kommer i vägen för framsätet ska du justera framsätet till ett läge där den inte kommer i vägen.
- *5: För montering av ISOFIX-bilbarnstol i R2-storlek eller mindre ska du justera förarsätet till den högsta positionen om bilbarnstolen kommer i vägen för förarsätet.
- *6: För montering av ISOFIX-bilbarnstol i R3-storlek ska du justera förarsätet till den högsta positionen, sätesryggstödet till den främre låspositionen och sätets skjutning till det elfte steget från den främsta positionen om bilbarnstolen kommer i vägen för förarsätet.
Om den kommer i vägen för passagerarsätet ska du justera passagerarsätets ryggstöd till den främre låspositionen. Och justera sätets skjutning till det tionde steget från den främsta positionen.
- *7: De nämnda bilbarnstolarna (CRS) motsvarar Hondas rekommendationer vid datum för publicering.
Tala med en auktoriserad återförsäljare för uppdaterad information om våra rekommenderade barnstolar.
Andra bilbarnstolar kan också vara lämpliga – kontakta bilbarnstolstillverkaren för rekommenderade fordonslistor.
 - Bilbarnstolar med stödben kan monteras i säten där i-Size inte kan monteras.
 - Om du inte kan fästa bilbarnstolen med kudde stabilt, justera ryggstödsvinkeln så att den är parallell med baksidan och ändå framför säkerhetsbältets axelhöjd.

■ Europeisk CRS-lista

R44

| Viktgrupp | Bilbarnstol | Kategori |
|----------------------------|-----------------|------------------------------|
| Grupp 0 upp till 10 kg | — | — |
| Grupp 0+ upp till 13 kg | — | — |
| Grupp I 9–18 kg | — | — |
| Grupp II, III 15–36 kg | Honda KIDFIX XP | Universell Halvuniversell |

R129

| Användningsområde | Bilbarnstol | Kategori |
|--|------------------------|-------------------------|
| 40–83 cm upp till 13 kg (nyfödd till 15 månader) | Honda baby safe | Babyskyddsmodul |
| | Honda baby safe ISOFIX | Bas för i-Size |
| 76–105 cm 8–22 kg (15 månader till 4 år) | Honda ISOFIX | i-Size Universal ISOFIX |

■ Montera en bilbarnstol med nedre förankringspunkter

Bilbarnstolar med nedre förankringspunkter kan monteras på något av de två baksätena. Bilbarnstolen fästs i de nedre förankringspunkterna med hjälp av antingen styva eller böjliga kopplingar (se bilderna).

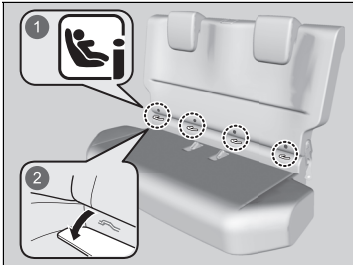

- 1 Markeringar
- 2 Kåpor

1. Lokalisera förankringarnas markeringar som sitter på sittydnans nedre del.
2. Dra ut förankringarnas kåpor under markeringarna för att få fram de nedre förankringarna.
 - Se bild.

☒ Montera en bilbarnstol med nedre förankringspunkter

⚠ VARNING

Fäst aldrig två bilbarnstolar i samma förankringspunkt. Vid en kollision kan det hända att en förankringspunkt inte är tillräckligt stark för att hålla två bilbarnstolar, som då kan gå sönder och orsaka allvarliga personskador eller dödsfall.

Vissa bilbarnstolar har styrningskåpor (extrautr.) för att undvika att skada sätesklädseln. Följ tillverkarens anvisningar om du använder styrningskåpor och fäst dem på de nedre förankringspunkterna såsom visas i figuren.

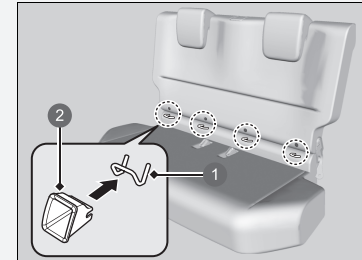

- 1 Nedre förankringspunkter
- 2 Styrningskåpa

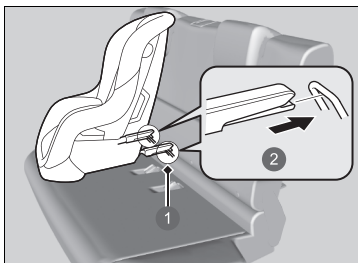

- 1 Nedre förankringspunkter
- 2 Styv koppling

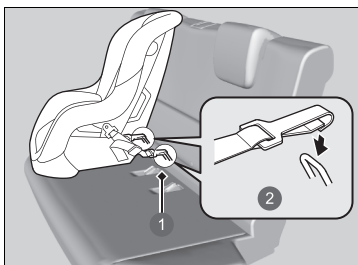

- 1 Nedre förankringspunkter
- 2 Böjlig koppling

3. Placera bilbarnstolen på sätet och koppla in barnstolen i de nedre förankringspunkterna i enlighet med anvisningarna som medföljer bilbarnstolen.
- Se till att de nedre förankringspunkterna inte hindras av säkerhetsbältet eller andra föremål när du monterar bilbarnstolen.
 - Om bilbarnstolen kommer i vägen för nackstödet ska du höja det till det högsta läget.
 - När bilbarnstolen inte sitter ordentligt ska du justera framsätets läge.

►► Montera en bilbarnstol med nedre förankringspunkter

Vid användning av en bilbarnstol som monterats med hjälp av de nedre förankringspunkterna ska du för barnets säkerhet se till att barnstolen är ordentligt säkrad i fordonet. En bilbarnstol som inte är ordentligt säkrad kommer inte att ge ett fullgott skydd för barnet vid en kollision och kan skada barnet, föraren eller andra medpassagerare.

Modellen med böjlig koppling är eventuellt inte tillgänglig i ditt land.

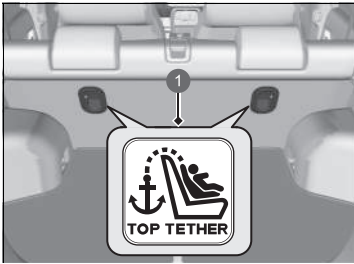

1 Symbol för övre fästpunkt

► Montera en bilbarnstol med nedre förankringspunkter

WARNING: Använd aldrig en krok som inte har en symbol för övre förankringspunkt när du förankrar en monterad bilbarnstol.

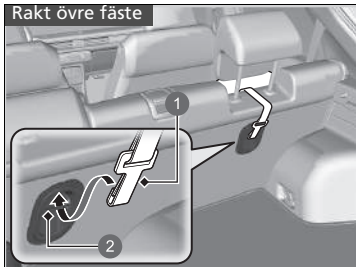

- 1 Fästrem med krok
- 2 Förankring

Bilbarnstol med fästrem

4. Om nackstödet inte är i sitt högsta läge ska du höja det till det högsta läget.
 - Dra in insynsskyddet över bagageutrymmet.
 - **Insynsskydd över bagageutrymme**
S. 242

Rakt övre fäste

5. Dra fästremmen mellan nackstödet ben och fäst remspännarkroken i förankringen.
 - Se till att remmen inte har snott sig.

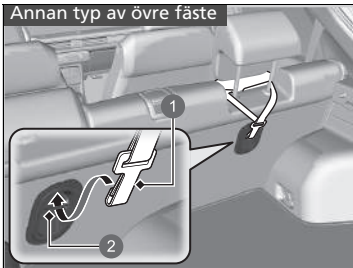

- 1 Fästrem med krok
- 2 Förankring

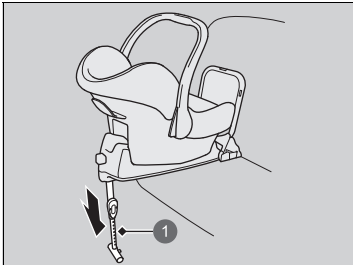

- 1 Stödben

Annan typ av övre fäste

5. Dra remspännaren genom utsidorna av nackstödet ben och fäst remspännarkroken i förankringen.
 - Se till att remmen inte har snott sig.

Bilbarnstol med fästrem

6. Dra åt fästremmen enligt bilbarnstolstillverkarens anvisningar.
7. Se till att bilbarnstolen är ordentligt säkrad genom att rucka den fram och tillbaka och i sidled. Stolen ska endast röra sig minimalt.

Bilbarnstol med stödben

6. Dra ut stödbenet tills det har kontakt med golvet enligt bilbarnstolens tillverkare.
 - Bekräfta att stödbenet vilar på ett plant underlag. Om underlaget inte är plant ger stödbenet inte tillräckligt stöd.
 - Kontrollera att det inte finns kontakt mellan bilbarnstolen och sätet framför den.

■ Montera bilbarnstol med ett trepunktsbälte

En bilbarnstol kan installeras med ett trepunktsbälte i något baksäte eller, om det är absolut nödvändigt, det främre passagerarsätet.

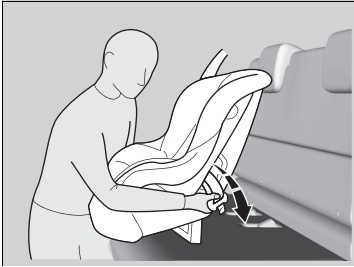

1. Placera bilbarnstolen på sätet.
 - När bilbarnstolen inte sitter ordentligt ska du justera framsätets läge.
 - När barnstolen inte sitter fast ordentligt, höj nackstödet till dess högsta läge.
2. Dra säkerhetsbältet genom bilbarnstolen enligt tillverkarens anvisningar och sätt in låsbygeln i spännet.
 - För in låsbygeln helt tills det hörs ett klick.

▣ Montera bilbarnstol med ett trepunktsbälte

En bilbarnstol som inte är ordentligt säkrad kommer inte att ge ett fullgott skydd för barnet vid en kollision och kan skada barnet, föraren eller andra medpassagerare.

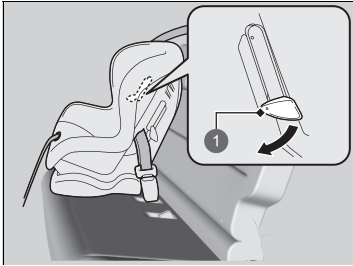

1 Flik

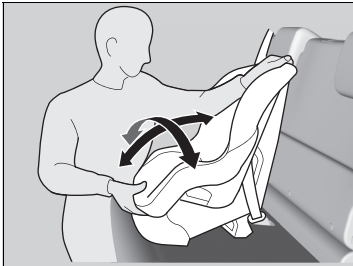

3. Tryck ner fliken. Dra axeldelen av bältet in i skåran på sidan av bilbarnstolen.
4. Fatta tag i axeldelen av bältet nära spännet och dra uppåt för att avlägsna eventuellt slack från höftdelen av bältet.
 - När du gör detta ska du placera din vikt på bilbarnstolen så att den trycks ner i sätet.
5. Placera bältet på rätt sätt och skjut upp fliken. Se till att bältet inte har snott sig.
 - När du trycker upp fliken måste du dra den övre axeldelen av säkerhetsbältet uppåt för att avlägsna eventuellt slack.
6. Se till att bilbarnstolen är ordentligt säkrad genom att rucka den fram och tillbaka och i sidled. Stolen ska endast röra sig minimalt.
7. Se till att alla oanvända säkerhetsbälten som ett barn kan nå är byglade i spännet.

■ Ökad säkerhet med en fästrem

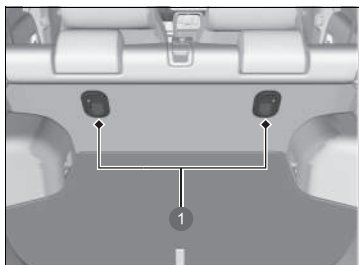

1 Förankringspunkter för fästrem

Det finns en förankringspunkt för fästrem bakom baksätets båda platser. Om du har en bilbarnstol som har en medföljande fästrem men kan installeras med säkerhetsbälte, kan fästremmen användas för ökad säkerhet.

1. Lokalisera lämplig förankringspunkt för fästremmen.

► Dra in insynsskyddet över bagageutrymmet.

➤ **Insynsskydd över bagageutrymme**

S. 242

☒ Ökad säkerhet med en fästrem

WARNING: Förankringar för bilbarnstolar är endast avsedda att motstå de belastningar som en korrekt monterad bilbarnstol utsätter dem för. De får under inga omständigheter användas för säkerhetsbälten för vuxna, selar eller för att fästa andra föremål eller annan utrustning i fordonet.

Använd alltid en fästrem för framåtvända bilbarnstolar vid användning av säkerhetsbälte eller nedre fästpunkter.

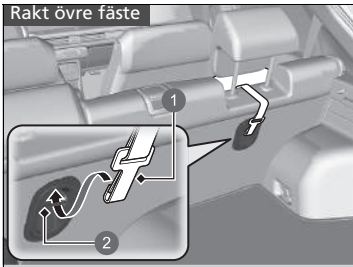

- 1 Fästrem med krok
- 2 Förankring

Rakt övre fäste

2. Höj nackstödet till det högsta läget och dra sedan fästremmen mellan nackstödet ben och fäst remspännarkroken i förankringen.
 - Se till att remmen inte har snott sig.

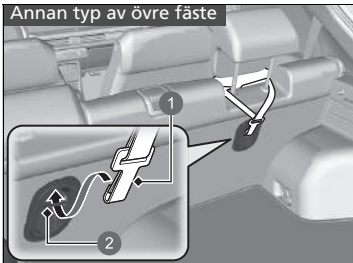

- 1 Fästrem med krok
- 2 Förankring

Annan typ av övre fäste

2. Höj nackstödet till det högsta läget och dra sedan fästremmen genom utsidorna av nackstödet ben och fäst remspännarkroken i förankringen.
 - Se till att remmen inte har snott sig.

Alla modeller

3. Fäst remspännarkroken i förankringen.
4. Dra åt fästremmen enligt bilbarnstolstillverkarens anvisningar.

Säkerhet för större barn

■ Skydda större barn

Nedan följer anvisningar hur man kontrollerar att säkerhetsbältet passar, vilken typ av bälteskudde man ska välja och viktiga försiktighetsåtgärder för barn som måste sitta i framsätet.

■ Kontrollera att säkerhetsbältet passar

När barnet är för stort för en bilbarnstol ska barnet sitta i baksätet och använda det vanliga trepunktsbältet. Se till att barnet sitter upprätt och tillbakalutat innan du kontrollerar nedanstående punkter.



■ Checklista

- Kan barnet böja knäna bekvämt över säteskanten?
- Sitter bältets diagonaldel mellan barnets hals och arm, d.v.s. över axeln?
- Sitter höftdelen så lågt som möjligt, d.v.s. så att den vidrör lärbenen?
- Kan barnet sitta bekvämt så här under hela resan?

Om du kan svara ja på alla dessa frågor är barnet tillräckligt stort för att använda trepunktsbältet på rätt sätt. Om du svarar nej på någon eller några av frågorna behöver barnet fortfarande använda bälteskudde.

► Säkerhet för större barn

⚠ VARNING

Om man låter ett barn som är 12 år eller yngre sitta fram kan det resultera i skador eller dödsfall om passagerarsidans främre krockkudde löser ut.

Om ett större barn måste sitta i framsätet ska du flytta sätet så långt bak som möjligt, se till att barnet sitter upprätt och använder säkerhetsbältet på rätt sätt (använd bälteskudde vid behov).

Bälteskuddar



Om trepunktsbältet inte kan användas korrekt ska barnet sitta på en bälteskudde i baksätet. För barnets säkerhet ska du kontrollera att barnet uppfyller tillverkarens rekommendationer.



1 Styrning

För vissa bälteskuddar finns ryggstöd att tillgå. Montera ryggstödet på bälteskudden och justera det så att det passar fordonssätet i enlighet med kuddtillverkarens anvisningar. Se till så att säkerhetsbältet löper genom styrningen i axelhöjd på ryggstödet och att bältet inte ligger emot eller går över barnets hals.

▣ Bälteskuddar

Läs och följ alltid tillverkarens anvisningar vid montering och användning av en bälteskudde.

Det finns olika typer (hög och låg) av bälteskuddar. Välj en bälteskudde som gör att barnet kan använda bältet korrekt.

Vi rekommenderar en bälteskudde med ryggstöd eftersom det då är lättare att justera axelremmen.

■ Skydda större barn – slutkontroller

I bilens baksäte kan barn sitta fastspända på rätt sätt. Gör följande om du har flera barn i bilen och ett av dem måste sitta i framsätet:

- Se till att du har läst och helt förstått alla anvisningar och säkerhetsföreskrifter i denna handbok.
- Skjut det främre passagerarsätet så långt bak som möjligt.
- Se till att barnet sitter upprätt och tillbakalutat i sätet.
- Kontrollera att säkerhetsbältet ligger rätt så att barnet sitter säkert i sätet.

■ Tillsyn av barn i bilen

Det är viktigt att hålla ett öga på barn i bilen. Även äldre, mer mogna barn behöver ibland bli påmind om att de ska spänna fast säkerhetsbältet och sitta ordentligt.

Dekalernas placering

Dessa dekaler sitter på de platser som anges i figuren nedan. De varnar för potentiella risker som kan leda till allvarliga personskador eller dödsfall. Läs dekalerna noga.

Kontakta en återförsäljare för att få en utbytesdekal om den har lossnat eller är svårsläsig.

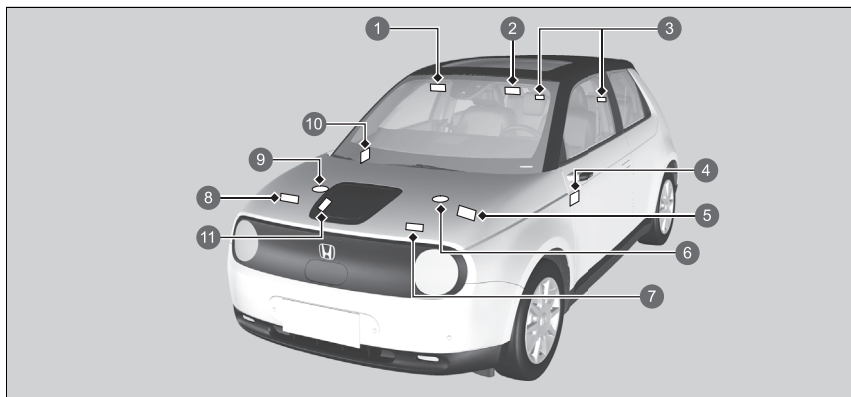

- 1 Skydda barn i fordonet (vänsterstyrning) ➤ S. 75
- 2 Skydda barn i fordonet (högerstyrning) ➤ S. 75
- 3 Bakre nackstöd ➤ S. 233
- 4 Dekal för avstängt främre krockkuddesystem på passagerarsidan (högerstyrning) ➤ S. 64
- 5 12 V-batteri ➤ S. 619
- 6 Expansionskärl för kylvätska för drivlinans styrenhet (PCU) ➤ S. 595
- 7 Luftkonditionerare ➤ S. 621
- 8 Pop-up hood ➤ S. 73
- 9 Expansionskärl för kylvätska för intelligent kraftenhet (IPU) ➤ S. 595
- 10 Dekal för avstängt främre krockkuddesystem på passagerarsidan (vänsterstyrning) ➤ S. 64
- 11 Dekal med laddningsinformation* ➤ S. 566, 571





















* Ej tillgängligt på alla modeller

Instrumentpanel























I det här kapitlet beskrivs de knappar, indikatorer och mätare som används under körning.



| | |
|---|-----|
| Indikatorer | 106 |
| Varnings- och informationsmeddelanden på förarinformationsgränssnittet | 130 |
| Mätare och displayer | |
| Mätare | 154 |
| Display med förarinformation | 156 |





| | | | | | | | | |
|--|---|---------|--|---|---------|--|---|---------|
|  *1 | Indikator för parkeringsbroms och bromssystem (röd) | →P. 108 |  *1 | Indikator för transmissionssystem | →P. 113 |  *1 | Indikator för låsningsfria bromsar (ABS) | →P. 116 |
|  *1 | Indikator för parkeringsbroms och bromssystem (gul) | →P. 110 |  *1 | Indikator för paddelväljare för fartminskning | →P. 114 |  *1 | Indikator för SRS-system (krockkuddar) | →P. 116 |
|  *1 | Indikator för automatiskt bromshållningssystem | →P. 109 |  *1 | Indikator för kraftsystem | →P. 111 |  *1 | ON/OFF-indikatorer för främre krockkudde på passagerarsidan | →P. 116 |
|  *1 | Indikator för automatisk bromshållning | →P. 109 |  *1 | Redoindikator | →P. 112 |  *1 | Indikator för elektrisk servostyrning (EPS-system) | →P. 117 |
|  *1 | Indikator för 12 V-batteriets laddningssystem | →P. 112 |  *1 | SPORT SPORT-lägesindikator | →P. 114 |  *1 | Indikator för lågt däcktryck/däcktrycksvarningssystem | →P. 118 |
|  *1 | Växellägesindikator | →P. 113 |  *1 | NORMAL NORMAL-lägesindikator | →P. 114 |  *1 | Indikator för systemmeddelande | →P. 119 |
| | | |  *1 | Indikator för bältespåminnare | →P. 115 |  *1 | Blinkers och varningsblinkers | →P. 119 |
| | | |  *1 | Indikator för låg laddning (gul) | →P. 115 | | | |

*1: När du ställer in effektläget på ON tänds dessa indikatorer för att visa att systemkontroller utförs. De släcks några sekunder senare eller efter att kraftsystemet har slagits på. Om en indikator inte tänds eller släcks kan det vara fel på motsvarande system. Lös problemet genom att följa instruktionerna i instruktionsboken.

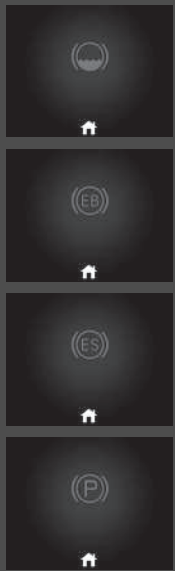
| | | | | | | | | |
|---|--|---------|---|--|---------|---|---|---------|
|  | Hellsjusindikator | →P. 120 |  | Indikator för stabiliseringssystem (VSA) OFF | →P. 117 |  | Indikator (gul) för körfältsassistans (LKAS) | →P. 123 |
|  | Indikator för tändbelysning | →P. 120 |  | Indikator för att avkörningsvarnare är redo att assistera | →P. 124 |  | ^{*1} Indikator (grön) för körfältsassistans (LKAS) | →P. 123 |
|  | Indikator för främre dimljus | →P. 120 |  | Indikator för justerbar hastighetsbegränsare (vit/grön) | →P. 122 |  | Indikator för säkerhetsassistans (gul) | →P. 125 |
|  | Indikator för bakre dimljus | →P. 120 |  | Intelligent hastighetsbegränsare (vit/grön) | →P. 122 |  | ^{*1} Indikator för säkerhetsassistans (grön/grå) | →P. 128 |
|  | Indikator för automatiskt hellsjus | →P. 119 |  | Avståndsindikator för adaptiv farthållare (ACC) med funktion för efterföljande fordon vid låg hastighet (LSF) | →P. 123 |  | Indikator för parkeringssensor (gul) | →P. 124 |
|  | Indikator för säkerhetssystemets larm | →P. 121 |  | Indikator (gul) för adaptiv farthållare (ACC) med funktion för efterföljande fordon vid låg hastighet (LSF) | →P. 122 |  | ^{*1} Indikator för parkeringssensor (grön) | →P. 124 |
|  | Indikator för startspärrsystem | →P. 121 |  | ^{*1} Indikator (vit/grön) för adaptiv farthållare (ACC) med funktion för efterföljande fordon vid låg hastighet (LSF) | →P. 123 |  | Indikator för enkelpedal | →P. 124 |
|  | ^{*1} Indikator för stabiliseringssystem (VSA) | →P. 117 | | | |  | ^{*1} Indikator för spegelsystem med sidokameror | →P. 129 |



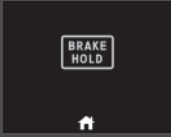

*1: När du ställer in effektläget på ON tänds dessa indikatorer för att visa att systemkontroller utförs. De släcks några sekunder senare eller efter att kraftsystemet har slagits på. Om en indikator inte tänds eller släcks kan det vara fel på motsvarande system. Lös problemet genom att följa instruktionerna i instruktionsboken.

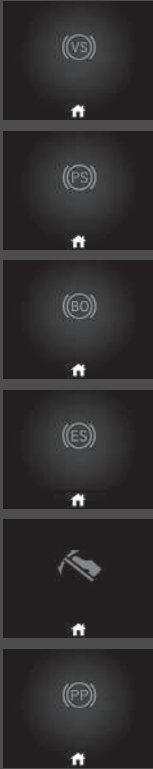
| Indikator | Namn | Tänd/blinkande | Förklaring | Meddelande |
|--|--|--|--|---|
|  <p>(Röd)</p> | <p>Indikator för parkeringsbroms och bromssystem (röd)</p> | <ul style="list-style-type: none"> • Tänds när man aktiverar parkeringsbromsen och släcks när man lossar den. • Tänds när bromsvätskenivån är låg. • Tänds om ett fel på bromssystemet uppstår. • Summern ljuder och lampan tänds om du kör och parkeringsbromsen inte är helt lossad. | <ul style="list-style-type: none"> • Åtgärd om den tänds under körning – kontrollera att du har lossat parkeringsbromsen. Kontrollera bromsvätskenivån. <ul style="list-style-type: none"> ☞ Åtgärd när indikatorn tänds under färd S. 656 • Tänds tillsammans med indikatorn för parkeringsbroms och bromssystem (gul) – stanna omedelbart på en säker plats. Kontakta en återförsäljare för reparation. Bromspedalen blir svårare att använda. Tryck ner pedalen hårdare än du normalt gör. <ul style="list-style-type: none"> ☞ Om bromssystemindikatorn (röd) tänds eller blinkar samtidigt som bromssystemindikatorn (gul) tänds S. 658 • Åtgärd om den tänds tillsammans med ABS-indikatorn – låt din återförsäljare kontrollera fordonet. <ul style="list-style-type: none"> ☞ Om bromssystemindikatorn (röd) tänds eller blinkar S. 656 |  |

| Indikator | Namn | Tänd/blinkande | Förklaring | Meddelande |
|--|---|--|---|---|
|  (Röd) | Indikator för parkeringsbroms och bromssystem (röd) | <ul style="list-style-type: none"> • Är tänd i ungefär 30 sekunder när du aktiverar den elektriska parkeringsbromsen medan effektläget är i läge ACCESSORY eller VEHICLE OFF och släcks sedan. • Fortsätter att lysa i ungefär 30 sekunder när du ställer effektläget på VEHICLE OFF medan den elektriska parkeringsbromsen är aktiverad och släcks sedan. | <ul style="list-style-type: none"> • Blinkar och indikatorn för parkeringsbroms och bromssystem (gul) tänds samtidigt – det finns ett problem med det elektriska parkeringsbromssystemet. Parkeringsbromsen kan inte aktiveras. Undvik att använda parkeringsbromsen och låt fordonet kontrolleras av en återförsäljare omedelbart. <ul style="list-style-type: none"> ➤ Om bromssystemindikatorn (röd) tänds eller blinkar samtidigt som bromssystemindikatorn (gul) tänds s. 658 | — |
|  | Indikator för automatiskt bromshållningssystem | <ul style="list-style-type: none"> • Tänds när det automatiska bromshållningssystemet är på. | <ul style="list-style-type: none"> ➤ Automatisk bromshållning s. 504 |  |
|  | Indikator för automatisk bromshållning | <ul style="list-style-type: none"> • Tänds när det automatiska bromshållningssystemet är aktiverat. | <ul style="list-style-type: none"> ➤ Automatisk bromshållning s. 504 | — |

| Indikator | Namn | Tänd/blinkande | Förklaring | Meddelande |
|--|---|--|---|---|
|  (Gul) | Indikator för parkeringsbroms och bromssystem (gul) | <ul style="list-style-type: none"> • Tänds om det finns ett problem med ett system som har att göra med bromsning annat än det konventionella bromssystemet. • Tänds om ett problem uppstått med den kooperativa styrningen med regenerativ bromsning, det elektriska servobromssystemet, enpedalskommando och Honda Parking Pilot*. | <ul style="list-style-type: none"> • Åtgärd om den tänds under körning – undvik höga hastigheter och plötslig inbromsning. Kör omedelbart därefter till en återförsäljare med fordonet. |  |

| Indikator | Namn | Tänd/blinkande | Förklaring | Meddelande |
|--|--|---|--|---|
|  <p>(Gul)</p> | <p>Indikator för parkeringsbroms och bromssystem (gul)</p> | <ul style="list-style-type: none"> Tänds om ett problem uppstått med det elektriska parkeringsbromssystemet och/eller den automatiska bromstrycksfunktionen. | <ul style="list-style-type: none"> Lyser hela tiden – undvik att använda parkeringsbromsen och låt fordonet kontrolleras av en återförsäljare omedelbart. |  |
|  | <p>Indikator för kraftsystem</p> | <ul style="list-style-type: none"> Tänds om ett fel uppstår i det elektriska fordonssystemet eller laddningssystemet. | <ul style="list-style-type: none"> Låt snarast en återförsäljare kontrollera fordonet. <ul style="list-style-type: none"> ► Om Power System-indikatorn tänds s. 661 Tänds när du ställer in effektläget på ON efter att ha laddat fordonet – låt omedelbart en återförsäljare kontrollera fordonet. |  |





| Indikator | Namn | Tänd/blinkande | Förklaring | Meddelande |
|---|---|---|---|---|
|  | Redoindikator | <ul style="list-style-type: none"> Tänds när fordonet är redo att köra. | <ul style="list-style-type: none"> ☒ Slå på strömmen S. 381 |  |
|  | Indikator för 12 V-batteriets laddningssystem | <ul style="list-style-type: none"> Tänds när 12 V-batteriet inte laddas. | <ul style="list-style-type: none"> Stanna på en säker plats och låt omedelbart en återförsäljare kontrollera fordonet. ☒ Om 12 V-batteriets indikator för laddningssystem tänds S. 655 |  |

| Indikator | Namn | Tänd/blinkande | Förklaring | Meddelande |
|---|-----------------------------------|---|--|---|
|  | Växellägesindikator | <ul style="list-style-type: none"> • Anger aktuellt växelläge. | <p>► Växla s. 386</p> |  |
|  | Indikator för transmissionssystem | <ul style="list-style-type: none"> • Aktuellt växelläge eller alla växellägen blinkar om det finns ett problem med transmissionssystemet. • Det angivna aktuella växelläget eller alla växellägen blinkar om du inte kan välja läget P på grund av fel på transmissionssystemet. | <ul style="list-style-type: none"> • Undvik hastig start och gas och stanna omedelbart på en säker plats. <ul style="list-style-type: none"> ► Bogsering i en nödsituation s. 671 • Låt din återförsäljare kontrollera fordonet. • Kraftsystemet kan aktiveras som en tillfällig lösning. <ul style="list-style-type: none"> ► Om transmissionssystemets indikator blinkar tillsammans med varningsmeddelandet s. 660 • Aktivera parkeringsbromsen när du parkerat. • Låt snarast en återförsäljare kontrollera fordonet. |  |



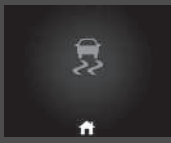

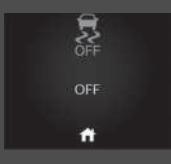

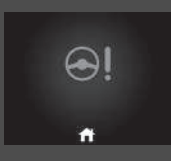
| Indikator | Namn | Tänd/blinkande | Förklaring | Meddelande |
|--|---|---|---|------------|
|   | Indikator för paddelväljare för fartminskning | <ul style="list-style-type: none"> • Tänds när du drar i paddelväljaren. • Blinkar när fartminskning inte inträffar när du drar i paddelväljaren. | <ul style="list-style-type: none"> ☒ Paddelväljare för fartminskning S. 395 ☒ Enpedalskommando S. 398 | — |
| SPORT | SPORT- lägesindikator | <ul style="list-style-type: none"> • Tänds när du väljer körläget SPORT. | ☒ SPORT-läge S. 394 | — |
| NORMAL | NORMAL- lägesindikator | <ul style="list-style-type: none"> • Tänds när du väljer körläget NORMAL. | ☒ NORMAL-läge S. 394 | — |

| Indikator | Namn | Tänd/blinkande | Förklaring | Meddelande |
|---|-------------------------------------|---|---|---|
|  | Indikator för bältespåminnare | <ul style="list-style-type: none"> • Tänds om du inte har spänt fast säkerhetsbältet när du ställer effektläget på ON. • Om passageraren i framsätet inte spänt fast bältet tänds lampan efter några sekunder. • Blinkar under körning om föraren eller passageraren inte har spänt fast säkerhetsbältet. Ljudsignalen hörs och indikatorn blinkar med jämna mellanrum. • Tänds för en stund när det bakre säkerhetsbältet lossas medan effektläget är på, och en röd ikon visas på displayen för förarinformation. | <ul style="list-style-type: none"> • Summern tystnar och indikatorn slocknar när föraren och passageraren sätter på sig bältet. • Fortsätter lysa efter det att föraren eller passageraren har spänt fast säkerhetsbältet – ett avkänningsfel kan ha uppstått i sensorn. Låt din återförsäljare kontrollera fordonet. • När säkerhetsbältet har spänts fast slocknar indikatorn och en grön ikon visas i förarinformationsgränssnittet. <ul style="list-style-type: none"> ➤ Bältespåminnare S. 48 |  |
|  | Indikator för låg laddning (gul) | <ul style="list-style-type: none"> • Visas när högspänningsbatteriets laddning börjar bli låg (ungefär 15 % kvar). | <ul style="list-style-type: none"> • Tänds – accelerationsprestandan minskar. Ladda högspänningsbatteriet så snart som möjligt. |  |

| Indikator | Namn | Tänd/blinkande | Förklaring | Meddelande |
|---|---|--|--|---|
|  | Indikator för låsningsfria bromsar (ABS) | <ul style="list-style-type: none"> Tänds om ett fel på ABS-systemet uppstår. | <ul style="list-style-type: none"> Lyser hela tiden – låt din återförsäljare kontrollera fordonet. När indikatorn lyser fungerar bromsarna fortfarande, men är inte låsningsfria. <ul style="list-style-type: none"> ☒ Låsningsfritt bromssystem (ABS) S. 507 |  |
|  | Indikator för SRS-system (krockkuddar) | <ul style="list-style-type: none"> Tänds om ett problem uppstår på något av följande: <ul style="list-style-type: none"> - SRS-systemet - Sidokrockkuddar - Sidokrockgardiner - Bältessträckarna. | <ul style="list-style-type: none"> Lyser hela tiden – låt din återförsäljare kontrollera fordonet. |  |
| ON  OFF  | ON/OFF-indikatorer för främre krockkudde på passagerarsidan | <ul style="list-style-type: none"> När den främre krockkudden på passagerarsidan är aktiv: På-indikatorn tänds och lyser i ca. 65 sekunder. När den främre krockkudden på passagerarsidan är inaktiv: OFF-indikatorn tänds och förblir tänd. Detta är en påminnelse om att det främre passagerarsätets krockkudde är bortkopplad. | <ul style="list-style-type: none"> ☒ Avstängning av främre krockkudden på passagerarsidan S. 62 |  |





| Indikator | Namn | Tänd/blinkande | Förklaring | Meddelande |
|---|---|---|---|--|
|  | Indikator för stabiliseringssystem (VSA) | <ul style="list-style-type: none"> • Blinkar när VSA-systemet är aktiverat. • Tänds om ett fel på VSA- eller hjälpsystemet för start i backe uppstår. | <ul style="list-style-type: none"> • Lyser hela tiden – låt din återförsäljare kontrollera fordonet. <ul style="list-style-type: none"> ➤ Stabiliseringssystem (VSA) S. 418 ➤ Hjälpsystemet för start i backe S. 383 |   |
|  | Indikator för stabiliseringssystem (VSA) OFF | <ul style="list-style-type: none"> • Tänds när du delvis inaktiverar VSA. | <ul style="list-style-type: none"> ➤ VSA på/av S. 419 |  |
|  | Indikator för elektrisk servostyrning (EPS-system) | <ul style="list-style-type: none"> • Tänds om ett fel uppstår i EPS-systemet. | <ul style="list-style-type: none"> • Åtgärd om den tänds under körning – stanna omedelbart på en säker plats. • Lyser hela tiden – låt din återförsäljare kontrollera fordonet. <ul style="list-style-type: none"> ➤ Om indikatorn för den elektriska servostyrningen (EPS) tänds S. 657 |  |







| Indikator | Namn | Tänd/blinkande | Förklaring | Meddelande |
|---|---|--|--|---|
|  | <p>Indikator för lågt däcktryck/ däcktrycksvarningssystem</p> | <ul style="list-style-type: none"> • Kan tändas en kort stund om effektläget ändras till ON och om bilen inte flyttas inom 45 sekunder som indikering av att initieringen ännu inte har slutförts. • Tänds och lyser med fast sken när: <ul style="list-style-type: none"> - Ett eller flera däcktryck bedöms vara anmärkningsvärt låga. - Systemet inte har initierats. • Blinkar i ungefär en minut och fortsätter därefter att lysa om det har uppstått ett problem med däcktrycksvarningssystemet. | <ul style="list-style-type: none"> • Åtgärd om den tänds under körning – stanna på ett säkert ställe, kontrollera ringtrycket i däcken och fyll på vid behov. • Fortsätter lysa efter det att däcken pumpats upp till rekommenderat ringtryck - Systemet behöver initieras. <ul style="list-style-type: none"> ■ Däcktrycksvarningssystem S. 420 • Blinkar och fortsätter att lysa – låt din återförsäljare kontrollera fordonet. |  |

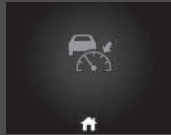



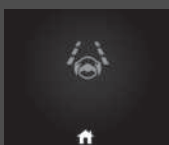

| Indikator | Namn | Tänd/blinkande | Förklaring | Meddelande |
|---|-----------------------------------|---|--|------------|
|  | Indikator för systemmeddelande | <ul style="list-style-type: none"> Tänds samtidigt som en pipsignal ljuder när ett problem uppstår. Ett systemmeddelande visas på förarinformationsgränssnittet. | <ul style="list-style-type: none"> När lampan lyser trycker du på -knappen (hem) och väljer  (information) för att se meddelandet igen. <ul style="list-style-type: none"> ➤ Ändra informationsvisning på displayen S. 156 Se information om indikatorerna i det här kapitlet när ett systemmeddelande visas på förarinformationsgränssnittet. Agera utifrån meddelandet. Displayen med förarinformation återgår inte till normal visning såvida inte varningen avbryts eller du trycker på -knappen (hem). | — |
|  | Indikator för automatiskt helljus | <ul style="list-style-type: none"> Tänds när alla användningsförhållanden för automatiskt helljus uppfylls. | <ul style="list-style-type: none"> ➤ Automatiskt helljus S. 206 | — |
|  | Blinkers och varningsblinkers | <ul style="list-style-type: none"> Blinkar när du använder blinkersspaken. Blinkar samtidigt som alla blinkers när du trycker på knappen för varningsblinkers. Blinkar samtidigt som alla blinkers när du trampar på bromspedalen under körning i hög hastighet. | <ul style="list-style-type: none"> Blinkar inte eller blinkar snabbt – låt din återförsäljare kontrollera fordonet. ➤ Nödbromsljus (ESS) S. 509 | — |

| Indikator | Namn | Tänd/blinkande | Förklaring | Meddelande |
|---|------------------------------|--|---|------------|
|  | Helljusindikator | <ul style="list-style-type: none"> Tänds när helljuset är på. | — | — |
|  | Indikator för tänd belysning | <ul style="list-style-type: none"> Tänds när parkeringsljus, baklyktor och annan yttre belysning är på. |  Belysning S. 201 | — |
|  | Indikator för främre dimljus | <ul style="list-style-type: none"> Tänds när det främre dimljuset är tänt. |  Dimljus S. 204 | — |
|  | Indikator för bakre dimljus | <ul style="list-style-type: none"> Tänds när det bakre dimljuset är tänt. |  Dimljus S. 204 | — |

| Indikator | Namn | Tänd/blinkande | Förklaring | Meddelande |
|--|--|---|--|---|
|  | <p>Indikator för startspärrsystem</p> | <ul style="list-style-type: none"> Blinkar om startspärrsystemet inte kan identifiera nyckelinformationen. | <ul style="list-style-type: none"> Blinkar – du kan inte starta kraftsystemet. Ställ in effektläget på VEHICLE OFF och välj sedan ON-läget igen. Högerstyrd modell Håll bromspedalen nedtryckt innan du ställer effektläget på ON. Alla modeller Blinkar upprepade gånger – ett fel kan ha uppstått i systemet. Låt din återförsäljare kontrollera fordonet. Försök inte ändra systemet eller lägga till enheter. Elfel kan då uppstå. |  |
|  | <p>Indikator för säkerhetssystemets larm</p> | <ul style="list-style-type: none"> Blinkar när säkerhetssystemets larm har ställts in. | <p>🚨 Säkerhetslarm S. 189</p> | <p>—</p> |

| Indikator | Namn | Tänd/blinkande | Förklaring | Meddelande |
|---|--|--|---|---|
|  | Indikator för justerbar hastighetsbegränsare (vit/grön) | <ul style="list-style-type: none"> • Lyser vitt när du trycker på -knappen. Om en annan indikator tänds, tryck därefter på LIM-knappen. • Lyser grönt när den justerbara hastighetsbegränsaren ställs in. | <ul style="list-style-type: none"> • Justerbar hastighetsbegränsare S. 405 | — |
|  | Intelligent hastighetsbegränsare (vit/grön) | <ul style="list-style-type: none"> • Lyser vitt när du trycker på -knappen. Om en annan indikator tänds, tryck därefter på LIM-knappen. • Lyser grönt när du trycker på knappen RES/+ eller SET/-. | <ul style="list-style-type: none"> • Intelligent hastighetsbegränsare S. 410 | — |
|  | Indikator (gul) för adaptiv farthållare (ACC) med funktion för efterföljande fordon vid låg hastighet (LSF) | <ul style="list-style-type: none"> • Tänds när det har uppstått ett problem med den adaptiva farthållaren med funktion för efterföljande fordon vid låg hastighet (LSF). | <ul style="list-style-type: none"> • Åtgärd om den tänds under körning – låt din återförsäljare kontrollera fordonet. |  |

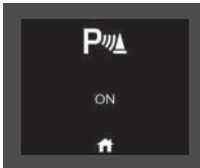

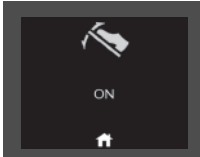
| Indikator | Namn | Tänd/blinkande | Förklaring | Meddelande |
|---|--|---|--|---|
|  | Indikator (vit/grön) för adaptiv farthållare (ACC) med funktion för efterföljande fordon vid låg hastighet (LSF) | <ul style="list-style-type: none"> • Lyser vitt när du trycker på -knappen. Om en annan indikator tänds, tryck därefter på LIM-knappen. • Lyser grönt när du trycker på knappen RES/+ eller SET/-. | <p>► Adaptiv farthållare (ACC) med efterföljande fordon vid låg hastighet (LSF) S. 447</p> | — |
|  | Avståndsindikator för adaptiv farthållare (ACC) med funktion för efterföljande fordon vid låg hastighet (LSF) | <ul style="list-style-type: none"> • Tänds när indikatorn för den adaptiva farthållaren (ACC) med funktion för efterföljande fordon vid låg hastighet tänds. | <ul style="list-style-type: none"> • Varje gång du trycker på intervallknappen växlas inställningen för säkert avstånd (avståndet bakom ett fordon som registrerats framför dig) mellan extra långt, långt, medellångt och kort avstånd. ► Ställa in eller ändra avstånd till framförvarade fordon S. 459 |  |
|  | Indikator (gul) för körfältsassistans (LKAS) | <ul style="list-style-type: none"> • Tänds om ett fel på LKAS-systemet uppstår. | <ul style="list-style-type: none"> • Lyser hela tiden – låt din återförsäljare kontrollera fordonet. |  |
|  | Indikator (grön) för körfältsassistans (LKAS) | <ul style="list-style-type: none"> • Tänds när du trycker på LKAS-knappen. | <p>► System för körfältsassistans (LKAS) S. 467</p> | — |

| Indikator | Namn | Tänd/blinkande | Förklaring | Meddelande |
|---|---|--|---|---|
|  | Indikator för avkörningsvarnare är redo att assistera | <ul style="list-style-type: none"> Tänds när alla förutsättningarna för aktivering av avkörningsvarnarsystemet är uppfylla och körfältsmarkeringar har upptäckts. | <p>☒ Avkörningsförebyggande system S. 478</p> |  |
|  | Indikator för parkeringssensor (gul) | <ul style="list-style-type: none"> Tänds om ett fel uppstår i parkeringssensorn. | <ul style="list-style-type: none"> Kontrollera om områdena kring sensorerna är täckta av lera, is, snö m.m. Om indikatorn är tänd fastän du har rengjort området ska du låta en återförsäljare kontrollera systemet. |  |
|  | Indikator för parkeringssensor (grön) | <ul style="list-style-type: none"> Tänds när parkeringssensorn är på. | <p>☒ Parkeringssensorsystem S. 512</p> |  |
|  | Indikator för enkelpedal | <ul style="list-style-type: none"> Tänds när systemet för enkelpedal slås på. | <p>☒ Enpedalskommando S. 398</p> |  |



| Indikator | Namn | Tänd/blinkande | Förklaring | Meddelande |
|---|---|---|--|---|
|  | <p>Indikator för säkerhetsassistans (gul)</p> | <ul style="list-style-type: none"> Tänds om det uppstår problem med avkörningsvarnarsystemet, döda vinkeln-information*, bromskontroll i låg hastighet eller CMBS. | <ul style="list-style-type: none"> Lyser hela tiden – låt din återförsäljare kontrollera fordonet. |  |

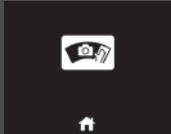

* Ej tillgängligt på alla modeller

| Indikator | Namn | Tänd/blinkande | Förklaring | Meddelande |
|---|--|--|---|---|
|  | Indikator för säkerhetsassistans (gul) | <ul style="list-style-type: none"> Tänds när avkörningsvarnarsystemet, döda vinkeln-information*, bromskontroll i låg hastighet eller CMBS stänger av sig självt. | <ul style="list-style-type: none"> Indikatorn kan tändas tillfälligt när du kör genom ett slutet utrymme, till exempel en tunnel. Området runt radarsensorn är igensatt av smuts, lera, etc. Stanna fordonet på ett säkert ställe och torka av skräp med en mjuk trasa. När du har rengjort radarsensorn kan det ta ett tag innan indikatorn slocknar. Låt en återförsäljare kontrollera fordonet om indikatorn inte slocknar efter att du har rengjort radarsensorn.  Radarsensor S. 496 |  |
| | | | <ul style="list-style-type: none"> Fortsätter lysa – temperaturen inuti kameran är för hög. Använd klimatanläggningen för att kyla ned kameran. Systemet aktiveras när temperaturen inne i kameran sänkts.  Framre avkänningskamera S. 494 |  |



| Indikator | Namn | Tänd/blinkande | Förklaring | Meddelande |
|---|--|--|--|---|
|  | Indikator för säkerhetsassistent (gul) | <ul style="list-style-type: none"> Tänds när avkörningsvarnarsystemet, döda vinkeln-information*, bromskontroll i låg hastighet eller CMBS stänger av sig självt. | <ul style="list-style-type: none"> Fortsätter lysa – området runt kameran är igensatt av smuts, lera etc. Stanna fordonet på ett säkert ställe och torka av skräp med en mjuk trasa. Låt en återförsäljare kontrollera fordonet om indikatorn och meddelandet fortfarande visas även efter att du rengjort området runt kameran. ➤ Främre avkänningskamera S. 494 |  |
| | | <ul style="list-style-type: none"> Tänds när lera, snö eller is ansamlas i närheten av sonarsensorn. | <ul style="list-style-type: none"> Ta bort hindret i närheten av sonarsensorn. ➤ Bromskontroll vid låg hastighet S. 441 |  |
| | | <p>Modeller med system för döda vinkeln-information</p> <ul style="list-style-type: none"> Tänds när lera, snö eller is har ansamlats i närheten av givaren i döda vinkeln-informationssystemet. | <ul style="list-style-type: none"> Åtgärd om den tänds under körning – något stör eventuellt givaren i döda vinkeln-informationssystemet. Kontrollera det omgivande området vid givaren i döda vinkeln-informationssystemet och avlägsna eventuella hinder. ➤ System för döda vinkeln-information * S. 423 |  |

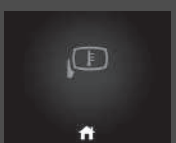

* Ej tillgängligt på alla modeller





| Indikator | Namn | Tänd/blinkande | Förklaring | Meddelande |
|---|--|---|---|---|
|  | <p>Indikator för säkerhetsassistans (grön/grå)</p> | <ul style="list-style-type: none"> • Lyser grönt när avkörningsvarnarsystemet, döda vinkeln-information*, bromskontroll i låg hastighet och CMBS är påslagna. • Lyser grönt och grått när avkörningsvarnarsystemet, döda vinkeln-information*, bromskontroll i låg hastighet eller CMBS är avstängt. • Lyser grått när avkörningsvarnarsystemet, döda vinkeln-information*, bromskontroll i låg hastighet och CMBS är avstängda. | <ul style="list-style-type: none"> ☒ Avkörningsförebyggande system På och Av S. 481 ☒ Döda vinkeln-information på/av S. 426 ☒ Systemet på och av S. 444 ☒ Aktivera/inaktivera CMBS S. 434 |  |

| Indikator | Namn | Tänd/blinkande | Förklaring | Meddelande |
|---|--|--|--|---|
|  | Indikator för spegelsystem med sidokameror | <ul style="list-style-type: none"> Tänds om ett fel på spegelsystemet med sidokameror uppstår. | <ul style="list-style-type: none"> Låt din återförsäljare kontrollera fordonet. |  |
| | | <ul style="list-style-type: none"> Tänds när fordonsinteriören är för varm och bilden är mörk eller ingen bild visas. Tänds när bilden har försämrats när temperaturen inne i fordonet är för låg. | <p>➤ Spegelsystem med sidokameror S. 221</p> |  |

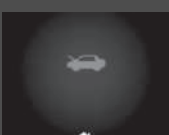

Varnings- och informationsmeddelanden på förarinformationsgränssnittet

Följande meddelanden visas enbart på förarinformationsgränssnittet. Tryck på -knappen (hem), välj  (information) och tryck sedan på vänster väljarratt för att se meddelandet igen när systemmeddelandeindikatorn är på.

| Meddelande | Tillstånd | Förklaring |
|---|---|--|
|  | <ul style="list-style-type: none"> • Visas när fordonet inte längre kan köras på grund av ett fel. | <ul style="list-style-type: none"> • Stanna omedelbart på en säker plats. |
|  | <ul style="list-style-type: none"> • Visas när det finns risk att bilen rör sig oväntat när du har stannat på grund av ett fel på fordonet. | <ul style="list-style-type: none"> • När fordonet står stilla ska du aktivera parkeringsbromsen. <ul style="list-style-type: none"> ➤ Parkeringsbroms S. 500 • Låt din återförsäljare kontrollera fordonet. |
|  | <ul style="list-style-type: none"> • Visas när effektläget är ACCESSORY eller ON. <p>Högerstyrd modell</p> <ul style="list-style-type: none"> • Tänds när du låser upp och öppnar förardörren. | <ul style="list-style-type: none"> ➤ Slå på strömmen S. 381 |
| | <ul style="list-style-type: none"> • Visas när du behöver trycka på POWER-knappen eftersom automatisk påslagning är förhindrad. | <ul style="list-style-type: none"> ➤ Automatisk PÅ-/AV-slagning S. 198 |
| | <ul style="list-style-type: none"> • Visas när du ställer in effektläget till PÅ igen och fordonet köra. | <ul style="list-style-type: none"> ➤ Slå på strömmen S. 381 |



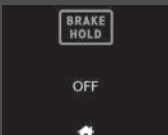

| Meddelande | Tillstånd | Förklaring |
|---|--|--|
|  | <ul style="list-style-type: none"> • Visas om en dörr eller bakluckan inte är helt stängd. • Visas om en dörr eller bakluckan öppnas under körning. Ljudsignalen hörs. | <ul style="list-style-type: none"> • Försvinner när alla dörrar och bakluckan är stängda. |
|  | <ul style="list-style-type: none"> • Visas om det uppstår ett problem med det akustiska fordonsvarningssystemet. | <ul style="list-style-type: none"> • Låt snarast en återförsäljare kontrollera fordonet. |
|  | <ul style="list-style-type: none"> • Tänds när motorhuven är öppen. | <ul style="list-style-type: none"> • Stäng motorhuven. |
|  | <ul style="list-style-type: none"> • Visas när det är problem med 12 V-batteriladdningssystemet. | <ul style="list-style-type: none"> • Låt din återförsäljare kontrollera fordonet. |

| Meddelande | Tillstånd | Förklaring |
|---|---|---|
|  | <ul style="list-style-type: none"> • Visas en gång om utomhustemperaturen är lägre än 3 °C när effektläget står på ON. | <ul style="list-style-type: none"> • Det finns risk för att vägbanan är isig och hal. |
|  | <ul style="list-style-type: none"> • Tänds om det uppstår problem med det automatiska belysningsstyrsystemet. | <ul style="list-style-type: none"> • Om den lyser under färd – slå på belysningen manuellt och låt en återförsäljare kontrollera fordonet. |
|  | <ul style="list-style-type: none"> • Visas om det uppstår problem med strålkastarna. | <ul style="list-style-type: none"> • Om den lyser under färd – strålkastarna är kanske inte på. När förhållandena medger säker körning bör fordonet så snart som möjligt kontrolleras av en återförsäljare. |
|  | <ul style="list-style-type: none"> • Visas när du växlar effektläget till ON utan att spännen fast förarens säkerhetsbälte. | <ul style="list-style-type: none"> • Spänn fast säkerhetsbältet ordentligt innan du börjar köra. |
| | <ul style="list-style-type: none"> • Visas när förarsätets säkerhetsbälte lossas när ditt fordon har stoppats automatiskt av ACC. | <ul style="list-style-type: none"> • ACC har avaktiverats automatiskt. ► Adaptiv farthållare (ACC) med efterföljande fordon vid låg hastighet (LSF) S. 447 |
| | <ul style="list-style-type: none"> • Visas när du trycker på RES/+ eller SET/--knappen när förarsätets säkerhetsbälte har lossats. | <ul style="list-style-type: none"> • ACC kan inte ställas in. ► Adaptiv farthållare (ACC) med efterföljande fordon vid låg hastighet (LSF) S. 447 |

| Meddelande | Tillstånd | Förklaring |
|--|--|--|
|  <p>(Gul)</p> | <ul style="list-style-type: none"> • Visas om den automatiska bromshållningen stängs av automatiskt när den är igång. • Visas om ACC avbryts när fordonet har stoppats automatiskt av ACC. • Visas om enpedalskommandot avbryts när ditt fordon automatiskt stoppas av enpedalskommandot. | <ul style="list-style-type: none"> • Tryck omedelbart ned bromspedalen. • Tryck omedelbart ned bromspedalen. • Tryck omedelbart ned bromspedalen. |
|  <p>(Vit)</p> | <ul style="list-style-type: none"> • Visas när fordonet går in i körbart läge genom automatisk påslagning. | <ul style="list-style-type: none"> • Tryck ned bromspedalen för att starta fordonet. |
|  | <ul style="list-style-type: none"> • Visas när den automatiska bromshållningen är avstängd. | <p>☒ Automatisk bromshållning s. 504</p> |





| Meddelande | Tillstånd | Förklaring |
|---|--|--|
|  | <ul style="list-style-type: none"> • Visas när den automatiska bromshållningens knapp trycks in om föraren inte använder bilbältet. | <ul style="list-style-type: none"> • Föraren ska ta på bilbältet. <ul style="list-style-type: none"> ➤ Automatisk bromshållning S. 504 |
|  | <ul style="list-style-type: none"> • Visas när den automatiska bromshållningens knapp trycks in utan att bromspedalen trycks ned under det att den automatiska bromshållningen är i funktion. | <ul style="list-style-type: none"> • Tryck på knappen för den automatiska bromshållningen med bromspedalen nedtryckt. <ul style="list-style-type: none"> ➤ Automatisk bromshållning S. 504 |
|  | <ul style="list-style-type: none"> • Visas när parkeringsbromsen aktiveras automatiskt när den är i funktion. • Visas när parkeringsbromsen aktiveras automatiskt när ACC är i drift. • Visas när du trycker på RES/+ eller SET/--knappen när parkeringsbromsen är åtdragen. • Visas när enpedalskommandosystemet stängs av automatiskt när parkeringsbromsen aktiveras. | <ul style="list-style-type: none"> ➤ Automatisk bromshållning S. 504 ➤ Parkeringsbroms S. 500 ➤ Enpedalskommando S. 398 • ACC har avaktiverats automatiskt. <ul style="list-style-type: none"> ➤ Adaptiv farthållare (ACC) med efterföljande fordon vid låg hastighet (LSF) S. 447 ➤ Parkeringsbroms S. 500 • ACC kan inte ställas in. <ul style="list-style-type: none"> ➤ Adaptiv farthållare (ACC) med efterföljande fordon vid låg hastighet (LSF) S. 447 ➤ Parkeringsbroms S. 500 |

| Meddelande | Tillstånd | Förklaring |
|---|--|--|
|  | <ul style="list-style-type: none"> • Visas när det elektriska parkeringsbromsens reglage trycks in utan att bromspedalen trycks ned medan den elektriska parkeringsbromsen är aktiverad. | <ul style="list-style-type: none"> • Tryck på parkeringsbromsens reglage när bromspedalen hålls nedtryckt. ► Parkeringsbroms S. 500 |
|  | <ul style="list-style-type: none"> • Visas så snart ett problem upptäcks i det nyckelfria systemet eller det nyckelfria tändningssystemet. | <ul style="list-style-type: none"> • Visas konstant – låt din återförsäljare kontrollera fordonet. |
|  | <ul style="list-style-type: none"> • Uppstår när du stänger dörren med effektläget i läge ON med den nyckelfria fjärrkontrollen i fordonet. • Visas när du trycker ned bromspedalen efter automatisk påslagning utan den nyckelfria fjärrkontrollen inne i fordonet. | <ul style="list-style-type: none"> • Släcks när du lägger tillbaka den nyckelfria fjärrkontrollen i fordonet och stänger dörren. ► Påminnare för nyckelfri fjärrsändare S. 200 • Försvinner när du tar med den nyckelfria fjärrkontrollen tillbaka in i fordonet och trycker ned bromspedalen efter automatisk påslagning. |
|  | <ul style="list-style-type: none"> • Tänds när batteriet i den nyckelfria fjärrkontrollen håller på att ta slut. | <ul style="list-style-type: none"> • ► Byta knappcells batteri S. 620 |



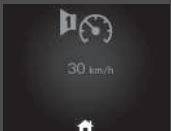

| Meddelande | Tillstånd | Förklaring |
|---|---|--|
|  | <ul style="list-style-type: none"> Tänds när effektläget är i läge ACCESSORY. Tänds efter att förardörren öppnats med effektläget i läge ACCESSORY. | <p>—</p> <ul style="list-style-type: none"> Växla effektläget till VEHICLE OFF. ► POWER-knapp S. 197 |
|  | <ul style="list-style-type: none"> Visas om den nyckelfria fjärrsändarens batteri är för svagt för att slå på kraftsystemet eller nyckeln inte är inom räckvidd för att slå på kraftsystemet. Summern ljuder sex gånger. | <ul style="list-style-type: none"> För baksidan av den nyckelfria fjärrkontrollen i kontakt med POWER-knappen. ► Om batteriet i den nyckelfria fjärrkontrollen är svagt S. 649 |
|  | <ul style="list-style-type: none"> Visas om du trycker på POWER-knappen medan fordonet är i rörelse. | <p>► Nödavstängning av kraftsystemet Av S. 650</p> |
|  | <ul style="list-style-type: none"> Visas när du trycker på och håller ned N-knappen i mer än två sekunder. | <ul style="list-style-type: none"> Försvinner när du väljer ett annat växelläge än N. ► Om du vill att växelväljaren förblir i läget N (biltvättläge) S. 391 |

| Meddelande | Tillstånd | Förklaring |
|---|--|---|
|  | <ul style="list-style-type: none"> • Visas när du växlar till läget N och trycker på POWER-knappen inom fem sekunder. • Visas när fordonet står stilla med förarens säkerhetsbälte ej fastspänt och det finns risk för att fordonet kan rulla iväg oavsiktligt. • Visas när du ställer in effektläget på OFF under körning. | <ul style="list-style-type: none"> • Växelläget förblir i läget N i 15 minuter och växlar sedan automatiskt till läget P. ☒ Om du vill att växelväljaren förblir i läget N (biltvättläge) S. 391 • Tryck på knappen P innan du släpper bromspedalen vid tomgång, parkering eller då du lämnar fordonet. ☒ Växling S. 388 • Stanna omedelbart på en säker plats, aktivera parkeringsbromsen och starta sedan om kraftsystemet. Om meddelandet försvinner kan du fortsätta köra. |
|  | <ul style="list-style-type: none"> • Visas när högspänningsbatteriets temperatur och andra systemstyrningstemperaturer är för låga för att fungera (cirka -30 °C eller lägre). | <ul style="list-style-type: none"> • Du måste invänta en ökning av den omgivande utomhustemperaturen eller flytta fordonet till en varmare plats. • Kontakta vid behov en återförsäljare. |

| Meddelande | Tillstånd | Förklaring |
|---|--|---|
|  | <ul style="list-style-type: none"> • Visas när kraftsystemets temperatur är hög. | <ul style="list-style-type: none"> • Ditt fordon har mindre möjlighet att accelerera och kan bli svårare att starta i en sluttning. • Parkera på en säker plats och kyl ner systemet. ➤ Överhettning S. 654 |
| | <ul style="list-style-type: none"> • Visas när högspänningsbatteriets temperatur är låg. | <ul style="list-style-type: none"> • Ditt fordon har mindre möjlighet att accelerera och kan bli svårare att starta i en sluttning. • Förvara fordonet i ett garage eller anslut laddningskontakten i extremt kalla klimat. ➤ Ladda högspänningsbatteriet med hjälp av AC- eller CCS2 DC-laddare S. 563 |
| | <ul style="list-style-type: none"> • Visas efter att 12 V-batteriets indikator för laddningssystemet tänds. | <ul style="list-style-type: none"> • Ditt fordon har mindre möjlighet att accelerera och kan bli svårare att starta i en sluttning. • Kontakta omedelbart en återförsäljare. |
| | <ul style="list-style-type: none"> • Visas om kraftsystemet är i diagnosläge. | <ul style="list-style-type: none"> • Du kan märka en minskning av tillgänglig kraft. Låt din återförsäljare kontrollera fordonet. • Som ett resultat av diagnostik kan indikatorn för kraftsystemet tändas. ➤ Indikator för kraftsystem S. 111 |
| | <ul style="list-style-type: none"> • Visas när högspänningsbatteriets laddningsnivå är extremt låg. | <ul style="list-style-type: none"> • Orsakas av låg batteriladdning – ladda omedelbart högspänningsbatteriet. |



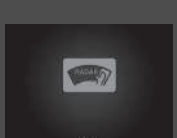

| Meddelande | Tillstånd | Förklaring |
|---|---|--|
|  | <ul style="list-style-type: none"> • Visas när ett fel uppstår i det vanliga laddningssystemet eller laddstationens uttag. • Visas när ett fel uppstår i snabbladdningssystemet eller laddstationens uttag. | <ul style="list-style-type: none"> • Endast det här meddelandet – det kan vara fel på laddstationens uttag. Läs anvisningarna på stationen eller kontakta en behörig tekniker. Om uttaget fungerar som det ska bör du låta en återförsäljare kontrollera fordonet. • Tänds med indikatorn för KRAFTSYSTEMET – låt din återförsäljare kontrollera fordonet. • Endast det här meddelandet – det kan vara fel på laddstationens uttag. Läs anvisningarna på stationen eller kontakta en behörig tekniker. Om uttaget fungerar som det ska bör du låta en återförsäljare kontrollera fordonet. • Tänds med indikatorn för KRAFTSYSTEMET – låt din återförsäljare kontrollera fordonet. |
|  | <ul style="list-style-type: none"> • Visas när laddningsluckan är öppen. | <ul style="list-style-type: none"> • Stäng laddningsluckan.  Laddning S. 562 |
|  | <ul style="list-style-type: none"> • Tänds när fordonshastigheten når den inställda hastigheten. Du kan ställa in två olika hastigheter för larmet. | <ul style="list-style-type: none"> •  Hastighetslarm S. 163 |

| Meddelande | Tillstånd | Förklaring |
|--|---|--|
|  | <ul style="list-style-type: none"> • Visas om det uppstår ett problem med pop-up hood-systemet. | <ul style="list-style-type: none"> • Låt din återförsäljare kontrollera fordonet.  Pop-up hood-system s. 72 |
|  | <ul style="list-style-type: none"> • Visas när du trampar ned gaspedalen när växelväljaren är i läge N. | <ul style="list-style-type: none"> • Ta bort foten från gaspedalen. Under körning, trampa ned bromspedalen och växla läge. |
|  | <ul style="list-style-type: none"> • Visas när du upprepade gånger växlar mellan P och andra lägen inom en kort tidsperiod. | <ul style="list-style-type: none"> • Vänta lite innan du ändrar växelläget. |
|  | <ul style="list-style-type: none"> • Visas när du försöker ändra växelläge utan att släppa upp foten från gaspedalen. | <ul style="list-style-type: none"> • Släpp upp foten från gaspedalen och tryck sedan på växlingsknappen. |

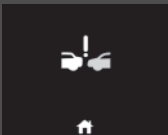
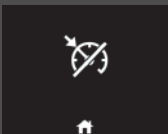

| Meddelande | Tillstånd | Förklaring |
|---|---|--|
|  | <ul style="list-style-type: none"> • Visas när P-knappen trycks ned medan fordonet är i rörelse. • Visas om du sätter växelväljaren i läge R medan fordonet rör sig framåt eller läge D när fordonet backas. | <ul style="list-style-type: none"> • Se till att fordonet stannar innan du använder växlingsknappen. |
|  | <ul style="list-style-type: none"> • Visas när du försöker ändra växelläge utan att trampa ned bromspedalen. | <ul style="list-style-type: none"> • Trampa ned bromspedalen och tryck sedan på växlingsknappen. |
|  | <ul style="list-style-type: none"> • Visas om det uppstår problem med det automatiska helljuset. | <ul style="list-style-type: none"> • Ställ om helljusomkopplaren manuellt. • Om du kör med helljuset på när detta händer bländas helljuset av till halvljus. |
|  | <ul style="list-style-type: none"> • Visas om något täcker radarsensorkåpan och förhindrar sensorn från att identifiera ett framförvarande fordon. • Kan visas vid körning i dåligt väder (regn, snö, dimma osv.) | <ul style="list-style-type: none"> • När radarsensorn blir smutsig ska du stanna på en säker plats och torka den ren med en mjuk trasa. Det kan ta en stund innan meddelandet försvinner. • Låt en återförsäljare kontrollera fordonet om meddelandet inte försvinner efter att du har rengjort sensorkåpan. <p>  Radarsensor S. 496  Honda Sensing S. 427 </p> |



| Meddelande | Tillstånd | Förklaring |
|--|---|---|
|  | <ul style="list-style-type: none"> • Visas om något täcker sonarsensorn och förhindrar sensorns avläsning. • Kan visas vid körning i dåligt väder (regn, snö, dimma osv.) | <ul style="list-style-type: none"> • När sonarsensorn blir smutsig ska du stanna på en säker plats och torka den ren med en mjuk trasa. • Låt en återförsäljare kontrollera fordonet om meddelandet inte försvinner efter att du har rengjort sensorkåpan. <ul style="list-style-type: none"> ➤ Sonarsensorer S. 497 ➤ Honda Sensing S. 427 |
|  | <ul style="list-style-type: none"> • Visas om temperaturen i den främre avkänningskameran är för hög och vissa förarassistanssystem inte kan aktiveras. | <ul style="list-style-type: none"> • Använd klimatanläggningen för att kyla ned kameran. • Försvinner – kameran har svalnat och systemen aktiveras normalt. <ul style="list-style-type: none"> ➤ Främre avkänningskamera S. 494 ➤ Honda Sensing S. 427 |
|  | <ul style="list-style-type: none"> • Visas om området kring den främre avkänningskameran är igensatt av smuts, lera, osv. och hindras från att upptäcka ett framförvarande fordon. • Kan visas vid körning i dåligt väder (regn, snö, dimma osv.) | <ul style="list-style-type: none"> • När framrutan blir smutsig ska du stanna fordonet på en säker plats och torka den ren med en mjuk trasa. • Låt fordonet kontrolleras av en återförsäljare om meddelandet inte försvinner trots att du rengjort området runt kameran. <ul style="list-style-type: none"> ➤ Främre avkänningskamera S. 494 ➤ Honda Sensing S. 427 |

| Meddelande | Tillstånd | Förklaring |
|---|--|---|
|  | <ul style="list-style-type: none"> • Visas när avståndet mellan ditt fordon och fordonet framför dig är för kort och ACC är aktiverat. | <ul style="list-style-type: none"> • ACC har avaktiverats automatiskt. <ul style="list-style-type: none"> ☒ Adaptiv farthållare (ACC) med efterföljande fordon vid låg hastighet (LSF) S. 447 |
| | <ul style="list-style-type: none"> • Visas när du trycker på RES/+- eller SET/--knappen samtidigt som avståndet mellan ditt fordon och fordonet framför dig är för kort. | <ul style="list-style-type: none"> • ACC kan inte ställas in. <ul style="list-style-type: none"> ☒ Adaptiv farthållare (ACC) med efterföljande fordon vid låg hastighet (LSF) S. 447 |
|  | <ul style="list-style-type: none"> • Visas när fordonets hastighet är för hög för att ACC ska kunna aktiveras. | <ul style="list-style-type: none"> • Minska hastigheten och aktivera sedan ACC. <ul style="list-style-type: none"> ☒ Adaptiv farthållare (ACC) med efterföljande fordon vid låg hastighet (LSF) S. 447 |
| | <ul style="list-style-type: none"> • Visas när ACC avbryts på grund av att fordonet håller för hög hastighet. | <ul style="list-style-type: none"> • Minska hastigheten och återställ sedan ACC. <ul style="list-style-type: none"> ☒ Adaptiv farthållare (ACC) med efterföljande fordon vid låg hastighet (LSF) S. 447 |
| | <ul style="list-style-type: none"> • Visas om ACC inte kan ställas in på grund av upprepad fartminskning, körning i en lång nedförsbacke eller för hög fordonsvikt. | <ul style="list-style-type: none"> • Vänta en stund och återställ sedan ACC. <ul style="list-style-type: none"> ☒ Adaptiv farthållare (ACC) med efterföljande fordon vid låg hastighet (LSF) S. 447 |
| | <ul style="list-style-type: none"> • Visas strax innan ACC automatiskt avbryts på grund av upprepad fartminskning, körning i en lång nedförsbacke eller för hög fordonsvikt. (Öppnas automatiskt tills avståndet mellan ditt fordon och framförvarande fordon är inställt på högsta möjliga i avståndsställningarna.) | <ul style="list-style-type: none"> • AAC avbryts automatiskt. <ul style="list-style-type: none"> ☒ Adaptiv farthållare (ACC) med efterföljande fordon vid låg hastighet (LSF) S. 447 |

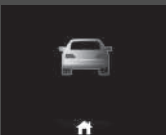
| Meddelande | Tillstånd | Förklaring |
|--|--|---|
|  | <ul style="list-style-type: none"> • Visas när fordonet framför dig återupptar körning efter att fordonet har stoppats automatiskt av ACC. | <ul style="list-style-type: none"> • Tryck på RES/+ eller SET/---knappen eller trampa ner gaspedalen för att fortsätta. <ul style="list-style-type: none"> ➤ Adaptiv farthållare (ACC) med efterföljande fordon vid låg hastighet (LSF) S. 447 |
|  | <ul style="list-style-type: none"> • Visas när växelläget ändras till ett annat läge än D när ACC är i drift. • Visas när du trycker ned RES/+- eller SET/---knappen när växelväljaren är i något annat läge än D. | <ul style="list-style-type: none"> • ACC har avaktiverats automatiskt. <ul style="list-style-type: none"> ➤ Adaptiv farthållare (ACC) med efterföljande fordon vid låg hastighet (LSF) S. 447 • ACC kan inte ställas in. <ul style="list-style-type: none"> ➤ Adaptiv farthållare (ACC) med efterföljande fordon vid låg hastighet (LSF) S. 447 |
|   | <ul style="list-style-type: none"> • Visas när bilen står stilla i en mycket brant backe medan ACC-systemet är i drift. • Visas när du trycker på RES/+- eller SET/---knappen när fordonet står stilla i en mycket brant backe. | <ul style="list-style-type: none"> • ACC har avaktiverats automatiskt. <ul style="list-style-type: none"> ➤ Adaptiv farthållare (ACC) med efterföljande fordon vid låg hastighet (LSF) S. 447 • ACC kan inte ställas in. <ul style="list-style-type: none"> ➤ Adaptiv farthållare (ACC) med efterföljande fordon vid låg hastighet (LSF) S. 447 |

| Meddelande | Tillstånd | Förklaring |
|---|---|--|
|  | <ul style="list-style-type: none"> • Visas om VSA eller antispinnfunktionen är aktiv medan ACC-systemet är i drift. | <ul style="list-style-type: none"> • ACC har avaktiverats automatiskt. <ul style="list-style-type: none"> ☒ Adaptiv farthållare (ACC) med efterföljande fordon vid låg hastighet (LSF) S. 447 |
|  | <ul style="list-style-type: none"> • Visas när du trycker på RES/+ eller SET/–-knappen när fordonet rör sig och bromspedalen är nedtryckt. | <ul style="list-style-type: none"> • ACC kan inte ställas in. <ul style="list-style-type: none"> ☒ Adaptiv farthållare (ACC) med efterföljande fordon vid låg hastighet (LSF) S. 447 |
|  | <ul style="list-style-type: none"> • Blinkar när systemet känner av en sannolik kollision. Ljudsignalen hörs. | <ul style="list-style-type: none"> • Vidta lämpliga åtgärder för att förhindra en kollision (bromsa, byt fil osv.) <ul style="list-style-type: none"> ☒ Adaptiv farthållare (ACC) med efterföljande fordon vid låg hastighet (LSF) S. 447 ☒ Kollisionsminimerande bromssystem (CMBS) S. 430 ☒ Bromskontroll vid låg hastighet S. 441 |
|  | <ul style="list-style-type: none"> • Visas när systemet för bromskontroll vid låg hastighet aktiveras. | <p>—</p> |

| Meddelande | Tillstånd | Förklaring |
|--|--|--|
|  | <ul style="list-style-type: none"> • Visas när aviseringssystemet för ledbils avresa är aktiverat. | <p>➤ Aviseringsystem för ledbils avresa S. 484</p> |
|  <p>(Gul)</p> | <ul style="list-style-type: none"> • Visas om fordonet är på väg att svänga ut från ett identifierat körfält. | <ul style="list-style-type: none"> • Ta direkt kontroll över styrningen och håll fordonet i mitten av körfältet. Meddelandet försvinner efter ett tag. <ul style="list-style-type: none"> ➤ System för körfältsassistans (LKAS) S. 467 ➤ Avkörningsförebyggande system S. 478 |
|  <p>(Röd)</p> | <ul style="list-style-type: none"> • Visas om föraren bara vilar sina händer på ratten eller inte håller i ratten alls och fordonet är på väg att svänga ut från ett identifierat körfält. En summer ljuder också. • Blinkar om föraren bara vilar sina händer på ratten eller inte håller i ratten alls. En summer ljuder också. Om föraren fortsätter att köra på detta sätt övergår ljudsignalen i en enda lång ton och LKAS inaktiveras. | <ul style="list-style-type: none"> • Ta direkt kontroll över styrningen och håll fordonet i mitten av körfältet. Meddelandet försvinner efter ett tag. <ul style="list-style-type: none"> ➤ System för körfältsassistans (LKAS) S. 467 • Ta direkt kontroll över styrningen. Meddelandet försvinner. <ul style="list-style-type: none"> ➤ System för körfältsassistans (LKAS) S. 467 |

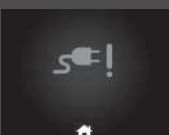

| Meddelande | Tillstånd | Förklaring |
|--|--|--|
|  <p>(Vit)</p> | <ul style="list-style-type: none"> • Visas när fordonet riskerar att köra utanför ett identifierat körfält. Avkörningsvarnarsystemet styr även fordonet för att hjälpa dig att hålla dig inom ditt körfält. | <ul style="list-style-type: none"> • Ta direkt kontroll över styrningen och håll fordonet i mitten av körfältet. Meddelandet försvinner efter ett tag. <ul style="list-style-type: none"> ➤ Avkörningsförebyggande system S. 478 |
|  | <ul style="list-style-type: none"> • Uppstår när LKAS är i drift eller LKAS-knappen trycks in men det finns ett problem med ett system som hör ihop med LKAS. LKAS avbryts automatiskt. Summern ljuder samtidigt. | <ul style="list-style-type: none"> • Om andra systemindikatorer tänds, t.ex. VSA-, ABS- eller bromssystem vidtar du lämpliga åtgärder. <ul style="list-style-type: none"> ➤ Indikatorer S. 106 |
|  | <ul style="list-style-type: none"> • Visas när SET/--, RES/+, CANCEL-, intervall- eller LIM-knappen trycks in medan ACC, den justerbara hastighetsbegränsaren eller den intelligenta hastighetsbegränsaren är avstängd. | <ul style="list-style-type: none"> • När du har tryckt på -knappen, tryck på SET/--, RES/+, CANCEL-, intervall- eller LIM-knappen. <ul style="list-style-type: none"> ➤ Justerbar hastighetsbegränsare S. 405 ➤ Intelligent hastighetsbegränsare S. 410 ➤ Adaptiv farthållare (ACC) med efterföljande fordon vid låg hastighet (LSF) S. 447 |
|  | <ul style="list-style-type: none"> • Visas när avståndsknappen trycks ned i läget justerbar hastighetsbegränsare/intelligent hastighetsbegränsare. | <ul style="list-style-type: none"> • Tryck på avståndsknappen efter att du har växlat till ACC. <ul style="list-style-type: none"> ➤ Justerbar hastighetsbegränsare S. 405 ➤ Intelligent hastighetsbegränsare S. 410 ➤ Adaptiv farthållare (ACC) med efterföljande fordon vid låg hastighet (LSF) S. 447 |

| Meddelande | Tillstånd | Förklaring |
|--|--|---|
|  | <ul style="list-style-type: none"> • Visas när automatisk avstängning avaktiveras. | <p>➤ POWER-knapp S. 197</p> |
|  | <ul style="list-style-type: none"> • Visas när laddningskontakten inte fungerar. | <ul style="list-style-type: none"> • Koppla bort laddningskontakten med hjälp av frigöringssladden. <p>➤ Om du inte kan koppla loss laddningskontakten S. 673</p> |
|  <p>(Gul)</p> | <ul style="list-style-type: none"> • Visas när laddningskontakten är ansluten till ingången. | <ul style="list-style-type: none"> • Fordonet rör sig inte när laddningskontakten är ansluten till ingången. |
|  <p>(Vit)</p> | <ul style="list-style-type: none"> • Visas när du ställer in effektläget till VEHICLE OFF utan att ansluta laddningskontakten när yttertemperaturen är låg. | <ul style="list-style-type: none"> • Att ansluta laddningskontakten förbättrar kallstartförmågan. |

| Meddelande | Tillstånd | Förklaring |
|---|--|--|
|  | <ul style="list-style-type: none"> • Visas när laddning inte är tillgänglig på grund av hög strömförbrukning. | <ul style="list-style-type: none"> • Vrid upp/ner luftkonditioneringen om du vill ladda högspänningsbatteriet. |
|  | <ul style="list-style-type: none"> • Visas när laddning inte är tillgänglig på grund av hög strömförbrukning. | <ul style="list-style-type: none"> • Minska strömförbrukningen i AC-uttaget om du vill ladda högspänningsbatteriet. |
|  | <ul style="list-style-type: none"> • Visas när laddning inte är tillgänglig på grund av hög strömförbrukning. | <ul style="list-style-type: none"> • Vrid upp/ner luftkonditioneringen eller minska strömförbrukningen i AC-uttaget om du vill ladda högspänningsbatteriet. |
|  | <ul style="list-style-type: none"> • Visas när laddning inte är tillgänglig på grund av hög strömförbrukning. | <ul style="list-style-type: none"> • Minska fordonets strömförbrukning om du vill ladda högspänningsbatteriet. |

| Meddelande | Tillstånd | Förklaring |
|---|---|--|
|  | <ul style="list-style-type: none"> • Visas när enpedalskommandosystemet för tillfället inte kan användas. • Visas när enpedalskommandosystemet inte kan användas på grund av att Hondas parkeringsassistans är aktiverad. | <ul style="list-style-type: none"> • Vänta en stund och slå sedan på enpedalskommandosystemet. • Stäng av Honda-parkeringsassistansen och slå sedan på enpedalskommandosystemet. |
|  | <ul style="list-style-type: none"> • Visas när enpedalskommandoknappen trycks ned när förarens säkerhetsbälte inte är fastspänt. | <ul style="list-style-type: none"> • Spänn fast säkerhetsbältet och tryck sedan på enpedalskommandoknappen. |
|  | <ul style="list-style-type: none"> • Visas när enpedalskommandoknappen trycks ned utan att bromspedalen trycks ned. | <ul style="list-style-type: none"> • Tryck ned bromspedalen och tryck sedan på enpedalskommandoknappen. |
|  | <ul style="list-style-type: none"> • Visas när funktionen för enpedalskommandosystemet avbryts automatiskt. | <ul style="list-style-type: none"> • Vänta en stund och slå sedan på enpedalskommandosystemet. |
| | <ul style="list-style-type: none"> • Visas när enpedalskommandosystemet stängs av automatiskt när ACC ställs in. | <p style="text-align: center;">—</p> |
| | <ul style="list-style-type: none"> • Visas när enpedalskommandosystemet stängs av automatiskt när Honda Parking Pilot aktiveras. | <p style="text-align: center;">—</p> |

| Meddelande | Tillstånd | Förklaring |
|---|--|--|
|  | <ul style="list-style-type: none"> • Visas när den automatiska bromshållningen ändras till enpedalskommando. | <p>—</p> |
|  | <ul style="list-style-type: none"> • Visas när fartminskning har minskat. | <p>► Enpedalskommando s. 398</p> |
|  | <ul style="list-style-type: none"> • Visas när det automatiska bromshållningssystemet inte kan användas på grund av att enpedalskommandot är aktiverat. | <p>—</p> |
|  | <ul style="list-style-type: none"> • Visas när ett fel uppstår i det digitala nyckelsystemet. | <ul style="list-style-type: none"> • Låt din återförsäljare kontrollera fordonet. |

| Meddelande | Tillstånd | Förklaring |
|---|--|--|
|  | <ul style="list-style-type: none"> • Visas när förardörren öppnas med effektläget inställt till ON. | <ul style="list-style-type: none"> • Ställ in effektläget till OFF och ha nyckeln med dig när du stiger ur fordonet. |
|  | <ul style="list-style-type: none"> • Visas innan du lämnar fordonet, om en bakdörr öppnades strax innan fordonet slogs på, för att påminna dig om att kontrollera om det finns passagerare eller föremål i baksätet när du lämnar fordonet. | <ul style="list-style-type: none"> • Kontrollera om det finns passagerare eller föremål i baksätet innan du stiger ur fordonet. ➤ Påminnelse baksäte S. 230 |

Modeller med Honda Parking Pilot

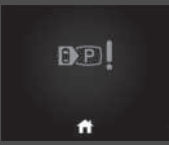
| Meddelande | Tillstånd | Förklaring |
|---|--|--|
|  | <ul style="list-style-type: none"> • Visas om det uppstår ett problem med Honda Parking Pilot-systemet. | <ul style="list-style-type: none"> • Låt din återförsäljare kontrollera fordonet. |

Modeller med servicepåminnelssystem

| Meddelande | Tillstånd | Förklaring |
|---|---|---|
|  | <ul style="list-style-type: none"> • Visas när någon serviceåtgärd krävs inom mindre än 30 dagar. | <ul style="list-style-type: none"> • De återstående dagarna räknas ned en dag i taget. ➤ Servicepåminnelssystem* s. 582 |
|  | <ul style="list-style-type: none"> • Visas när någon serviceåtgärd krävs inom mindre än 10 dagar. | <ul style="list-style-type: none"> • Se till att den indikerade servicepunkten utförs snarast möjligt. ➤ Servicepåminnelssystem* s. 582 |
|  | <ul style="list-style-type: none"> • Tänds när den indikerade underhållsservicen fortfarande inte har utförts när den återstående tiden når 0. | <ul style="list-style-type: none"> • Fordonet har passerat den punkt där service är nödvändig. Låt omedelbart serva fordonet och se till att servicepåminnelsen återställs. ➤ Servicepåminnelssystem* s. 582 |

* Ej tillgängligt på alla modeller

Mätare

Mätarna omfattar hastighetsmätare, mätare för högspänningsbatteriets laddningsnivå, **POWER-/CHARGE**-mätare och tillhörande indikatorer. De visas när effektläget står på ON.

Hastighetsmätare

Visar färdhastigheten i km/h eller mph.

Mätare för högspänningsbatteriets laddningsnivå

Visar högspänningsbatteriets återstående laddningsnivå.

POWER/CHARGE-mätare

Elektrisk motor

I vilken utsträckning elmotorn blir strömmatad visas med avläsningarna på **POWER**-sidan.

Batteriladdning pågår

I vilken utsträckning högspänningsbatteriet laddas visas med avläsningarna på **CHARGE**-sidan.

Vägmätare

Visar fordonets totala körsträcka i kilometer eller miles.

Hastighetsmätare

Du kan ställa in hastighetsmätaren och de visade mätvärdena så att de visas i antingen km/h eller mph.

➤ **Ändra enhet** S. 168

Mätare för högspänningsbatteriets laddningsnivå

Högspänningsbatteriets laddningsnivå kan minska under följande förhållanden:

- När 12 V-batteriet har bytts ut.
- När 12 V-batteriet har kopplats från.
- När högspänningsbatteriets styrsystem korrigerar dess avläsning.

Avläsningen av laddningsnivån korrigeras automatiskt under körning.

Ändringar i högspänningsbatteriets temperatur kan öka eller minska batteriets laddningskapacitet. Om temperaturförändringar förändrar batteriets kapacitet, kan antalet indikatorer i mätaren för batteriladdningsnivå också ändras, även om mängden laddning förblir densamma.

■ Utomhustemperatur

Utomhustemperaturen visas i grader Celsius.

Om utomhustemperaturen har varit under 3 °C när du ställer in effektläget på ON, blinkar indikatorn för utomhustemperatur i 10 sekunder.

■ Justera visningen av utomhustemperaturen

Du kan justera temperaturavläsningen med upp till ±3 °C om temperaturen inte verkar stämma.

■ System för vägmärkesigenkänning

Visar trafikskyltar under körningen.

Indikatorn blinkar när maxhastigheten på trafikskylten som registrerats av trafikskyltsinformationen överskrids.

■ Aktuellt läge för ACC med funktion för efterföljande fordon vid låg hastighet och körfältsassistans

Visar det aktuella läget för ACC med funktion för efterföljande fordon vid låg hastighet och körfältsassistans.

- **Adaptiv farthållare (ACC) med efterföljande fordon vid låg hastighet (LSF)** S. 447
- **System för körfältsassistans (LKAS)** S. 467

☒ Utomhustemperatur

Temperatursensorn sitter i främre stötfångaren. Värme från vägbanan och avgaser från andra fordon kan påverka temperaturvisningen när fordonets hastighet understiger 30 km/h.

Det kan ta flera minuter för displayen att uppdateras efter att temperaturavläsningen stabiliserats.

Du kan justera temperaturavläsningen.

- **Anpassade funktioner** S. 327

☒ System för vägmärkesigenkänning

Du kan aktivera och inaktivera trafikskyltsinformationens fortkörningsvarning.

- **Anpassade funktioner** S. 327

Display med förarinformation

Displayen för förarinformation visar information såsom beräknad kvarvarande körsträcka och fordonets energiekonomi. Där visas också meddelanden som varningar och annan viktig information.

■ Ändra informationsvisning på displayen

■ Åtkomst till innehållet på displayen

Tryck på -knappen (hem) och vrid sedan på vänster väljarratt för att bläddra till det innehåll du vill se. Tryck på vänster väljarratt för att se detaljerad information.

» Ändra informationsvisning på displayen

För att gå tillbaka till föregående skärm, tryck på -knappen (tillbaka).

Du kan lägga till och ta bort mätarnas innehåll.

» **Anpassa visning** S. 167

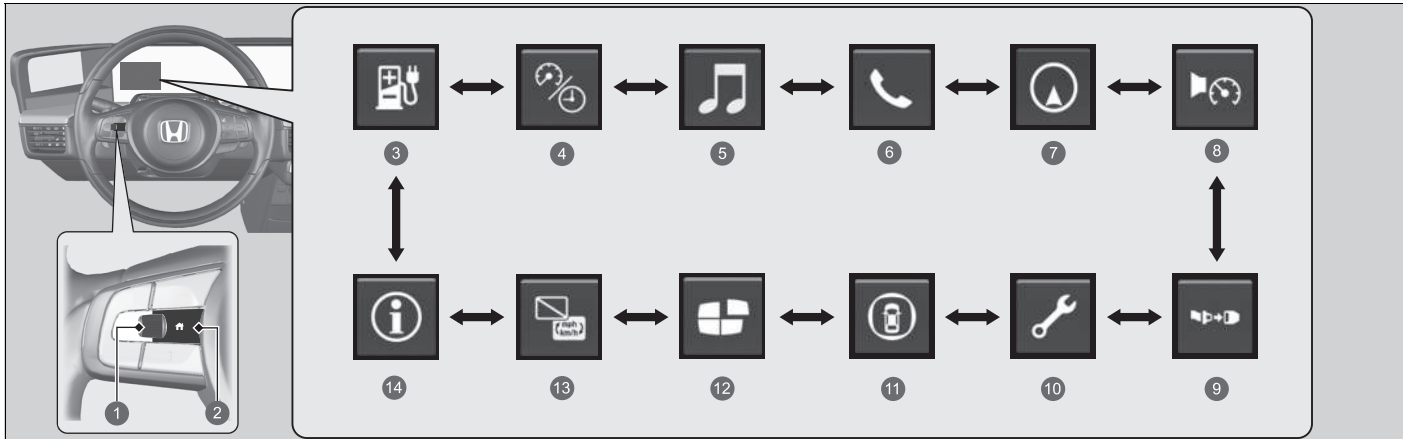

- | | |
|---|---|
| <ul style="list-style-type: none"> ① Vänster väljarratt ② -knapp (hem) ③ Räckvidd och energi S. 158 ④ Hastighet och tid S. 160 ⑤ Ljud S. 161 ⑥ Telefon S. 161 ⑦ Navigering S. 162 | <ul style="list-style-type: none"> ⑧ Hastighetslarm S. 163 ⑨ Säkerhetsbälten S. 164 ⑩ Underhåll* S. 164 ⑪ Säkerhetsassistans S. 165 ⑫ Anpassa visning S. 167 ⑬ Inget innehåll/Ändra enhet S. 168 ⑭ Information S. 168 |
|---|---|

* Ej tillgängligt på alla modeller

■ Räckvidd, Energiförbrukning, Trippmätare

Vrid på vänster väljarratt för att växla mellan trippmätare A och trippmätare B.

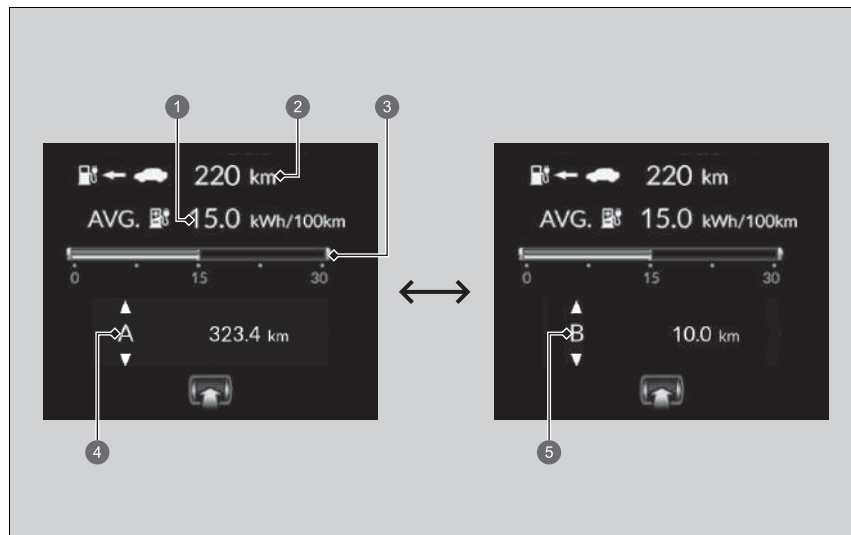

- 1 Genomsnittlig energiförbrukning
- 2 Räckvidd
- 3 Momentan energiförbrukning
- 4 Trippmätare A
- 5 Trippmätare B

■ Trippmätare

Visar fordonets totala körsträcka i kilometer eller miles sedan den senaste nollställningen. Mätare A och B kan användas för att mäta två olika resor.

Nollställning av trippmätare

Nollställ trippmätaren genom att visa den, trycka på vänster väljarratt och sedan välja **Återställ**. Trippmätaren återställs till **0.0**.

■ Genomsnittlig energiförbrukning

Visar den uppskattade genomsnittliga energiförbrukningen för varje trippmätare i kWh/100 km eller miles/kWh. Displayen växlar vid inställda intervaller. När du nollställer en trippmätare återställs även mätaren för genomsnittlig energiförbrukning.

■ Momentan energiförbrukning

Visar den momentana energiförbrukningen som ett stapeldiagram i kWh/100 km eller miles/kWh.

■ Räckvidd

Visar den beräknade sträcka som återstår med kvarvarande laddning. Den här uppskattningen baseras på energiförbrukningen under dina tidigare resor och den återstående laddningen i högspänningsbatteriet.

☒ Trippmätare

Växla mellan trippmätare A och trippmätare B genom att vrida på vänster väljarratt.

☒ Genomsnittlig energiförbrukning

Du kan välja när du vill nollställa den genomsnittliga bränsleförbrukningen.

➤ **Anpassade funktioner** S. 327

☒ Räckvidd

Den visade körräckvidden är endast en uppskattning och kan skilja sig från den faktiska sträcka som fordonet kan färdas.

■ Hastighet och tid

Vrid på vänster väljarratt för att växla mellan trippmätare A och trippmätare B.

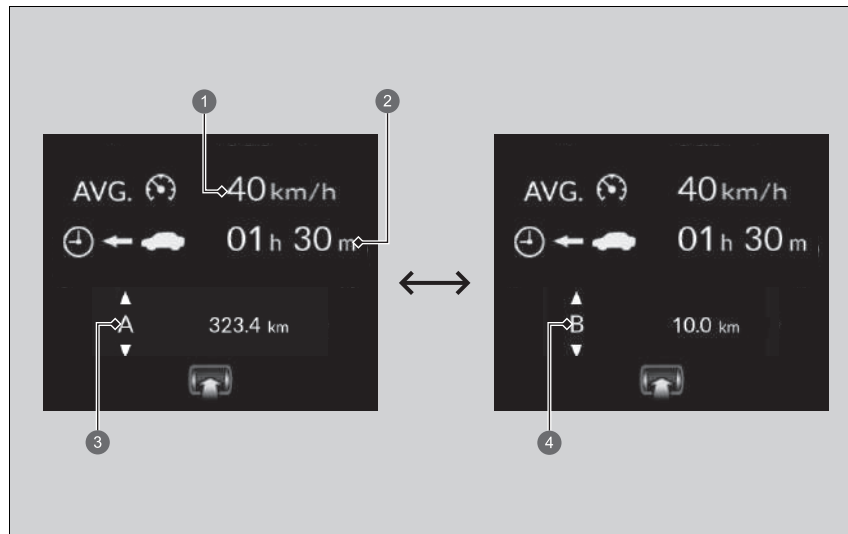

- ① Medelhastighet
- ② Förfluten tid
- ③ Trippmätare A
- ④ Trippmätare B

■ Trippmätare

➤ **Trippmätare** S. 159

■ Förfluten tid

Visar den tid som har förflutit sedan trippmätare A eller B senast nollställdes.

■ Medelhastighet

Visar medelhastighet i km/h sedan trippmätaren A eller B senast nollställdes.

■ Ljud

Visar aktuell ljudinformation.

➤ **Basfunktioner** S. 257

■ Telefon

Visar aktuell telefoninformation.

➤ **Handsfree telefonsystem** S. 344

☒ Förfluten tid

Du kan välja när du vill nollställa den förflutna tiden.

➤ **Anpassade funktioner** S. 327

☒ Medelhastighet

Du kan välja när du vill nollställa medelhastigheten.

➤ **Anpassade funktioner** S. 327

■ Navigering

■ Kompass

Visar kompasskärmen.

■ Sväng-för-sväng-vägledning

När vägledning ges av navigeringssystemet, Android Auto eller Apple CarPlay visas sväng-för-sväng-vägledning till din destination.

➤ **Se handboken till navigeringssystemet**

➤ **Android Auto** S. 313

➤ **Apple CarPlay** S. 309

» Navigering

Du kan välja om den detaljerade vägbeskrivningsdisplayen ska visas eller ej under ruttanvisningar.

➤ **Anpassade funktioner** S. 327

När kompassen eller sväng-för-sväng-vägledningen visas kan du styra vissa navigeringsfunktioner på förarinformationsgränssnittet genom att vrida på vänster väljarratt.

➤ **Se handboken till navigeringssystemet**

Hastighetslarm

Aktiverar hastighetslarmet och ändrar inställningen för larmet.

Vrid på vänster väljarratt så ändras inställningen för hastighetslarmet enligt följande:

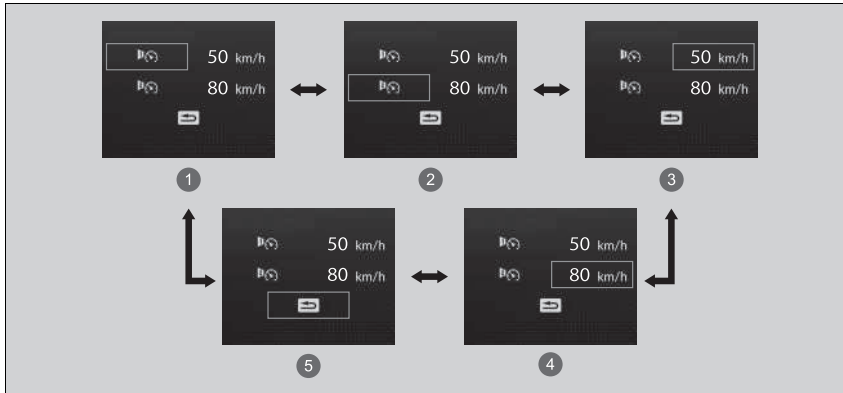

- 1 Hastighetslarm 1 På/Av*1
- 2 Hastighetslarm 2 På/Av*1
- 3 Hastighetslarm 1 inställd hastighet [50 km/h *1]
- 4 Hastighetslarm 2 inställd hastighet [80 km/h *1]
- 5 Tillbaka

*1: Standardinställning

■ Säkerhetsbälten

Visar när något säkerhetsbälte spännas fast eller lossas.

■ Underhåll*

Visar servicepåminnelseystemet.

▣ **Servicepåminnelseystem*** S. 582

■ Säkerhetsassistans

Anger status för avkörningsvarnarsystemet, döda vinkeln-informationssystemet*, bromskontroll i låg hastighet och CMBS, t.ex. På, Av eller Fel, med färg och bokstäver.

Följande färger visar status för något av de ovan nämnda systemen:

- Grönt: Systemet är påslaget.
- Grått: Systemet är avstängt.
- Gult: Det har uppstått ett problem i systemet.

» Säkerhetsassistans

Om ett system indikeras med färgen gult ska fordonet omedelbart kontrolleras av en återförsäljare.

För att slå på eller av varje system ska du först vrida på vänster väljarratt för att växla skärm. På nästa skärm kan du välja vilket system som ska slås på eller av.

- » **Avkörningsförebyggande system På och Av** S. 481
- » **Döda vinkeln-information på/av** S. 426
- » **Systemet på och av** S. 444
- » **Aktivera/inaktivera CMBS** S. 434

Du kan också bekräfta status för varje funktion genom färgen på indikatorn för säkerhetsassistans.

- » **Indikator för säkerhetsassistans (gul)** S. 125
- » **Indikator för säkerhetsassistans (grön/grå)** S. 128

* Ej tillgängligt på alla modeller

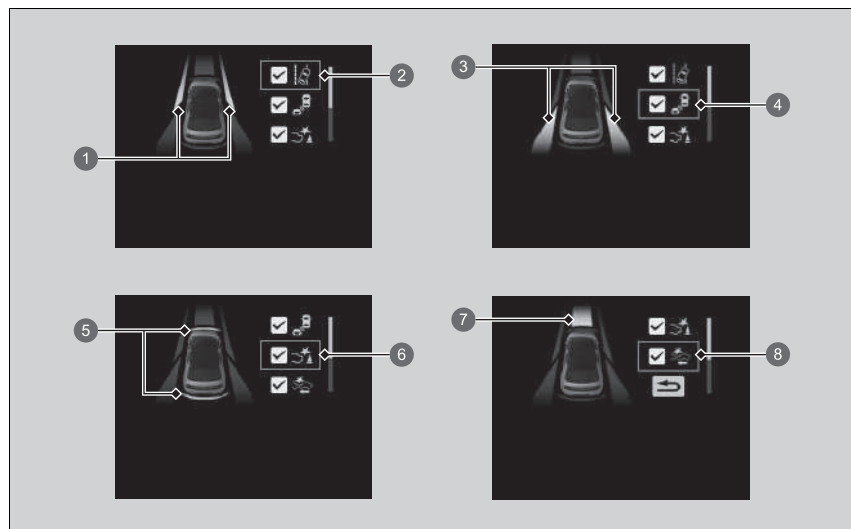

- ① Områdesinfo för avkörningsvarnare
- ② Ikon och statusinfo för avkörningsvarnare
- ③ Områdesinfo för döda vinkeln-information*
- ④ Ikon och statusinfo för döda vinkeln-information*
- ⑤ Områdesinfo för bromskontroll i låg hastighet
- ⑥ Ikon och statusinfo för bromskontroll i låg hastighet
- ⑦ Områdesinfo för CMBS
- ⑧ Ikon och statusinfo för CMBS



■ Anpassa visning

Ändra inställningarna enligt önskemål.

■ Ordna innehåll

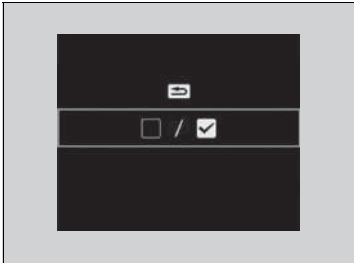
Du kan välja vilka ikoner som ska visas på hemskärmen.



1. Vrid på vänster väljarratt för att välja  och tryck sedan på vänster väljarratt.
2. Vrid på vänster väljarratt för att välja  och tryck sedan på vänster väljarratt.
3. Rulla vänster väljarratt för att bläddra mellan ikoner och tryck sedan på vänster väljarratt för att markera eller avmarkera dem.

☒ Anpassa visning

Ikoner som är grå kan inte tas bort från hemskärmen.

■ Ändra enhet

Gör att du kan visa en annan hastighetsenhet på displayen med förarinformation och ställa in att de visade mätvärdena visas i antingen km/h eller mph.

Tryck och håll ned vänster väljarratt när du väljer  på displayen för förarinformation. Varje gång du gör detta ändras enheten från km/h till mph eller vice versa. Därefter visas en bekräftelseskärm i några sekunder.

■ Information

► Varnings- och informationsmeddelanden på förarinformationsgränssnittet

S. 130

■ Återstående batteri

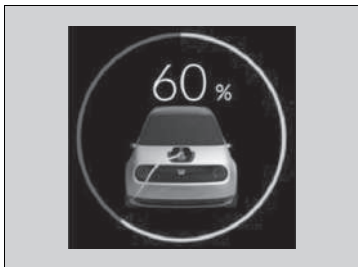

Visar aktuell status för högspänningsbatteriet. Färgen på cirkeln motsvarar aktuell status för högspänningsbatteriet.

- Grönt: Laddar
- Gult: Högspänningsbatteriets laddning börjar bli låg (ungefär 15 % kvar)
- Vitt: Vid annat än ovanstående eller vid full laddning

► Återstående batteri

Om gult visas ska du ladda högspänningsbatteriet så snart som möjligt.

■ Schema för förkonditionering av klimat

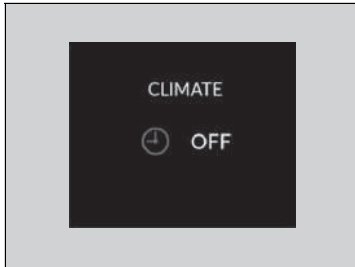

Visar aktuell status för klimatanläggningens tidsinställning.

► **Inställning av schema för förkonditionering av klimat** S. 323

■ Återstående laddningstid

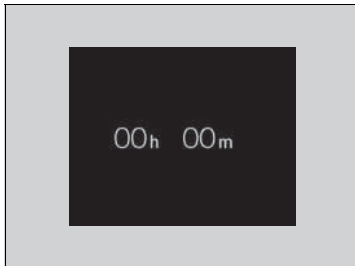

Visar aktuell laddningsstatus.

► **Laddning** S. 562

Reglage

Detta kapitel förklarar hur man använder de olika reglagen som är nödvändiga för att köra.

| | | | |
|--|-----|---|-----|
| Låsa och låsa upp dörrarna | | | |
| Nyckel..... | 172 | Lutningssensor* | 192 |
| Svag signalstyrka hos den nyckelfria fjärrkontrollen | 174 | Superlås* | 193 |
| Låsa/Låsa upp dörrarna från utsidan | 175 | Fönster | 194 |
| Låsa/låsa upp dörrarna från insidan | 182 | Manövrera reglagen omkring ratten | |
| Barnsäkerhetslås | 184 | POWER-knapp | 197 |
| NFC-markeringar..... | 185 | Belysning | 201 |
| Baklucka | 186 | Automatiskt helljus | 206 |
| Säkerhetssystem | | Torkare och spolare | 210 |
| Startspärrsystem..... | 188 | Knapp för eluppvärmd bakruta | 213 |
| Säkerhetslarm | 189 | Justera ratten..... | 214 |
| Ultraljudssensorer*..... | 191 | Justering av varje typ av backspegel | |
| | | Mittkameraspeglssystem* | 215 |
| | | Innerbackspegel* | 220 |
| | | Speglssystem med sidokameror..... | 221 |
| | | Säten | 227 |
| | | Kupékomfort | 235 |
| | | Klimatanläggning | 247 |

* Ej tillgängligt på alla modeller

Nyckel

Till detta fordon medföljer följande nyckel:

Den nyckelfria fjärrsändaren



Använd nycklarna för att starta och stänga av kraftsystemet samt för att låsa och låsa upp dörrarna, bakluckan och laddningsluckan.

Nyckel

Alla nycklar har ett startspärrsystem. Startspärrsystemet ökar fordonets skydd mot stöld.

🔑 **Startspärrsystem** S. 188

Följ anvisningarna nedan för att undvika skador på nycklarna:

- Lämna inte nycklarna i direkt solljus eller på platser med hög temperatur eller luftfuktighet.
- Låt inte nycklarna falla i marken och ställ inte tunga föremål på dem.
- Håll nycklarna borta från vätskor, damm och sand.
- Ta inte isär nycklar annat än vid batteribyte.

Om kretsarna i nycklarna är skadade finns det risk för att kraftsystemet inte aktiveras och att fjärrsändaren inte fungerar.

Låt en återförsäljare undersöka nycklarna om de inte fungerar korrekt.

Du kan slå på och stänga av klimatanläggningen med hjälp av den nyckelfria fjärrkontrollen.

🔑 **Förkonditionering av klimat på avstånd**
S. 250

Inbyggd nyckel

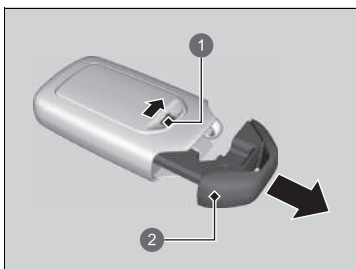

Den inbyggda nyckeln kan användas för att låsa/låsa upp dörrarna när batteriet i den nyckelfria fjärrsändaren blir svagt och den elektriska funktionen för låsning/upplåsning är avaktiverad.

För att ta ut den inbyggda nyckeln, skjut in frigöringsknappen och dra sedan ut nyckeln. Du sätter tillbaka den inbyggda nyckeln genom att trycka in den i den nyckelfria fjärrkontrollen tills den klickar på plats.

- 1 Frigöringsreglage
- 2 Inbyggd nyckel

■ Nyckelnummerbricka

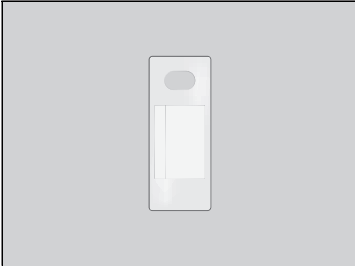

Innehåller ett nummer som du behöver om du köper en reservnyckel.

▣ Nyckelnummerbricka

Förvara brickan med nyckelnumret separat från nyckeln på en säker plats utanför fordonet.
Kontakta en återförsäljare om du vill köpa en extranyckel.

Kontakta en återförsäljare om du tappar nyckeln och inte kan aktivera kraftsystemet.

Svag signalstyrka hos den nyckelfria fjärrkontrollen

Fordonet sänder ut radiovågor för att lokalisera den nyckelfria fjärrkontrollen när dörrarna, bakluckan och laddningsluckan låses/låses upp, eller för att aktivera kraftsystemet.

I följande fall kan låsningen/upplåsningen av dörrarna och bakluckan, eller aktiveringen av kraftsystemet förhindras eller funktionen vara instabil:

- Starka radiovågor som skickas ut av närbelägen utrustning.
- Den nyckelfria fjärrkontrollen bärs tillsammans med telekommunikationsutrustning, bärbara datorer, mobiltelefoner eller annan trådlös utrustning.
- Ett metallföremål vidrör eller täcker den nyckelfria fjärrkontrollen.

► Svag signalstyrka hos den nyckelfria fjärrkontrollen

Kommunikationen mellan den nyckelfria fjärrsändaren och fordonet drar på batteriet i den nyckelfria fjärren.

Batteriet varar i ungefär två år, men varierar något beroende på hur ofta fjärrkontrollen används.

Det drar på batteriet varje gång den nyckelfria fjärrkontrollen tar emot starka radiovågor. Undvik därför att placera den i närheten av elektrisk utrustning som tv-apparater och persondatorer.

Låsa/Låsa upp dörrarna från utsidan

■ Använda det nyckelfria systemet

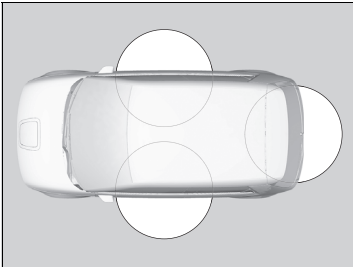

När du bär den nyckelfria fjärrkontrollen fälls framdörrarnas yttre handtag automatiskt in/ut och du kan låsa/låsa upp dörrarna och bakluckan. Du kan låsa/låsa upp dörrarna och bakluckan inom en radie på cirka 80 cm från framdörrarnas yttre handtag eller bakluckans yttre handtag.

■ Låsa dörrarna och bagageluckan

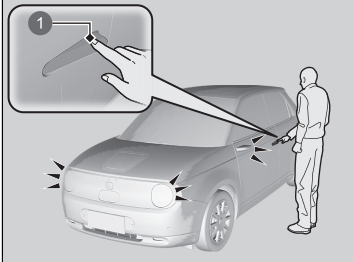

1 Dörrlångsensör

Tryck på dörrlångsensorn på framdörren eller tryck på låsknappen på bakluckan.

- Viss yttre belysning blinkar tre gånger, alla dörrar och bakluckan låses, framdörrarnas yttre handtag fälls in om de är utfällda och säkerhetssystemet aktiveras.

☒ Använda det nyckelfria systemet

Du kan endast låsa eller låsa upp dörrar med det nyckelfria systemet när effektläget står på VEHICLE OFF.

- Lämna inte den nyckellösa fjärrkontrollen i fordonet när du stiger ur fordonet. Ta den med dig.
- Även om du inte har någon nyckelfri fjärrkontroll kan du låsa/låsa upp dörrarna och bakluckan när någon annan som har en fjärrkontroll är inom räckvidden.
- Det kan hända att dörren låses eller låses upp om dörrhandtaget dränks in med vatten på grund av ett häftigt regnväder eller i en biltvätt när den nyckelfria fjärrkontrollen finns inom räckvidd från bilen.
- Om du fattar ett främre dörrhandtag eller vidrör en dörrlångsensör med handskar, kan dörrsensorn svara långsamt eller inte svara med att låsa eller låsa upp dörrarna.
- När du låst dörren har du upp till två sekunder då du kan dra i dörrhandtaget för att bekräfta att dörren är låst. Om du behöver låsa upp dörren omedelbart efter att du låst den ska du vänta i minst två sekunder innan du tar tag i handtaget, annars kan dörren inte låsas upp.
- Det är inte säkert att det går att öppna dörren om du drar i handtaget omedelbart efter att du har fattat tag i det. Fatta tag i handtaget igen och bekräfta att dörren är upplåst innan du drar i handtaget.
- Även inom denna 80 cm-radie kan det hända att det inte går att låsa/låsa upp dörrarna och bakluckan med den nyckelfria fjärrkontrollen om den hålls över eller under det utvändiga dörrhandtaget.
- Det kan hända att fjärrsändaren inte fungerar om den är för nära dörren eller dörrglaset.

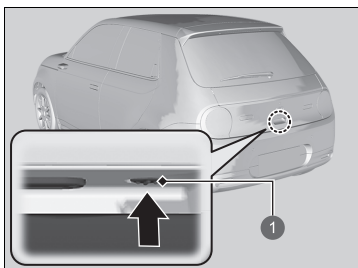

1 Låsknapp

■ Låsa upp dörrarna och bagageluckan

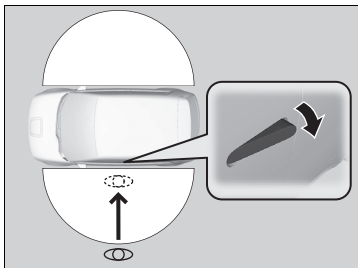

När du går till fordonet medan du bär den nyckelfria fjärrkontrollen fälls framdörrarnas yttre handtag automatiskt ut.

Den automatiska utfällningsfunktionen aktiveras när dörrarna är låsta och den nyckelfria fjärrkontrollen är inom en radie på 2 meter från framdörrarnas yttre handtag.

► Använda det nyckelfria systemet

Om du inte öppnar en dörr eller bakluckan inom 30 sekunder efter det att du har låst upp fordonet, kommer dörrarna och bakluckan automatiskt att låsas igen och framdörrarnas yttre handtag kommer automatiskt att fällas in igen.

Om du låser dörrarna och sedan håller den nyckelfria fjärrkontrollen inom detekteringsområdet i mer än 2 minuter avaktiveras den automatiska utfällningsfunktionen. Om funktionen är avaktiverad fäller du ut handtaget manuellt eller använder upplåsningsknappen på den nyckelfria fjärrkontrollen.

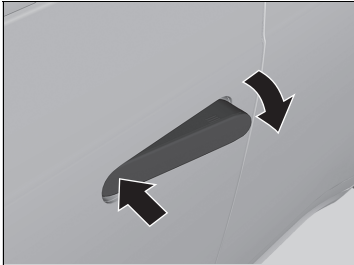

Skjuta ut framdörrens yttre handtag manuellt:

Skjut framsidan inåt.

- När framdörrens yttre handtag inte fälls ut automatiskt ska du skjuta framsidan inåt.

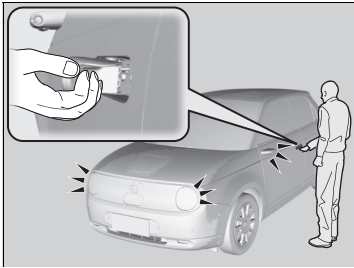

Ta tag i framdörrens yttre handtag:

- Alla dörrar och bagageluckan låses upp.
- Viss yttre belysning blinkar en gång.

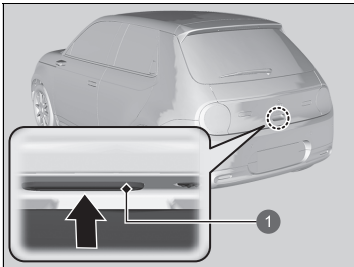

1 Yttre handtag

Tryck på bakluckans yttre handtag:

- Bakluckan och alla dörrar låses upp.
- Vissa utvändiga lampor blinkar en gång.
- Framdörrens yttre handtag fälls ut.

► **Öppna/stänga bakluckan** S. 187

► Använda det nyckelfria systemet

Om du går bort från fordonet när kraftsystemet är på fungerar inte den automatiska utfällningsfunktionen.

Om du låser dörrarna och bakluckan och för ut den nyckelfria fjärrkontrollen ur detekteringsområdet på 2 meter, och sedan för tillbaka den inom räckvidden inom 10 sekunder, fungerar inte den automatiska utfällningsfunktionen. I så fall fäller du ut dörrhandtaget manuellt eller använder fjärrsändaren.

Om du däremot för tillbaka den nyckelfria fjärrkontrollen inom räckvidden efter 10 sekunder kommer handtagen automatiskt att fällas ut.

Framdörrens yttre handtag fälls in igen inom 30 sekunder efter att förardörren stängts eller när växellådan tas ut ur läge **P**.

Om fordonet lämnas i mer än 8 dagar fungerar inte den automatiska utfällningsfunktionen. I så fall låser du upp fordonet med fjärrsändaren.

Om ett yttre handtag på en framdörr är utfällt och den nyckelfria fjärrkontrollen förs ut ur detekteringsområdet på 2 meter, kommer handtaget att fällas in igen efter 30 sekunder.

Inställningarna för belysningens blinkande och den automatiska utfällningsfunktionen kan anpassas på ljud-/informationsskärmen.

► **Så här anpassar du fordonsinställningarna**
S. 336

■ Använda fjärrsändaren

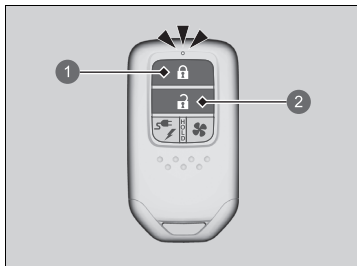

- ① Låsknapp
- ② Upplåsningsknapp

■ Låsa dörrarna och bagageluckan

Tryck på låsknappen.

- Viss yttre belysning blinkar tre gånger, alla dörrar och bakluckan låses, framdörrarnas yttre handtag fälls in och säkerhetssystemet aktiveras.

■ Låsa upp dörrarna och bagageluckan

Tryck på upplåsningsknappen.

- Viss yttre belysning blinkar en gång, alla dörrar och bakluckan låses upp och framdörrarnas yttre handtag fälls ut.

► Använda fjärrsändaren

Om du inte öppnar någon av dörrarna eller bakluckan inom 30 sekunder sedan du har låst upp fordonet med fjärrsändaren kommer dörrarna och bakluckan automatiskt att låsas igen och framdörrens yttre handtag fälls automatiskt in. Du kan ändra timern för säkerhetsdörrlåsning.

- **Så här anpassar du fordonsinställningarna**
S. 336

Om fästena till framdörrens yttre handtag fälldes in eller ut medan effektläget var inställt till OFF fälls de tillbaka in eller ut om lås- eller upplåsningsknappen på nyckeln trycks ned.

Om innerbelysningsbrytaren står i det dörraktiverade läget tänds innerbelysningen när du låser upp dörrarna och bakluckan.

Inga dörrar öppnas: Belysningen tonas ut efter 30 sekunder. Dörrarna och bakluckan låses igen: Belysningen slocknar omedelbart.

- **Innerbelysning** S. 235

Du kan endast låsa eller låsa upp dörrar med fjärrsändaren när effektläget står på VEHICLE OFF.

► Använda fjärrsändaren

Högerstyrd modell

Du kan inte låsa dörrarna när den nyckelfria fjärrkontrollen är inuti fordonet, och summern ljuder. Om du behöver låsa någon av dörrarna medan fjärrsändaren fortfarande ligger kvar i fordonet gör du något av följande fyra gånger:

- Tryck på låsknappen på den nyckelfria fjärrsändaren.
- Tryck på dörrlåssensorn på framdörren eller tryck på låsknappen på bakluckan.

Fjärrsändaren använder lågeffektssignaler, vilket innebär att räckvidden varierar beroende på omgivningen.

Om fjärrsändarens räckvidd plötsligt börjar variera håller batteriet troligen på att ta slut.

Om lysdioden inte tänds när du trycker på någon av knapparna har batteriet tagit slut.

► Byta knappcells batteri S. 620

Den främre passagerardörrens yttre handtag fälls in igen inom 30 sekunder efter att förardörren stängts eller när växellådan tas ut ur läget **[P]**.

■ Låsa/Låsa upp dörrarna med en nyckel

Om lås- eller upplåsningsknappen på fjärrkontrollen inte fungerar använder du nyckeln istället.

Dra i och håll i det yttre handtaget. Sätt i den inbyggda nyckeln helt i nyckelcyklern från undersidan av handtaget och vrid sedan om den.

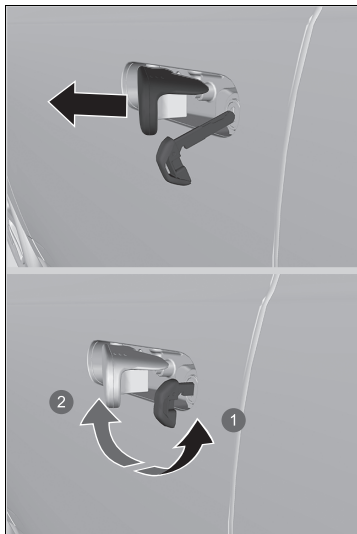

- 1 Lås
- 2 Lås upp

► Låsa/Låsa upp dörrarna med en nyckel

När förardörren låses/låses upp med en nyckel kommer alla övriga dörrar att låsas upp samtidigt.

Om du låser upp en dörr med inbyggd nyckel medan larmsystemet är aktiverat ljuder larmet.

■ Låsa en dörr utan att använda nyckel

Om du inte har nyckeln på dig, eller om du av någon anledning inte kan låsa upp en dörr med nyckel kan du låsa dörren utan den.

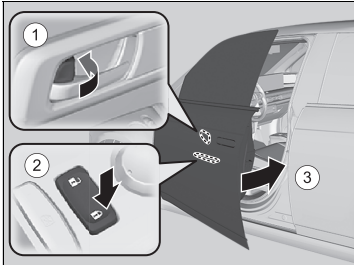

■ Låsning av förardörren

Tryck låstappen framåt ① eller tryck centrallåsknappen i låsningsriktningen ② och dra därefter ut och håll i det utvändiga dörrhandtaget ③. Stäng dörren och släpp sedan handtaget.

■ Låsning av passagerardörrarna

Skjut låstappen framåt och stäng dörren.

■ Skyddssystem mot utelåsning

Dörrarna och bakluckan kan inte låsas när den nyckellösa fjärrkontrollen finns inne i bilen.

► Låsa en dörr utan att använda nyckel

När du låser förardörren låser du samtidigt övriga dörrar och bagageluckan.

Innan du låser en dörr ska du se till att nyckeln inte är kvar i fordonet.

Låsa/låsa upp dörrarna från insidan

■ Använda låstappen

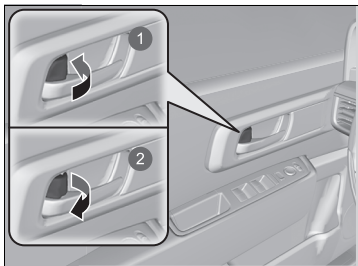

- 1 Lås
- 2 Lås upp

■ **Låsa dörren**
Skjut låstappen framåt.

■ **Låsa upp dörren**
Dra låstappen bakåt.

■ Upplåsning av bilen med framdörrrens inre handtag

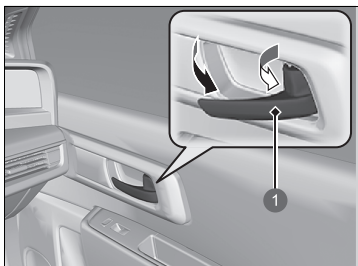

- 1 Invändigt handtag

Dra i handtaget på insidan av framdörren.
► Dörren låses upp och öppnas i en rörelse.

☒ Använda låstappen

När du låser/låser upp dörren med hjälp av låstappen på förardörren så låses/upplåses alla övriga dörrar och bakluckan samtidigt.

☒ Upplåsning av bilen med framdörrrens inre handtag

Handtaget på insidan av framdörrarna är utformat så att föraren och passageraren fram kan öppna dörren i en rörelse. Denna funktion kräver dock att de personer som sitter i framsätet aldrig drar i handtaget på insidan av framdörren medan fordonet är i rörelse.

Barn bör alltid åka i baksätet där dörrarna har barnlås.

☒ **Barnsäkerhetslås** S. 184

När du öppnar någon av dörrarna inifrån fordonet med hjälp av det inre handtaget fälls framdörrarnas yttre handtag ut.

■ Använda centrallåsknappen

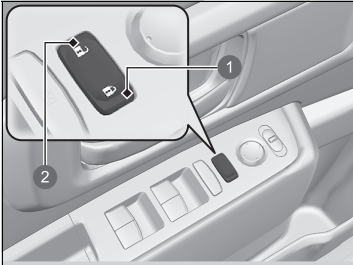

- ❶ Lås
- ❷ Lås upp

Tryck på centrallåsknappen enligt bilden för att låsa eller låsa upp alla dörrar och bakluckan.

- Framdörrarnas yttre handtag fälls även in eller ut när centrallåsknappen trycks ned.

▣ Använda centrallåsknappen

När du låser/låser upp någon av framdörrarna med hjälp av centrallåsknappen kommer alla de andra dörrarna och bakluckan att låsas/låsas upp samtidigt.

Barnsäkerhetslås

Barnlåsen förhindrar bakdörrarna från att öppnas från insidan oavsett i vilket läge låstappen står.

■ Aktivera dörrarnas barnlås

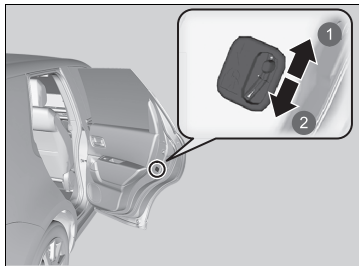

- 1 Lås upp
- 2 Lås

Skjut spaken i bakdörren till låsläget och stäng dörren.

■ När du öppnar dörren

Öppna dörren med dörrhandtaget på utsidan.

▣ Barnsäkerhetslås

För att öppna dörren från insidan när dörrens barnlås är aktiverat för du låstappen i upplåsningläget, hissar ner det bakre fönstret, sticker ut handen genom fönstret och drar i dörrhandtaget från utsidan.

NFC-markeringar

Dessa behövs för att använda din smarttelefon som fordonsnyckel.

Om du håller en NFC-kompatibel enhet över en markering kan du låsa, låsa upp och starta fordonet utan fysisk nyckel.

■ Placering



På högerstyrda modeller är NFC-markeringarna placerade på motsatt sida från markeringarna på vänsterstyrda modeller.

N-märket är ett registrerat varumärke som tillhör NFC Forum, Inc.

☒ NFC-markeringar

Funktionen kanske inte fungerar i vissa länder. Fråga en återförsäljare för mer information.

Försiktighetsåtgärder för att öppna/stänga bakluckan

Se till att det inte finns några människor eller föremål i närheten av bakluckan när du öppnar eller stänger den.

- Öppna bakluckan hela vägen.
 - ▶ Om bagageluckan inte är helt öppen finns det risk för att den börjar stängas av sin egen tyngd.
- Var försiktig när det är blåsigt. Vinden kan få bakluckan att slå igen.

Håll bakluckan stängd när du kör för att:

- ▶ Undvika potentiella skador.

☒ Försiktighetsåtgärder för att öppna/stänga bakluckan

⚠ VARNING

Om personer kommer i vägen för en baklucka som öppnas eller stängs finns risk för allvarliga skador.

Se till att inga personer står för nära bakluckan innan du öppnar eller stänger den.

Var försiktig så att du inte slår i huvudet i bakluckan eller klämmer fingrarna mellan bakluckan och bagageutrymmet när du stänger luckan.

Låt aldrig passagerare åka i bagageutrymmet. De kan skadas vid häftiga inbromsningar, hastiga accelerationer eller en kollision.

Öppna/stänga bakluckan

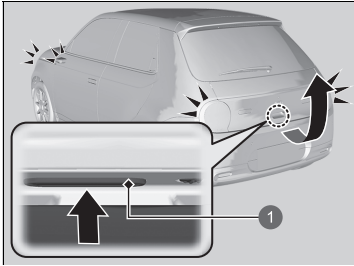

1 Yttre handtag

När alla dörrar är upplåsta, är även bagageluckan upplåst. Tryck på bakluckans yttre handtag och lyft upp bakluckan.

Om du har med dig den nyckelfria fjärrkontrollen behöver du inte låsa upp bakluckan innan du öppnar den.

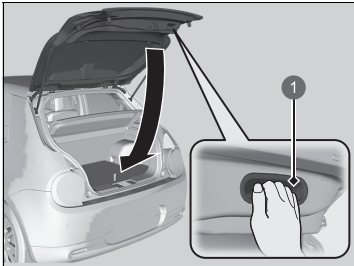

1 Invändigt handtag

Du stänger bakluckan genom att fatta tag i handtaget på insidan, dra ner bakluckan och trycka igen den från utsidan.

Öppna/stänga bakluckan

- Lämna inte den nyckellösa fjärrkontrollen i fordonet när du stiger ur fordonet. Ta den med dig.
- Även om du inte har någon nyckelfri fjärrkontroll kan du låsa upp bagageluckan när någon annan har en fjärrkontroll inom räckvidden.

Startspärrsystem

Startspärrsystemet förhindrar att en nyckel som inte har förregistrerats startar kraftsystemet. Varje enskild nyckel är utrustad med elektroniska sändare som använder elektroniska signaler för att bekräfta nyckeln.

Var uppmärksam på följande när du trycker på **POWER**-knappen:

- Låt inte föremål som sänder ut kraftiga radiovågor komma nära **POWER**-knappen.
- Se till att nyckeln inte skymms av eller kommer i beröring med metallföremål.
- Låt inte en nyckel från ett annat startspärrsystem komma nära **POWER**-knappen.

Lägg inte nyckeln nära magnetiska föremål. Elektroniska apparater som TV och ljudanläggningar avger starka magnetfält. Observera att även en nyckelknippa kan bli magnetisk.

Startspärrsystem

OBS!

Om du lämnar tändningsnyckeln kvar i fordonet finns det risk för stöld eller att fordonet oavsiktligt kommer i rörelse. Ta alltid med dig tändningsnyckeln när du lämnar fordonet utan tillsyn.

Modifera inte systemet och bygg inte på det med andra komponenter.

Att göra detta kan skada systemet och göra fordonet funktionsodugligt.

Kontakta en återförsäljare om systemet upprepade gånger misslyckas med att identifiera nyckelkoden. Kontakta återförsäljaren om du har tappat bort nyckeln och inte kan starta fordonet.

Högerstyrd modell

Tryck ner och håll kvar bromspedalen innan du ställer effektläget på ON första gången efter att 12 V-batteriet har kopplats ur.

Säkerhetslarm

Säkerhetslarmet aktiveras när du öppnar bakluckan, motorhuven eller dörrarna med våld. Larmet aktiveras inte om du öppnar bakluckan eller dörrarna med fjärrsändaren eller det nyckelfria systemet.

■ När säkerhetslarmet aktiveras

Signalhornet ljuder i intervaller och all ytterbelysning blinkar.

■ Så här inaktiverar du säkerhetslarmet

Lås upp fordonet med hjälp av fjärrsändaren eller det nyckelfria systemet eller genom att vrida tändningslåset till ON. Systemet, inklusive signalhornet och de blinkande lamporna, inaktiveras.

■ Ställa in säkerhetslarmet

Säkerhetslarmet ställs in automatiskt när följande villkor är uppfyllda:

- Effektläget står på VEHICLE OFF.
- Motorhuven är stängd.
- Alla dörrar och bakluckan har låsts utifrån med fjärrkontrollen eller det nyckelfria systemet.

■ När säkerhetslarmet ställs in

Säkerhetslarmindikatorn i instrumentpanelen blinkar och blinkningsintervallet ändras efter cirka 15 sekunder.

■ Så här avbryter du säkerhetslarmet

Säkerhetssystemets larm avbryts när fordonet låses upp med fjärrkontrollen, det nyckellösa systemet eller när tändningslåset sätts till ON. Indikatorn för säkerhetssystemets larm släcks samtidigt.

► Säkerhetslarm

Modifiera inte systemet och bygg inte på det med andra komponenter.

Att göra detta kan skada systemet och göra fordonet funktionsodugligt.

Säkerhetssystemslarmet fortsätter i ca 5 minuter innan säkerhetssystemet avaktiveras.

Systemet går igenom tio 30-sekunders cykler, under vilka signalhornet ljuder och en nödsignallampa blinkar.

Beroende på omständigheterna kan säkerhetssystemet fortsätta vara aktivt i mer än 5 minuter.

Aktivera inte säkerhetslarmsystemet när någon sitter i fordonet eller ett fönster är öppet. Systemet kan oavsiktligt aktiveras i följande fall:

- Dörren låses upp med hjälp av låstappen.
- Motorhuven öppnas med huvens öppningsreglage.

Om 12 V-batteriet tar slut efter att du har aktiverat säkerhetslarmet, så kan larmet utlösas när batteriet har laddats upp eller bytts ut.

Om detta händer inaktiverar du säkerhetslarmet genom att låsa upp en dörr med fjärrsändaren eller det nyckelfria systemet.

Om du låser upp en dörr med inbyggd nyckel medan larmsystemet är aktiverat ljuder larmet.

» Säkerhetslarm

Modeller med ultraljudssensorer eller lutningssensor

Systemet kan oavsiktligt aktiveras t.ex. när:

- Fordonet är parkerat i ett automatiserat garage.
- Fordonet tvättas med vatten under högt tryck eller tas genom en automatisk biltvätt.
- Fordonet transporteras med tåg, färja eller släpvagn.
- Fordonet utsätts för kraftigt regn eller oväder.
- Is tas bort från fordonet.

Du kan använda ultraljudsensorns **OFF**-knapp och lutningssensorns **OFF**-knapp för att inte oavsiktligt aktivera säkerhetssystemslarmet.

🔍 **Ultraljudssensorer*** S. 191

🔍 **Lutningssensor*** S. 192

Ultraljudssensorer*

Ultraljudssensorerna aktiveras endast när säkerhetslarmet är aktiverat. Om sensorerna upptäcker en inkräktare i fordonet, eller som kliver in i fordonet genom ett fönster, aktiverar sensorn larmet.

■ Så här aktiverar du säkerhetslarmet utan att aktivera ultraljudssensorerna



Du kan ställa in säkerhetssystemet utan att aktivera ultraljudssensorn.

För att stänga av ultraljudssensorsystemet ställer du in effektläget på VEHICLE OFF genom att trycka på **POWER**-knappen och sedan trycka på ultraljudssensorns **OFF**-knapp.

►  aktiveras i rött.

Aktivera igen genom att trycka på ultraljudssensorns **OFF**-knapp.

Ultraljudsgivarna aktiveras varje gång säkerhetslarmet aktiveras, även om du stängt av det senast.

⌘ Ultraljudssensorer*

Oavsett om ultraljudssensorerna har aktiverats eller inte kan säkerhetssystemet endast stängas av med fjärrsändaren eller det nyckelfria systemet, inte med nyckeln.

Det går att bekräfta om bilens säkerhetssystem har aktiverats utan din vetskap. Om säkerhetssystemet har aktiverats blinkar  i 5 minuter efter att du låst upp dörren och inaktiverat systemet.

Om du däremot slår på kraftsystemet slutar  att blinka efter 5 sekunder.

Om ultraljudssensorerna har slutat fungera eller något annat problem uppstått aktiveras  i 5 minuter efter att du låst upp dörren och inaktiverat systemet.

Om du däremot slår på kraftsystemet stängs  av.

Säkerhetssystemet kan oavsiktligt aktiveras av ultraljudssensorerna t.ex. när:

- Någon sitter i fordonet
- Ett fönster är öppet
- Tillbehör eller kläder hänger i fordonet

* Ej tillgängligt på alla modeller

Lutningssensor*

Lutningssensorn aktiveras endast när säkerhetslarmet är aktiverat. Om någon höjer fordonet i ett försök att bogsera fordonet eller ta bort hjul osv. aktiverar sensorn larmet.

■ Så här aktiverar du säkerhetslarmet utan att aktivera lutningssensorn

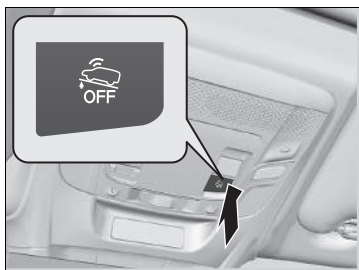

Du kan ställa in säkerhetssystemet utan att aktivera lutningssensorn.

För att stänga av lutningssensorsystemet ställer du in effektläget på VEHICLE OFF genom att trycka på **POWER**-knappen och sedan trycka på lutningssensorns **OFF**-knapp.

►  aktiveras i rött.

Aktivera det igen genom att trycka på lutningssensorns **OFF**-knapp.

Lutningssensorn aktiveras varje gång säkerhetslarmet aktiveras, även om du stängt av det senast.

►► Lutningssensor*

Oavsett om lutningssensorn har aktiverats eller inte kan säkerhetssystemet endast stängas av med fjärrsändaren eller det nyckelfria systemet, inte med nyckeln.

Det går att bekräfta om bilens säkerhetssystem har aktiverats utan din vetskap. Om säkerhetssystemet har aktiverats blinkar  i 5 minuter efter att du låst upp dörren och inaktiverat systemet.

Om du däremot slår på kraftsystemet slutar  att blinka efter 5 sekunder.

Om lutningssensorn har slutat fungera eller något annat problem uppstått aktiveras  i 5 minuter efter att du låst upp dörren och inaktiverat systemet.

Om du däremot slår på kraftsystemet stängs  av.

Aktivera inte lutningssensorn när fordonet lyfts eller hissas upp.

Superlås*

Superlåsfunktionen kopplar ur låstapparna på alla dörrar.

■ Så här aktiverar du superlåsfunktionen

- Vrid om nyckeln i förardörren (i riktning mot fronten) två gånger inom fem sekunder.
- Tryck på fjärrkontrollens låsknapp två gånger inom fem sekunder.
- Tryck på dörrlåssensorn på dörrhandtaget eller tryck på låsknappen på bakluckan två gånger inom fem sekunder.

■ Så här inaktiverar du superlåsfunktionen

Lås upp förardörren med fjärrsändaren eller det nyckelfria systemet.

» Superlås*

VARNING

Ingen får uppehålla sig i fordonet när superlåset är aktiverat. Personer som stängs in i fordonet kan bli allvarligt sjuka eller dö av den värme som uppstår när fordonet lämnas i solen.

Kontrollera att ingen befinner sig i fordonet innan du aktiverar superlås.

Om du låser upp en dörr med inbyggd nyckel medan larmsystemet är aktiverat ljuder larmet.

* Ej tillgängligt på alla modeller

Öppna/stänga elfönsterhissar

Elfönsterhissarna kan öppnas och stängas med hjälp av reglagen på dörrarna när effektläget står på ON.

Förarsidans reglage kan användas för att öppna och stänga alla rutor. Elfönsterhissarnas låsknapp på förarsidan måste slås från (den ska inte vara intryckt, och indikatorn ska vara släckt) för att man ska kunna öppna och stänga fönstren någon annanstans än från förarsätet.

När elfönsterhissarnas låsknapp är intryckt tänds indikatorn och det går endast att manövrera förarfönstret. Använd elfönsterhissens låsknapp när du har barn i bilen.

Öppna/stänga elfönsterhissar

VARNING

Om ett fönster stängs så att det klämmer någons händer eller fingrar kan detta orsaka allvarliga skador.

Se till att passagerarna inte är i närheten av fönstren innan du stänger dem.

VARNING: Ta alltid med dig tändningsnyckeln när du lämnar bilen även om andra sitter kvar i den.

Elfönsterhissarna kan manövreras i upp till 10 minuter efter det att effektläget ställts på VEHICLE OFF. Denna funktion avbryts när du stänger förardörren.

När en dörr öppnas sänks rutan något för att göra det lättare att öppna dörren.

När ett fönster inte kan öppnas, t.ex. när batteriet har laddats ur, kan det skrapa mot fordonskarossen. Om detta sker ska du långsamt öppna eller stänga dörren medan du trycker den övre delen av fönstret nedåt.

 **Om 12 V-batteriet är urladdat** S. 651

■ Öppna/stänga rutor med den automatiska öppnings-/stängningsfunktionen

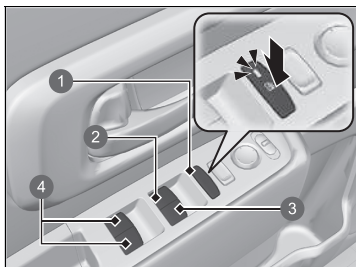

- 1 Låsknapp för elfönsterhissar
- 2 Förarens fönsterreglage
- 3 Fönsterreglage för passagerare fram
- 4 Fönsterreglage för passagerare bak

■ Manuell funktion

Så här öppnar du: Tryck ner reglaget och håll kvar det tills önskat läge nås.

Så här stänger du: Dra upp reglaget och håll kvar det tills önskat läge nås.

■ Automatisk funktion

Så här öppnar du: Tryck ner reglaget med fast hand.

Så här stänger du: Dra upp reglaget med fast hand.

Fönstret öppnas eller stängs fullständigt. Du kan när som helst stoppa fönstret genom att snabbt trycka eller dra i reglaget.

►► Öppna/stänga elfönsterhissar

Automatisk backfunktion

Om ett elfönster känner motstånd vid automatisk stängning, avbryts stängningen och rutan öppnas igen.

Den automatiska backfunktionen för förarfönstret inaktiveras om man ihållande drar upp reglaget.

Den automatiska backfunktionen upphör att känna av när fönstret är nästan stängt så att det kan stängas helt.

■ Öppna/stänga rutor med fjärrsändaren

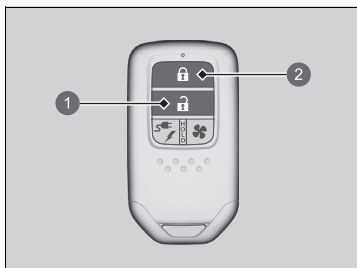

Så här öppnar du: Tryck på upplåsningssknappen och tryck sedan in den igen inom 10 sekunder och håll den intryckt.

Så här stänger du: Tryck på låsknappen och tryck sedan in den igen inom 10 sekunder och håll den intryckt.

Upprepa proceduren om fönstren stannar halvvägs.

- ① Upplåsningssknapp
- ② Låsknapp

POWER-knapp

■ Byte av effektläge

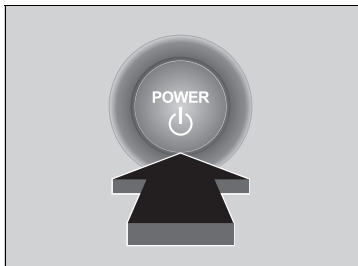

Om du bär den nyckellösa fjärrkontrollen och trycker på **POWER**-knappen utan att bromspedalen trycks ner ändras effektläget i följande ordning: VEHICLE OFF→ACCESSORY→ON→VEHICLE OFF.

VEHICLE OFF:

Fordonet stängs av.

ACCESSORY:

Ljudanläggningen och vissa tillbehör kan användas.

ON

Alla tillbehör kan användas.

☒ POWER-knapp

Om den nyckelfria fjärrkontrollen är placerad i ett förvaringsutrymme eller på en annan plats där dess signal kan störas kanske inte effektläget ändras.

■ Automatisk PÅ-/AV-slagning

Den här funktionen gör det möjligt att automatiskt ändra effektläget till ON eller VEHICLE OFF när du går in eller ut ur fordonet, utan att använda **POWER**-knappen.

När du stiger in i fordonet:

Effektläget ändras till ON när du kliver in i fordonet när du har den nyckelfria fjärrkontrollen med dig och stänger dörren på förarsidan.

- Om du därefter trycker ned bromspedalen slås kraftsystemet på och indikatorn  (redo) tänds.

📖 **Köra iväg** S. 383

När du lämnar fordonet:

Effektläget ändras till VEHICLE OFF när du lämnar fordonet när du har den nyckelfria fjärrkontrollen med dig och stänger dörren.

- Lås dörrarna när du lämnar fordonet.

📖 **Låsa/Låsa upp dörrarna från utsidan** S. 175

📖 Automatisk PÅ-/AV-slagning

⚠️ VARNING

Den automatiska PÅ/AV-funktionen kan stänga av fordonets klimatanläggning även om du avser att hålla det påslaget när du lämnar fordonet. Om fordonet utsätts för extrema temperaturer och klimatanläggningen stängs av kan fordonets interiör bli farligt varm eller kall, vilket medför risk för personskada eller dödsfall för barn, personer i behov av assistans eller djur som lämnas kvar. Lämna inte barn, personer i behov av assistans eller djur utan tillsyn i fordonet.

Effektläget ändras inte till ON när du går in i fordonet i följande situationer:

- Motorhuvu är öppen.
- Effektläget ställdes in till VEHICLE OFF med **POWER**-knappen senaste gången fordonet lämnades.

Effektläget ändras inte till VEHICLE OFF när fordonet lämnas i följande situationer.

- Växelväljaren är i ett annat läge än **P**.
- Förarens säkerhetsbälte är fastspänt.
- "Ja" valdes under vägledning för automatisk avstängning.
- Den nyckelfria fjärrkontrollen finns inne i fordonet.

Om någon av dörrarna eller bakluckan öppnas när effektläget är inställt till ON hörs en ljudsignal från fordonet och vägledning för automatisk PÅ-/AV-slagning visas på skärmen. Om du väljer "JA" ändras inte effektläget till VEHICLE OFF även om du lämnar fordonet med nyckeln.

- Eftersom automatisk avstängning (inklusive bevarande av batteriström) inte är aktiverad ska du se till att trycka på strömbrytaren när du kliver ur fordonet.

Om du väljer "NEJ" eller inte väljer något av alternativen aktiveras automatisk avstängning när du stiger ut ur fordonet med nyckeln och stänger dörren.

■ Automatisk strömavstängning

Om du lämnar ditt fordon under 30 till 60 minuter med växelväljaren i läget **P** och med effektläget ställt på ACCESSORY går systemet automatiskt till läget som liknar VEHICLE OFF (LOCK) för att 12 V-batteriet inte ska laddas ur.

■ Effektlägespåminnare

Om du öppnar förardörren när effektläget står på ACCESSORY ljuder en varningssummer.

⌘ Automatisk PÅ-/AV-slagning

Om ingen av ovanstående situationer är aktuell men effektläget fortfarande inte ändras, se följande.

- **Svag signalstyrka hos den nyckelfria fjärrkontrollen** S. 174

Om fordonet inte körs när växelläget är i läge **P** och förarens säkerhetsbälte inte är fastspänt ändras effektläget till VEHICLE OFF efter en viss tid.

Du kan ändra inställningarna för automatisk PÅ-/AV-slagning.

- **Så här anpassar du fordonsinställningarna** S. 336

Om fordonet står still under en tid när effektläget är i läge ON hörs en ljudsignal och vägledning för att spara batteriström visas på skärmen.

Om du väljer "JA" förblir effektläget i ON.

Om du väljer "NEJ" eller inte väljer något av alternativen ändras effektläget automatiskt till VEHICLE OFF efter 10 sekunder eller mer.

■ Påminnare för nyckelfri fjärrsändare

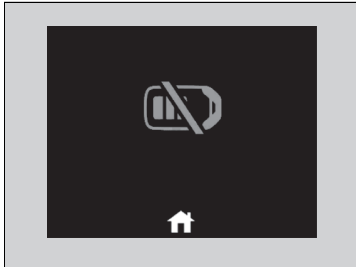

När effektläget är inställt på något annat läge än OFF och du tar ut den nyckelfria fjärrkontrollen ur fordonet och stänger dörren kommer ett larm att ljuda. Om larmet fortsätter att ljuda placerar du den nyckelfria fjärrkontrollen på en annan plats.

■ När effektläget står på ACCESSORY

Larmet ljuder från fordonet utsida.

■ När effektläget står på ON

Ett larm ljuder både inne i och utanför fordonet. Dessutom tänds en varningsindikator på instrumentpanelen.

■ Automatisk PÅ-/AV-slagning

Om du försöker trycka ned bromspedalen och flytta fordonet utan den nyckelfria fjärrkontrollen visar displayen med förarinformation ett varningsmeddelande och ett larm ljuder från insidan eller utsidan av fordonet. Kontrollera om den nyckelfria fjärrkontrollen finns i fordonet.

☒ Påminnare för nyckelfri fjärrsändare

När den nyckelfria fjärrsändaren befinner sig i systemets räckvidd och förardörren är stängd, stängs varningsfunktionen av.

Om den nyckelfria fjärrkontrollen tas ut ur fordonet efter att kraftsystemet har startats kan du inte längre ändra läget för **POWER**-knappen eller starta om kraftsystemet. Kontrollera alltid om fjärrsändaren är i fordonet när du trycker på **POWER**-knappen.

Varningssummern aktiveras inte när du tar ut den nyckelfria fjärrsändaren ur fordonet genom ett fönster.

Placera inte den nyckelfria fjärrsändaren på instrumentbrädan eller i handskfacket. Detta kan leda till att varningssummern aktiveras. Under vissa andra omständigheter, som kan förhindra att fordonet lokaliserar fjärrsändaren, kan varningssummern utlösas även om fjärrsändaren är inom systemets räckvidd.

Belysning

■ Strålkastare/positionsljus

Belysningen slås på automatiskt beroende på omgivningens ljusstyrka. Den kan även slås på och av manuellt.

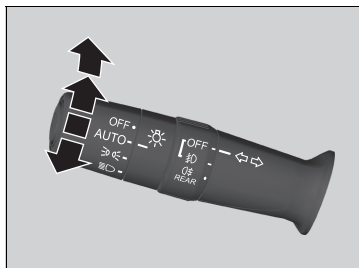

Den yttre belysningen tänds automatiskt när ljusströmbrytaren är inställd på **AUTO** medan effektläget står på ON.

■ Manuell funktion

Strålkastare/positionsljus:

Vrid ljusströmbrytaren till .

Positionsljus:

Vrid ljusströmbrytaren till .

Strålkastare/positionsljus av:

Vrid ljusströmbrytaren till **OFF** och släpp den när växelväljaren är i läge **P** och parkeringsbromsen är åtdragen.

► Lamporna tänds automatiskt igen när:

- Ljusströmbrytaren vrids till **OFF** igen och släpps.
- Växelläget ändras från **P** och parkeringsbromsen frikopplas.



☒ Belysning

När lamporna är på lyser indikatorn för tänd belysning på instrumentpanelen.

► **Indikator för tänd belysning** S. 120

☒ Strålkastare/positionsljus

När positionsljusen är tända tänds även bakljusen och bakre nummerskyltsbelysningen.

När ljusströmbrytaren vrids till läge  eller  och strömmen är i läge OFF ljuder en summer när förardörren öppnas.

När ljusströmbrytaren vrids till **AUTO** och omgivningens ljus är lågt tänds strålkastarna och positionsljusen när du låser upp en dörr. De stängs av när dörren låses.

Ljussensorn sitter placerad såsom figuren nedan visar. Täck inte över ljusgivaren.

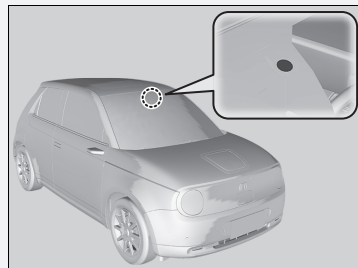

■ Helljus

När helljusen är tända trycker du spaken framåt. Dra spaken bakåt för att återgå till halvljus.

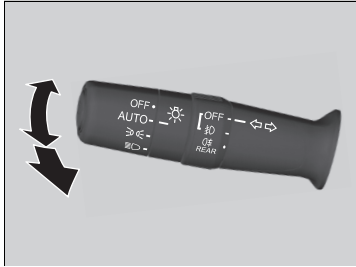

■ Blinka med helljuset

Dra spaken bakåt för att slå på helljuset.

- Släpp spaken för att återgå till halvljus.

■ Blinkers

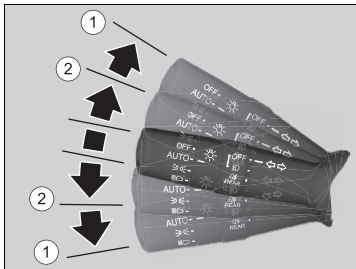

Blinkers kan användas när effektläget står i läge ON.

■ ①: Blinkers

Tryck spaken uppåt eller nedåt, beroende på i vilken riktning du vill svänga. När du gör det blinkar blinkersarna.

■ ②: Pulsstyrda blinkers

När du trycker spaken lite uppåt eller nedåt och sedan släpper den blinkar blinkersarna tre gånger.

- Om du trycker lätt på spaken i motsatt riktning medan det blinkar slutar blinkningen.

► Strålkastare/positionsljus

Ditt fordon är utrustat med en automatisk strålkastarjustering som automatiskt reglerar halvljusets vertikala vinkel. Om du tycker dig märka en avsevärd förändring i strålkastarnas vertikala vinkel kan det vara ett problem med systemet. Låt din återförsäljare kontrollera fordonet.

Positionsljusen och de yttre dörrhandtagens instegsbelysning och laddningslampan tänds i följande situationer. De stängs av inom kort.

- Den nyckelfria fjärrkontrollen förs nära fordonet
- Förardörren låses upp
- Någon av dörrarna öppnas
- Effektläget ändras till OFF

Men om fordonets dörr förblir låst i mer än en vecka tänds de inte, även om den nyckelfria fjärrkontrollen förs nära fordonet.

► Blinkers

Blinkersindikatorn på instrumentpanelen blinkar när de externa blinkersarna blinkar.

► **Indikatorer** S. 106

■ Strålkastarnas integration med torkare

Strålkastarna tänds automatiskt när torkarna används flera gånger inom ett visst antal intervall och strålkastarreglaget är i läge **AUTO**.

Strålkastarna stängs automatiskt av några minuter senare om torkarna har stoppats.

■ Funktionen automatisk ljusavstängning

Strålkastarna, övrig yttre belysning och instrumentpanelens belysning släcks 15 sekunder efter att du ställt effektläget på VEHICLE OFF (LOCK), tagit fjärrkontrollen med dig och stängt förardörren.

Positionsljusen fortsätter dock att lysa när omkopplaren är i läget .

Om du ställer effektläget på LOCK och strålkastarens omkopplare är på, men du inte öppnar dörren, släcks lamporna efter tio minuter (tre minuter om omkopplaren är i **AUTO**-läget).

Lamporna slås på igen när du låser upp eller öppnar förardörren. Om du låser upp dörren men inte öppnar den inom 15 sekunder släcks lamporna. Om du öppnar förardörren hörs en signal som påminner dig om att lamporna är tända.

▣ Strålkastarnas integration med torkare

Den här funktionen aktiveras när strålkastarna är släckta i **AUTO**. Instrumentpanelens ljusstyrka ändras inte när strålkastarna tänds.

Vid mörka yttre ljusförhållanden kopplar den automatiska ljusregleringen till strålkastarna oavsett antal svep som sker med torkarna.

Du kan slå på och av strålkastarnas integration med torkare.

▣ **Så här anpassar du fordonsinställningarna**
S. 336

▣ Funktionen automatisk ljusavstängning

Du kan ändra tidsinställningen för den automatiska avstängningen av strålkastarna.

▣ **Så här anpassar du fordonsinställningarna**
S. 336

■ Dimljus

Dimljusen kan användas när effektläget står i läge ON.

■ Främre dimljus

Kan användas när parkeringsljusen eller strålkastarna är på.

■ Bakre dimljus

Kan användas när strålkastarna eller de främre dimljusen är på.

■ Strömbrytare för främre och bakre dimljus

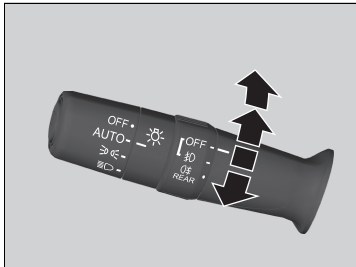

Så här slår du på de främre dimljusen:

Vrid omkopplaren uppåt från läge **OFF** till läge **D**.
D-indikatorn tänds.

Så här slår du på de främre och bakre dimljusen:

Vrid omkopplaren ett hack uppåt från **D**-läget.
Indikatorerna **D** och **R** tänds.

Så här slår du på de bakre dimljusen:

Vrid reglaget ett hack uppåt från **D**-läget och vrid sedan ett steg nedåt från **D**-läget. **R**-indikatorn förblir tänd.

För att stänga av det bakre dimljuset vrid du strålkastarreglaget till **OFF**.

■ Halvljus/varselljus

Varselljusen tänds under följande omständigheter:

- Effektläget är inställt på ON.
- Strålkastarreglaget står i läge **AUTO**.
- Omgivningen är ljus.

När fordonet stoppas och du vrider ljusströmbrytaren till **OFF** och släpper den släcks halvljusens/varselljusen. När växelläget ändras från **P** och parkeringsbromsen frikopplas tänds ljusen igen. Om ljusströmbrytaren ännu en gång vrids till **OFF** tänds ljusen annars igen.

☒ Halvljus/varselljus

Halvljusens/varselljusens och positionsljusen har samma ljuskälla.

Halvljusens/varselljusens är starkare än positionsljusen.

Halvljusens/varselljusens tänds inte om positionsljusen har slagits på manuellt.

Automatiskt helljus

Den främre sensorkameran upptäcker ljuskällor framför fordonet som exempelvis ljus hos ett framförvarande eller mötande fordon. När du kör nattetid, växlar systemet automatiskt strålkastarna mellan halv- och helljus, beroende på situationen.

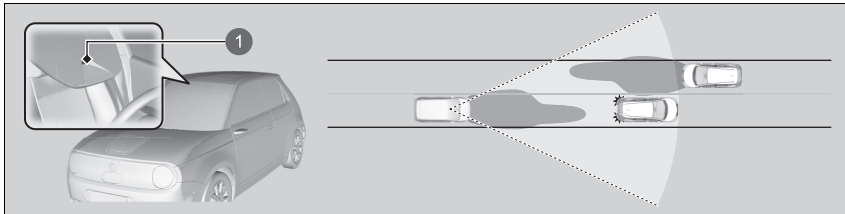

1 Främre avkänningskamera

Hur du använder automatiskt helljus

När alla följande villkor har uppfyllts aktiveras indikatorn för det automatiska helljuset och det automatiska helljuset aktiveras.

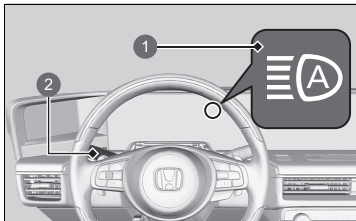

1 Indikator för automatiskt helljus

2 Ljusströmbrytare

- Effektläget är inställt på ON.
- Ljusströmbrytaren står i läge **AUTO**.
- Spaken står i halvslusläge.
- Strålkastarna har aktiverats automatiskt.
- Det är mörkt utanför fordonet.

Automatiskt helljus

Det automatiska helljuset fungerar inte alltid i alla situationer. Det här systemet finns endast för att hjälpa föraren. Var alltid uppmärksam på din omgivning och växla strålkastarna mellan helljus och halvslusläge manuellt vid behov.

Räckvidden och avståndet vid vilket kameran kan känna igen varierar beroende på förhållandena runt ditt fordon.

Angående hantering av kamera monterad på insidan av vindrutan, se följande.

► **Främre avkänningskamera** S. 494

För att det automatiska helljuset ska fungera korrekt:

- Placera inga föremål som reflekterar ljus på instrumentpanelen.
- Håll vindrutan runt kameran ren. Var försiktig vid rengöring av vindrutan så att du inte använder rengöringsmedlet på kameran.
- Fäst inga föremål, dekalering eller film i området runt kameran.
- Ta inte på kameran.

Kontakta en återförsäljare om kameran utsätts för kraftiga slag eller stötar eller om området runt kameran behöver repareras.

Om indikatorn för det automatiska helljuset inte slås på även när alla villkor har uppfyllts, kan du utföra någon av procedurerna nedan, och indikatorn slås på.

- Dra spaken mot dig och håll den i mer än två sekunder och släpp den sedan.
- Vrid ljusströmbrytaren till  och vrid sedan ljusströmbrytaren till **AUTO**.

■ Automatisk växling mellan helljus och halvljus

När det automatiska helljuset är aktiverat växlar strålkastarna mellan helljus och halvljus baserat på följande villkor.

Växlar till helljus:

Alla följande villkor måste uppfyllas innan helljuset tänds.

- Fordonets hastighet är 40 km/h eller högre.
- Det finns inga framförvarande eller mötande fordon med strålkastarna eller bakljusen påslagna.
- Det finns få gatljus på vägen framför.



Växlar till halvljus:

Något av följande villkor måste uppfyllas innan halvljuset tänds.

- Fordonets hastighet är 24 km/h eller lägre.
- Det finns ett framförvarande eller mötande fordon med strålkastarna eller bakljusen påslagna.
- Det finns många gatljus på vägen framför.

⌘ Automatisk växling mellan helljus och halvljus

I följande fall kan det automatiska helljussystemet kanske inte växla helljusen korrekt, eller så ändras tidpunkten för växling. I händelse av att den automatiska växlingsfunktionen inte passar dina körvanor kan du växla helljusen manuellt.

- Ljusstyrkan från framförvarande eller mötande fordon är stark eller svag.
- Sikten är dålig på grund av rådande väderhållanden (regn, snö, dimma, imma eller frost på vindrutan osv.).
- Omgivande ljuskällor som gatljus, elektroniska reklamskyltar och trafikljus lyser upp vägen framför dig.
- Ljusstyrkan i väglaget framför fordonet ändrar sig hela tiden.
- Vägen är gropig eller har många kurvor.
- Fordon som kör in precis framför dig eller ett fordon framför dig ligger inte i framförvarande eller mötande riktning.
- Fordonet är baktungt på grund av kraftig last.
- Ett vägmärke, en spegel eller ett annat reflekterande objekt framför reflekterar starkt ljus mot fordonet.
- Det mötande fordonet försvinner ofta under träd vid väggkanten eller bakom mittbarriärer.
- Det framförvarande eller mötande fordonet är en motorcykel, cykel, elscooter eller annat litet fordon.

Det automatiska helljussystemet behåller strålkastarens halvljus när:

- Vindrutetorkarna fungerar i hög hastighet.
- Kameran har upptäckt en tät dimma.

■ Manuell växling mellan helljus och halvljus

Om du vill växla strålkastarna mellan helljus och halvljus manuellt kan du följa någon av procedurerna nedan. Observera att när du gör detta släcks indikatorn för automatiskt helljus och det automatiska helljuset avaktiveras.

Med spaken:

Dra spaken mot dig för att blinka med helljuset och släpp den sedan eller tryck spaken framåt till helljusläget.

- För att återaktivera det automatiska helljuset, följ någon av procedurerna nedan och indikatorn för det automatiska helljuset tänds.
- Dra spaken mot dig och håll den i mer än två sekunder och släpp den sedan.
- Vrid ljusomkopplaren till  och sedan till **AUTO** när spaken står i halvljusläge.

Med ljusströmbrytaren:

Vrid ljusströmbrytaren till .

- För att återaktivera det automatiska helljuset, vrid ljusomkopplaren till **AUTO** när spaken är i läget för halvljus, och indikatorn för det automatiska helljuset tänds.

■ Stänga av det automatiska helljuset

Du kan stänga av det automatiska helljussystemet. Om du vill slå på eller av systemet ställer du effektläget på ON och utför sedan följande procedurer medan fordonet står stilla.

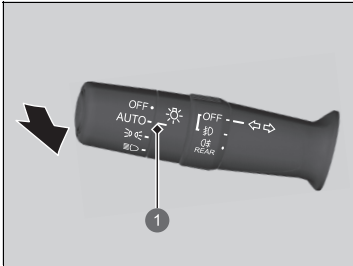

1 AUTO-läget

Stänga av systemet:

När ljusströmbrytaren är i läget **AUTO** drar du spaken mot dig och håller den i minst 40 sekunder. Släpp spaken efter att indikatorlampan för det automatiska helljussystemet blinkar två gånger.

Slå på systemet:

När ljusströmbrytaren är i läget **AUTO** drar du spaken mot dig och håller den i minst 30 sekunder. Släpp spaken efter att indikatorlampan för det automatiska helljuset blinkar en gång.

☒ Stänga av det automatiska helljuset

Om du stänger av det automatiska helljuset fungerar inte systemet förrän du slår på det.

Parkera på en säker plats innan du slår på eller av systemet.

Torkare och spolare

■ Vindrutetorkare/-spolare

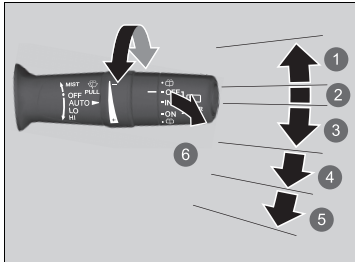

- 1 **MIST**
- 2 **OFF**
- 3 **AUTO**
- 4 **LO**: Långsam torkhastighet
- 5 **HI**: Snabb torkhastighet
- 6 Vindrutespolare

Vindrutetorkare och -spolare kan användas när effektläget står på ON.

■ MIST

Torkarna kör i hög fart tills du släpper spaken.

■ Torkarreglage (OFF, AUTO, LO, HI)

Flytta spaken uppåt eller nedåt för att ändra vindrutetorkarens inställningar.

■ Vindrutespolare

Spolar medan du drar spaken mot dig.

När du släpper spaken i mer än en sekund upphör spolandet, torkarna gör ytterligare två eller tre svep för att rengöra vindrutan och stannar sedan.

►► Torkare och spolare

■ OBS!

Använd inte torkarna när vindrutan är torr. Vindrutan kan repas eller torkarbladen skadas.

■ OBS!

Stäng av torkarna om ingen spolärvätska kommer. Pumpen kan skadas.

Torkarmotorn kan stoppa motorn tillfälligt för att förhindra överbelastning. Vindrutetorkarna återgår till normal funktion inom några minuter (när kretsen har återgått till normal).

■ OBS!

I kall väderlek kan torkarbladen frysa fast mot vindrutan. Vindrutetorkarna kan skadas om de används under sådana förhållanden. Använd eluppvärmningen för att värma vindrutan innan du slår på vindrutetorkarna.

Stanna på en säker plats om vindrutetorkaren stannar på grund av ett hinder, t.ex. ansamling av snö. Vrid torkarreglaget till **OFF** och ställ effektläget på **ACCESSORY** eller **VEHICLE OFF** och ta sedan bort hindret.

■ Automatiska intervalltorkare

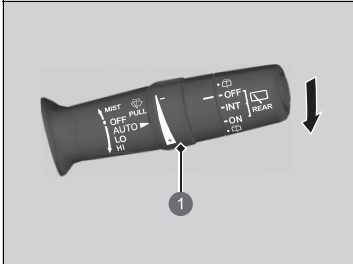

1 Justeringsring

När du trycker ner spaken till läge **AUTO** gör vindrutetorkarna ett svep och går sedan över i automatiskt läge.

Vindrutetorkarna arbetar med intervall, i låg hastighet eller i hög hastighet med stopp beroende på hur mycket regn som regnsensor känner av.

■ Justering av AUTO-känslighet

När torkarfunktionen är inställd på **AUTO** kan du justera regnsensorns känslighet (med justeringsringen) så att torkarna används enligt dina önskemål.

Sensorkänslighet



☒ Automatiska intervalltorkare

Regnsensorn är placerad såsom figuren nedan visar.

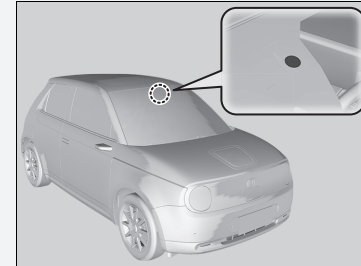

OBS!

AUTO ska alltid stängas av (**OFF**) före situationerna nedan för att förhindra allvarliga skador på torkarsystemet:

- Rengöring av vindrutan
- Körning genom en biltvätt
- Inget regn

■ Bakrutetorkare/-spolare

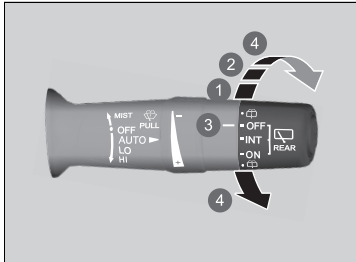

- 1 INT (intervall)
- 2 ON (kontinuerlig torkning)
- 3 OFF
- 4 Vindrutespolare

Den bakre vindrutetorkaren och -spolaren kan användas när effektläget står på ON.

■ Torkarreglage (OFF, INT, ON)

Justera torkaromkopplarens inställning efter hur mycket det regnar.

■ Vindrutespolare

Spolar rutan när du vrider om omkopplaren till det här läget.

Håll kvar den här för att aktivera bakrutetorkaren och spola rutan. När den släpps stannar spolaren och bakrutetorkaren återgår till sin valda inställning efter några svep.

■ Funktion vid backning

Om du ställer växelspaken i läge **R** med framrutetorkaren aktiverad arbetar bakrutetorkaren automatiskt enligt nedan, även om omkopplaren är av.

| Läge för främre vindrutetorkare | Bakrutetorkarens funktion |
|--|---------------------------|
| AUTO (intervall) | Intervall |
| LO (Långsam torkhastighet) HI (Snabb torkhastighet) | Kontinuerliga |

Knapp för eluppvärmd bakruta

Tryck på knappen för eluppvärmd bakruta för att imma av bakrutan när effektläget är i läge ON.

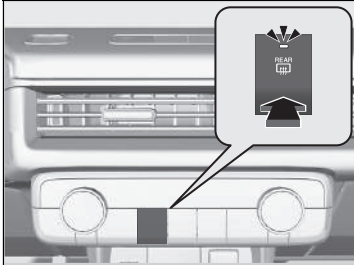

Den eluppvärmda bakrutan slås automatiskt av efter 10–30 minuter beroende på utomhustemperaturen. Observera att den inte stängs av automatiskt om utomhustemperaturen är 0 °C eller lägre.

☒ Knapp för eluppvärmd bakruta

Detta system förbrukar mycket ström, så stäng av det när fönstret har immats av. Använd inte heller systemet under en lång tid när kraftsystemet är avstängt. Detta kan försvaga 12-voltsbatteriet, vilket gör det svårt att slå på kraftsystemet.

Justera ratten

Ratthöjden och avståndet till din kropp kan justeras så att du har ett bekvämt grepp om ratten i en lämplig körställning.

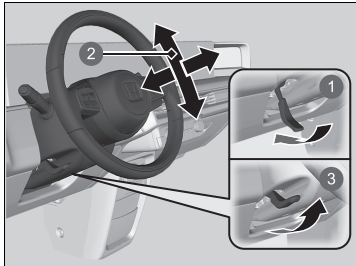

- 1 Lossa
- 2 Justera
- 3 Lås

1. Tryck rattjusteringsspaken nedåt.
 - Rattjusteringsspaken sitter nere till vänster om rattstången.
2. Flytta ratten uppåt eller nedåt och in eller ut.
 - Kontrollera att du kan se instrumentpanelens mätare och indikatorer.
3. Dra rattjusteringsspaken uppåt för att låsa ratten i önskat läge.
 - När du har justerat rattens läge kontrollerar du att du har låst ratten ordentligt på plats genom att försöka flytta den uppåt, nedåt, inåt och utåt.

►► Justera ratten

⚠ VARNING

Om du justerar rattens läge under körning kan detta leda till att du förlorar kontrollen över fordonet och allvarligt skadas i en krock.

Justera bara ratten när fordonet står parkerat.

Justera varje backspegel innan körning så att du kan ha uppsikt bakåt med rätt körställning.

Mittkameranpeglssystem*

Genom att visa video på backspegeln från en kamera i fordonets bakände är det möjligt att ha uppsikt bakåt utan blockering av nackskydd eller passagerare. Den kan också användas som en spegel utan videovisning genom att du flyttar spaken.

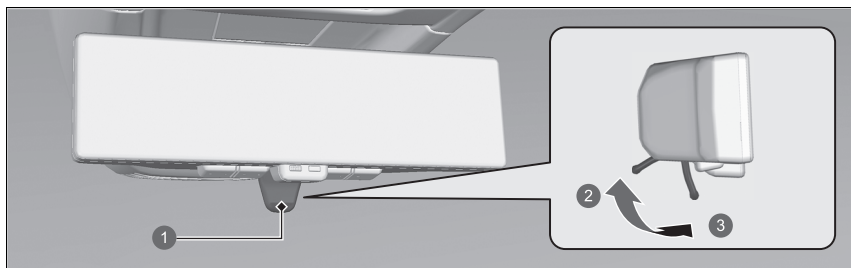

- 1 Spak
- 2 Spegelläge
- 3 Övervakningsläge

Om du flyttar spaken till övervakningsläge medan effektläget är i läge ON visas video. När du flyttar spaken ändras spegelns riktning, och därför ska justeringar av spegelns position göras i spegelläget.

▣ Mittkameranpeglssystem*

När du kör ska du visuellt kontrollera om det finns andra fordon och förvissa dig om att omgivningen är säker. Beroende på omgivningsförhållandena kan följande visas på bilden.

- Området runt ljusstarka föremål som solen eller strålkastarna på bakomliggande fordon blir suddigt vita.
- Bilden flimrar på grund av omgivande ljus.

Beroende på förhållandena kan det ta en stund för ögonen att fokusera på bilden. Se till att du kan se den tydligt innan du använder den.

Övervakningsläge och spegelläge visas annorlunda. Om det är svårt att se bilden i övervakningsläget kan du använda spegelläget istället.

Användning av övervakningsläget under lång tid kan göra att backspegeln blir varm.

Denna ikon  visas i övervakningsläget.

►► Mittkameranpegelsystem*

Kameran är placerad innanför den bakre glasrutan.

Kamerans placering

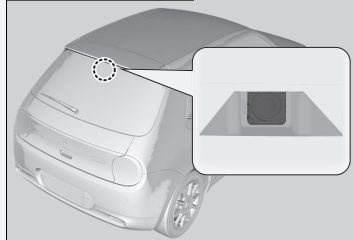

Täck inte över bakrutan med film eller dekaler där det kan skymma kamerans synfält.

Kontakta en återförsäljare om en kameraenhet utsätts för kraftiga slag eller stötar eller om området runt kameran behöver repareras.

Om det finns främmande föremål eller smuts runt kameran ska du låta fordonet kontrolleras av en återförsäljare. Om spegeln blir smutsig, använd en mjuk trasa för att rengöra den.

■ Justera ljusstyrka och synfält

1. Ändra till övervakningsläge
2. Använd menyknappen för att välja inställningen
3. Ändra inställningen med hjälp av knapp 1 eller 2

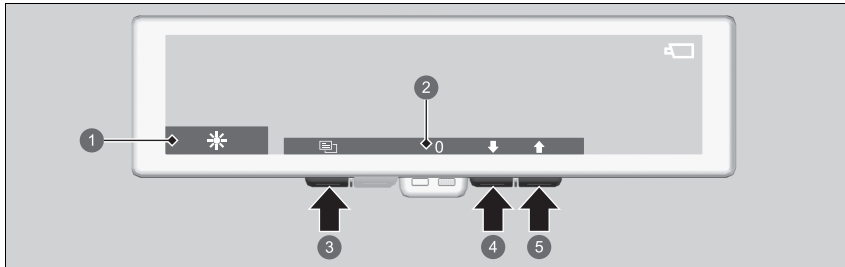

- 1 Ikon
- 2 Inställningsvärde
- 3 Meny-knapp
- 4 Knapp 1
- 5 Knapp 2

▣ Justera ljusstyrka och synfält

Justera inställningarna innan du kör.

Om du justerar inställningarna av synfältet för mycket kan bilden bli sned.

Om omgivningsljuset är starkt ändras kanske inte bildens ljusstyrka när du justerar inställningarna för ljusstyrka.

När automatisk inställning av ljusstyrka är aktiverad justeras bildens ljusstyrka automatiskt baserat på omgivningsljus. För att sensorn ska fungera korrekt ska du inte röra eller täcka över den.

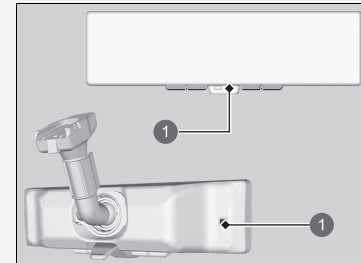

1 Sensor

Om omgivningsljuset är svagt blir bilden också mörkare även om automatiska inställningar av ljusstyrka är avstängda.

| Inställning | Ikon | Knapp 1 | Knapp 2 |
|----------------------------------|-------------------|---------------|-------------|
| Ljusstyrka | ☀ | Lågväxel ↓ | Hög ↑ |
| Automatisk ljusstyrka (av/på) | ☀ _{AUTO} | Av OFF | På ON |
| Synfält (upp/ned) | ↕ | Nedåt ↓ | Uppåt ↑ |
| Synfält (vänster/höger) | ↔ | Vänster ← | Höger → |
| Synfält (rotation) | ↻ | Moturs ↻ | Medurs ↻ |

■ Indikatorer

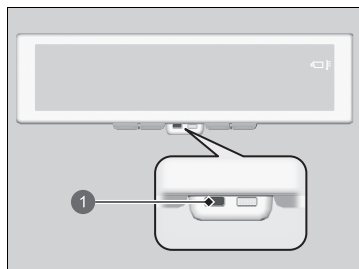

1 Indikator

När indikatorn tänds ska du snabbt byta till spegelläge.

Om spegeln blir för varm eller kall visas denna ikon  på bilden, utöver indikatorn.

Om endast indikatorn fortsätter att lysa finns det troligtvis ett systemfel och fordonet ska kontrolleras av en återförsäljare.

☒ Indikatorer

Om spegeln blir varm kan bilden bli mörkare och om den blir för varm kanske bilden inte längre kan visas. Om spegeln blir kall kan det visas efterbilder på skärmen och om den blir för kall kanske bilden inte längre kan visas.

När indikatorn är tänd kan bildens automatiska justering av ljusstyrka avbrytas eller så visas kanske inte längre bilden.

■ PLS-läge

Om du trycker och håller ned PLS-knappen i övervakningsläget kommer bilden att bli mörkare och bländning från starka ljuskällor som strålkastarna på bakomliggande fordon minskas. Den återgår till normal ljusstyrka om du trycker på PLS-knappen igen.

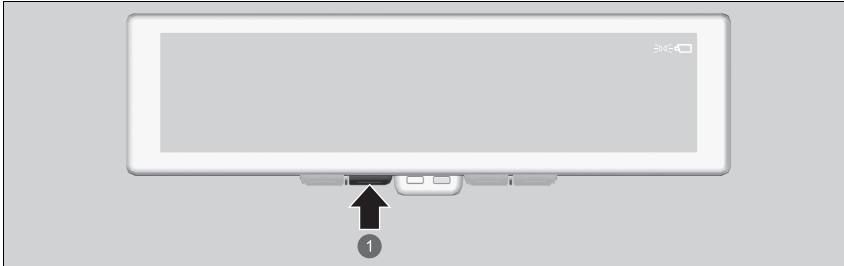

① PLS-knapp

☒ PLS-läge

Den här ikonen  visas överst på bilden i PLS-läge.

Innerbackspegel*

■ Backspegel med avbländning*

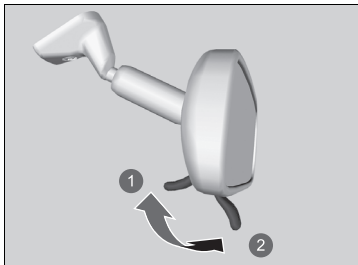

1 Dagvinkel

2 Nattvinkel

Ställ om fliken för att ändra vinkeln.
Nattvinkeln bländar av strålkastarna från
bakomvarande fordon så att du inte blir bländad när
du kör i mörker.

▣ Innerbackspegel*

Håll speglarna rena och justerade för bästa möjliga sikt.

Justera speglarna innan du börjar att köra.

▣ **Framsäten** S. 227

Spegelsystem med sidokameror

Med kameror monterade på fordonets vänstra och högra sida visas video av fordonets vy bakåt på fordonets displayer. Displayerna slås på när någon av framdörrarna öppnas eller när effektläget ställs i läge ON.

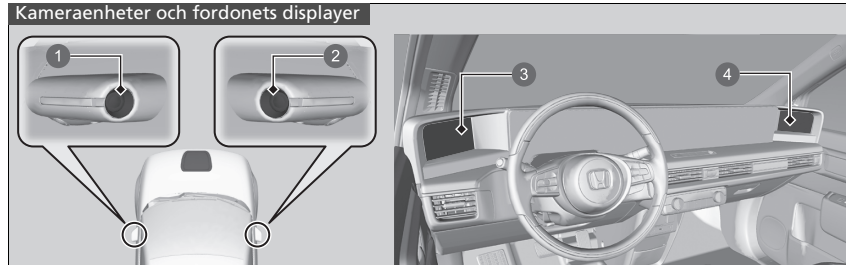

- 1 Vänster kameralins
- 2 Höger kameralins
- 3 Vänster skärm
- 4 Höger skärm

► Spegelsystem med sidokameror

När du kör ska du visuellt kontrollera om det finns andra fordon och förvissa dig om att omgivningen är säker. Beroende på omgivningsförhållandena kan följande visas på bilden.

- Området runt ljusstarka föremål som solen eller strålkastarna på bakomliggande fordon blir suddigt vita.
- Bilden flimrar på grund av omgivande ljusförhållanden.
- Bildens vänstra och högra sida varierar i ljusstyrka eller färg beroende på omgivande ljusförhållanden eller reflekterade föremål.

Beroende på förhållandena kan det ta en stund för ögonen att fokusera på skärmen. Se till att du kan se den tydligt innan du använder den.

Skärmarna stängs av i följande situationer:

- Säkerhetssystemslarmet ställs in via låsmekanism.
- Inget hade använts på två minuter när effektläget inte står i läge ON.

Skärmens ljusstyrka justeras gradvis och blir mörkare automatiskt när det omgivande ljuset minskar. Du kan justera skärmarnas ljusstyrka när det omgivande ljuset är svagt. Skärmarna kan också justeras i starkt omgivande ljus, men skärmarnas ljusstyrka ändras inte.

► **Ändra skärmens ljusstyrka** s. 278

■ Justera synfältet

När effektläget är i läge ON kan du justera displayens synfält.

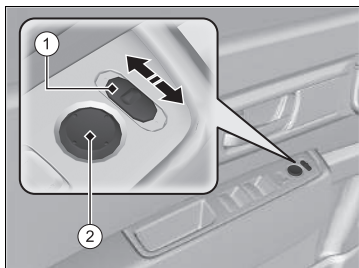

■ ①: L/R-omkopplare

Välj vilket synfält som ska justeras genom att flytta omkopplaren åt vänster eller höger. För tillbaka omkopplaren till mittläget efter justeringen.

■ ②: Justeringsknapp

Med den här knappen justerar du synfältet vertikalt och horisontellt. När du justerar synfältet visas  på bilden.

■ Återställa synfältet

När L/R-omkopplaren ① står i mittläget håller du justeringsknappen ② uppåt eller åt vänster i cirka fem sekunder för att återställa synfältet till fabriksinställningarna.

► Spegelsystem med sidokameror

Kontakta en återförsäljare om en kameraenhet utsätts för kraftiga slag eller stötar eller om området runt kameran behöver repareras.

Om en kameralins är täckt av smuts eller fukt rengör du den med en mjuk trasa fuktad med vatten eller neutralt rengöringsmedel. Använd inte vax eller vattenavstötande medel på kameralinsen.

Om en skärm blir smutsig rengör du den med en mjuk trasa.

OBS!

Använd inte varmt vatten på kameraenheterna i kallt väder. Kameralinsen kan bli immig eller spricka på grund av extrema temperaturväxlingar.

► Justera synfältet

Justera synfältet före körning.

Du kan växla mellan normal vy och vidvinkel. Synfältet blir bredare när vidvinkel väljs.

► **Så här anpassar du fordonsinställningarna**
S. 336

I vidvinkelläget kan du välja mellan två horisontella synfält. I vidvinkelläget kan du inte flytta omkopplaren vertikalt och  visas på skärmen.

► Justera synfältet

För att ge bättre sikt vid backning ändras displayen till backvy och synfältet blir lägre när växelläget ändras till **[R]**.

Du kan justera synfältet för normal vy, vidvinkel och backvy.

Det går inte att återställa synfältet för backvyn.

Jämfört med den normala vyn är visningsområdena bredare i vidvinkelvyn och backvyn, och människor, föremål och fordon kan se ut att ha en annan storlek än i verkligheten. Kontrollera hur videon ser ut före användning.

Följande ikoner visas på bilden i respektive läge:



Normal vy



Vidvinkel



Backvy

■ Referenslinjer

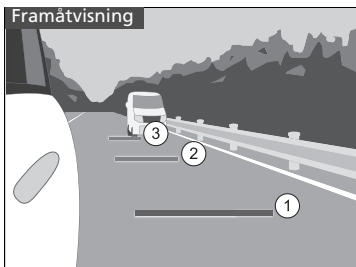

■ Visning vid körning framåt

När effektläget är i läge ON trycker du på knappen för sidokameran så visas de främre referenslinjerna i några sekunder. Tryck på knappen en gång till när displayen är på för att stänga av den.

De tre linjerna indikerar följande:

- ①: Cirka 3 m från den bakre stötfångaren
- ②: Cirka 10 m från den bakre stötfångaren
- ③: Cirka 20 m från den bakre stötfångaren

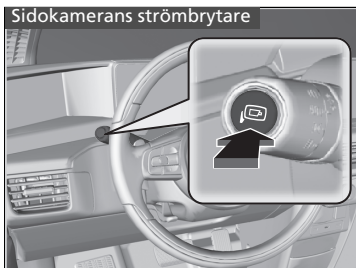

☒ Referenslinjer

Placeringen av referenslinjerna kan skilja sig från det verkliga avståndet beroende på fordonets höjd eller vägförhållanden. Använd dem endast som riktlinjer. Kontrollera omgivningen visuellt vid filbyte eller backning.

☒ Visning vid körning framåt

Du kan ändra referenslinjerna framåt så att de visas tillsammans med blinkersarna.

☒ **Så här anpassar du fordonsinställningarna**
S. 336

Om du trycker på knappen för sidokameran när displayen är avstängd slås displayerna på, men det kommer inte att finnas några referenslinjer.

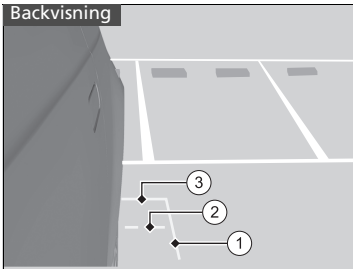

■ Visning vid backning

När växelläget är inställt på **R** visas referenslinjerna för backning.

De tre linjerna indikerar följande:

- ①: Cirka 25 cm från fordonets sida
- ②: Läge där bakluckan kan öppnas eller stängas
- ③: Cirka 1 m från den bakre stötfångaren

▣ Visning vid backning

Du kan ändra visningsinställningarna för referenslinjerna vid backning.

- ▣ **Så här anpassar du fordonsinställningarna**
S. 336

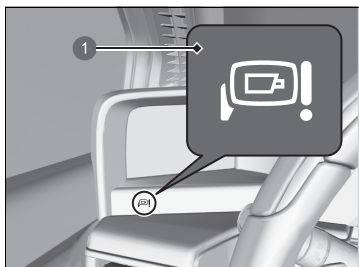

■ Indikator



1 Indikator

När temperaturen är för extrem eller det är fel på systemet tänds indikatorn.

När temperaturen inne i fordonet är för hög eller för låg:

Ikonen  visas på bilden. Indikatorn  visas också på instrumentpanelen. När temperaturen inne i fordonet återgår till en temperatur vid vilken systemet kan arbeta släcks -indikatorn.

När det föreligger ett systemfel:

visas inte videon längre. Indikatorn  visas också på instrumentpanelen. Låt en återförsäljare omedelbart reparera spegelsystemet med sidokameror.

» Indikator

Om temperaturen i fordonet är hög kan bilden bli mörkare och om temperaturen blir för hög kanske bilden inte visas. Om temperaturen inne i fordonet är låg kan det förekomma efterbilder på displayen.

Om temperaturen i fordonet är för hög eller för låg kan du använda klimatanläggningen för att reglera temperaturen.

Framsäten

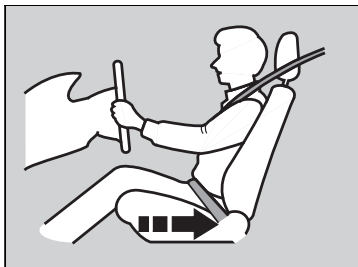

Flytta tillbaka för att få tillräckligt med utrymme.

Justera förarsätet så långt bak som möjligt med fullständigt bibehållen kontroll över fordonet. Du bör kunna sitta upprätt, väl tillbakalutad och greppa ratten bekvämt samt kunna trampa ordentligt på pedalerna utan att luta dig framåt. Passagerarsätet bör justeras på motsvarande vis, så att det sitter så långt bort som möjligt från den främre krockkudden i instrumentpanelen.

☒Säten

⚠ VARNING

Om man sitter för nära en främre krockkudde kan detta resultera i allvarlig skada eller dödsfall om de krockkuddarna löser ut.

Sitt alltid så långt bak från de främre krockkuddarna som möjligt, men med bibehållen kontroll över fordonet.

Förutom sätet kan du även justera ratten uppåt och nedåt samt inåt och utåt. Se till att det är minst 25 cm mellan mitten på ratten och bröstkorgen.

Utför alltid sätesjusteringar innan du börjar köra.

■ Justera sätespositionerna

■ Justera de manuellt inställbara framsätena

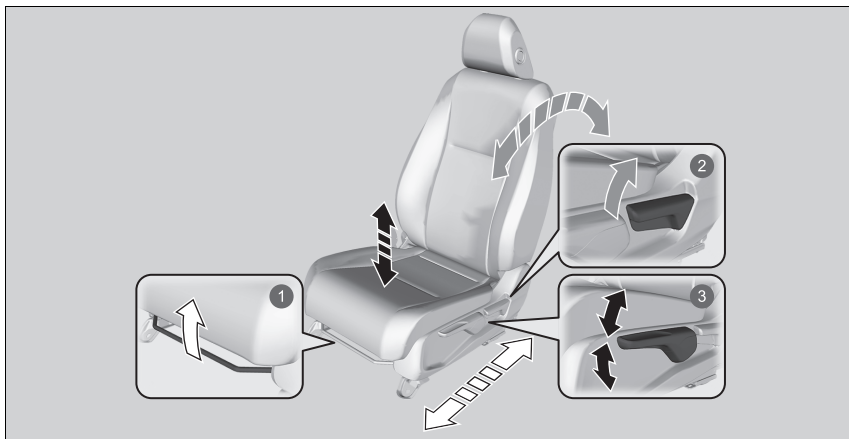

1 Horisontell lägesinställning

Dra spaken uppåt för att flytta sätet och släpp sedan spaken.

2 Justering av ryggstödsvinkeln

Dra upp spaken för att ändra vinkeln.

3 Höjjustering (Endast förarsidan)

Dra upp eller skjut ned spaken för att höja eller sänka sätet.

► Justera de manuellt inställbara framsätena

När sätet har justerats till rätt läge ska du gunga det fram och tillbaka för att kontrollera att det har låsts på plats.

Justera ryggstöden

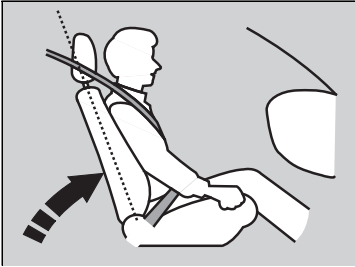

Justera förarsätets ryggstöd till ett bekvämt, upprätt läge som lämnar gott om plats mellan bröstkorgen och krockkuddekåpan i mitten av ratten.

Passageraren fram bör också justera ryggstödet till ett bekvämt upprätt läge.

Om du lutar ryggstödet så att axeldelen av bältet inte längre vilar mot bröstkorgen försämras bältets skyddsegenskaper. Det ökar även risken för att du glider in under bältet vid en kollision och skadas allvarligt. Ju längre tillbakalutat ryggstödet är, desto större är skaderisken.

Justera ryggstöden

⚠ VARNING

Om du lutar ryggstödet för långt tillbaka finns det risk för allvarlig skada eller dödsfall vid en krock.

Justera ryggstödet till upprätt läge och sitt väl tillbakalutad i sätet.

Placera inte dynor eller andra föremål mellan ryggstödet och ryggen.

Om du gör det kan det påverka säkerhetsbältets eller krockkuddens funktion.

Om du inte kan komma tillräckligt långt bort från ratten och fortfarande nå reglagen bör du undersöka möjligheten att använda någon typ av anpassningsutrustning.

Baksäten

■ Fälla ner baksätena

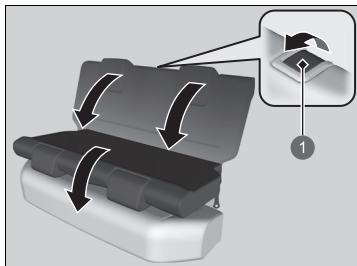

1 Frigöringspåk

1. Sänk det bakre nackstödet så långt det går.
2. Dra upp frigöringspaken och fäll ned sätet.

■ Påminnelse baksäte

Den här funktionen gör dig uppmärksam på passagerare eller föremål som kan ha glömts kvar i baksätet. Den aktiveras när bakhörrarna öppnas och varnar dig visuellt och med ljudsignal innan du lämnar fordonet.

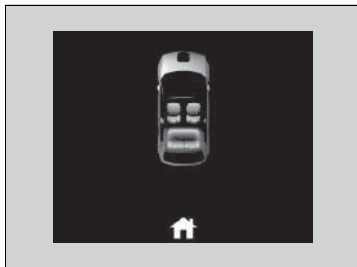

►► Fälla ner baksätena

⚠ VARNING

Kontrollera att ryggstöden är ordentligt spärrade före körning.

Ryggstöden i baksätet kan fällas ner för att göra plats för mer skrymmande föremål i bagageutrymmet.

När du återför ryggstödet till dess ursprungliga läge trycker du det bakåt med fast hand. Se även till att axeldelen av alla säkerhetsbältena i baksätet ligger på framsidan av ryggstödet.

Se även till att allt som ligger i bagageutrymmet eller saker som sticker ut ur öppningen i baksätet är ordentligt säkrade. Lösa föremål kan slungas framåt vid hårda inbromsningar.

►► Påminnelse baksäte

När effektläget är inställt till OFF stängs påminnelsen av och funktionen avslutas.

Påminnelsen stängs också av när växelläget är inställt till **P** och förarens säkerhetsbälte lossas innan effektläget ställs in till OFF.

Påminnelsen fungerar inte om effektläget inte har ställts in till ON inom 10 minuter efter att bakhörrarna har använts.

Lämplig sittställning

När alla åkande har justerat sina säten och nackstöd och satt på sig säkerhetsbältena, är det väldigt viktigt att de fortsätter att sitta upprätt, väl tillbakalutade och med fötterna på golvet, tills fordonet åter är säkert parkerat och effektläget avstängt.

Felaktig sittställning kan öka risken för skador vid en krock. Om en person exempelvis sitter hopsjunken, ligger ner, vrider sig i sidled, lutar sig framåt eller åt sidan eller sätter upp ena eller båda fötterna ökar risken kraftigt att skadas vid en krock.

Dessutom kan en person som sitter utanför avsedd plats i framsätet skadas allvarligt eller dödligt i en krock genom att han/hon slår i delar av fordonskupén eller träffas av en främre krockkudde som löser ut.

»Påminnelse baksäte

Systemet upptäcker inte passagerare i baksätet. Istället kan det känna av när en bakdörr öppnas och stängs, vilket indikerar att det kan finnas något i baksätet.

Du kan stänga av meddelandeinställningen.

- » **Så här anpassar du fordonsinställningarna**
S. 336

»Lämplig sittställning

VARNING

Om man sitter felaktigt eller utanför avsedd plats finns det risk för allvarliga personskador eller dödsfall vid en krock.

Sitt alltid upprätt, tillbakalutad i sätet och med fötterna på golvet.

Nackstöd

Fordonet är utrustat med nackstöd på alla sittplatser.

■ Ställa in framsätenas nackstöd

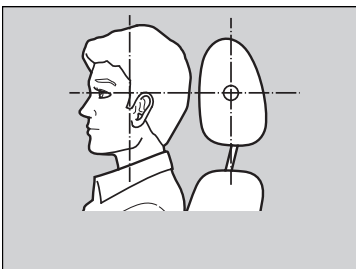

Nackstödet skyddar bäst mot pisksnärtskador och andra krockskador när bakhuvudets mitt vilar mot mitten av stödet. Överdelen av örat ska vara i höjd med mitten av stödet i höjdlid.

Placera huvudet mot mitten av nackstödet.

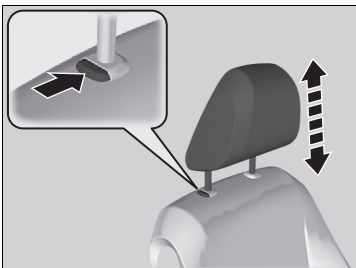

Höja nackstödet: Dra stödet uppåt.

Sänka nackstödet: Tryck ner stödet samtidigt som du trycker på frigöringsknappen.

►► Ställa in framsätenas nackstöd

⚠ VARNING

En felaktig inställning av nackstöden försämrar deras effektivitet och ökar risken för allvarliga skador vid en krock.

Se till att nackstöden sitter på plats och är korrekt inställda före körning.

För att nackskydden ska fungera på avsett sätt:

- Häng inte något från nackstöden eller stödbenen.
- Placera aldrig föremål mellan ryggstödet och den som sitter i sätet.
- Installera alla nackstöd på rätt plats.

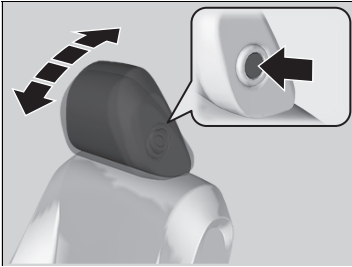

Vinkla nackstödet framåt:

Tryck bakre delen av det framåt.

Vinkla nackstödet bakåt:

Tryck det bakåt samtidigt som du trycker på frigöringsknappen på sidan av nackstödet.

Justera läget för baksätets nackstöd

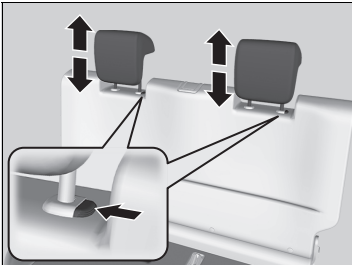

En passagerare som sitter i baksätet bör justera höjden på nackstödet till ett lämpligt läge innan fordonet börjar köra.

Höja nackstödet:

Dra stödet uppåt.

Sänka nackstödet:

Tryck ner stödet samtidigt som du trycker på frigöringsknappen.

☒ Justera läget för baksätets nackstöd

När du använder nackstödet i baksätet ska nackstödet dras upp till det högsta läget. Använd det inte i något lägre läge.



■ Ta bort och sätta tillbaka nackstöd

Nackstöden kan avlägsnas för rengöring eller reparation.

Så här tar du bort nackstödet:

Dra stödet uppåt så långt det går. Tryck sedan på frigöringsknappen och dra ut nackstödet.

Så här sätter du tillbaka nackstödet:

Montera tillbaka benen och justera sedan nackstödet till lämplig höjd medan du håller frigöringsknappen intryckt. Dra i nackstödet för att kontrollera att det har låsts på plats.

► Ta bort och sätta tillbaka nackstöd

VARNING

Om nackstöden inte monteras tillbaka, eller inte monteras tillbaka korrekt, finns det risk för allvarliga skador vid en krock.

Sätt alltid tillbaka nackstöden före körning.

Innerbelysning

Reglage för kupébelysning

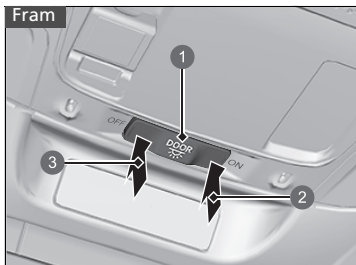

- 1 Dörraktiverat läge
- 2 På
- 3 Av

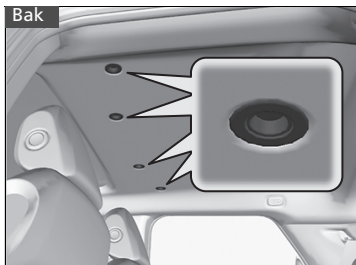

■ ON

Kupébelysningen tänds oavsett om dörrarna är öppna eller stängda.

■ Dörraktiverad

Kupébelysningen tänds i följande situationer:

- När en dörr är öppen.
- När du låser upp förardörren.
- När effektläget står på VEHICLE OFF.
- När du ändrar till läge **P** samtidigt som kraftsystemet är på.
- När du lossar säkerhetsbältet.

■ OFF

Kupébelysningen är släckt oavsett om dörrarna är öppna eller stängda.

☒ Reglage för kupébelysning

I det dörraktiverade läget tonas kupébelysningen ned och släcks ca 30 sekunder efter att dörrarna stängts.

Ljuset slocknar efter ca 30 sekunder i följande situationer:

- När du låser upp förardörren men inte öppnar den.
- När du ställer in effektläget till VEHICLE OFF men inte öppnar någon dörr.

Du kan ändra tiden för nedtoning av kupébelysningen.

☒ Så här anpassar du fordonsinställningarna

S. 336

Kupébelysningen släcks omedelbart i följande situationer:

- När du låser förardörren.
- När du stänger förardörren i läget ACCESSORY.
- När du ställer in effektläget till ON genom att trycka på **POWER**-knappen.
- När du väljer ett annat växelläge än **P**.

Om du lämnar någon av dörrarna öppen i effektläget VEHICLE OFF slocknar innerbelysningen efter ca 15 minuter.

För att undvika att batteriet laddas ur ska du inte lämna innerbelysningen på under en längre tid när kraftsystemet är avstängt.

■ Läsampa

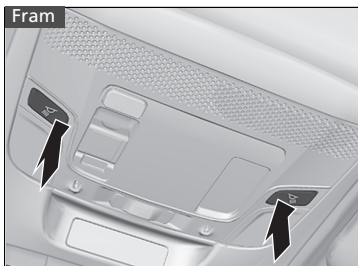

■ Framsäte

Du kan slå på och av läslampan genom att trycka på knappen.

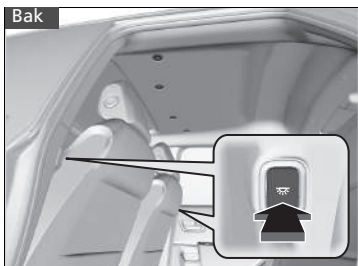

■ Baksäte

Du kan slå på och av läslampan genom att trycka på knappen.

» Läsampa

När den främre innerbelysningens omkopplare är i dörraktiverat läge och någon dörr är öppen släcks inte läslampan när du trycker på knapparna.

■ Bagageutrymmesbelysning

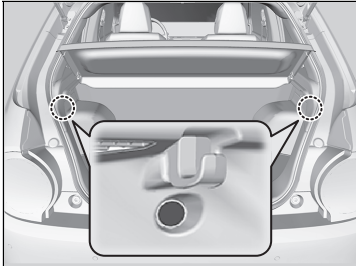

Belysningen tänds när du öppnar bakluckan.

Förvaring av föremål

■ Handskfack

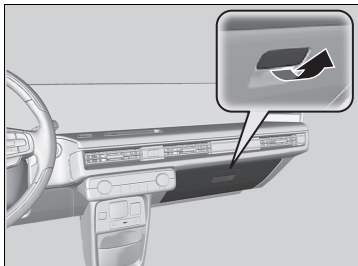

Dra i handtaget för att öppna handskfacket.

■ Mittkonsol

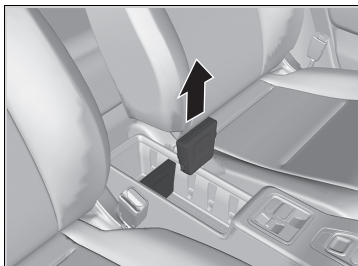

Sitter i konsolen mellan stolarna fram.

Du kan skapa mer förvaringsutrymme genom att ta bort avskiljaren.

☒ Handskfack

⚠ VARNING

Ett öppet handskfack kan orsaka allvarlig skada på passageraren vid en krock, även om passageraren bär säkerhetsbälte.

Håll alltid handskfacket stängt under körning.

■ Mugghållare

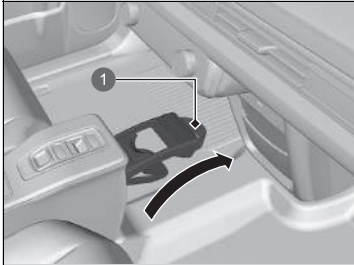

1 Band

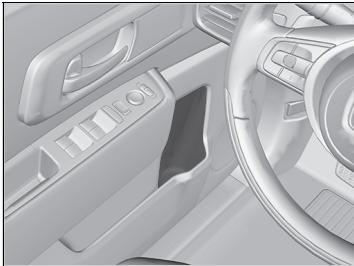

■ Mugghållare i framsäte

Sitter i konsolens framsida.

Dra i bandet för att använda den.

■ Mugghållare i framdörrarna

Sitter i båda framdörrarnas sidofickor.

» Mugghållare

OBS!

Utspilld vätska kan skada klädsel, mattor och elektriska komponenter i kupén.

Var försiktig när du använder mugghållarna. Du kan bli skållad av het vätska.



■ **Mugghållare i bakhörrarna**

Sitter i båda bakhörrarnas sidofickor.

■ Förankringar

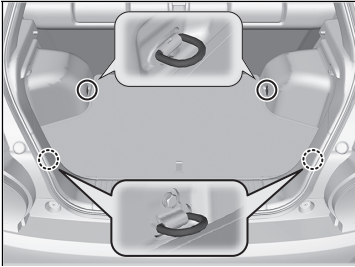

Förankringsfästena i bagagerumsgolvet kan användas för att fästa ett nät som håller föremål på plats.

■ Bagagekrok

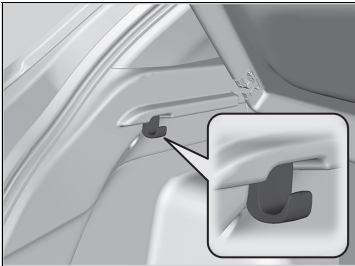

Bagagekrokarna på båda sidor i bagageutrymmet kan användas för upphängning av lätta föremål.

▣ Förankringar

Låt aldrig någon hämta föremål i bagageutrymmet under körning. Lösa föremål kan slungas framåt vid hårda inbromsningar.

▣ Bagagekrok

OBS!

Häng inte upp stora föremål eller föremål som väger mer än 3 kg på sidobagagekroken. Stora eller tunga föremål kan skada krokarna.

■ Insynsskydd över bagageutrymme

Insynsskyddet för bagageutrymmet kan tas bort för att ge ökat bagageutrymme.

■ Ta bort bagageutrymmets insynsskydd

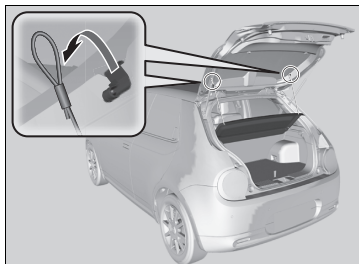

1. Öppna bakluckan.
2. Ta bort remmen på vardera sidan av bakluckan.

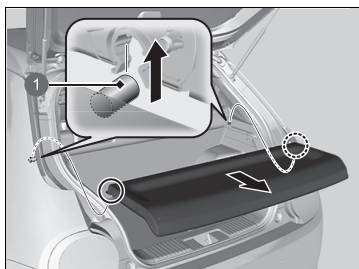

- 1 Stödstag

3. Koppla ur stödstagen och ta sedan bort bagageutrymmets insynsskydd.

Montera insynsskyddet över bagageutrymmet i omvänd demonteringsordning.

Se till att insynsskyddet över bagageutrymmet sitter ordentligt fast efter ditsättning.

▣ Insynsskydd över bagageutrymme

Placera inga föremål på insynsskyddet och stapla inte föremål högre upp än överkanten på baksätet. De kan skymma sikten och slungas runt i fordonet vid en kollision eller plötslig inbromsning.

Tryck inte för hårt på skyddet t.ex. genom att luta mot det för att hämta något föremål.

Andra kupékomfortdetaljer

■ Eluttag för tillbehör

Eluttaget för tillbehör kan endast användas när effektläget står på ACCESSORY eller ON.

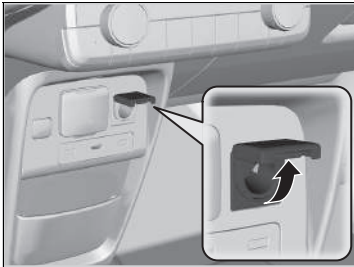

■ Konsolpanel

Öppna kåpan för att använda uttaget.

⌘ Eluttag för tillbehör

OBS!

Anslut inte en cigarettändare i detta uttag. Den kan överhetta eluttaget.

Eluttaget för tillbehör är avsett att ge ström till produkter med 12 volt DC, med en märkeffekt på 180 W (15 A) eller lägre.

Använd endast eluttaget när kraftsystemet är på, för att förhindra att 12 V-batteriet laddas ur.

När eluttaget inte används ska du stänga skyddet för att förhindra att främmande föremål kommer in i eluttaget.

■ Växelströmsuttag*

Växelströmsuttaget kan endast användas när effektläget står på ON.

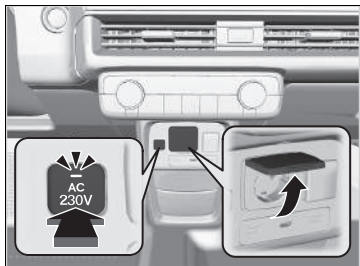

Öppna kåpan för att använda uttaget. Anslut apparaten och tryck sedan på **AC 230V**-knappen.

► Växelströmsuttag*

OBS!

Använd inte växelströmsuttaget för elektriska apparater som kräver hög initial toppeffekt, t.ex. kylskåp, elektriska pumpar osv. Det är inte lämpligt för enheter som bearbetar exakta data, t.ex. medicinsk utrustning, och som kräver en extremt stabil strömförsörjning, t.ex. mikrodatorstyrda elektriska filter, beröringssensorlampor osv.

Växelströmsuttaget är konstruerat för att ge ström till apparater som kräver upp till 230 V och med en märkeffekt på 1 500 W eller mindre.

Fortsatt användning av elektriska apparater/enheter som överskrider dessa värden kan resultera i skador på apparaten/enheten.

När växelströmsuttaget inte används ska du stänga skyddet för att förhindra att små främmande föremål kommer in i växelströmsuttaget.

Avstå från att använda värmealstrande elektrisk utrustning eller köksredskap som inte kan säkras under körning.

Du kan höra radiostörningar beroende på den elektriska utrustningen som används.

■ Eluppvärmd ratt*

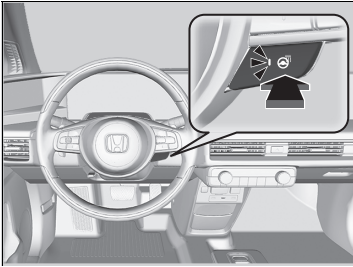

Effektläget måste stå på ON för att du ska kunna använda den eluppvärmda ratten.

Tryck på knappen på höger sida om ratten.

När en behaglig temperatur har uppnåtts trycker du på knappen igen för att stänga av den.

Den eluppvärmda ratten avaktiveras varje gång du slår på kraftsystemet, även om du aktiverade det senaste gången du körde fordonet.

▣ Eluppvärmd ratt*

Använd inte den eluppvärmda ratten kontinuerligt när kraftsystemet är avstängt. Under sådana omständigheter kan 12 V-batteriet försvagas, vilket gör det svårt att slå på kraftsystemet.

När förkonditionering av klimat på avstånd är på kan uppvärmning av ratt slås på automatiskt beroende på omgivningstemperaturen.

* Ej tillgängligt på alla modeller

■ Sätesvärmare fram



Effektläget måste stå i läget ON för att du ska kunna använda sätesvärmaren.

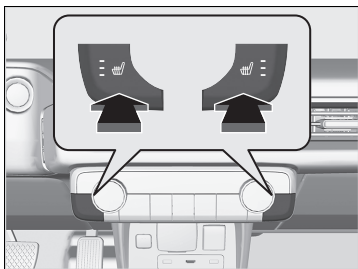

Tryck på sätesvärmarens knapp:

En gång – läge HI (tre indikatorer på)

Två gånger – läge MID (två indikatorer på)

Tre gånger – läge LO (en indikator på)

Fyra gånger – avstängt läge, OFF (ingen indikator på)

När effektläget står på ON efter att det har stängts av, bibehålls tidigare inställning av sätesvärmare.

☒ Sätesvärmare fram

⚠ VARNING

Det finns alltid en risk för brännskador när du använder sätesvärmaren.

Personer med nedsatt temperaturkänsl (t.ex. personer med diabetes, nervskador på underkroppen eller förlamning) eller med känslig hud bör inte använda sätesvärmare.

Använd inte sätesvärmarna ens i LO-läge när kraftsystemet är avstängt. Under sådana omständigheter kan 12 V-batteriet försvagas, vilket gör det svårt att slå på kraftsystemet.

Efter en viss tid minskar styrkan för sätesvärmaren automatiskt med en nivå i taget tills sätesvärmaren stängs av. Den tid som förflutit varierar beroende på miljön i kupén.

När förkonditionering av klimat på avstånd är på kan framsätens uppvärmare slås på automatiskt beroende på omgivningstemperaturen.





Använda den automatiska klimatanläggningen

Den automatiska klimatanläggningen bibehåller den inställda kupétemperaturen. Systemet väljer även en lämplig blandning av uppvärmd och kyld luft, vilket höjer eller sänker temperaturen i kupén till önskad nivå.

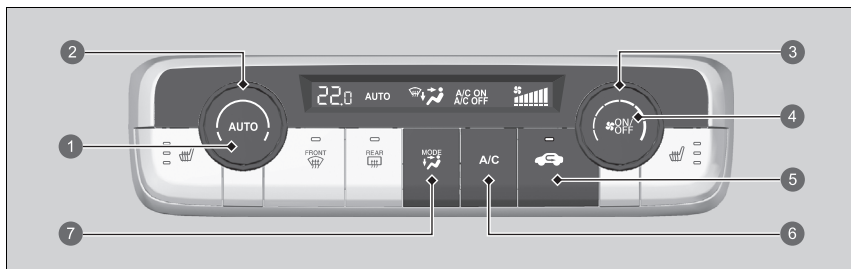
Använd systemet när kraftsystemet är på.

1. Tryck på **AUTO**-knappen.
2. Justera kupétemperaturen med hjälp av temperaturreglaget.
3. Tryck på knappen  (ON/OFF) för att avbryta.



- 1 **AUTO**-knapp*¹
- 2 Temperaturreglage*¹
- 3 Fläktsymboler*¹
- 4 **ON/OFF**-knapp*¹
- 5 Knapp för återcirkulation*¹
- 6 **A/C** -knapp (luftkonditionering)*¹
- 7 Lägesväljarknapp
 -  Luft strömmar från instrumentpanelens ventiler
 -  Luft strömmar från instrumentpanelens ventiler och golventilerna
 -  Luft strömmar från golventilerna
 -  Luft strömmar från golventilerna och vindrutans uppvärmningsventiler

*1: Vänsterstyrda modeller visas. På högerstyrda modeller sitter dessa knappar spegelvänt jämfört med på den vänsterstyrda modellen.

Använda den automatiska klimatanläggningen

Om du trycker på knappar med klimatanläggningen i automatiskt läge får funktionen på den intryckta knappen prioritet.

AUTO-indikatorn släcks, men funktioner som inte är kopplade till den intryckta knappen regleras automatiskt.



För att förhindra att kallluft blåser in utifrån kan det hända att fläkten inte startar omedelbart när du trycker på **AUTO**-knappen.

Om kupén är mycket varm kan du kyla ned den snabbare genom att öppna rutorna en aning, ställa in systemet på **AUTO** och välja låg temperatur. Växla över från frisklufts läge till återcirkulationsläge tills temperaturen har sjunkit.

När du ställer in temperaturen på den nedre eller övre gränsen står det **Lo** eller **Hi** på displayen.

Varje gång du trycker på -knappen slås klimatanläggningen på eller av. När du startar systemet återgår det till det senaste valet.

Modeller med mittkameranavigeringssystem

När läget  eller  är aktivt kan värmaren i vindrutans slås på automatiskt, beroende på förhållanden som temperatur och luftfuktighet.

■ Växla mellan återcirkulations- och friskluftsläget

Tryck på -knappen (återcirkulation) och ändra läget beroende på omgivningsförhållandena.

Återcirkulationsläge (indikator på): kupélufte återcirkuleras via systemet.

Friskluftsläge (indikator av): Tar in luft utifrån. Kör systemet i friskluftsläge under normala förhållanden.

☒ Använda den automatiska klimatanläggningen

När högspänningsbatteriets nivå är låg kan klimatanläggningens prestanda minska.

■ Avfrostning av vindrutan och övriga rutor

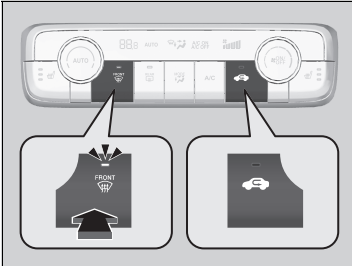



Genom att trycka på -knappen (uppvärmd vindruta) slås luftkonditioneringen på och systemet växlar automatiskt till friskluftsläge.

Tryck på -knappen igen för att stänga av. Systemet återgår då till föregående inställningar.

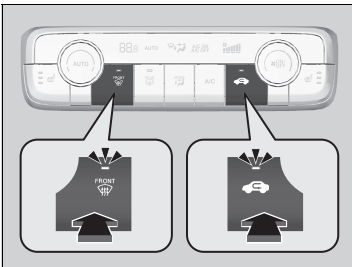
■ Frosta av fönstren snabbt



1. Tryck på -knappen (indikatorn på).
2. Tryck på -knappen (indikatorn på).

☒ Avfrostning av vindrutan och övriga rutor

För din egen säkerhet ska du se till att du har fri sikt genom alla rutor innan du kör.

Ställ inte in temperaturen nära den övre eller nedre gränsen. När kall luft träffar vindrutan kan den isna igen på utsidan.

Modeller med mittkamaspegelsystem

När du trycker på -knappen aktiveras även värmaren i vindrutan.

☒ Frosta av fönstren snabbt

Växla över till friskluftsläge när du har frostat av fönstren. Om du behåller systemet i återcirkulationsläge kan fönstren isna igen av luftfuktigheten. Detta försämrar sikten.

■ Förkonditionering av klimat på avstånd

Du kan styra klimatanläggningen från utsidan av fordonet.

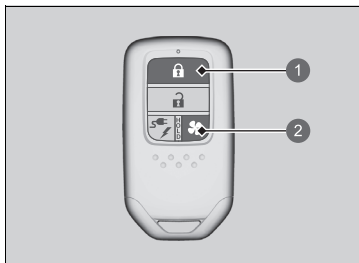

- 1 Låsknapp
- 2 Klimatknapp

■ Slå på systemet

1. Tryck på låsknappen.
 - Vissa utvändiga lampor blinkar.
2. Tryck på och håll in klimatknappen inom cirka fem sekunder.
 - Vissa utvändiga lampor blinkar.
 - Efter några sekunder blinkar vissa utvändiga lampor sex gånger och klimatanläggningen slås på.

■ Stänga av systemet

- Håll klimatknappen intryckt.
- Vissa utvändiga lampor blinkar och klimatanläggningen stängs av.

►► Förkonditionering av klimat på avstånd

▲ VARNING

Se till att ingen befinner sig i fordonet när du använder den fjärrstyrda klimatanläggningen. Efter en viss tid stängs systemet av tillfälligt. Under denna tid kan fordonets inredning värmas upp eller kylas ned beroende på omgivningstemperaturen. Om ett barn lämnas kvar i fordonet kan exponering för extrema temperaturer leda till att barnet dör eller skadas allvarligt.

Klimatanläggningen fungerar inte när något av följande villkor uppfylls.

- En dörr eller motorhuven är inte stängd.
- Effektläget står på ON.
- Högspanningsbatteriets laddningsnivå är låg.

Klimatanläggningen stängs av automatiskt när något av följande villkor uppfylls.

- Systemet har använts under långre tid än den du har ställt in.
- Högspanningsbatteriets laddningsnivå blir låg.
- Motorhuven öppnas.
- Effektläget står på ON.

» Förkonditionering av klimat på avstånd

Följande funktioner fungerar även beroende på temperatur:
När det är varmt utomhus:

- Aktiveras luftkonditioneringen i återcirkulationsläge.

När det är kallt utomhus:

- Värmaren i vindrutan* aktiveras vid behov.
- Den eluppvärmda bakrutan aktiveras.
- Sätessvärmaren och uppvärmd ratt* är aktiverade.

» **Eluppvärmd ratt*** S. 245

» **Sätessvärmare fram** S. 246

Beroende på laddningsmiljön kan högspänningsbatteriets laddningsnivå minskas även om laddningskontakten är ansluten.

Du kan justera förkonditioneringstemperatur, ändra drifttid och stänga av automatisk avfrostning med hjälp av ljud-/informationsskärmen.

» **EV-meny** S. 321

Du kan anpassa inställningarna för klimatanläggningens schema.

» **EV-meny** S. 321

Den automatiska klimatanläggningens sensorer

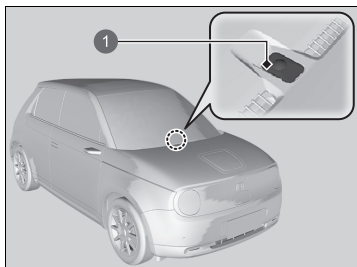

Den automatiska klimatanläggningen är utrustad med sensorer. Täck inte över dem och spill inte vätska på dem.

1 Sensor

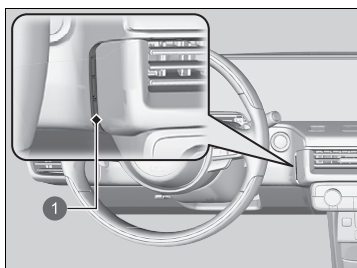

1 Sensor

Funktioner

Detta kapitel beskriver hur du kan styra tekniska funktioner.

| | | |
|---|-----|--|
| Ljudanläggning | | |
| Om ljudanläggningen..... | 254 | |
| Ljudanläggningens stödskydd..... | 255 | |
| Ljudanläggning med display | 256 | |
| Start..... | 256 | |
| Basfunktioner..... | 257 | |
| Inbyggd instruktionsbok..... | 263 | |
| Hondas personliga assistent..... | 264 | |
| Röststyrningsfunktion*1..... | 265 | |
| Ljud-/informationsskärm..... | 268 | |
| Klockinställning..... | 274 | |
| Ställa in ljudet..... | 277 | |
| Skärminställning..... | 278 | |
| Systemuppdateringar..... | 279 | |
| Spela upp FM-radio..... | 284 | |
| Spelar upp DAB (Digital Audio Broadcasting).... | 289 | |
| Spela upp media med en iPod..... | 292 | |
| Spela upp Aha™..... | 295 | |
| Spela upp från ett USB-minne..... | 296 | |
| Spela upp <i>Bluetooth</i> ®-ljud..... | 300 | |
| Spela upp en video med hjälp av HDMI™.... | 303 | |
| On Board-appar..... | 305 | |
| Wi-Fi-anslutning..... | 307 | |
| Apple CarPlay..... | 309 | |
| Android Auto..... | 313 | |
| Kraftflöde..... | 317 | |
| EV-meny..... | 321 | |
| Förarassistanssystem på och av..... | 326 | |
| Anpassade funktioner..... | 327 | |
| Återställa alla inställningar..... | 343 | |
| Handsfree telefonsystem..... | 344 | |
| Felmeddelanden för ljudanläggningen ... | 362 | |
| Allmän information om ljudanläggningen | 363 | |
| Nödsamtal (eCall) | 369 | |

Om ljudanläggningen

Ljudanläggningen har FM-radio och DAB-tjänst (Digital Audio Broadcasting). Den kan också spela upp från USB-minnen, iPod, iPhone, *Bluetooth*®-enheter, smarttelefoner och HDMI™-enheter.

Du kan manövrera ljudanläggningen med knapparna och volymratten på panelen, med fjärrknapparna på ratten eller ikonerna på pekskärmgränssnittet.

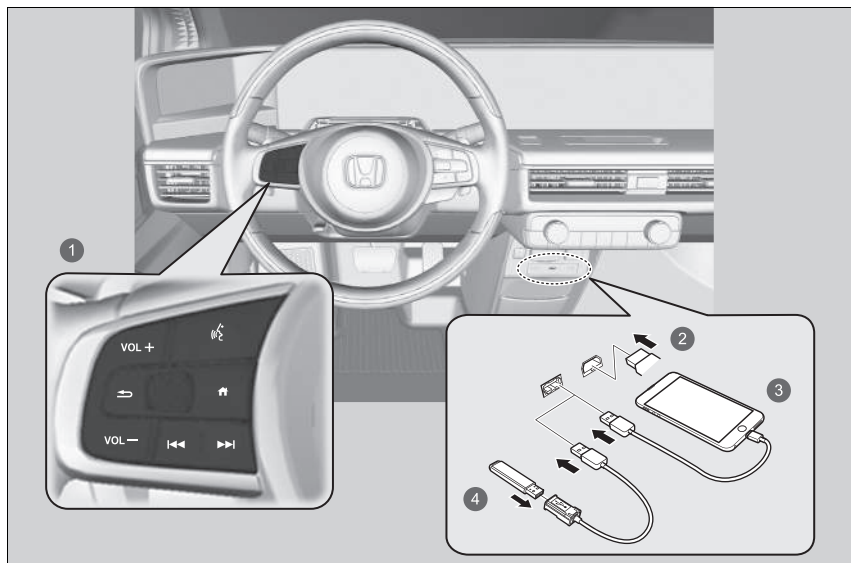

- 1 Fjärrkontroller
- 2 HDMI™
- 3 iPod
- 4 USB-minne

Om ljudanläggningen

iPod, iPhone och iTunes är varumärken som tillhör Apple Inc.

Nyckel av-funktion

När du har ställt effektläget på VEHICLE OFF (LOCK), kan du använda ljudanläggningen i upp till 30 minuter per körcykel. Hur länge du kan fortsätta använda ljudanläggningen beror dock på batteriet. Används funktionen upprepade gånger så kan batteriet laddas ur.

Ljudanläggningens stöldskydd

Ljudanläggningen är avaktiverad när strömkällan är frånkopplad, t.ex. när 12 V-batteriet är frånkopplat eller har laddats ur. Under vissa förhållanden kan systemet visa en skärm där en kod ska matas in. Om detta inträffar startar du om ljudsystemet.

■ Aktivera ljudanläggningen på nytt

1. Ställ effektläget på ON.
2. Slå på ljudanläggningen.
3. Håll in ljudanläggningens strömknapp i mer än två sekunder.
 - ▶ Ljudanläggningen återaktiveras när ljudstyrenheten upprättar en anslutning till fordonets styrenhet. Om styrenheten inte känner igen ljudenheten måste du besöka en återförsäljare och få ljudenheten kontrollerad.

Start

Ljudanläggningen med display startar automatiskt när du ställer in effektläget på ACCESSORY eller ON. Vid start visas följande skärm om dataöverföring.

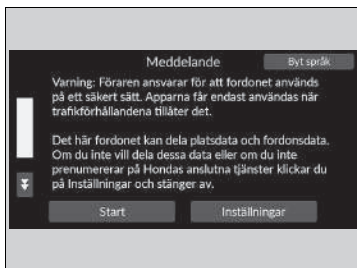

Välj **Start**.

- ▶ Om du vill ändra inställningarna för dataöverföring, välj **Inställningar** och välj sedan PÅ/AV-inställningarna på **Plats- och fordonssdatadelning**-skärmen.
- ▶ Om du inte väljer **Start** går systemet automatiskt till ljud-/informationsskärmen efter en viss tid.
- ▶ Om det inte finns någon registrerad enhet, välj **Start** så visas **Bluetooth®**-hoppningsskärmen.
- ▶ Om du markerar rutan med **Visa inte det här igen** visas inte denna skärm.

■ Så här parar du ihop mobiltelefon med systemet (när inga andra telefoner är hopparade med det)

1. Se till att telefonen är i identifierbart läge.
2. Välj **Honda HFT** i din telefon.
 - ▶ Om du vill para ihop en telefon från den här ljudanläggningen väljer du **Sök efter enheter** och väljer sedan din telefon när den dyker upp i listan.

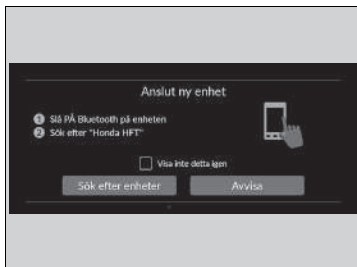

Start

Plats- och fordonssdatadelning

PÅ: Datakommunikation tillgänglig.

AV: Datakommunikation ej tillgänglig.

Basfunktioner

■ Ljudanläggningens funktion

Du kan endast använda ljudanläggningens funktioner när effektläget står i något av lägena ACCESSORY eller ON.

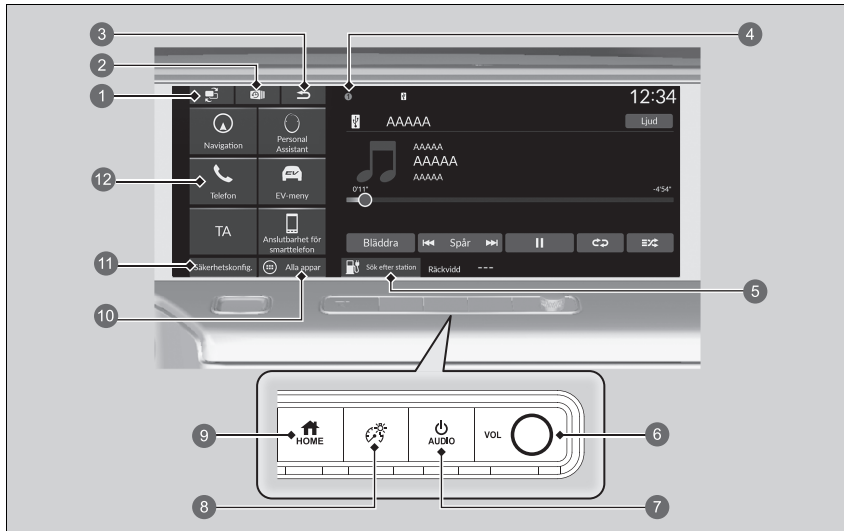

- 1 -ikon (skärmväxlare)
- 2 -ikon (senaste)
- 3 -ikon (tillbaka)
- 4 Statusikoner
- 5 **Sök efter station**
- 6 **VOL**-ratt

- 7 -knapp (ström/ljud)
- 8 -knapp (ljusstyrka)
- 9 -knapp (hem)
- 10 **Alla appar**
- 11 **Säkerhetskonfig.**
- 12 Genvägsikon

☒ Ljudanläggningens funktion

Denna skärm visas för vänsterstyrda modeller. På högerstyrda modeller sitter dessa knappar spegelvänt jämfört med på den vänsterstyrda modellen.

Ljudanläggningen kan användas i 30 minuter när effektläget står på VEHICLE OFF. Anläggningen stängs därefter av automatiskt.

För att fortsätta använda den rekommenderar vi att effektläget står på ACCESSORY eller ON.

Nyckel av-funktion

☒ **Nyckel av-funktion** S. 254

 **ikon (skärmväxlare):** Växlar mellan de appar som visas på mittskärmen och hjälpskärmen.

► **Växla skärm** S. 269

 **ikon (senaste):** Visar listan med apphistorik.

► **Visa apphistoriken** S. 269

 **ikon (tillbaka):** Går tillbaka till föregående skärm.

Statusikoner: Visar indikatorerna för informationen om fordonet, anslutna telefoner o.s.v. i sidhuvudområdet.

► **Statusfält** S. 271

 **Sök efter station:** Söker efter en laddstation.

► **Se navigeringssystemets manual**

VOL-ratt: Vrid för justering av volymen.

 **-knapp (ström/ljud):** Slår på och stänger av ljudanläggningen.

 **-knapp (ljusstyrka):** Ändrar skärmens ljusstyrka.

► **Skärminställning** S. 278

 **-knapp (hem):** Går till hemskrärmen.

 **Alla appar:** Visar alla appar.

Säkerhetskonfig.: Slår på och stänger av säkerhetsfunktionerna.

► **Förarassistanssystem på och av** S. 326

Genvägsikon: Visar genvägsikonerna.

USB-portar

På frontpanelen

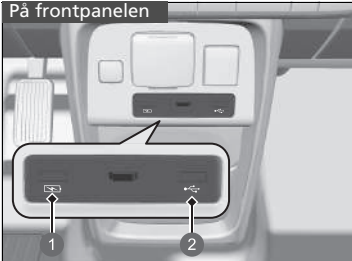

- 1 Endast för laddning av enheter
- 2 Spela upp ljudfiler och ansluta kompatibla telefoner

■ På frontpanelen (🔌)

USB-porten (2,5 A) används till laddning av enheter, uppspelning av ljudfiler och anslutning av kompatibla telefoner med Apple CarPlay eller Android Auto.

- För att undvika eventuella risker ska du använda en Apple MFi-certifierad lightning-kontakt för Apple CarPlay och för Android Auto ska USB-kablar vara certifierade av USB-IF för att vara kompatibla med USB 2.0-standardern.

■ På frontpanelen (🔌)

USB-porten (2,5 A) på frontpanelen är endast avsedd för laddning av enheter.

- Du kan inte spela musik även om du har anslutit en musikspelare till den.

■ På baksidan av konsolfacket

Dessa USB-portar (2,5 A) är endast till för laddning av enheter.

- Du kan inte spela musik även om du har anslutit musikspelare till dem.

På baksidan av konsolfacket

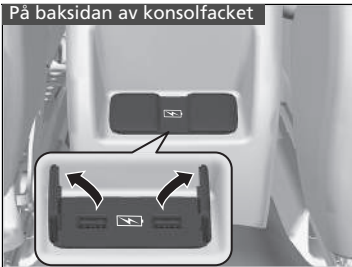

USB-portar

- Lämna inte iPoden eller USB-minnet i bilen. Direkt solljus och höga temperaturer kan skada sådan utrustning.
- Vi rekommenderar att du använder en USB-kabel om du ansluter ett USB-minne till USB-porten.
- Anslut inte iPoden eller USB-minnet via en hubb.
- Använd inte kortläsare eller hårddiskar eftersom enheten eller filerna på dem kan skadas.
- Du bör säkerhetskopiera alla data innan du använder enheten i bilen.
- Meddelanden som visas kan variera beroende på enhetens modell och programvaruversion.

USB-laddning

USB-porten kan ge upp till 2,5 A ström. Den ger inte 2,5 A om inte enheten kräver det.

För information om ström, läs bruksanvisningen till den enhet som ska laddas.

Under vissa förhållanden kan en anordning som är ansluten till porten generera brus i radion du lyssnar på.

■ HDMI™-port

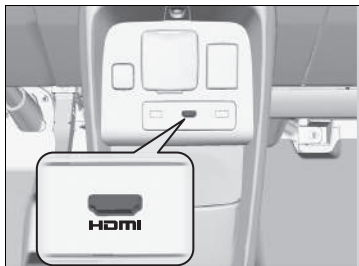

Montera HDMI™-kabeln till HDMI™-porten.

☒ HDMI™-port

- Lämna inte den HDMI™-anslutna enheten i fordonet. Direkt solljus och höga temperaturer kan skada sådan utrustning.
- Du bör säkerhetskopiera alla data innan du använder enheten i bilen.
- Meddelanden som visas kan variera beroende på enhetens modell och programvaruversion.

Termerna HDMI och HDMI High-Definition Multimedia Interface och HDMI-logotypen är varumärken eller registrerade varumärken som tillhör HDMI Licensing LLC i USA och andra länder.

■ Fjärrkontrollsknappar

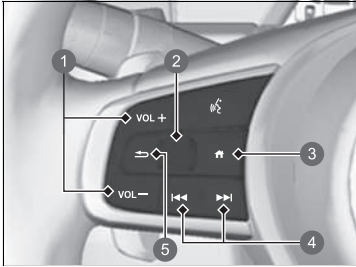

Gör det möjligt att sköta ljudanläggningen medan du kör. Informationen visas på förarinformationsgränssnittet.

- 1 VOL +/VOL -knappar (volym)
- 2 Vänster väljarratt
- 3 -knapp (hem)
- 4 -knappar (sök/hoppa över)
- 5 -knapp (tillbaka)

VOL +/VOL -knappar (volym)

Tryck på VOL +: För att höja volymen.

Tryck på VOL -: För att sänka volymen.

Vänster väljarratt

- När du väljer ljudläge

Tryck på -knappen (hem), rulla sedan uppåt eller nedåt för att välja (ljud) på displayen för förarinformation och tryck sedan på vänster väljarratt.

► Fjärrkontrollsknappar

Vissa lägen visas bara när en enhet eller ett medium av lämplig typ används.

Beroende på vilken Bluetooth®-enhet du ansluter kan vissa funktioner inte användas.

Tryck på -knappen (tillbaka) om du vill att förarinformationsgränssnittet ska gå tillbaka till föregående skärm eller avbryta ett kommando.

Tryck på -knappen (hem) för att gå tillbaka till förarinformationsgränssnittets hemskärm.

Rulla uppåt eller nedåt:

Bläddra genom ljudlägena genom att rulla uppåt eller nedåt och sedan trycka på vänster väljarratt:

FM/DAB/iPod/USB/Apple CarPlay/Android Auto/*Bluetooth*®-ljud/HDMI

- Beroende på vilken enhet som är ansluten kan de lägen som visas ändras.

-/-knappar (sök/hoppa över)

- När du lyssnar på radio
 - Tryck på **: För att välja nästa förinställda radiostation.
 - Tryck på **: För att välja föregående förinställda radiostation.
 - Tryck och håll ned **: För att välja nästa station med stark signal.
 - Tryck och håll ned **: För att välja föregående station med stark signal.
- När du lyssnar på en iPod, ett USB-minne, *Bluetooth*®-ljud eller smarttelefonanslutning
 - Beroende på vilken enhet som är ansluten kan åtgärder ändras.
 - Tryck på **: För att hoppa till nästa låt.
 - Tryck på **: För att gå tillbaka till föregående låt.
- När du lyssnar på ett USB-minne
 - Tryck och håll ned **: För att gå till nästa mapp.
 - Tryck och håll ned **: För att gå tillbaka till föregående mapp.
- När du lyssnar på en iPod:
 - Tryck och håll ned **: För att hoppa till nästa låt.
 - Tryck och håll ned **: För att gå tillbaka till föregående låt.

Inbyggd instruktionsbok

Du kan visa innehållet i instruktionsboken på ljudanläggningens display. Den här funktionen är kopplad till Honda Personlig Assistent.

📖 **Hondas personliga assistent** S. 264

Öppna instruktionsboken

1. Välj  **Alla appar**.
2. Välj **Instruktionsbok**.

Installera/uppdatera instruktionsbok

När du kan installera eller uppdatera instruktionsboken skickas aviseringen automatiskt.

För att uppdatera:

1. Tryck på aviseringen.
 - ▶ Versionsskärmen visas.
2. Välj de objekt som ska uppdateras.
3. Tryck på **Uppdatera**.

Om du avmarkerar ett objekt på versionskärmen kommer du inte att få några aviseringar för det.

📖 Inbyggd instruktionsbok

Den här funktionen täcker inte alla språk som är tillgängliga för ljudanläggningen.

Om du ändrar språket i ljudanläggningen ändras även språket i instruktionsboken. Om instruktionsboken inte är tillgänglig eller installerad på det språket väljer instruktionsboken engelska som standard.

📖 Installera/uppdatera instruktionsbok

Det kan finnas skillnader i innehåll som visas beroende på version av instruktionsboken.

Om instruktionsboken ännu inte har installerats kan du installera den via Wi-Fi.

📖 **Wi-Fi-anslutning** S. 307

För språk utöver engelska, tyska, franska, italienska och spanska

Om du installerar instruktionsboken på ett nytt språk raderas instruktionsboken du tidigare hämtade.

Hondas personliga assistent

Detta är en röststyrd personlig assistent som kan ställa in navigeringsdestinationer och styra musikuppspelning, liksom dela väderinformation och ge vägledning om fordonsanvändning.

■ Använda Honda Personlig Assistent

Säg "OK, Honda" så aktiveras Honda Personlig Assistent. Gör sedan en begäran, t.ex. "*I want to go to the nearest restaurant.*" Du kan också aktivera den genom att trycka på ikonen för Personlig Assistent på ljud-/informationsskärmen.

■ Inställningar

Ändrar inställningarna för Honda Personlig Assistent.

1. Välj **Personlig Assistent**.
2. Välj **Alternativ**.
3. Välj ett alternativ.
 - **Honda Personlig Assistent: PÅ^{*1}/AV**
Assistenten kan inaktiveras.
 - **Väckningsord (OK Honda): PÅ^{*1}/AV**
Starta Assistent.
 - **Språk: Engelska/Tyska/Spanska/Franska/Italienska**
Ändra språk för Honda Personlig Assistent.
 - **Bränsletyp: E10, SP95/blyfri^{*1}, SP98/Super**
Ställ in typ av bensin som ska visas i sökresultaten för bensinstation.
 - **Exempelfraser**
Visa exempel på fraser som Honda Personlig Assistent kan känna igen.

*1: Standardinställning

►► Hondas personliga assistent

Funktionen kanske inte fungerar i vissa länder. Be återförsäljaren om mer information.



Om ljudanläggningens språk ändras till ett som är kompatibelt ändras assistentspråket också automatiskt.

Att byta assistentspråket ändrar inte ljudanläggningens språk.

När du trycker på knappen  (tala) på ratten medan Honda Personlig Assistent är aktiverad på mittskärmen känner systemet igen din röst.

Röststyrningsfunktion*1

Fordonet är utrustat med röststyrning som låter dig ge kommandon utan att använda händerna.



Röststyrningssystemet använder knapparna  (tala) och  (tillbaka) på ratten och en mikrofon i närheten av läslampan i taket.

Röstigenkänning

Gör följande för att uppnå optimal röstigenkänning med röststyrningssystemet:

- Se till att rätt skärm visas för röstkommandot du använder.
Systemet känner endast igen vissa kommandon.
Tillgängliga röstkommandon.
 - **Röstportalskärmen** S. 266
- Stäng fönstren.
- Justera ventilerna på instrumentpanelen och sidoventilerna så att det inte blåser luft på mikrofonen i taket.
- Tala tydligt med en klar och naturlig röst utan att pausa mellan orden.
- Minska bakgrundsljud om det går. Systemet kan misstolka kommandot om fler än en person pratar samtidigt.

☒ Röststyrningsfunktion*1

När du trycker på knappen  visas en uppmaning som frågar vad du vill göra. Tryck och släpp knappen  igen för att förbigå denna uppmaning och ge ett kommando.

*1: Röststyrningssystemet förstår engelska, tyska, franska, spanska och italienska.

■ Röstportalskärmen

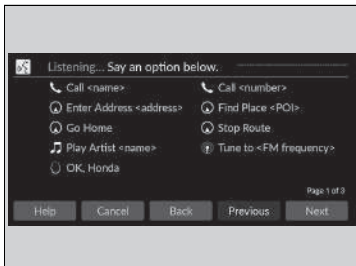

När du trycker på knappen  (tala) visas tillgängliga röstkommandon på skärmen. För en fullständig lista med kommandon, säg "Help" (hjälp) efter pipet.

Beroende på valt läge är de kommandon som visas olika på röstportalskärmen. Kommandona som känns igen är desamma oavsett vilken skärm som är vald.

Normalläge: En lista över exempel på kommandon visas för att snabbt slutföra önskad funktion.

Hjälpläge: En lista över grundläggande kommandon visas som hjälper dig steg för steg genom röstmenyn.

Du kan ändra läget på **Allmänna inställningar**-skärmen.

 **Röststyrning** S. 335

Systemet känner endast igen kommandona på följande sidor när det befinner sig på vissa skärmar. Systemet känner inte igen improviserade röstkommandon.

■ Allmänna kommandon

När röstportalskärmen visas växlar den till översta skärmen för varje funktion genom att använda globala kommandon.

- *Music Search*
- *FM*
- *Navigation*
- *Phone*
- *OK Honda*

■ Telefonkommandon

Fungerar bara när telefonen är ansluten. När systemet känner igen telefonkommandot ändras skärmen till telefonens röstigenkänningskärm.

■ Telefonkommandon

- *Call <namn>*
- *Call <nummer>*

Systemet känner bara igen ett kontaktnamn i telefonens sparade telefonbok. Om fullständigt namn har registrerats i fältet för förnamn känner systemet igen förnamn och efternamn som ett kontaktnamn.

Telefonkommandon är inte tillgängliga om du använder Apple CarPlay.

■ Ljudkommandon

När systemet känner igen ljudkommandot ändras skärmen till röstigenkänningskärmen för ljud.

■ FM-kommandon

- *Tune to <FM-frekvens>*

■ iPod-kommandon

- *List Album* <namn>
- *List Artist* <namn>
- *List Genre* <namn>
- *List Playlist* <namn>
- *Play* <artist> <album>
- *Play*
- *Play Album* <namn>
- *Play Artist* <namn>
- *Play Genre* <namn>
- *Play Music* <text:media_combo>
- *Play Playlist* <namn>
- *Play Song* <namn>

■ USB-kommandon

- *List Album* <namn>
- *List Artist* <namn>
- *List Playlist* <namn>
- *Play* <artist> <album>
- *Play*
- *Play Album* <namn>
- *Play Artist* <namn>
- *Play Music* <text:media_combo>
- *Play Playlist* <namn>
- *Play Song* <namn>

■ Navigeringskommandon

Skärmen växlar till navigeringsskärmen.

- ☒ **Se handboken till navigeringssystemet**

■ Kommandon för Honda Personlig Assistent

Skärmen ändras till visning av Honda Personlig Assistent.

- ☒ **Hondas personliga assistent** S. 264

■ Kommandon för Honda Personlig Assistent

- *OK, Honda*

■ Standardkommandon

- *Voice help*
- *Cancel*
- *Back*

Rösthjälpen läser upp röstvägledning för hjälp på den aktuella skärmen.



■ Kommandon för listor

- *Previous*
- *Next*
- *Yes*
- *No*

Ljud-/informationsskärm

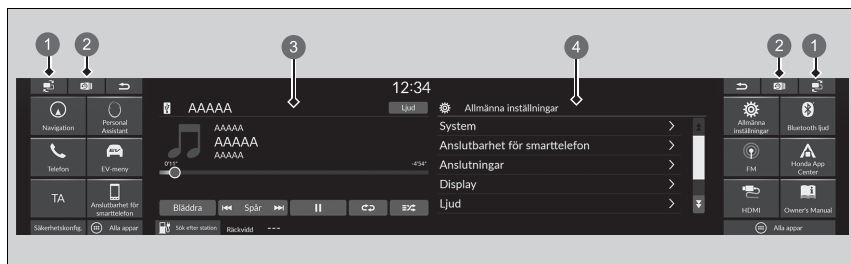
Visar ljudstatus och bilder matas in från utsidan på mittskärmen och hjälpskärmen. Från de här skärmarna kan du gå till olika inställningsalternativ.



- 1  -ikon (skärmväxlare)
- 2  -ikon (senaste)
- 3 Mittskärm
- 4 Assistansskärm

►► Ljud-/informationsskärm

Använda pekskärmen

- Använd enkla gester som att trycka, svepa och rulla för att styra vissa ljudfunktioner.
- Vissa objekt kan vara nedtonade under körning för att minska risken för störningar.
- Du kan använda röstkommandon.
- Pekskrmen kanske inte reagerar om du bär handskar.

Du kan ändra inställningen för pekskrmens känslighet.

► **System** S. 328

■ Växla skärm

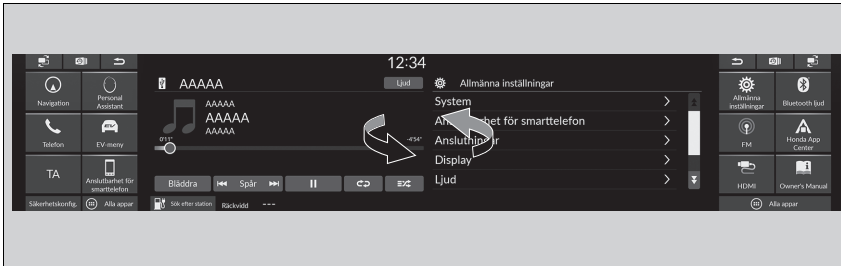

Välj  för att växla mellan de appar som visas på mittskärmen och hjälpskärmen.

■ Visa apphistoriken



Välj  för att visa apphistoriken.

Om du vill stänga appen sveper du den uppåt.

► Växla skärm

Vissa appar visas endast på mittskärmen.

■ Funktion för appgenväg

Genvägsikoner för appar visas på mittskärmen och hjälpskärmen. Du kan ändra vilka ikoner som ska visas och deras placering.



■ Ändra/flytta appgenvägsikoner i genvägsområdet

Du kan ändra de visade ikonerna och deras placering i genvägsområdet.

1. Välj och håll in en ikon.
 - Skärmen växlar till skärmen för anpassning.
2. Dra och släpp ikonen där du vill ha den.
 - Om du väljer eller går du till nästa skärm genom att dra anpassningsskärmen åt vänster eller höger.
3. Välj **Klar**.
 - Den återgår till föregående skärm.

► Funktion för appgenväg

Välj **Tips** för att visa tips. Tryck på Tips-skärmen för att dölja dem.

Om det finns ett tomt område i genvägsområdet kan du lägga till en ikon som ska visas. I så fall trycker du på och håller ned det tomma området för att växla till anpassningsskärmen.

Förinstallerade appar kanske inte startas normalt. Om detta inträffar, välj (senaste) och dra appar som inte kan starta uppåt för att stänga dem och starta sedan om apparna. Om apparna fortfarande inte startar som de ska måste du ändra effektläget till VEHICLE OFF och sedan ändra det till ON igen.

► **Visa apphistoriken** S. 269

Om du utför **Återställ till fabriksinställningar** kan det återställa alla inställningar till fabriksinställningar.

► **Återställa alla inställningar** S. 343

Om apparna ändå inte startar normalt även efter **Återställ till fabriksinställningar**, kontakta din återförsäljare.

■ Statusfält

Visar indikatorerna för informationen om fordonet, anslutna telefoner o.s.v. i sidhuvudområdet. Du kan bekräfta detaljinformation genom att välja dessa ikoner.

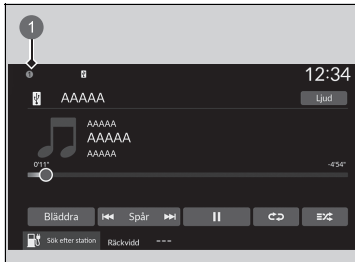

1 Ikon för systemstatus

1. Välj systemstatusikonen.
► Statusfältet visas.
2. Markera ett objekt för att se detaljerna.
3. Välj **D** eller systemstatusikonen för att stänga fältet.

■ Bakgrundsinställning

Du kan ändra, spara och ta bort bakgrunden på ljud-/informationsskärmen.

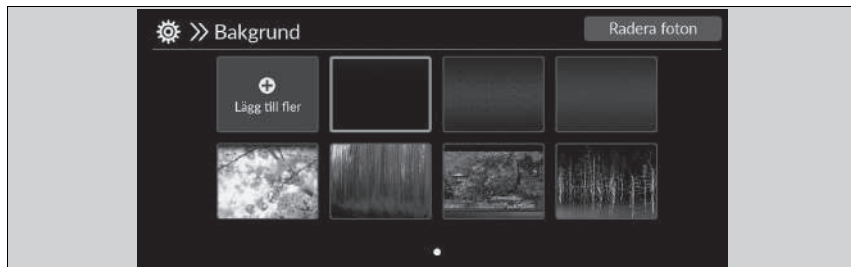

■ Importera bakgrund

1. Anslut USB-minnet till USB-porten.
 - **USB-portar** s. 259
2. Välj **Allmänna inställningar**.
3. Välj **Display**.
4. Välj **Bakgrund**.
5. Välj **Lägg till fler**.
 - Ikoner för bilderna som är lagrade i USB-minnet visas i listan.
6. Välj önskad bild att importera.
 - Flera bilder kan väljas samtidigt.
7. Välj **OK**.
 - De valda bilderna visas.
8. Välj **Överför**.
 - Den återgår till skärmen för bakgrundsinställning.

►► Bakgrundsinställning

Den bakgrund du anger för **Bakgrund** kan inte visas på förarinformationsgränssnittet.

- När du importerar bakgrundsfiler måste bilden finnas i USB-minnets rotkatalog.
 - Bilder i en mapp kan inte importeras.
- Filnamnet måste vara mindre än 64 bytes.
- De filformat som kan importeras är BMP (bmp) och JPEG (jpg).
- Den individuella filstorleksgränsen är mindre än 10 MB.
- Om USB-minnet inte har några bilder visas ett meddelande.
- Upp till 16 bilder kan importeras.
- Den maximala bildstorleken är 4 096 x 2 304 bildpunkter. Om bildstorleken är mindre än 1 280 x 720 bildpunkter visas bilden mitt på skärmen med extra svart bakgrund på kanterna.
- Om storleken på den tillagda bilden är större än skärmområdet behåller den skärmformatet hos bilddata och minskas för att få plats på skärmen.

■ Välj bakgrund

1. Välj **Allmänna inställningar**.
2. Välj **Display**.
3. Välj **Bakgrund**.
4. Välj en bakgrund som du vill ställa in.
 - ▶ Om de importerade bilderna inte visas på ljud-/informationsskärmen väljer du  på skärmen.
 - ▶ Förhandsgranskningen visas på skärmen.
5. Välj **Spara**.
 - ▶ Den återgår till skärmen för bakgrundsinställning.

■ Radera bakgrund

1. Välj **Allmänna inställningar**.
2. Välj **Display**.
3. Välj **Bakgrund**.
4. Välj **Radera foton**.
5. Välj en bakgrund som du vill ta bort.
 - ▶ Flera bilder kan väljas samtidigt.
6. Välj **OK**.
 - ▶ De valda bilderna visas.
7. Välj **Radera**.
 - ▶ Den återgår till skärmen för bakgrundsinställning.

☒ Radera bakgrund

Du kan inte ta bort de ursprungligen importerade bakgrunderna.

Klockinställning

■ Ställa in klockan

Du kan ställa in tiden manuellt och ställa in bakgrunden på klockan på ljud-/informationsskärmen.

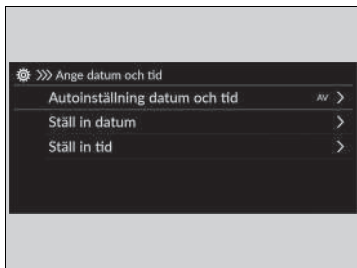

1. Välj **Allmänna inställningar**.
2. Välj **System**.
3. Välj **Datum och tid**.
4. Välj **Ange datum och tid**.
5. Välj **Autoinställning av datum och tid** och välj sedan **AV**.

För att justera datum:

6. Välj **Ställ in datum**.
7. Välj **▲/▼**.
8. Välj **Spara** för att ställa in datum.

För att justera tid:

6. Välj **Ställ in tid**.
7. Välj **▲/▼**.
8. Välj **Spara** för att ställa in tiden.

►► Ställa in klockan

Klockan uppdateras automatiskt via ljudsystemet.

Du kan också ställa in klockan genom att trycka på klockan som visas på sidhuvudområdet på mittskärmen, **Klocka** som visas i genvägsområdet, eller **Alla appar**.

1. Tryck på klockan på skärmen.
Klockskaermen av typen urtavla visas.
2. Välj **Inställningar**.
3. Välj **Datum och tid**.
4. Välj **Ange datum och tid**.
5. Välj **Autoinställning av datum och tid** och välj sedan **AV**.
6. Välj **Ställ in datum** eller **Ställ in tid**.
7. Ställa in datum, timmar och minuter genom att välja **▲/▼**.
8. Välj **Spara** för att ställa in tiden.

Du kan anpassa klockvisningen.

► **System** S. 328

Bakgrundsinställning för klocka

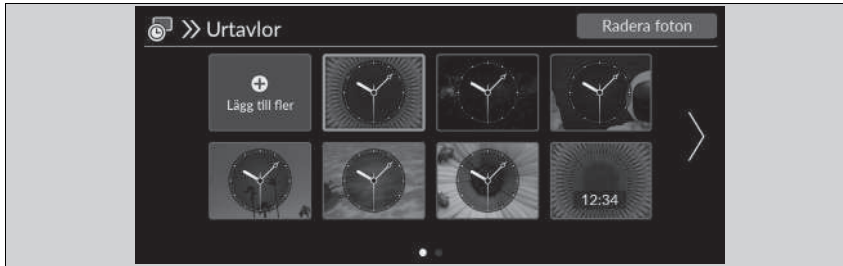

■ Importera klockbakgrund

1. Anslut USB-minnet till USB-porten.
 - ▶ **USB-portar** S. 259
2. Välj **Klocka**.
 - ▶ Om **Klocka** inte visas i genvägsområdet väljer du  **Alla appar**.
3. Välj **Inställningar**.
4. Välj **Urtavlor**.
5. Välj **Lägg till fler**.
 - ▶ Ikoner för bilderna som är lagrade i USB-minnet visas i listan.
6. Välj önskad bild att importera.
 - ▶ Flera bilder kan väljas samtidigt.
7. Välj **OK**.
 - ▶ De valda bilderna visas.
8. Välj **Överför**.
 - ▶ Skärmen för bakgrundsinställning för klocka visas igen.

⌘ Bakgrundsinställning för klocka

- När du importerar bakgrundsfiler måste bilden ligga i USB-minnets rotkatalog. Bilder kan inte importeras om de ligger i andra kataloger.
- Filnamnet måste vara mindre än 64 bytes.
- De filformat som kan importeras är BMP (bmp) och JPEG (jpg).
- Den individuella filstorleksgränsen är mindre än 10 MB.
- Om USB-minnet inte har några bilder visas ett meddelande.
- Upp till elva bilder kan importeras.
- Den maximala bildstorleken är 4 096 x 2 304 bildpunkter. Om bildstorleken är mindre än 1 280 x 720 bildpunkter visas bilden mitt på skärmen med extra svart bakgrund på kanterna.

■ Välj klockbakgrund

1. Välj **Klocka**.
 - Om **Klocka** inte visas i genvägsområdet väljer du  **Alla appar**.
2. Välj **Inställningar**.
3. Välj **Urtavlor**.
4. Välj en bild som du vill använda.
 - Förhandsgranskningen visas på skärmen.
5. Välj **Spara**.
 - Klockskärmen där bakgrunden har ställts in visas.

■ Ta bort klockbakgrund

1. Välj **Klocka**.
 - Om **Klocka** inte visas i genvägsområdet väljer du  **Alla appar**.
2. Välj **Inställningar**.
3. Välj **Urtavlor**.
4. Välj **Radera foton**.
5. Välj en bild som du vill ta bort.
 - Flera bilder kan väljas samtidigt.
6. Välj **OK**.
 - De valda bilderna visas.
7. Välj **Radera**.
 - Skärmen för bakgrundsinställning för klocka visas igen.

Ställa in ljudet

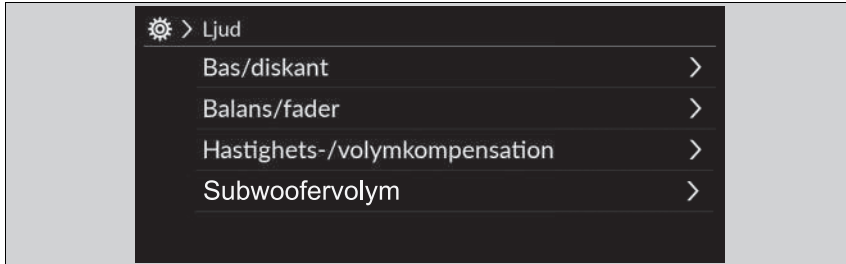

1. Välj en ljudkälla.
2. Välj **Ljud**.
3. Välj den inställning du vill ha.

Välj ett objekt bland följande alternativ:

- **Bas/diskant:** Diskant, mellanregister, bas
- **Balans/fader:** Balans, fader
- **Hastighets-/volymkompensation:** Hastighets-/volymkompensation (SVC)
- **Subwoofervolym*:** Subwoofer, mitthögtalare

►► Ställa in ljudet

SVC justerar volymnivån efter fordonets hastighet. När du kör fortare höjs ljudvolymen. När farten minskar sänks ljudvolymen.

Du kan även justera ljudet på följande sätt.

1. Välj **Allmänna inställningar**.
2. Välj **Ljud**.

För att återställa varje inställning av **Bas/diskant**, **Balans/fader**, **Hastighets-/volymkompensation** och **Subwoofervolym*** väljer du **Standard** på varje inställningsskärm.

* Ej tillgängligt på alla modeller

Skärminställning

Skärmarnas ljusstyrka, vilket inkluderar mätaren, mittskärmen och kameraspegelsystemet, justeras automatiskt beroende på omgivningens ljusstyrka.

Ljusstyrkan för skärmarna, som har justeras automatiskt, kan justeras manuellt.

Ändra skärmens ljusstyrka

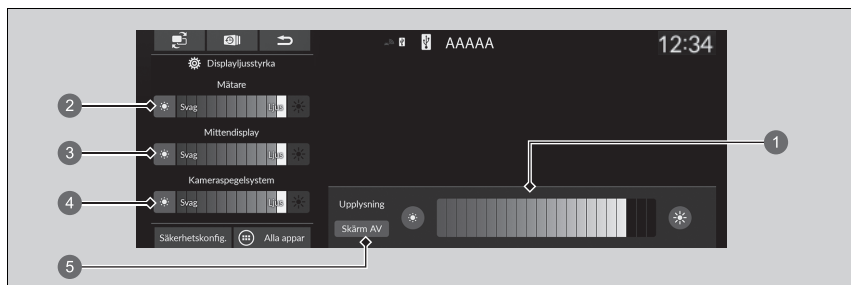

- 1 Ljusstyrka för mätare och mittskärm
- 2 Mätarens ljusstyrka
- 3 Mittskärmens ljusstyrka
- 4 Kameraspegelsystemets ljusstyrka
- 5 Skärm AV

1. Tryck på knappen (ljusstyrka).
 - Ljusstyrkereglaget visas i några sekunder.
 - **Basfunktioner** S. 257
2. Välj eller för att justera ljusstyrkan.

Ändra skärmens ljusstyrka

Skärmens ljusstyrka justeras gradvis och blir mörkare automatiskt när det omgivande ljuset minskar. Du kan justera skärmarnas ljusstyrka när det omgivande ljuset är svagt. Skärmarna kan också justeras i starkt omgivande ljus, men skärmarnas ljusstyrka ändras inte.

Du kan justera skärmens ljusstyrka genom att dra eller trycka på ljusstyrkereglaget.

Mittskärm

Du kan också ändra mittskärmens ljusstyrka genom följande procedurer.

1. Välj **Allmänna inställningar**.
2. Välj **Display**.
3. Välj **Justering av bildkvalitet**.
4. Välj den inställning du vill ha.

För att återställa mittdisplayinställningar, välj **Standard** på **Display**-skärmen.

När ljusstyrkereglaget visas kan du öka ljusstyrkan på mätaren och mittskärmen genom att trycka på knappen (ljusstyrka).

Systemuppdateringar

Ljudanläggningens fasta programvara kan uppdateras med telematikstyrenheten (TCU) genom den abonnemangsbaserade tjänsten.

■ Så här uppdaterar du

När ljudanläggningsuppdateringen är tillgänglig visas meddelandet i statusområdet. Använd följande procedur för att uppdatera systemet.

1. Välj **Systemuppdateringar**.

- ▶ Om **Systemuppdateringar** inte visas i genvägsområdet, välj  **Alla appar**.
- ▶ Systemet kommer att söka efter uppdateringar.
- ▶ Om ikonen för uppdatering visas i statusområdet, välj statusikonen.

 **Statusfält** S. 271

2. Välj **Hämta**.

- ▶ Ett meddelande visas på skärmen om det behövs användargodkännande för nedladdning.

3. Välj **Installera nu** eller **Inst. när fordon är Av**.

- ▶ Ett meddelande visas på skärmen om uppdateringen är redo.

☒ Så här uppdaterar du

Du kan uppdatera systemet via Wi-Fi, men inte använda den infångstportal som kräver inloggning eller godkännande av användningsvillkoren för webbläsaren.

Hämtningen avbryts i följande lägen:

- Wi-Fi-anslutningen bryts.
- Du stänger av kraftsystemet när 12 V-batteriet har låg laddning.

Hämtningen återupptas nästa gång en Wi-Fi-anslutning upprättas.

För att skydda 12 V-batteriet kan **Inst. när fordon är Av** inte väljas när batteriet är svagt. Om du vill installera uppdaterade data laddar du batteriet eller väljer **Installera nu**.

■ Inställningar för systemuppdateringar

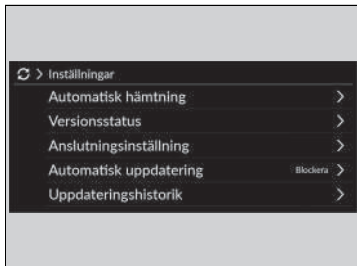

Följande inställningar kan ställas in.

- **Automatisk hämtning**
- **Versionsstatus**
- **Anslutningsinställning**
- **Automatisk uppdatering**
- **Uppdateringshistorik**

■ Inställningar för automatisk hämtning

Använd följande procedur för att ändra till inställningen för automatisk hämtning.

1. Välj **Systemuppdateringar**.

► Om **Systemuppdateringar** inte visas i genvägsområdet, välj  **Alla appar**.

2. Välj **Inställningar**.

3. Välj **Automatisk hämtning**.

4. Välj åtkomstpunkten och välj sedan **Tillåt**.

► Om du inte vill att systemet uppdateras automatiskt, välj **Blockera**.

■ Visa status för version och uppdatering

Använd följande procedur för att bekräfta status för version och uppdatering.

1. Välj **Systemuppdateringar**.

► Om **Systemuppdateringar** inte visas i genvägsområdet, välj  **Alla appar**.

2. Välj **Inställningar**.

3. Välj **Versionsstatus**.

■ Anslutningsinställning

Använd följande procedur för att ansluta till internet via ett Wi-Fi-nätverk.

1. Välj Systemuppdateringar.

▶ Om **Systemuppdateringar** inte visas i genvägsområdet, välj  **Alla appar**.

2. Välj Inställningar.

3. Välj Anslutningsinställning.

4. Välj OK.

5. Välj Ändra läge.

6. Välj Nätverk.

▶ Om fordonets Wi-Fi är avstängt väljer du **OFF**.

■ Inställningar för automatisk uppdatering

Använd följande procedur för att ändra till inställningen för automatisk uppdatering.

1. Välj Systemuppdateringar.

▶ Om **Systemuppdateringar** inte visas i genvägsområdet, välj  **Alla appar**.

2. Välj Inställningar.

3. Välj Automatisk uppdatering.

4. Välj Acceptera.

▶ Om du inte vill att systemet uppdateras automatiskt, välj **Avböj**.

■ Visa uppdateringshistoriken

Använd följande metod för att bekräfta uppdateringshistoriken.

1. Välj Systemuppdateringar.

▶ Om **Systemuppdateringar** inte visas i genvägsområdet, välj  **Alla appar**.

2. Välj Inställningar.

3. Välj Uppdateringshistorik.

■ Så här uppdaterar du trådlöst

■ Inställning av trådlöst anslutningsläge

1. Välj **Systemuppdateringar**.
 - Om **Systemuppdateringar** inte visas i genvägsområdet, välj  **Alla appar**.
2. Välj **Inställningar**.
3. Välj **Anslutningsinställning**.
4. Välj **OK**.
5. Välj **Ändra läge**.
6. Välj **Nätverk**.
 - Nätverkslistan visas igen.
7. Välj en åtkomstpunkt från nätverkslistan.
 - Om ljudanläggningen kräver ett lösenord anger du ett lösenord.
8. Välj **Anslut**.

■ Så här uppdaterar du

1. Välj **Systemuppdateringar**.
 - Om **Systemuppdateringar** inte visas i genvägsområdet, välj  **Alla appar**.
2. Välj **via trådlöst**.
3. Välj **Hämta**.
 - Ett meddelande visas på skärmen om det behövs användargodkännande för nedladdning.
4. Välj **Installera nu** eller **Inst. när fordon är Av**.
 - Ett meddelande visas på skärmen om uppdateringen är redo.

■ Så här uppdaterar du med en USB-enhet

■ Hämta uppdateringsfilerna från servern

1. Välj **Systemuppdateringar**.
 - ▶ Om **Systemuppdateringar** inte visas i genvägsområdet, välj  **Alla appar**.
2. Välj **Andra metoder**.
3. Välj **Via USB**.
 - ▶ Ett meddelande visas på skärmen.
4. Anslut en USB-enhet till USB-porten.
 - ▶ Inventeringsdata kopieras till USB-enheten.
 - 📄 **USB-portar** S. 259
5. Ta bort USB-enheten från USB-porten.
6. Anslut USB-enheten till datorn och hämta sedan uppdateringsfilerna.
 - ▶ Följ länken för att hämta de nödvändiga programuppdateringsfilerna. Instruktioner finns på <https://usb.honda.com>.

■ Uppdatera ljudanläggningen

1. Välj **Systemuppdateringar**.
2. Välj **Andra metoder**.
3. Välj **Via USB**.
 - ▶ Ett meddelande visas på skärmen.
4. Anslut USB-enheten med uppdateringsfilerna till USB-porten.
 - ▶ Ett meddelande visas på skärmen.
 - 📄 **USB-portar** S. 259
5. Välj **Installera nu**.
 - ▶ Ett meddelande visas på skärmen om uppdateringen har lyckats.

▶▶ Så här uppdaterar du med en USB-enhet

En USB-enhet med minst 8 GB ledigt utrymme rekommenderas.

Se till att du tar bort alla tidigare inventerings- eller uppdateringsfiler från USB-enheten innan du påbörjar USB-uppdateringsprocessen.

Spela upp FM-radio

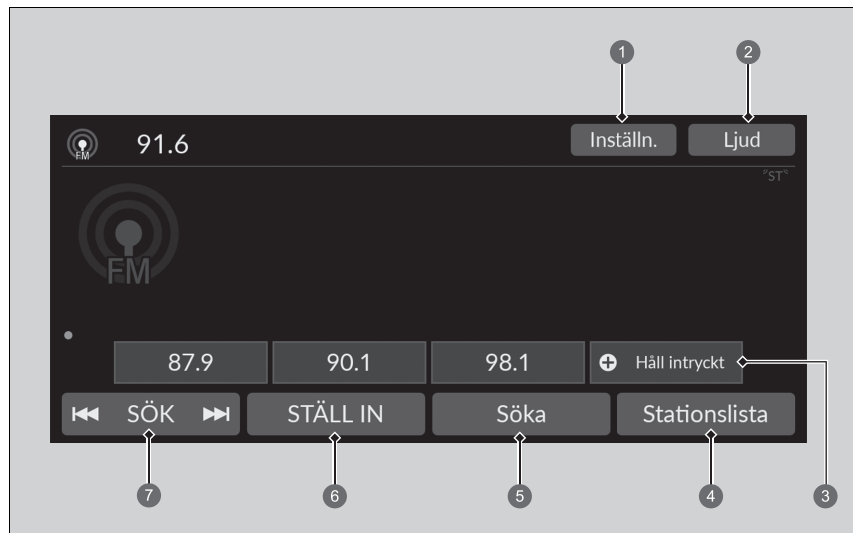

- 1 Inställningar, ikon
- 2 Ljud, ikon
- 3 Förvalsikoner
- 4 Stationslista, ikon
- 5 Skanna, ikon
- 6 Ställ in, ikon
- 7 Sök, ikon

■ Förvalsminne

Ställer in radiofrekvensen för förvalsminnet.

Så här sparar du stationer:

1. Ställ in önskad station.
2. Välj och håll kvar förvalsikonen för att spara den stationen.
 - ▶ Välj **Håll intryckt** för att välja en ny förinställd station.

■ Stationslista

Listar de starkaste stationerna på valt frekvensband.

1. Välj **Stationslista** för att visa en lista.
2. Välj station.

■ Manuell uppdatering

Uppdaterar listan över tillgängliga stationer när som helst.



1. Välj **Stationslista** för att visa en lista.
2. Välj **Uppdatera**.

■ Skanna

Ger prov på var och en av de starkaste stationerna på det valda frekvensbandet i tio sekunder.

Börja skanna genom att välja **Skanna**, och stäng av den genom att välja **Avbryt** eller **U**.

■ Sök

Välj  eller  för att söka uppåt eller nedåt i valt frekvensband efter en station med stark signal.

⌘ Förvalsminne

ST-indikatorn visas på displayen för att informera om att programmen sänds i FM-stereo.

Växla ljudläge

Rulla uppåt eller nedåt för att välja  (ljud) på vänster väljarratt.

▶ **Fjärrkontrollsknappar** S. 261

Du kan spara 12 FM-stationer i förinställningsminnet.

■ Ljud

Justerar ljudinställningarna.

► **Ställa in ljudet** S. 277

■ Skärmen Manuell inställning av radiofrekvens

Välj om du vill använda skärmtangentbordet för att ange radiofrekvensen direkt.

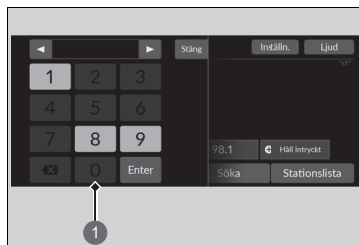

1 Skärmtangentbord

1. Välj **Ställ in**.
2. Ange önskad radiofrekvens med skärmtangentbordet.
3. Välj **Enter** för att ställa in frekvensen.

► Skärmen Manuell inställning av radiofrekvens

Du kan ställa in FM-frekvensen mellan 87,5 och 108,0 MHz.

◀/▶-ikoner:
Välj ◀ eller ▶ för att ställa in radiofrekvensen.

■ Radiodatasystem (RDS)

Tillhandahåller textdatainformation som är relaterad till din valda RDS-kompatibla FM-station.

■ Så här letar du upp en RDS-kanal från listan över stationer:

1. Välj **Stationslista** om du vill visa en lista medan du lyssnar på en FM-kanal.
2. Välj station.

■ Manuell uppdatering

Uppdaterar listan över tillgängliga stationer när som helst.

1. Välj **Stationslista** om du vill visa en lista medan du lyssnar på en FM-kanal.
2. Välj **Uppdatera**.

■ Trafikmeddelande (TA)

TA-standbyfunktionen gör att systemet kan vara på standby för trafikmeddelanden i alla lägen när funktionen är på. Den senast inställda stationen måste vara en RDS-programstation med stöd för trafikmeddelanden.

Så här aktiverar du funktionen: Välj **TA**. När ett trafikmeddelande börjar visas informationsskärmen på ljud-/informationsskärmen. Systemet återgår till det senast valda läget när trafikmeddelandet är slut.

- ▶ Välj **Stopp** om du vill återvända till det senast valda läget under trafikmeddelandet.

För att stänga av funktionen: Välj **TA** igen.

☒ Radiodatasystem (RDS)

När du väljer en RDS-kompatibel FM-station slås RDS automatiskt på och frekvensdisplayen ändras så att stationens namn visas. När signalerna från denna station blir svaga ändras dock visningen från stationsnamnet till frekvensen.

☒ Trafikmeddelande (TA)

TA-indikatorn visas på sidhuvudområdet medan TA-standbyfunktionen är på.

Om du väljer **Skanna** medan TA standby-funktionen är på söker systemet endast TP-station.

Om du väljer **TA** medan trafikmeddelande är på avbryts inte TA-standbyfunktionen.

■ Inställningar

Ändrar RDS-inställningarna.

1. Inställningar.

2. Välj ett alternativ.

- **Trafikinformation:** Slår på och av trafikinformationen. (PÅ/AV*1)
- **AF:** Slår på och av för att automatiskt ändra frekvensen för samma program i olika områden. (PÅ*1/AV)
- **REG:** Slår på och av för att bibehålla samma stationer inom området även om signalen blir svag. (PÅ*1/AV)
- **NYHETER:** Slår automatiskt på och av för att ställa in nyhetsprogrammet. (PÅ/AV*1)

*1: Standardinställning

Spelar upp DAB (Digital Audio Broadcasting)

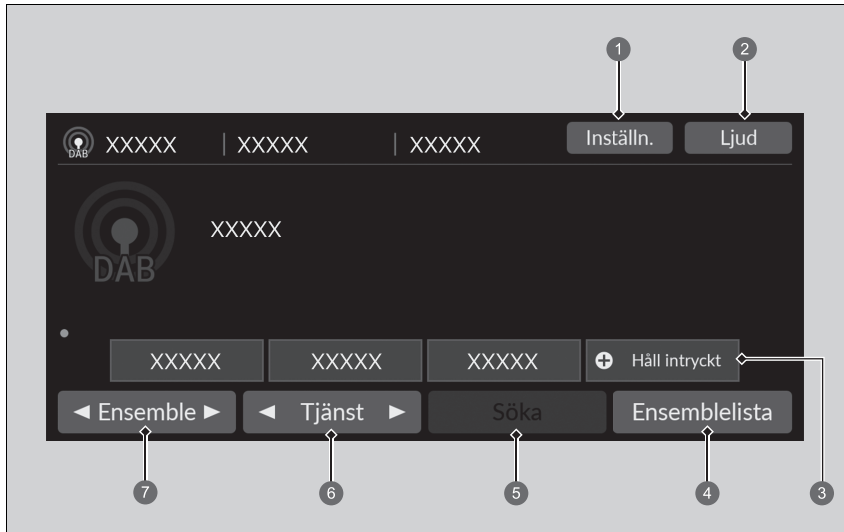

- ① Inställningar, ikon
- ② Ljud, ikon
- ③ Förvalsikoner
- ④ Ensemblelista, ikon
- ⑤ Skanna, ikon
- ⑥ Tjänst, ikoner
- ⑦ Ensemble, ikoner

■ Förvalsminne

Ställer in den förinställda frekvensen.

Spara en tjänst:

1. Ställ in den önskade tjänsten.
2. Välj och håll kvar förvalsikonen för att spara den stationen.
 - ▶ Välj **Håll intryckt** för att välja en ny förinställd station.

■ Ensemblelista

Visar ensembler som kan tas emot med den valda tjänsten.

1. Välj **Ensemblelista** för att visa en lista.
2. Välj ensemble.

■ Manuell uppdatering

Uppdaterar listan över tillgängliga ensembler när som helst.

1. Välj **Ensemblelista** för att visa en lista.
2. Välj **Uppdatera**.

■ Ensemble

Ställer in ensemblen.

1. Välj ◀ eller ▶ för att ställa in ensemble.
2. Välj och håll ◀ eller ▶ intryckt när du vill söka uppåt eller nedåt efter en ensemble i den valda tjänsten tills en ensemble som kan tas emot hittas.

■ Tjänst

Ställer in tjänstekomponenten.

Ställ in den genom att välja ◀ eller ▶.

☒ Förvalsminne

Växla ljudläge

Rulla uppåt eller nedåt för att välja  (ljud) på vänster väljarratt.

 **Fjärrkontrollsknappar** S. 261

Du kan spara 12 DAB-stationer i förvalsminnet.

■ Skanna

Exempel på de ensembler eller tjänster som kan tas emot med den valda tjänsten i 10 sekunder.

Börja skanna genom att välja **Skanna**, och stäng av den genom att välja **Avbryt** eller .

■ Ljud

Justerar ljudinställningarna.

 **Ställa in ljudet** S. 277

■ Inställningar

Ändrar DAB-inställningarna.

1. Inställningar.

2. Välj ett alternativ.

- **DAB-DAB-länk:** Väljer om systemet automatiskt ska söka efter samma station från ett block och växla över till den. (**PÅ**^{*1}/**AV**)
- **DAB-FM-länk:** Väljer om systemet ska hitta samma station från FM-bandet och växla band automatiskt. (**PÅ**^{*1}/**AV**)
- **Sökläge:** Exempel på de ensembler eller tjänster som kan tas emot med den valda tjänsten i 10 sekunder. (**Alla/Ensemble**^{*1})

*1: Standardinställning

Spela upp media med en iPod

Anslut iPod-enheten med USB-anslutningen till USB-porten och välj sedan USB-läge.

► **USB-portar** S. 259

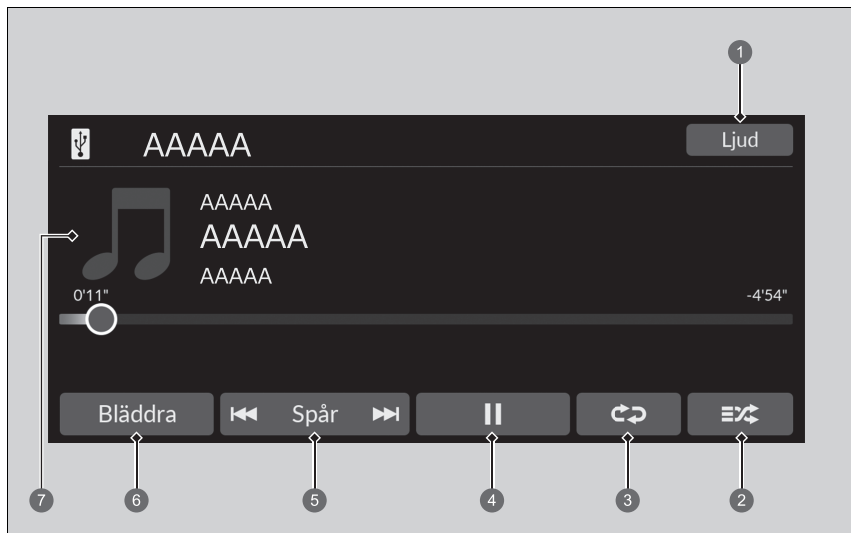

- 1 Ljud, ikon
- 2 Blanda, ikon
- 3 Upprepa, ikon
- 4 Spela/Paus, ikon

- 5 Spår, ikoner
- 6 Bläddra, ikon
- 7 Skivomslag

► Spela upp media med en iPod

Tillgängliga användningsfunktioner varierar beroende på modell eller version. Det kan hända att vissa funktioner på fordonets ljudanläggning inte är tillgängliga.

Om det har uppstått ett problem kan det hända att ett felmeddelande visas på ljud-/informationsskärmen.

► **iPod/USB-minne** S. 362

Om du kör musikappen på din iPhone/iPod när telefonen är ansluten till ljudanläggningen kan det hända att du inte längre kan använda samma app på ljud-/informationsskärmen.

Återanslut enheten om det behövs.

Om en smarttelefon är ansluten via Apple CarPlay eller Android Auto kommer iPod/USB-källan att vara otillgänglig och ljudfiler på telefonen kan endast spelas upp i Apple CarPlay eller Android Auto.

■ Välja en låt från musiksöklistan

Du kan välja att visa skärmen med musiksöklistan.

1. Välj **Bläddra**.
2. Välj en sökkategori.
3. Fortsätt att göra val tills du hittar den låt du vill lyssna på.

■ Så här väljer du spelläge

Du kan välja lägena blanda eller upprepa när du spelar upp en låt.

■ Blanda/upprepa

Välj blanda- eller upprepa-ikonen upprepade gånger tills du hittar önskat läge.

Blanda

 (blanda av): Blandningsläget är inaktiverat.

 (blanda alla låtar): Spelar upp alla låtar i en vald lista i slumpmässig ordning.

Upprepa

 (upprepa av): Upprepningsläget är inaktiverat.

 (upprepa låt): Upprepar aktuell låt.

 (upprepa alla): Upprepar alla låtar.

■ Pausa eller fortsatt spela en låt

Välj ikonen för spela/paus.

■ Så här byter du låt

Du kan välja  eller  för att byta låt. Välj och håll kvar för gå igenom en låt snabbt.

■ Ljud

Du kan justera ljudinställningarna.

➤ **Ställa in ljudet** S. 277

Spela upp Aha™

Aha™ kan visas och styras på ljud-/informationsskärmen när din smarttelefon är ansluten till ljudanläggningen via Wi-Fi.

📶 **Wi-Fi-anslutning** S. 307



▶▶ Spela upp Aha™

Aha™ från Harman är en molnbaserad tjänst som organiserar ditt favoritinnehåll på webben i liveradiostationer. Du kan lyssna på podcasts, internetradio, platsbaserade tjänster och ljuduppdateringar från sidor på sociala medier.

Tillgängliga funktioner varierar efter programvaruversioner. Det kan hända att vissa funktioner på fordonets ljudanläggning inte är tillgängliga.

Menyalternativen varierar beroende på den kanal du valt.

Du kan skapa ett Aha™-konto innan du börjar använda tjänsten i ditt fordon. Besök www.aharadio.com för mer information.

Spela upp från ett USB-minne

Ljudanläggningen läser och spelar upp ljud- och videofiler på ett USB-minne.

Anslut ett USB-minne till USB-porten och välj USB-läge.

► **USB-portar** S. 259

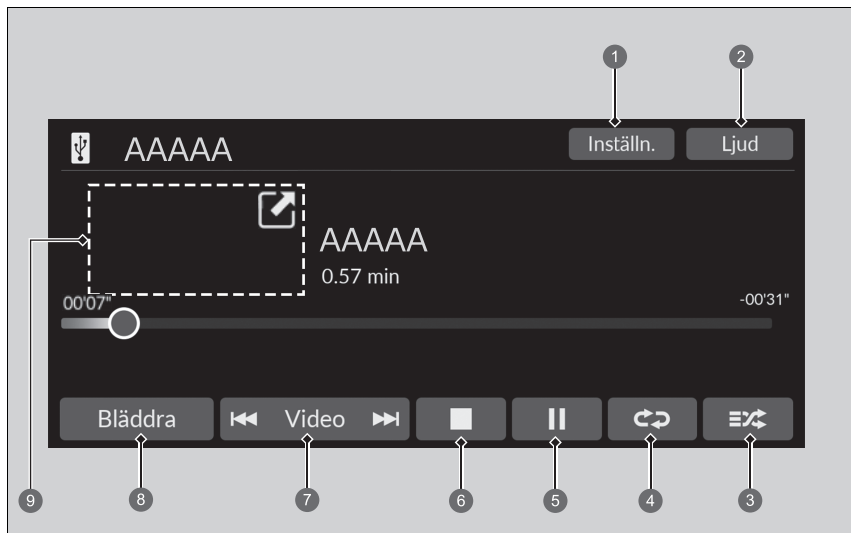

1 Inställningar, ikon*

2 Ljud, ikon

3 Slumpvis, ikon

4 Upprepa, ikon

5 Spela/Paus, ikon

6 Stopp, ikon*

7 Spår*/Video*, ikoner

8 Bläddra, ikon

9 Skivomslag* (spela upp musik)/
Minispielare* (spela upp en video)

►► Spela upp från ett USB-minne

Du kan använda följande format för att spela upp ljud- eller videofiler på ett USB-minne.

När du spelar upp en ljudfil: MP3, WMA, AAC*1, FLAC, PCM/WAVE

När du spelar en videofil: MP4, AVI, MKV, ASF/WMV

*1: Det går bara att spela upp ljudfiler i AAC-format som sparats med iTunes i den här ljudanläggningen.

■ Välja en fil från musiksöklistan

Du kan välja att visa skärmen med musiksöklistan.

1. Välj **Bläddra**.
2. Välj **Nuvarande spellista, Musik** eller **Video**.
3. Fortsätt att göra val tills du hittar önskad fil eller video.

▶▶ Spela upp från ett USB-minne

Använd rekommenderad typ av USB-minne.

- ▶ **Allmän information om ljudanläggningen**
S. 363

DRM-skyddade (digitalt upphovsrättskydd) WMA- och AAC-filer kan inte spelas upp.

Ljudanläggningen visar meddelandet **Filen kan ej spelas upp** och går vidare till nästa fil.

Om det har uppstått ett problem kan det hända att ett felmeddelande visas på ljud-/informationsskärmen.

- ▶ **iPod/USB-minne** S. 362

■ Så här väljer du spelläge

Du kan välja lägena upprepa eller slumpvis när du spelar upp en fil.

■ Slumpvis/Upprepa

Välj slumpvis- eller upprepa-ikonen upprepade gånger tills du hittar önskat läge.

Slumpvis

 (slumpvis uppspelning av): Slumpvist läge är inaktiverat.

 (slumpvis uppspelning alla filer): Spelar upp alla filer slumpvis.

 (slumpvis uppspelning i mappen): Spelar upp alla filer i aktuell mapp slumpvis.

Upprepa



 (upprepa av): Upprepningsläget är inaktiverat.

 (upprepa fil): Upprepar aktuell fil.

 (upprepa mapp): Upprepar alla filer i aktuell mapp.

■ När du spelar upp en videofil*

 (stopp): Välj att stoppa en fil.

 : Välj  för att förminska en videoskärm. Välj  för att expandera en videoskärm.

■ Så här pausar eller fortsätter du uppspelningen av filer

Välj ikonen för spela/paus.

■ Så här byter du en fil

Ikoner för **Spår*/Video***

Välj för att ändra filer. Välj och håll kvar för gå igenom en fil snabbt.

■ Ljud

Du kan justera ljudinställningarna.

🔊 **Ställa in ljudet** S. 277

■ Inställningar

Ändrar USB-inställningarna när en videofil spelas upp.

1. Inställningar.

2. Välj ett alternativ.

- **Bildinställningar:** Ändrar ljusstyrkan på ljud-/informationsskärmen. Om du vill återställa inställningarna väljer du **Standard**. (**Ljusstyrka/Kontrast/Svartnivå/Färg/Nyans**).
- **Skärmformat:** Väljer ett visningsläge med ett annat skärmformat. (**Original/Normal*1/Hel/Zooma**)
- **Placera klockskärmen överst:** Ändrar klockdisplayens layout. (**Övre högra*1/Övre vänstra/Nedre högra/Nedre vänstra/AV**)
- **Skärmstorlek:** Ändrar skärmstorleken. (**Normal*1/Stor**)

*1: Standardinställning

Spela upp Bluetooth®-ljud

I ljudanläggningen kan du lyssna på musik från Bluetooth-kompatibla mobiltelefoner. Denna funktion är tillgänglig när telefonen är hopparad med och ansluten till fordonets HFT-system (handsfreetelefon).

📄 **Inställning av telefon** S. 351

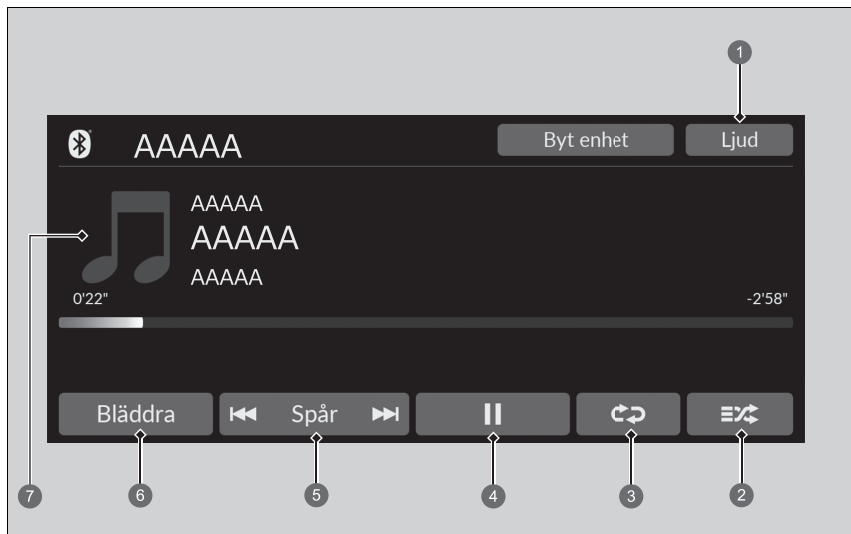

- 1 Ljud, ikon
- 2 Blanda, ikon
- 3 Upprepa, ikon
- 4 Spela/Paus, ikon

- 5 Spår, ikoner
- 6 Bläddra, ikon
- 7 Skivomslag

📄 Spela upp Bluetooth®-ljud

Det är inte alla Bluetooth-aktiverade telefoner med funktioner för direktuppspelat ljud som är kompatibla. Kontrollera om din telefon är kompatibel genom att fråga en återförsäljare.

Det kan vara olagligt att utföra vissa dataenhetsfunktioner under färd.

Endast en telefon åt gången kan användas med HFT. När det finns fler än två hopparade telefoner i fordonet ansluts den senast kopplade telefonen som systemet hittar automatiskt.

Om fler än en telefon är hopparade med HFT-systemet, kan det uppstå en fördröjning innan systemet startar uppspelningen.

I vissa fall kan namnet på artisten, albumet eller spåret visas felaktigt.

Vissa funktioner kanske inte är tillgängliga på vissa enheter.

Om en telefon för tillfället är ansluten via Apple CarPlay eller Android Auto, blir Bluetooth®-ljud från den telefonen inte tillgängligt. Om någon annan telefon är ansluten till systemet kan den däremot användas för Bluetooth®-ljud genom att du väljer ljudläge.

📄 **Inställning av telefon** S. 351

■ Gör så här för att spela upp *Bluetooth*®-ljudfiler

1. Kontrollera att mobilen är hopparad med och ansluten till systemet.
 ▶ **Inställning av telefon** S. 351
2. Välj *Bluetooth*®-ljudläge.

Om telefonen inte upptäcks kan det hända att en annan HFT-kompatibel telefon, som inte är kompatibel med *Bluetooth*®-ljud, redan är ansluten.

■ Så här väljer du spelläge

Du kan välja lägena blanda eller upprepa när du spelar upp en låt.

Blanda

 (blanda av): Blandningsläget är inaktiverat.

 (blanda alla låtar): Spelar upp alla låtar i en vald lista i slumpmässig ordning.

Upprepa

 (upprepa av): Upprepningsläget är inaktiverat.

 (upprepa låt): Upprepar aktuell låt.

 (upprepa alla): Upprepar alla låtar.

■ Så här pausar eller fortsätter du uppspelningen av filer

Välj ikonen för spela/paus.

■ Söka efter musik

1. Välj **Bläddra**.
2. Välj en sökkategori.
3. Välj en post.
 ▶ Ditt val börjar spelas.

▶ Gör så här för att spela upp *Bluetooth*®-ljudfiler

För att spela upp ljudfilerna kan det vara nödvändigt att starta uppspelningen på din mobiltelefon. Följ i så fall telefontillverkarens anvisningar.

Om du växlar över till ett annat läge pausas musikuppspelningen på mobilen.

Du kan byta den anslutna telefonen genom att välja **Byt enhet**.

▶ **Inställning av telefon** S. 351

▶ Söka efter musik

Beroende på *Bluetooth*®-enheten du ansluter kan vissa eller alla listor inte visas.

■ Ljud

Du kan justera ljudinställningarna.

➤ **Ställa in ljudet** S. 277

Spela upp en video med hjälp av HDMI™

Med ljudanläggningen kan du spela upp videor från en HDMI-kompatibel enhet.

Anslut enheten med en HDMI™-kabel och välj sedan HDMI™-läge.

📖 **HDMI™-port** S. 260

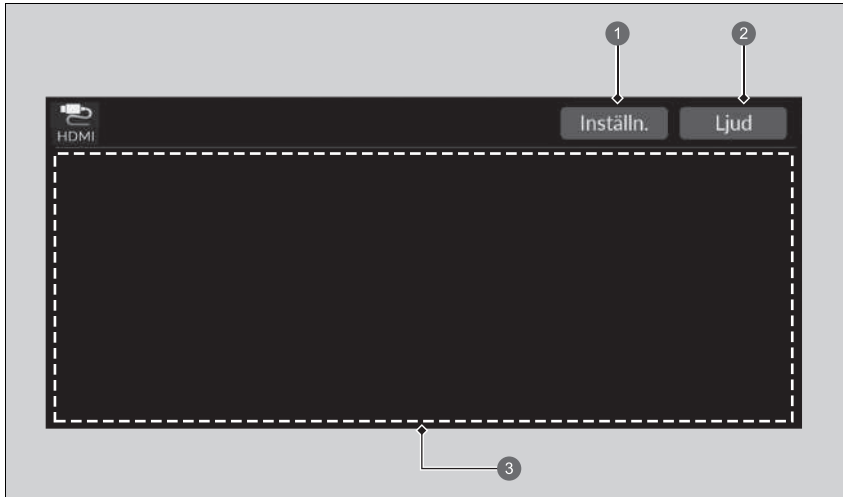

- 1 Inställnings-ikon
- 2 Ljud-ikon
- 3 Visar videofil som spelas

▶▶ Spela upp en video med hjälp av HDMI™

Den här funktionen är begränsad under körning. Om du vill spela upp videor stannar du fordonet och drar åt parkeringsbromsen.

■ Ljud

Du kan justera ljudinställningarna.

➤ **Ställa in ljudet** S. 277

■ Inställningar

Ändrar HDMI-inställningarna.

1. Inställningar.

2. Välj ett alternativ.

- **HDMI-bildinställningar:** Ändrar ljusstyrkan på ljud-/informationsskärmen. Om du vill återställa inställningarna väljer du **Standard**.
- **Skärmformat:** Väljer ett visningsläge med ett annat skärmformat. (**Normal/Full**^{*1}/**Zoom**)
- **Placera klockskärmen överst:** Ändrar klockdisplayens layout. (**Övre högra**^{*1}/**Övre vänstra/Nedre högra/Nedre vänstra/AV**)
- **Skärmstorlek:** Ändrar skärmstorleken. (**Normal**^{*1}/**Hel**)

▶▶ Inställningar

Tryck på ljud-/informationsskärmen om sidhuvudområdet och ikoner inte visas när videoklippet spelas på helskärmen.

*1: Standardinställning

On Board-appar

Honda Connect kan använda On Board-appar som kan skapas av Honda eller tredje parter. Appar kan redan vara installerade eller kan hämtas via Honda App Center. Vissa appar kräver tillgång till internet som kan upprättas genom Wi-Fi-anslutning.

📄 **Wi-Fi-anslutning** S. 307

Du hittar mer information på webbadressen nedan:

<https://globalappcenter.com/>



1 Honda App Center-ikon

Honda App Center ger åtkomst till en mängd olika app-relaterade tjänster.

- Om du använder ljudanläggningen när du kör kan detta minska din uppmärksamhet på vägen, vilket kan orsaka en kollision där du kan skadas allvarligt eller omkomma. Använd endast systemets reglage när omständigheterna tillåter att du kan göra det på ett säkert sätt. **Du måste alltid följa lagarna i landet där du använder enheten.**
- Apparna på huvudenheten kan ändras när som helst. Det kan innebära att de inte är tillgängliga eller att de fungerar på annat sätt. Honda är inte ansvariga inför dig i sådana fall.
- Appar som finns på enheten kan tillhandahållas av annan part än Honda, i vilket fall 3:e parts-programlicenser och avgifter kan tillkomma.
- Avgifter för dataanvändning och roaming kan tillkomma när du använder apparna på enheten ihop med mobiltelefonen. Honda ansvarar inte för eventuella kostnader du kan åläggas genom sådan användning. Honda rekommenderar att du rådfrågar mobilnätverksleverantören före användning.
- Hämtning av program från Honda App Center omfattas av villkor som finns på:
<https://globalappcenter.com/> och kan även medföra avgifter.

Wi-Fi-anlutning

Du kan ansluta ljudanläggningen till internet via Wi-Fi på ljud-/informationsskärmen. Om telefonen har mobila hotspot-funktioner kan systemet kopplas till telefonen. Använd följande steg för att konfigurera.

Ansluta till en Wi-Fi-hotspot

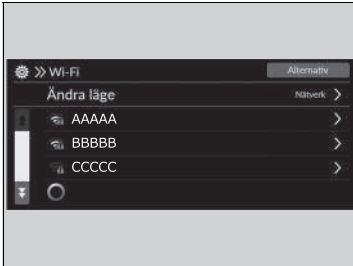

1. Välj **Allmänna inställningar**.
2. Välj **Anslutningar**.
3. Välj **Wi-Fi**.
4. Välj **OK**.
5. Välj **Ändra läge**.
6. Välj **Nätverk**.
 - ▶ Om datadelning är inställt till **AV** visas meddelandet på skärmen. Du behöver ändra till **PÅ**.
 - **System** S. 328
 - ▶ Om du vill stänga av Wi-Fi-läget väljer du **AV**.
7. Välj den åtkomstpunkt du vill ansluta till systemet.
 - ▶ För att lägga till ett nytt nätverk eller välja sparade nätverk, välj **Alternativ**.
 - ▶ Om **Alternativ** väljs kan **Lägg till nätverk** och **Sparade nätverk** registreras.

Wi-Fi-anlutning

Wi-Fi och Wi-Fi Direct är registrerade varumärken som tillhör Wi-Fi Alliance®.



Ansluta till en Wi-Fi-hotspot

Du kan inte gå igenom inställningsproceduren då fordonet är i rörelse. Parkera på en säker plats för att ställa ljudanläggningen i Wi-Fi-läge.

Vissa mobiloperatörer tar ut avgifter för att koppla och för dataanvändning med smartphone. Kontrollera din telefons abonnemang för mobildata.

Kontrollera telefonens handbok för att ta reda på om telefonen har en Wi-Fi-anlutningsfunktion.

Du kan bekräfta om Wi-Fi-anlutning är på- eller avslagen med -ikonen i systemstatusområdet. Överföringshastighet och annat kommer inte att visas på den här skärmen.

➤ **Statusfält** S. 271

Om det finns en Wi-Fi-anlutning till telefonen ska du kontrollera att telefonens Wi-Fi-inställning är i läget för åtkomstpunkt (tjudring).

■ Wi-Fi-läge (när den inledande inställningen har gjorts)

Kontrollera att telefonens Wi-Fi-inställning är i läget för åtkomstpunkt (tjudring).

■ Ställa in ljudanläggningen som en Wi-Fi-hotspot

Du kan ställa in nätverket som en Wi-Fi-hotspot på den här ljudanläggningen.

Använd följande steg för att konfigurera.

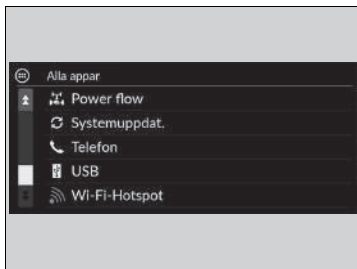

1. Välj  **Alla appar** och välj sedan **Wi-Fi Hotspot**.
2. Slå på hotspot.
3. Välj **Inställningar**.
 - **Nätverks-SSID** och **Lösenord** visas och du kan ändra inställningarna.

Följande inställningar är tillgängliga för installationen.

- **Nätverk-SSID:** Ange det här nätverksnamnet.
- **Lösenord:** Ställ in lösenord för begäran om lösenord vid anslutning av Wi-Fi-enhet till det här nätverket.
 - Lösenord kan skapas med alfanumeriska tecken med halv bredd och vissa specialtecken.

►► Wi-Fi-läge (när den inledande inställningen har gjorts)

iPhone-användare

Du kan behöva gå igenom den första inställningen för Wi-Fi-anslutning igen när du startat om din telefon.

►► Ställa in ljudanläggningen som en Wi-Fi-hotspot

Specialtecken som kan användas i lösenord.

| | | | |
|----|---|---|---|
| ! |) | ; |] |
| " | * | < | ^ |
| # | + | = | _ |
| \$ | , | > | ` |
| % | - | ? | { |
| & | . | @ | |
| ' | / | [| } |
| (| : | ~ | |

Apple CarPlay

Om du ansluter en Apple CarPlay-kompatibel iPhone till systemet via USB-porten eller trådlöst kan du använda ljud-/informationsskärmen i stället för displayen på din iPhone när du vill ringa telefonsamtal, lyssna på musik, visa kartor (navigering) och visa meddelanden.

► **USB-portar** S. 259



1 Apple CarPlay

► Apple CarPlay

Endast iPhone 5 eller nyare versioner med IOS 8.4 eller senare är kompatibla med Apple CarPlay.

Parkera på en säker plats innan du ansluter din iPhone till Apple CarPlay och när du startar kompatibla appar.

När du är uppkopplad mot Apple CarPlay kan samtal endast föras via Apple CarPlay. Om du vill ringa ett samtal med handsfree-telefonsystemet (HFT) ska du stänga av Apple CarPlay.

► **Ställa in Apple CarPlay** S. 311

När din iPhone är ansluten till Apple CarPlay går det inte att använda *Bluetooth*®-ljud eller handsfree-telefonsystemet (HFT). Andra telefoner som hopkopplats tidigare kan däremot spela upp ljud direkt via *Bluetooth*® medan Apple CarPlay är anslutet.

► **Inställning av telefon** S. 351

För information om länder och regioner där Apple CarPlay är tillgängligt, liksom information om funktion, se Apples webbsida.

■ Apple CarPlay-meny

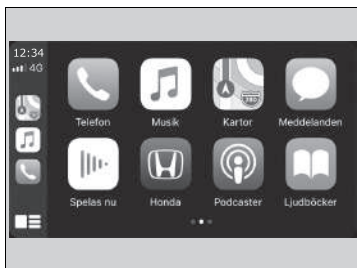

- **Telefon**
Visa kontaktlista, ringa samtal eller lyssna på röstbrevlådan.
- **Musik**
Spela musik som lagrats på din iPhone.
- **Kartor**
Visa Apple-kartor och använd navigeringsfunktionen precis som på din iPhone.
- **Meddelanden**
Läs och svara på textmeddelanden eller få meddelanden upplästa.
- **Honda**
Tryck på Honda-ikonen för att gå tillbaka till hemskräm.
- 
Gå tillbaka till menyskräm i Apple CarPlay.

» Apple CarPlay

Driftskrav och begränsningar för Apple CarPlay

Apple CarPlay kräver en kompatibel iPhone med aktiv mobiltelefonanslutning och dataabonnemang. Din operatörs priser gäller.

Ändringar i operativsystem, maskinvara, programvara och annan teknik som är nödvändig för att Apple CarPlay ska fungera, samt i nya eller reviderade myndighetsbestämmelser, kan leda till att funktioner och tjänster för Apple CarPlay begränsas eller upphör. Honda tar inget ansvar och lämnar ingen garanti för Apple CarPlays prestanda eller funktion i framtiden.

Det går att använda appar från tredje part om de är kompatibla med Apple CarPlay. På Apples webbsida finns information om kompatibla appar.

■ Ställa in Apple CarPlay

När du har anslutit din iPhone till systemet via USB-porten eller trådlöst ska du konfigurera Apple CarPlay med följande procedur. När Apple CarPlay används överförs viss information som rör användaren och fordonet (exempelvis fordonets plats, hastighet och status) till din iPhone för att förbättra upplevelsen av Apple CarPlay. Du måste lämna ditt medgivande till att sådan information utväxlas på ljud-/informationsskärmen.

■ Aktivera Apple CarPlay

■ Anslutning av Apple CarPlay med hjälp av USB-kabeln till USB-porten

1. Anslut iPhone till USB-porten med hjälp av USB-kabeln.
 - ▶ **USB-portar** S. 259
 - ▶ Bekräftelseskärmen visas.
2. Välj **Ja**.
 - ▶ Om du inte vill ansluta Apple CarPlay, välj **Nej**.

Du kan ändra inställningarna för ditt medgivande i inställningsmenyn för **Smarttelefonanslutning**.

■ Anslut Apple CarPlay trådlöst

1. Para ihop och anslut iPhone till fordonets handsfree-telefonsystem (HFT).
 - ▶ **Inställning av telefon** S. 351
2. Kryssa i rutan för **Apple CarPlay**.
 - ▶ Om du väljer **Apple CarPlay** går det inte att välja **Ljud** och **Telefon**.
3. Välj **Anslut**.
 - ▶ Om iPhone begär att du ska acceptera anslutning av Apple CarPlay accepterar du anslutningen.

▶▶ Ställa in Apple CarPlay

Du kan också använda metoden nedan för att ställa in Apple CarPlay:
Välj Allmänna inställningar → Smarttelefonanslutning → Apple CarPlay → Välj enhet

■ Användning av information om användare och fordon

Användning och hantering av information om användare och fordon som överförs till/från din iPhone av Apple CarPlay regleras av villkoren för Apple iOS och Apples sekretesspolicy.

■ Använda Apple CarPlay med Siri

Tryck och håll kvar -knappen (tala) för att aktivera Siri.

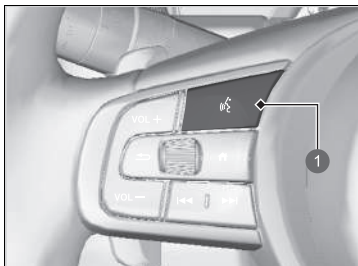

1 -knapp (tala)

Tryck och håll kvar för att aktivera Siri.

Tryck igen för att avaktivera Siri.

Tryck och släpp för att aktivera normal röstigenkänning.

► Använda Apple CarPlay med Siri

Nedan ges exempel på frågor och kommandon för Siri:

- Vilka filmer spelas idag?
- Ring pappa på jobbet.
- Vilken låt är detta?
- Hur är vädret i morgon?
- Läs mitt senaste mail.

För mer information, besök
www.apple.com/ios/siri.

Android Auto

När du ansluter en Android-telefon till ljudanläggningen via USB-porten initieras Android Auto automatiskt. När du är ansluten via Android Auto kan du använda ljud-/informationsskärmen för att öppna Telefon, Google Maps (navigering), Google Play Music samt Google Now-funktioner. När du börjar använda Android Auto visas en handledning på skärmen. Vi rekommenderar att du går igenom denna handledning när fordonet står parkerat på ett säkert sätt innan du använder Android Auto.

➤ **USB-portar** S. 259

➤ **Automatisk hoppning** S. 315



① **Android Auto**

Android Auto

Endast Android 5.0 (Lollipop) eller senare versioner är kompatibla med Android Auto.

Bluetooth A2DP kan inte användas med en Android Auto-telefon.

För att använda Android Auto på en smarttelefon med Android 9.0 (Pie) eller tidigare måste du ladda ner Android Auto-appen från Google Play till din smarttelefon.

Parkera på en säker plats innan du ansluter din Android-telefon till Android Auto och när du startar kompatibla appar.

Om du vill använda Android Auto ansluter du USB-kabeln till USB-porten.

➤ **USB-portar** S. 259

När din Android-telefon är ansluten till Android Auto går det inte att använda *Bluetooth*®-ljud. Andra telefoner som hopkopplats tidigare kan däremot spela upp ljud direkt via *Bluetooth*® medan Android Auto är anslutet.

➤ **Inställning av telefon** S. 351

Android Auto-meny

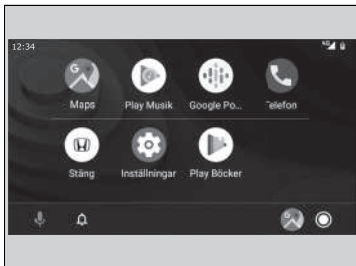

- **Kartor**

Visa Google Maps och använd navigeringsfunktionen precis som på din Android-telefon. När fordonet är i rörelse går det inte att göra tangentbordsinmatningar. Stanna fordonet på en säker plats när du ska göra en sökning eller skriva in något annat.

- **Spela musik**

Spela Google Play Music och musikappar som är kompatibla med Android Auto. För att växla mellan musikappar, tryck på den här ikonen.

- **Telefon**

Ring och ta emot telefonsamtal samt lyssna av röstmeddelanden.

- **Avsluta**

-  Styr Android Auto med rösten.

-  Du kan se Android-aviseringar.

-  (Startskärm för Android Auto)

Visa användbar information som organiseras av Android Auto som smidiga kort som visas precis när de behövs.

Android Auto

För information om länder och regioner där Android Auto är tillgängligt, liksom information om funktion, se webbsidan för Android Auto.

Driftskrav och begränsningar för Android Auto

Android Auto kräver en kompatibel Android-telefon med aktiv mobiltelefonanslutning och dataabonnemang. Din operatörs priser gäller.

Ändringar i operativsystem, maskinvara, programvara och annan teknik som är nödvändig för att Android Auto ska fungera, samt i nya eller reviderade myndighetsbestämmelser, kan leda till att funktioner och tjänster för Android Auto begränsas eller upphör. Honda tar inget ansvar och lämnar ingen garanti för Android Autos prestanda eller funktion i framtiden.

Det går att använda appar från tredje part om de är kompatibla med Android Auto. På webbsidan för Android Auto finns information om kompatibla appar.

■ Automatisk hopparring

Android Auto initieras automatiskt när du ansluter en Android-telefon till enheten via USB-porten.

■ Aktivera Android Auto

För att aktivera Android Auto efter att ha anslutit en Android-telefon till systemet, välj **Ja** på skärmen.

Du kan ändra inställningarna för ditt medgivande i inställningsmenyn för **Smarttelefonanslutning**.

☒ Aktivera Android Auto

Öppna endast Android Auto när du parkerat på ett säkert sätt. När Android Auto först upptäcker telefonen måste du ställa in telefonen så att automatisk hopparring är möjlig. Se instruktionsboken till telefonen.

Du kan använda metoden nedan för att ändra inställningar för Android Auto när du slutfört den första installationen: Välj Allmänna inställningar → Smarttelefonanslutning → Android Auto → Välj enhet

Användning av information om användare och fordon

Användning och hantering av information om användare och fordon som överförs till/från din telefon av Android Auto regleras av Googles sekretesspolicy.

■ Använda Android Auto med röststyrning

Tryck och håll kvar -knappen (Tala) för att styra Android Auto med rösten.

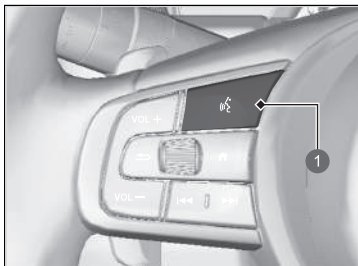

1 -knapp (tala)

Tryck och håll kvar knappen för att styra Android Auto med rösten.
Tryck och släpp för att aktivera normal röstigenkänning.

► Använda Android Auto med röststyrning

Nedan visas exempel på kommandon som du kan ge med röstigenkänning:

- Svara på sms.
- Ring min fru.
- Navigera till Honda.
- Spela upp min musik.
- Skicka ett meddelande till min fru.
- Ring blomsteraffären.

Mer information finns på webbsidan för Android Auto.

Du kan även aktivera röstigenkänningsfunktionen genom att trycka på ikonen  i det nedre vänstra hörnet på skärmen.

Kraftflöde

Kraftflödesskärmen visar fordonets kraftflöde, genomsnittlig energiförbrukning, räckvidd och klimatanläggningens PÅ/AV-indikator.

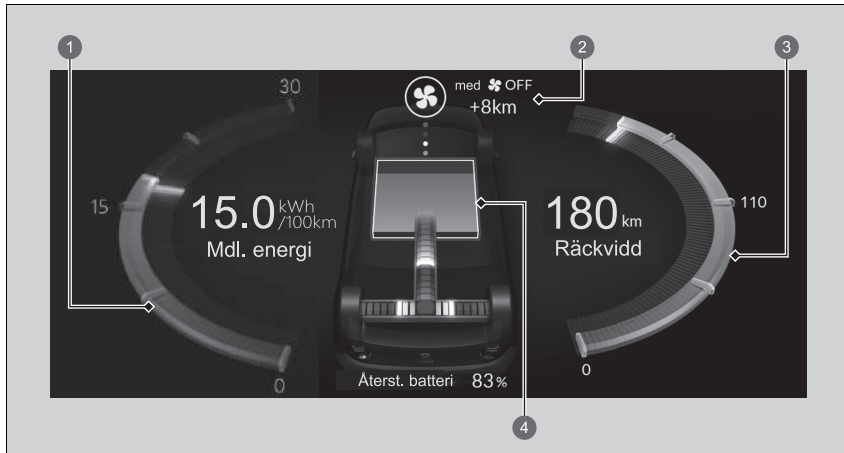



- ❶ Genomsnittlig energiförbrukning
- ❷ Klimatanläggningens PÅ/AV-indikator
 ➤ **Extra körräckvidd** s. 320
- ❸ Körräckvidd enligt högspänningsbatteri
- ❹ Mätare för högspänningsbatteriets nivå

Visar högspänningsbatteriets kraftflöde som anger vad som försörjer fordonet med ström eller laddar batteriet.

► Indikatorn för kraftöverföring visas i blått och i grönt för batteriladdningen.

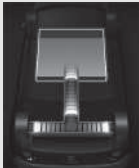
När växelväljaren är i läge D

| Display | Färg på indikatorer | Fordonets skick |
|---|---------------------|--|
|  | Blå | Under körning: Ström levereras av högspänningsbatteriet. |
|  | Grön | Vid fartminskning: Högspänningsbatteriet laddas med regenerativ bromsning. |
|  | — | Vid stillastående: Fordonet går på tomgång (standby-läge). |

När växelväljaren är i läge P

| Display | Färg på indikatorer | Fordonets skick |
|---|---------------------|--|
|  <p>Laddar</p> | Blå | Strömmen till klimatanläggningen eller eluttaget levereras av högspänningsbatteriet. |
|  <p>Laddar</p> | Grön | Högspänningsbatteriet laddas med en AC- eller CCS2 DC-laddare. |

■ Extra körräckvidd

Visar den beräknade sträcka som återstår med kvarvarande laddning. Den här uppskattningen baseras på energiförbrukningen på dina tidigare resor och den återstående laddningen i högspänningsbatteriet.



Du kan öka körräckvidden genom att stänga av klimatanläggningen. Sträckan som visas under **med**

 **AV** är den beräknade extra sträcka som fordonet kan köra om klimatanläggningen stängs av.

Tryck på -knappen för att stänga av klimatanläggningen.

► **Klimatanläggning** S. 247

►► Extra körräckvidd

Den visade extra körräckvidden är endast en uppskattning och kan skilja sig från den faktiska sträcka som fordonet kan färdas.

Körräckvidden beror på körförhållanden och användning av klimatanläggningen. Eftersom klimatanläggningen i detta fordon drivs av elektricitet förbrukar den elektricitet när den används. Klimatanläggningen kräver mer elektricitet för uppvärmning än för kylning och därför minskar sträckan som du kan köra på återstående ström när du använder värmefunktionen, särskilt när omgivningens temperatur är mycket låg. Ljud-/informationsskärmen visar körräckvidden samt mängden elektricitet som har förbrukats av motorn och klimatanläggningen.

EV-meny

Flera inställningar för EV-läge på skärmen för **EV-meny**. Välj **EV-meny** i genvägsområdet.

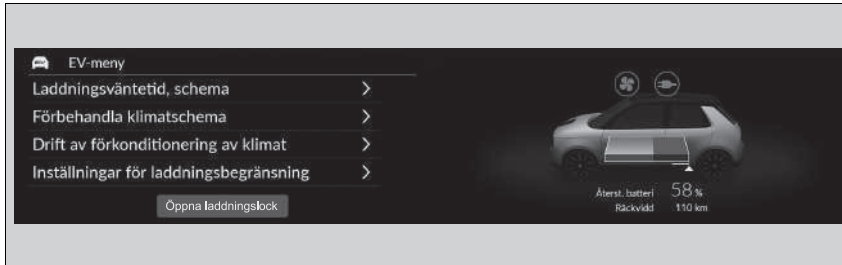

Följande objekt kan ställas in.

- Laddningsväntetid, schema
- Schema för förkonditionering av klimat
- Drift av förkonditionering av klimat
- Inställningar för laddningsbegränsning

Tryck på och håll ned **Öppna laddningslock** för att öppna laddningslocket.

🔗 **Ladda högspänningsbatteriet med hjälp av AC- eller CCS2 DC-laddare** S. 563

■ Inställning av laddningsväntetid, schema

Laddningsväntetid, schema kan ställas in.

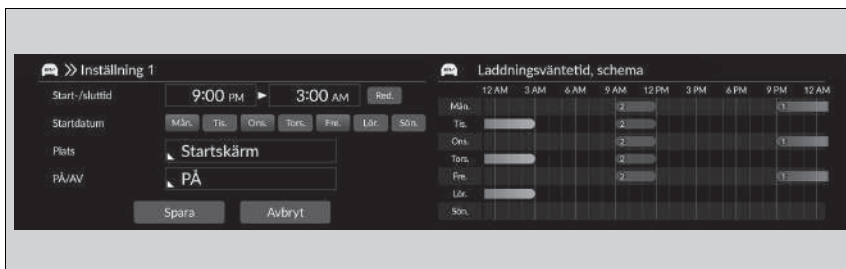

1. Välj önskade inställningar.
 - ① visar tiden för **Hem**, ② visar tiden för **Var som helst**.
2. Välj **Spara**.
 - Om funktionen är **PÅ** visas den i ljusblått och om den är **AV** visas den i grått.

►► Inställning av laddningsväntetid, schema

Om hempositionen inte är inställd i navigeringssystemet återgår den till **Var som helst** som standard.

Se nästa sida för detaljinformation om inställning av laddningsväntetid, schema.

► **Använda en timer** S. 569

■ Inställning av schema för förkonditionering av klimat

Schema för förkonditionering av klimat kan ställas in.



1. Välj önskade inställningar.
2. Välj **Spara**.
 - Det går att ställa in schema för förkonditionering av klimat från **Inställning 1** till **Inställning 7**.

►► Inställning av schema för förkonditionering av klimat

Förkonditionering av klimat fungerar bara i upp till 30 minuter. Ett nytt schema kan inte anges om det finns ett annat giltigt schema inom dessa 30 minuter.

■ Inställning av drift av förkonditionering av klimat

Driften av förkonditionering av klimat kan ställas in.

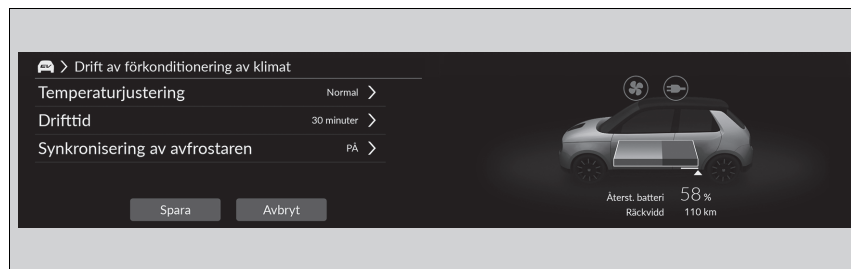

1. Välj önskade inställningar.
2. Välj **Spara**.

Följande objekt kan ställas in.

- **Temperaturjustering:** Väljer temperaturjustering för förkonditionering av klimat på avstånd. (**Kallare/Normal**^{*1}/**Varmare**)
- **Drifttid:** Väljer drifttid för förkonditionering av klimat på avstånd. (**10 minuter/20 minuter/30 minuter**^{*1})
- **Synkronisering av avfrostaren:** På/Av-inställningar för att köra avfrostaren automatiskt. (**PÅ**^{*1}/**AV**)

*1: Standardinställning

►► Inställning av drift av förkonditionering av klimat

Denna inställning kan användas när klimatanläggningen har aktiverats med hjälp av den nyckelfria fjärrkontrollen.

- **Förkonditionering av klimat på avstånd**
S. 250

■ Inställningar för laddningsbegränsning

Laddningsbegränsning kan ställas in.



1. Välj önskade inställningar.
2. Välj **Spara**.

►► Inställningar för laddningsbegränsning

Om hempositionen inte är inställd i navigeringssystemet återgår den till **Borta** som standard.

Förarassistanssystem på och av

Förarassistanssystemets funktioner kan ställas in till av/på på skärmen för **Säkerhetskonfig.** Välj **Säkerhetskonfig.** på ljud-/informationsskärmen och välj sedan respektive funktionsikon för att ändra inställningarna.

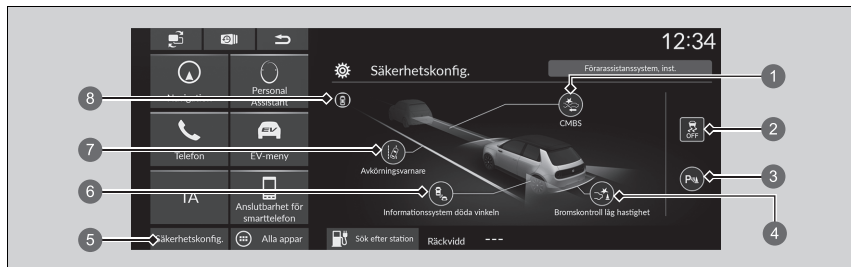

- 1 **Kollisionsminimerande bromssystem** Grön ikon (På)/grå (Av)
- 2 **VSA AV** Grön ikon (På)/gul(Av)
- 3 **Parkeringsensorikon** grön (På)/grå (Av)
- 4 **Bromskontroll i låg hastighet** Grön ikon (På)/grå (Av)
- 5 Ikon för **Säkerhetskonfig.**
- 6 **Döda vinkeln-information** Grön ikon (På)/grå (Av)
- 7 **Avkörningsvarnare** Grön ikon (På)/grå (Av)
- 8 Indikator för säkerhetsassistans

► Förarassistanssystem på och av

Om det uppstår problem med någon av funktionerna nedan tänds respektive ikon/indikator i gult.
Om detta inträffar ska fordonet kontrolleras hos en återförsäljare.

- 1 **Kollisionsminimerande bromssystem**, ikon
- 3 **Parkeringsensor**, ikon
- 4 **Bromskontroll i låg hastighet**, ikon
- 6 **Döda vinkeln-information**, ikon
- 7 **Avkörningsvarnare**, ikon
- 8 Indikator för säkerhetsassistans

Om det uppstår problem med funktionen nedan tänds ikonen i grått.

Om detta inträffar ska fordonet kontrolleras hos en återförsäljare.

- 2 **VSA OFF**, ikon

Anpassade funktioner

Använd ljud-/informationsskärmen för att anpassa vissa funktioner.

■ Så här anpassar du Allmänna inställningar

Med effektläget i ON, välj **Allmänna inställningar** och välj sedan ett inställningsalternativ.

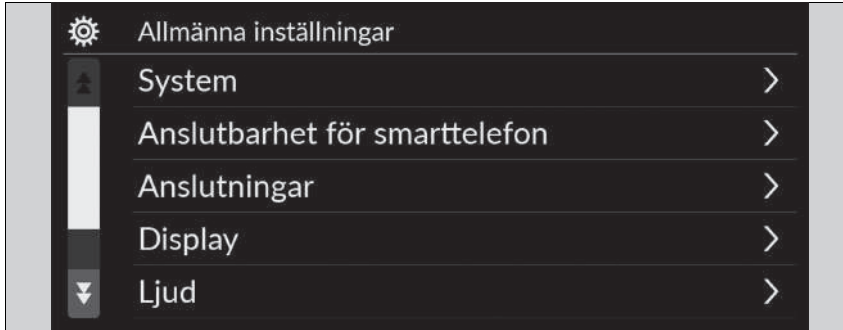

- **System** ➤ S. 328
- **Anslutbarhet för smarttelefon** ➤ S. 330
- **Anslutningar** ➤ S. 331
- **Display** ➤ S. 332
- **Ljud** ➤ S. 333
- **Kamera** ➤ S. 334
- **Röststyrning** ➤ S. 335

☒ Anpassade funktioner

När du anpassar inställningar:

- Se till att fordonet står helt still.
- Ställ växelväljaren i läge **[P]**.





■ System

| Anpassade funktioner | | Beskrivning | Valbara inställningar |
|----------------------|---------------------------|--|---|
| Datum och tid | Ange datum och tid | Autoinställning av datum och tid Välj PÅ om du vill att GPS-enheten automatiskt justerar klockan. Välj Av för att avbryta denna funktion. | PÅ*1/AV |
| | | Ställ in datum Justerar datum. ☑ Ställa in klockan S. 274 | Dag/månad/år |
| | | Ställ in tid Justerar tid. ☑ Ställa in klockan S. 274 | Timme/minut FM/EM |
| | Tidszon | Automatisk tidszon Ställer in ljudanläggningen så att klockan justeras automatiskt när du kör genom olika tidszoner. | PÅ*1/AV |
| | | (Välj tidszon) Ändrar tidszonen manuellt. | — |
| | | Automatisk sommartid Ställer in klockan för att uppdatera baserat på sommartid. | PÅ*1/AV |
| | | Datumformat Välj ett datumformat. | MM/DD/ÅÅÅÅ/ DD/MM/ÅÅÅÅ*1/ ÅÅÅÅ/MM/DD |
| | | Tidsformat Välj ett tidsformat. | 12 tim*1/24 tim |



*1: Standardinställning

| Anpassade funktioner | Beskrivning | Valbara inställningar |
|---------------------------------------|--|--|
| Språk | Byter språk separat på displayen med förarinformation och ljud-/informationsskärmen. | Engelska ^{*1} Se andra språk som kan väljas på skärmen. |
| Känslighet för touch-panel | Ställer in pekskärmens känslighet. | Hög/Normal ^{*1} |
| Systemvolym | Systemljud | Ställer in systemets ljudvolymnivå. — |
| | Text-till-tal | Ställer in volymnivån för text-till-tal. — |
| | Navigeringsvägledning | Ställer in navigeringsvägledningens volymnivå. — |
| | Telefonsamtal | Ställer in volymnivån för telefonsamtal. — |
| | Standard | Återställer alla Systemvolym -inställningar till standardvärdena. |
| Plats- och fordonsdatadelning | Plats- och fordonsdatadelning | PÅ/AV ^{*1} |
| Startprogram för passagerarapp | Ändrar visning av startfunktionen för genvägar på passagerarsidan. | Auto/Alltid ^{*1} / Dölj |

*1: Standardinställning

| Anpassade funktioner | | Beskrivning | Valbara inställningar |
|--|---|---|-----------------------|
| Om | Status | | |
| | Juridisk information | | |
| | Modellnummer | Visar inställningsalternativ för Android. | — |
| | Android-version | | |
| | Kernelversion | | |
| | Versionsnummer | | |
| | | | |
| Återställ till fabriksinställningar | Återställer alla inställningar till fabriksstandard.  Återställa alla inställningar S. 343 | Fortsätt/Avbryt | |
| Detaljinformation | Apphanterare | Visar information om Android-systemets minne och appar. | — |
| ■ Anslutbarhet smarttelefon | | | |
| Anpassade funktioner | | Beskrivning | Valbara inställningar |
| Apple CarPlay | + Anslut ny enhet | Parar ihop en ny telefon med Apple CarPlay.  Inställning av telefon S. 351 | — |
| | (Sparade enheter) | Ansluter, kopplar ifrån eller tar bort en hopparad telefon.  Inställning av telefon S. 351 | — |
| Android Auto | (Sparade enheter) | Ansluter, kopplar ifrån eller tar bort en hopparad telefon.  Inställning av telefon S. 351 | — |

■ Anslutningar

| | Anpassade funktioner | Beskrivning | Valbara inställningar | |
|------------------|---|---|---|----------------|
| Wi-Fi | Ändra läge | Ändrar Wi-Fi-läge. | Nätverk/Smarttelefon*2/AV*1 | |
| | (Tillgängliga nätverk/anslutna enheter) | Visar tillgängliga nätverk eller aktuella anslutna enheter. | — | |
| | Alternativ | Lägg till nätverk | Lägger till ett nytt nätverk för att ansluta Wi-Fi. | — |
| | Sparade nätverk | Sparar det anslutna nätverket. | — | |
| Bluetooth | Alternativ | Bluetooth | Slår på och av <i>Bluetooth</i> ®. | PÅ*1/AV |
| | Prioriterad enhet | Ställer in en enhet som prioriterad enhet. | — | |
| | + Anslut ny enhet | Parar ihop en ny telefon till HFT.  Inställning av telefon s. 351 | — | |
| | (Sparade enheter) | Ansluter, kopplar ifrån eller tar bort en hopparad telefon.  Inställning av telefon s. 351 | — | |

*1: Standardinställning

*2: Visas endast när Apple CarPlay är ansluten.

■ Display

| Anpassade funktioner | Beskrivning | Valbara inställningar | |
|----------------------------------|--|--|---|
| Justering av bildkvalitet | Dagläge *1 | Växlar mellan dagläge och nattläge. ➤ Skärminställning s. 278 | — |
| | Nattläge | | — |
| | Ljusstyrka | Ändrar ljusstyrkan på mittskärmen. | — |
| | Kontrast | Ändrar kontrasten på mittskärmen. | — |
| | Svartnivå | Ändrar svartnivån på mittskärmen. | — |
| | Standard | Återställer alla anpassade inställningar för ljusstyrka, kontrast och svartnivå. | — |
| Bakgrund | Lägger till, ställer in och tar bort bakgrunden. ➤ Bakgrundsinställning s. 272 | — | |

*1: Standardinställning

■ Ljud,

| Anpassade funktioner | Beskrivning | Valbara inställningar |
|--------------------------------------|--|-----------------------|
| Bas/diskant | <p>Diskant</p> <hr/> <p>Mellanregister</p> <hr/> <p>Bas</p> | |
| Balans/fader | <p>Justerar högtalarnas ljudinställningar. <input checked="" type="checkbox"/> Ställa in ljudet s. 277</p> | — |
| Hastighets-/volymkompensation | | |
| Subwoofervolym[†] | | |

* Ej tillgängligt på alla modeller

■ Kamera

| Anpassade funktioner | | Beskrivning | Valbara inställningar |
|-------------------------------------|---|--|---|
| Bakåtriktad kamera* | Fast riktlinje | Visar riktlinjen som inte rör sig med ratten. ➤ Backkamera med multivoy* S. 521 | PÅ*¹/AV |
| | Dynamisk riktlinje | Visar riktlinjen som rör sig med ratten. ➤ Backkamera med multivoy* S. 521 | PÅ*¹/AV |
| Kamera med multivoy* | Riktlinjer | Fast riktlinje | Visar riktlinjen som inte rör sig med ratten. ➤ Kamera med multivoy* S. 523 |
| | | Dynamisk riktlinje | Visar riktlinjen som rör sig med ratten. ➤ Kamera med multivoy* S. 523 |
| Anpassa | Visa efter växling från backläge | Väljer om den främre kamerabilden ska visas efter växling från R till D . | PÅ/AV*¹ |
| | Visa automatiskt när hinder upptäcks | Visar den främre kamerabilden när en parkeringssensor upptäcker ett hinder. | PÅ*¹/AV |
| Monitor för korsande trafik* | | Visar pilar på backkamerabilden för att indikera fordon som närmar sig från sidorna. ➤ Monitor för korsande trafik* S. 517 | PÅ*¹/AV |

*1: Standardinställning

■ **Röststyrning**

| Anpassade funktioner | Beskrivning | Valbara inställningar |
|--------------------------|---|------------------------------------|
| Röststyrningsläge | Väljer ett läge för röstportalskärmen.  Röststyrningsfunktion S. 265 | Assist/Normal ^{*1} |

*1: Standardinställning

■ Så här anpassar du fordonsinställningarna

Med effektläget i ON, välj **Fordonsinställningar** och välj sedan ett inställningsalternativ.

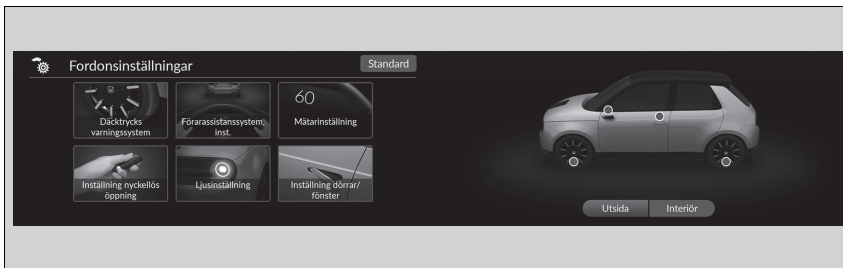

- **Däcktrycksvarningssystem** ➤ S. 337
- **Förarassistanssystem, inst.** ➤ S. 337
- **Mätarinställning** ➤ S. 339
- **Inställning nyckellös öppning** ➤ S. 340
- **Ljusinställning** ➤ S. 341
- **Inställning dörrar/fönster** ➤ S. 342
- **Underhållsinformation** ➤ S. 342

►► Så här anpassar du fordonsinställningarna

Om **Fordonsinställningar** inte visas i genvägsområdet väljer du **Alla appar**. Du kan ändra de visade ikonerna i genvägsområdet.

➤ **Funktion för appgenväg** S. 270

Det går att anpassa fordonsinställningarna från bilden på hjälpskärmen.









■ Däcktrycksvarningssystem

| Anpassade funktioner | Beskrivning | Valbara inställningar |
|---------------------------------|---|-------------------------|
| Däcktrycksvarningssystem | Avbryter/kalibrerar däcktrycksvarningssystemet. ☒ Däcktrycksvarningssystem S. 420 | Kalibrera/Avbryt |

■ Förarassistanssystem, inst

| Anpassade funktioner | Beskrivning | Valbara inställningar |
|---|--|---|
| Varning avstånd framför fordon | Väljer avstånd för främre kollisionssystemets hörbara och visuella varningar. ☒ Kollisionsminimerande bromssystem (CMBS) S. 430 | Långt/Normalt*¹/Nära |
| ACC bildetekteringssignal | Slår på eller av ljudaviseringen om att ett annat fordon har kommit in i eller lämnat den adaptiva farthållarens område. ☒ Adaptiv farthållare (ACC) med efterföljande fordon vid låg hastighet (LSF) S. 447 | PÅ/AV*¹ |
| ACC-förutsägelse för omgivande fordons filbyte | Kopplar till och från ACC-förutsägelse för omgivande fordons filbyte. ☒ Intelligent adaptiv farthållarfunktion S. 464 | PÅ*¹/AV |
| Aviseringssystem för ledbils avresa | Ändrar inställningen av aviseringssystemet för ledbils avresa. ☒ Aviseringssystem för ledbils avresa S. 484 | Normal*¹/Tidigt/AV |
| Inställning avkörningsförebyggande system | Väljer driftläge för avkörningsvarnarsystemet. ☒ Avkörningsförebyggande system S. 478 | Tidigt/Normalt/Fördröjt*¹ |
| Signal filhållningsassist. | Väljer På/Av för LKAS-varning för att inte upptäcka vägmarkeringar. ☒ System för körfältsassistans (LKAS) S. 467 | PÅ/AV*¹ |

*1: Standardinställning

| Anpassade funktioner | Beskrivning | Valbara inställningar |
|--|---|---|
| Döda vinkeln-information (BSI)* | Väljer På/Av för hörbar varningsignal för döda vinkel-informationssystemet.  System för döda vinkeln-information* S. 423 | Hörbart och synligt larm*1/ Endast visuell varning |
| Skärm för igenkänningssystem för trafikskylt | Visar trafikskyltsinformation på instrumentpanelen.  System för vägmärkesigenkänning S. 488 | Visa*1/Ingen |
| Trafikskyltsinformation, varning hastighetsgräns | Aktiverar varning när hastighetsbegränsningen överskrids.  System för vägmärkesigenkänning S. 488 | PÅ*1/AV |
| Kameraspegelns sidovy | Väljer kameraspegelns sidovy.  Spegelsystem med sidokameror S. 221 | Bred/Normal*1 |
| Visning av referenslinje | Slår på/av visningen av referenslinje under aktivering av indikatorn.  Referenslinjer S. 224 | PÅ med indikatorn*1/PÅ med indikatorn + 2 sekunder/AV |
| Visning av referenslinje (back) | Slår på/av visning av referenslinje i läget R .  Referenslinjer S. 224 | PÅ*1/AV |
| Aktivera parkeringsbroms efter Honda Parking Pilot* | Ansätter automatiskt parkeringsbromsen efter slutförande av en manöver med Honda Parking Pilot.  Honda Parking Pilot* S. 537 | PÅ*1/AV |
| Pip när Honda Parking Pilot upptäcker plats* | Slår på/av ljudaviseringen när Honda Parking Pilot upptäcker en ledig parkeringsplats.  Honda Parking Pilot* S. 537 | PÅ*1/AV |

*1: Standardinställning

■ Mätarinställning

| Anpassade funktioner | Beskrivning | Valbara inställningar |
|--|--|---|
| Varningsmeddelande | Väljer om varningsmeddelandet ska visas. <input checked="" type="checkbox"/> Varnings- och informationsmeddelanden på förarinformationsgränssnittet S. 130 | PÅ/AV ^{*1} |
| Justering av utomhustemperatur | Välj för att justera utomhustemperaturavläsning med några grader. <input checked="" type="checkbox"/> Utomhustemperatur S. 155 | -3 °C ~ ±0 °C^{*1} ~ +3 °C |
| Tid nollställning Trippmätare A | Väljer när Trippmätare A ska återställas. <input checked="" type="checkbox"/> Räckvidd, Energiförbrukning, Trippmätare S. 158 <input checked="" type="checkbox"/> Hastighet och tid S. 160 | Vid laddning/Manuell nollställning ^{*1} / STRÖM AV |
| Tid nollställning Trippmätare B | Väljer när Trippmätare B ska återställas. <input checked="" type="checkbox"/> Räckvidd, Energiförbrukning, Trippmätare S. 158 <input checked="" type="checkbox"/> Hastighet och tid S. 160 | Vid laddning/Manuell nollställning ^{*1} / STRÖM AV |
| Volyminställning av alarm | Ändrar volymnivån för alla systemvarningar, varning vid dörröppning och indikator. | Max/Medel ^{*1} / Min |
| Ton för blinkers | Väljer ton för blinkers. | Ton1 ^{*1} / Ton2/Ton3 |
| Varningston backväxel | Slår på/av varningstonen vid backväxel. | PÅ ^{*1} / AV |
| Visa svängar | Slår på/av popup-varningen i sväng-för-sväng-navigeringen på displayen med förarinformation. <input checked="" type="checkbox"/> Sväng-för-sväng-vägledning S. 162 | PÅ ^{*1} / AV |

*1: Standardinställning

| Anpassade funktioner | Beskrivning | Valbara inställningar |
|------------------------------------|---|--|
| Hastighets-/avståndsenheter | Väljer färddatorns enheter. ➤ Ändra enhet S. 168 | Vänsterstyrd modell km/h · km⁺/mph · miles Högerstyrd modell km/h · km/mph · miles⁺ |
| Påminnelse baksäte | Slår på/av meddelanden när det kan finnas ett föremål i baksätet. ➤ Varnings- och informationsmeddelanden på förarinformationsgränssnittet S. 130 | PÅ⁺/AV |

*1: Standardinställning

■ Inställning för nyckellös öppning

| Anpassade funktioner | Beskrivning | Valbara inställningar |
|----------------------------------|---|--------------------------|
| Ljusblink för Smart Entry | Slår på/av blinkning av ytterbelysningen när dörrarna låses upp/låses genom att hålla eller röra sensorbrytaren på de yttre dörrhandtagen. ➤ Använda det nyckelfria systemet S. 175 | PÅ⁺/AV |
| Automatisk PÅ/AV-slagning | Slår på/av automatiskt i samband med att nyckeln tas in eller ut. ➤ Automatisk PÅ-/AV-slagning S. 198 | PÅ⁺/AV |

*1: Standardinställning

■ Ljuställning

| Anpassade funktioner | Beskrivning | Valbara inställningar |
|---|--|--|
| Varaktighet för innerbelysning | Väljer hur länge kupébelysningen förblir tänd efter att dörrarna har stängts. <input checked="" type="checkbox"/> Innerbelysning S. 235 | 60 sek/30 sek^{*1}/15 sek |
| Timer för automatisk avstängning av strålkastare | Väljer hur länge ytterbelysningen förblir tänd efter att förardörren har stängts. <input checked="" type="checkbox"/> Funktionen automatisk ljusavstängning S. 203 | 60 sek/30 sek/15 sek^{*1}/0 sek |
| Strålkastarnas integration med torkare | Slår på/av strålkastarfunktionen och torkarfunktionen när strålkastaren är inställd till läget AUTO . <input checked="" type="checkbox"/> Strålkastarnas integration med torkare S. 203 | PÅ^{*1}/AV |

*1: Standardinställning

■ Inställning dörrar/fönster

| Anpassade funktioner | Beskrivning | Valbara inställningar |
|---|--|--|
| Inställning för yttre handtagets öppning | Slå på/av för att aktivera anpassade inställningar på fjärrnyckeln för det yttre handtagets automatiska öppningsfunktion. ➤ Använda det nyckelfria systemet S. 175 | PÅ^{*1}/AV |
| Indikering nyckellös öppning | Slår på/av blinkande ytterbelysning när dörrar låses/låses upp med fjärrstyrning. ➤ Använda det nyckelfria systemet S. 175 | PÅ^{*1}/AV |
| Automatisk återlåsningstimer | Väljer återlåsningstid efter upplåsning av fordonet med fjärrnyckeln utan att öppna dörrar. ➤ Använda fjärrsändaren S. 178 | 90 sek/60 sek/30 sek^{*1} |

*1: Standardinställning

■ Underhållsinformation*

| Anpassade funktioner | Beskrivning | Valbara inställningar |
|------------------------------|--|--------------------------------|
| Underhållsinformation | Återställer underhållsinformationen. ➤ Servicepåminnesystem * S. 582 | Väljer återställ objekt |

Återställa alla inställningar

Återställ alla menyinställningar och anpassade inställningar till fabriksstandard.

Standardinställningar för Allmänna inställningar

1. Välj **Allmänna inställningar**.
2. Välj **System**.
3. Välj **Återställ till fabriksinställningar**.
 - ▶ Ett bekräftelsemeddelande visas på skärmen.
4. Välj **Fortsätt** för att återställa inställningarna.
5. Välj **Fortsätt** igen för att återställa inställningarna.
 - ▶ Systemet startas om.

Standardinställningar för fordonet

1. Välj **Fordonsinställningar**.
2. Välj **Standard**.
3. Välj **Ja**.

Återställa alla inställningar

När du överläter fordonet till en tredje part, återställ alla inställningar till standard och ta bort alla personliga uppgifter.

Om du utför **Återställ till fabriksinställningar**, återställs de förinstallerade program till fabriksinställningarna.

Handsfree telefonsystem

Med hjälp av HFT-systemet (handsfreetelefon) kan du ringa och ta emot telefonsamtal via fordonets ljudanläggning utan att du behöver ta fram mobilen.

HFT-knappar

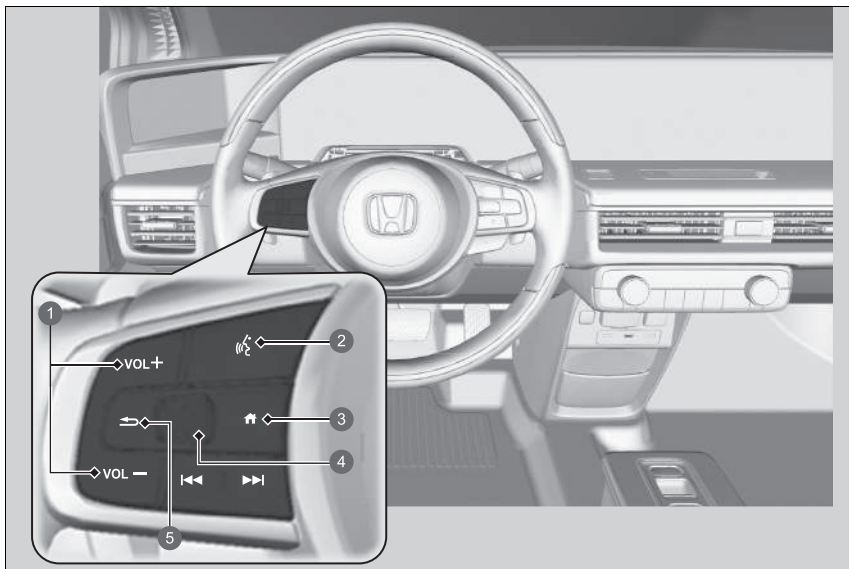

- 1 VOL + / VOL - -knappar (volym)
- 2 -knapp (tala)
- 3 -knapp (hem)
- 4 Vänster väljarratt
- 5 -knapp (tillbaka)

Handsfree telefonsystem

Placera telefonen där du kan få bra mottagning.

För att kunna använda HFT måste du ha en *Bluetooth*-kompatibel mobiltelefon. Kontakta en återförsäljare eller din lokala Honda-handlare för en lista över kompatibla telefoner, hoppningsprocedurer och specialfunktioner.

Om systemet ska kunna användas måste inställningen **Bluetooth** vara inställd på **PÅ**.

► **Inställning av telefon** S. 351

Tips om röststyrning



- Rikta ventilerna bort från taket och stäng fönstren eftersom buller från dem kan störa mikrofonerna.
- Tryck på -knappen när du vill ringa ett nummer med hjälp av ett namn eller ett nummer i telefonboken. Tala tydligt och naturligt efter ljudsignalen.
- Om mikrofonen uppfångar andra röster än din egen finns det risk för att kommandona misstolkas.
- Välj **VOL** (volym) på ljudanläggningen eller de fjärrstyrda ljudreglagen på ratten för att höja eller sänka volymen.

Om det inte finns några favoritkontakter i systemet visas popup-meddelandet på skärmen.

► **Favoritkontakter** S. 356

 **knapp (tala):** Tryck för att komma till Röstportalen.

 **knapp (hem):** Tryck för att gå tillbaka till förarinformationsgränssnittets hemskärm.

Vänster väljarratt: Tryck på -knappen (hem), rulla uppåt eller nedåt för att välja  (telefon) på displayen för förarinformation och tryck sedan på vänster väljarratt.

Medan du tar emot ett samtal visas det inkommande samtalet på displayen för förarinformation. Du kan svara på samtalet med hjälp av vänster väljarratt.

 **Ta emot ett samtal** S. 360

 **knapp (tillbaka):** Tryck för att gå tillbaka till föregående skärm eller avbryta ett kommando.

▶▶ Handsfree telefonsystem

Trådlös *Bluetooth*®-teknik

Bluetooth®-texten och logotyperna är registrerade varumärken som ägs av *Bluetooth SIG, Inc.* och all användning av dessa märken av Honda Motor Co., Ltd. sker under licens. Övriga varumärken och varunamn tillhör respektive ägare.

HFT-begränsningar

All inkommande samtal på HFT avbryter ljudanläggningen om denna spelar upp ljud. Den kommer att återgå till uppspelningen när samtalet är slut.

■ Statusvisning för HFT

Ljud-/informationsskärmen meddelar dig när det finns ett inkommande samtal.

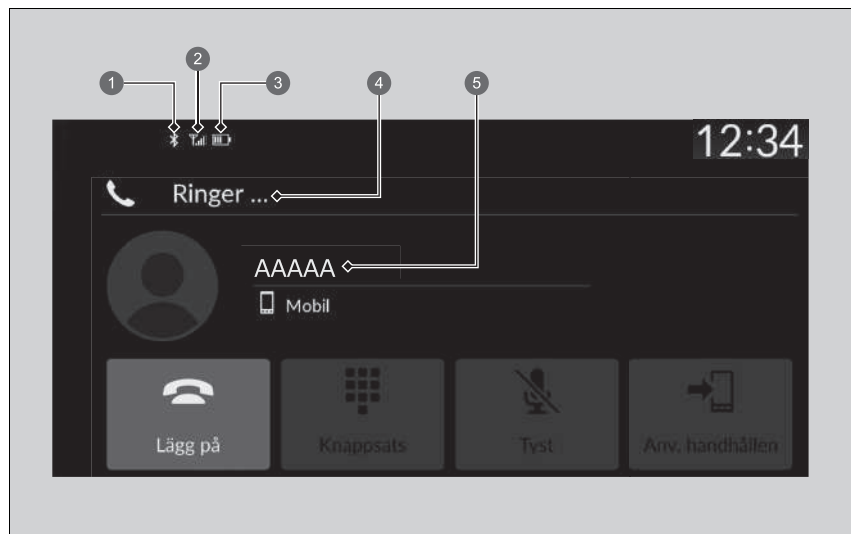

- 1 Bluetooth®-indikator
Tänds när telefonen ansluts till HFT.
- 2 Signalstyrka
- 3 Batterinivå
- 4 HFT-läge
- 5 Uppringarens namn (om det är registrerat)/uppringarens nummer (om det inte är registrerat)

►► Statusvisning för HFT

Informationen som visas på ljud-/informationsskärmen varierar mellan olika telefonmodeller.

■ Begränsningar för manuell användning

Vissa manuella funktioner är avaktiverade eller vilande när fordonet är i rörelse. Du kan inte välja ett gråmarkerat alternativ förrän fordonet står stilla.

Endast tidigare sparade namn och nummer i telefonboken kan ringas upp med röstkommandon när fordonet är i rörelse.

➤ **Favoritkontakter** S. 356

■ HFT-menyer

Effektläget måste stå på antingen ACCESSORY eller ON för att du ska kunna använda systemet. Välj **Telefon** för att visa telefonskärmen.

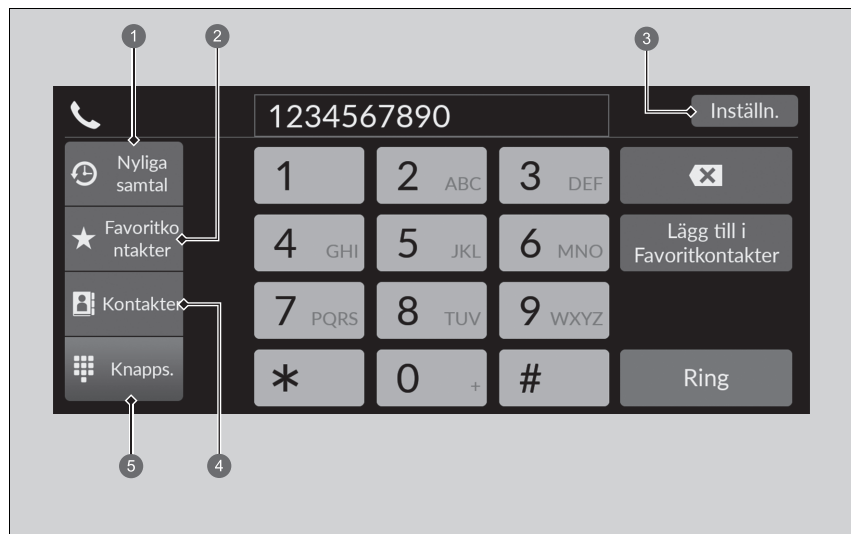

- 1 Nyliga samtal
- 2 Favoritkontakter
- 3 Inställningar
- 4 Kontakter
- 5 Knappsats

►► HFT-menyer

Vissa funktioner är begränsade medan du kör.

Nyliga samtal: Visar de senaste utgående, inkommande och missade samtalen.

☒ **Ringa ett samtal med hjälp av nyliga samtal** S. 358

Favoritkontakter: Ringer upp det valda numret i favoritkontaktposten.

☒ **Ringa ett samtal med hjälp av en post i Favoritkontakter** S. 358

Inställningar: Ändrar telefoninställningarna.

☒ **Skärmen Telefoninställningar** S. 350

Kontakter: Visar telefonboken i den hopparade telefonen.

☒ **Ringa ett samtal från en importerad telefonbok** S. 359

Knappsats: Ange ett telefonnummer för att ringa ett samtal.

☒ **Ringa ett samtal genom att välja ett telefonnummer** S. 359

■ Skärmen Telefoninställningar

Om du vill visa skärmen Telefoninställningar väljer du **Inställningar** på telefonskärmen.

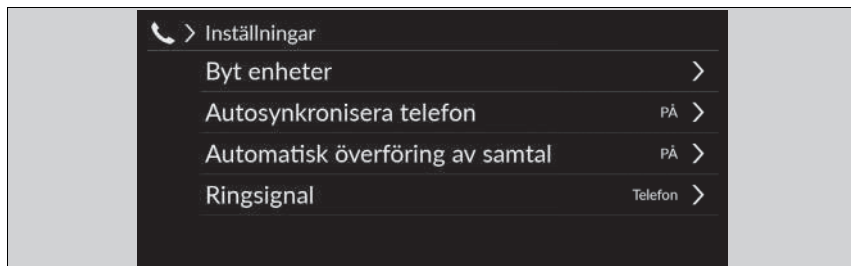

Byt enheter: Parar ihop en ny telefon med systemet och ansluter, kopplar ifrån eller tar bort en hopparad enhet.

➤ **Inställning av telefon** S. 351

Autosynkronisera telefon: Ställer in data om telefonbok och nyliga samtal för automatisk importering när en telefon paras ihop med HFT.

➤ **Automatisk import av mobiltelefonens telefonbok och nyliga samtal** S. 354

Automatisk överföring av samtal: Ställer in systemet på att automatiskt koppla vidare samtal från telefonen till HFT-systemet när du sätter dig i bilen.

➤ **Automatisk överföring** S. 355

Ringsignal: Väljer ringsignal.

➤ **Ringsignal** S. 355

■ Inställning av telefon

■ *Bluetooth*®-inställning

Du kan slå på och av *Bluetooth*®-funktionen.

1. Välj **Allmänna inställningar**.
2. Välj **Anslutningar**.
3. Välj **Bluetooth**.
4. Välj **Alternativ**.
5. Välj **Bluetooth** och välj sedan **PÅ**.

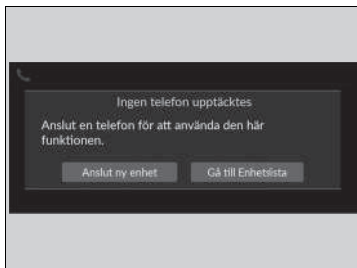

■ Så här parar du ihop mobiltelefon med systemet (när inga andra telefoner är hopparade med det)

1. Välj **Telefon**.
2. Välj **Anslut ny enhet**.
3. Se till att telefonen är i identifierbart läge.
4. Välj **Honda HFT** i din telefon.
 - Om du vill para ihop en telefon från den här ljudanläggningen väljer du **Sök efter enheter** och väljer sedan din telefon när den dyker upp i listan.
5. Systemet ger dig en parningskod på ljud-/informationsskärmen.
 - Bekräfta om parningskoden på skärmen och din telefon stämmer överens.
Detta kan variera beroende på telefonen.
6. Välj önskade funktioner och välj sedan **Anslut**.
7. Visar ett meddelande på skärmen om hopparring har lyckats.
8. Välj **OK**.



▣ Inställning av telefon

Du måste para ihop din *Bluetooth*-kompatibla telefon med systemet innan du kan ringa och ta emot handsfreesamtal.

Tips om hopparring av telefoner:

- Du kan inte para ihop telefonen medan fordonet rör sig.
- Totalt sex telefoner kan vara hopparade med systemet samtidigt.
- Ditt telefonbatteri kan laddas ur fortare när telefonen är hopparad med systemet.

När du har parat ihop telefonen visas den på skärmen med följande ikoner.

-  : Telefonen är kompatibel med *Bluetooth*®-ljud.
-  : Telefonen kan användas med HFT.
-  : Telefonen är kompatibel med Apple CarPlay.

Om det finns en aktiv anslutning till Apple CarPlay är hopparring av ytterligare *Bluetooth*®-kompatibla enheter inte tillgänglig.

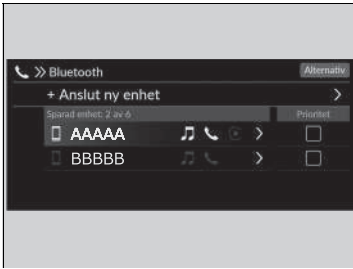

■ Byt aktuell hopparad mobiltelefon

1. Välj **Telefon**.
2. Välj **Inställningar**.
3. Välj **Byt enheter**.
4. Välj den telefon som ska anslutas.
 - ▶ HFT kopplar bort den anslutna telefonen och börjar söka efter en annan hopparad telefon.
 - ▶ Du kan ställa in den anslutna telefonens prioritet. Markera rutan för den telefon du vill prioritera.
5. Välj  (ljud),  (telefon) eller  (Apple CarPlay).
 - ▶  och  kan väljas samtidigt, men när  har valts kan inte  och  väljas.
6. Välj **Tillämpa**.



■ Ta bort en tidigare hopparad telefon

1. Välj **Telefon**.
2. Välj **Inställningar**.
3. Välj **Byt enheter**.
4. Välj en telefon du vill ta bort.
5. Välj **Radera**.
6. Ett bekräftelsemeddelande visas på skärmen. Välj **Radera**.

▶▶ Byt aktuell hopparad mobiltelefon

Om ingen annan telefon hittas eller paras ihop när du försöker växla till en annan telefon, kommer HFT att informera dig om att den ursprungliga telefonen är ansluten igen.

Para ihop andra telefoner genom att välja **+ Anslut ny enhet** från skärmen **Bluetooth**.

■ Automatisk import av mobiltelefonens telefonbok och nyliga samtal

När en telefon paras ihop importeras innehållet i telefonboken och nyliga samtal automatiskt till systemet.

1. Välj **Telefon**.
2. Välj **Inställningar**.
3. Välj **Autosynkronisera telefon**.
4. Välj **PÅ** eller **AV**.
 - Standardinställningen är **PÅ**.

►► Automatisk import av mobiltelefonens telefonbok och nyliga samtal

På vissa mobiltelefoner är det nödvändigt att göra en inställning för att telefonboken ska kunna importeras.

När du väljer ett namn från telefonboken i mobilen visas en kategoriikon. Ikonerna visar vilka typer av nummer som har lagrats under det namnet.

| | | | |
|---|-----------------------|---|--------------|
|  | Prioriterat nr |  | Fax |
|  | Hem |  | Bil |
|  | Mobil |  | Röst |
|  | Arbete |  | Annat |
|  | Persoonsökare | | |

På vissa telefoner är det inte möjligt att importera kategoriikoner till systemet.

Telefonboken uppdateras efter varje anslutning.
Nyliga samtal uppdateras efter varje anslutning eller samtal.

■ Automatisk överföring

Om du sätter dig i fordonet medan du talar i telefon kan samtalet automatiskt kopplas vidare till HFT-systemet.

1. Välj **Telefon**.
2. Välj **Inställningar**.
3. Välj **Automatisk överföring av samtal**.
4. Välj **PÅ** eller **AV**.
 - ▶ Standardinställningen är **PÅ**.

■ Ringsignal

Du kan ändra ringsignalens inställning.

1. Välj **Telefon**.
2. Välj **Inställningar**.
3. Välj **Ringsignal**.
4. Välj **Fordon** eller **Telefon**.
 - ▶ Standardinställningen är **Telefon**.

» Ringsignal

Fordon: Den fasta ringsignalen hörs från högtalarna.

Telefon: Beroende på mobiltelefonens fabrikat och modell låter ringsignalen som sparats i telefonen om telefonen är ansluten.

Favoritkontakter

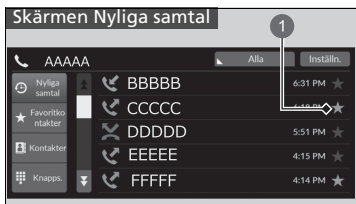

1 Stjärnikonen

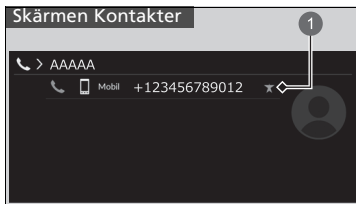

1 Stjärnikonen

■ Lägga till Favoritkontakter

1. Välj **Telefon**.
2. Välj **Nyliga samtal**, **Kontakter** eller **Knappsats**.

På skärmen **Nyliga samtal** eller **Kontakter**

3. Välj stjärnikonen.

På **Knappsats**-skärmen

3. Välj **Lägg till i Favoritkontakter**.

- Ett meddelande visas på skärmen om favoritkontakterna har sparats.
- Om du vill ta bort favoritkontakterna väljer du stjärnikonen igen.

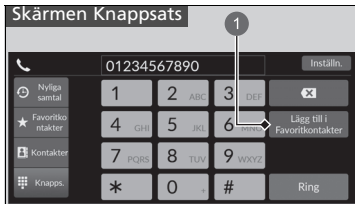

1 Lägg till i Favoritkontakter

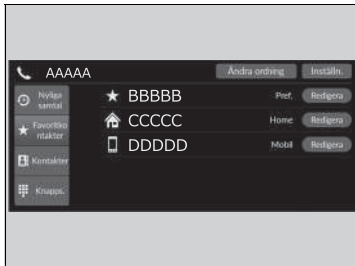

■ Redigera Favoritkontakter

1. Välj **Telefon**.
2. Välj **Favoritkontakter**.
3. Välj **Redigera** på posten i Favoritkontakter som du vill redigera.
4. Välj en inställning du vill använda.
5. Välj **Klar**.

■ Ta bort en post i Favoritkontakter

1. Välj **Telefon**.
2. Välj **Favoritkontakter**.
3. Välj **Redigera** på posten i Favoritkontakter som du vill ta bort.
4. Välj **Ta bort**.
5. Ett bekräftelsemeddelande visas på skärmen. Välj **Ja**.

■ Ringa samtal

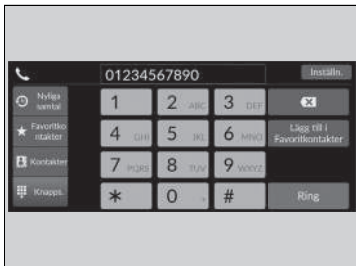

Du kan ringa samtal genom att ange ett telefonnummer eller genom att använda de importerade posterna för **Nyliga samtal**, **Favoritkontakter** och **Kontakter**.

■ Ringa ett samtal med hjälp av nyliga samtal

Nyliga samtal sparas i **Alla**, **Uppringda**, **Missade** och **Mottagna**.

1. Välj **Telefon**.
2. Välj **Nyliga samtal**.
 - Du kan sortera på **Alla**, **Uppringda**, **Missade** eller **Mottagna**. Välj ikonen längst upp till höger på skärmen.
3. Välj ett nummer.
 - Uppringningen sker automatiskt.

■ Ringa ett samtal med hjälp av en post i Favoritkontakter

1. Välj **Telefon**.
2. Välj **Favoritkontakter**.
 - Du kan ändra ordningen på poster i Favoritkontakter genom att välja **Ändra ordning**.
3. Välj ett nummer.
 - Uppringningen sker automatiskt.

» Ringa samtal

När samtalet har kopplats hör du personen som du har ringt upp i ljudanläggningens högtalare.

När det finns en aktiv anslutning till Apple CarPlay kan telefonsamtal inte ringas med HFT-systemet (handsfreetelefon) utan kan endast ringas från Apple CarPlay.

» Ringa ett samtal med hjälp av nyliga samtal

Nyliga samtal visas endast när en telefon är ansluten till systemet.

Alla: Visar de senaste utgående, inkommande och missade samtalen.

Uppringda: Visar de senaste utgående samtalen.

Missade: Visar de senaste missade samtalen.

Mottagna: Visa de senaste inkommande samtalen.

■ Ringa ett samtal från en importerad telefonbok

1. Välj **Telefon**.
2. Välj **Kontakter**.
3. Välj ett namn.
 - Du kan sortera på **Förnamn** eller **Efternamn**. Välj ikonen längst upp till höger på skärmen.
4. Välj ett nummer.
 - Uppringningen sker automatiskt.

■ Ringa ett samtal genom att välja ett telefonnummer

1. Välj **Telefon**.
2. Välj **Knappsats**.
3. Välj ett nummer.
 - Använd tangentbordet på pekskärmen för att ange siffror.
4. Välj **Ring**.
 - Uppringningen sker automatiskt.

■ Ta emot ett samtal

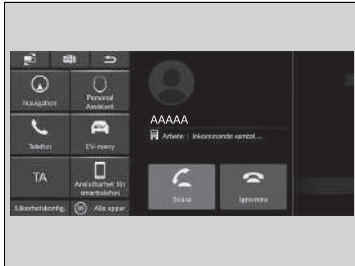

Vid inkommande samtal ljuder en signal (om denna funktion är aktiverad) och skärmen **Inkommande samtal ...** visas.

Du kan besvara samtalet med hjälp av vänster väljarratt.

För att svara på samtalet, rulla uppåt eller nedåt för att välja  (svara) på displayen för förarinformation och tryck sedan på vänster väljarratt.

- Om du vill awisa eller avsluta samtalet, välj  (ignorera) på displayen för förarinformation och med hjälp av vänster väljarratt.

►► Ta emot ett samtal



Samtal väntar

Välj  (svara) för att parkera det aktuella samtalet och svara på det inkommande samtalet.

Välj  med vänster väljarratt för att återgå till det aktuella samtalet.

Välj  (ignorera) för att ignorera det inkommande samtalet om du inte vill besvara det.

Välj  om du vill avsluta det aktuella samtalet.

Du kan välja ikonerna på ljud-/informationsskärmen i stället för  och  på displayen för förarinformation.

Alternativ under samtal

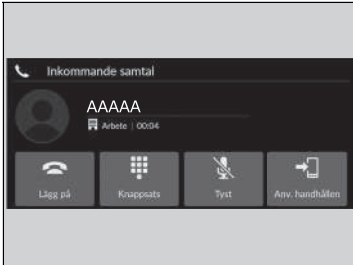

Följande alternativ är tillgängliga under samtal.

Knappsats: Skicka nummer under samtal. Detta är praktiskt när du ringer till ett menystyrt telefonsystem.

Tyst: Stäng av mikrofonen så att den du talar med inte kan höra din röst.

Använda handhållen: Vidarekoppla ett samtal från systemet till telefonen.

De tillgängliga alternativen visas på nedre delen av mittskärmen.

Välj alternativet.

- ▶ Tyst-ikonen visas när **Tyst** väljs när den andra källskärmen som inte är telefonskärmen visas. Välj **Tyst** på nytt för att stänga av funktionen.

Alternativ under samtal

Du kan välja ikonerna på ljud-/informationsskärmen.

iPod/USB-minne

Om ett fel uppstår vid uppspelning från en iPod eller USB-minne kan följande felmeddelanden visas. Om du inte får bort felmeddelandet, kontakta en återförsäljare.

| Felmeddelande | Lösning |
|--|--|
| Inget svar från enheten | Visas när systemet inte identifierar iPoden. Anslut iPoden på nytt. |
| Ansluter på nytt | |
| Filen kan ej spelas upp | Visas när filerna på USB-minnet är upphovsrättsskyddade eller är i ett format som inte stöds. Detta felmeddelande visas i cirka fem sekunder, och därefter spelas nästa låt. |
| Enheten stöds inte | Visas när systemet inte kommunicerar med en ansluten enhet. Om det visas när en enhet är ansluten, kontakta stället där du köpte enheten. |
| Ett laddningsfel har uppstått med den anslutna USB-enheten. När det kan göras på ett säkert sätt, kontrollera att enheten är kompatibel med USB-kabeln och försök igen. | Visas när en inkompatibel enhet ansluts. Koppla från enheten. Stäng av ljudanläggningen och slå på den igen. Anslut inte den enhet som orsakade felet. |

Kompatibla modeller av iPod, iPhone och USB-minnen

Kompatibla iPod- och iPhone-modeller

| Modell |
|---|
| iPod touch (5:e till 6:e generationen) som lanserades mellan 2012 och 2015 |
| iPhone 5/iPhone 5s/iPhone 5c/iPhone 6/iPhone 6 Plus/iPhone 6S/iPhone 6S Plus/iPhone SE/ iPhone 7/iPhone 7 Plus/iPhone 8/iPhone 8 Plus/iPhone X/iPhone XS/iPhone XS Max/iPhone XR |

USB-minnen

- Ett USB-minne på 256 MB eller mer rekommenderas.
- Det kan finnas vissa digitala spelare som inte är kompatibla.
- Vissa USB-minnen kanske inte fungerar (t.ex. enheter med säkerhetslås).
- Vissa programfiler kanske inte stöds när det gäller ljuduppspelning eller visning av textdata.
- Vissa versioner av formaten MP3, WMA, AAC, FLAC, WAV, PCM/WAVE, MP4, AVI, MKV eller ASF/WMV stöds eventuellt inte.

☒ Kompatibla iPod- och iPhone-modeller

Det är inte säkert att det här systemet fungerar med alla programversioner av dessa enheter.

☒ USB-minnen

Filer på USB-minnen spelas upp i den ordning de lagrats. Ordningen kan skilja sig från den som visas på datorn eller enheten.

■ Rekommenderade enheter

■ MP4-fil

| Media | | USB-minne |
|---------------------------------|--|-------------------------------|
| Profil (MP4-version) | BaselineProfile/Level 3, MailProfile/Level 3.1 (MPEG4-AVC) | SimpleProfile/Level 5 (MPEG4) |
| Filtillägg (MP4-version) | .mp4/.m4v | |
| Kompatibel ljudkod | AAC, MP3 | |
| Kompatibel videokod | MPEG4-AVC (H.264) | MPEG4 (ISO/IEC 14496 del 2) |
| Bithastighet | 10 Mbit/s, 14 Mbit/s (MPEG4-AVC) | 8 Mbit/s (MPEG4) |
| Maximal bild | 1 280 × 720 bildpunkter (MPEG4-AVC) | 720 × 576 bildpunkter (MPEG4) |

■ AVI-fil

| Media | | USB-minne | |
|---------------------------------|---|-------------------------------|---|
| Profil (AVI-version) | BaselineProfile/Level 3, MailProfile/ Level 3.1 (MPEG4-AVC) | SimpleProfile/Level 5 (MPEG4) | AdvancedProfile/Level 2, MainProfile/ Level Medium, SimpleProfile/Level Medium (VC-1) |
| Filtillägg (AVI-version) | .avi | | |
| Kompatibel ljudkod | AAC, MP3, WMA | | |
| Kompatibel videokod | MPEG4-AVC (H.264) | MPEG4 (ISO/IEC 14496 del 2) | VC-1 |
| Bithastighet | 10 Mbit/s, 14 Mbit/s (MPEG4-AVC) | 8 Mbit/s (MPEG4) | 20 Mbit/s, 10 Mbit/s, 384 kbit/s (VC-1) |
| Maximal bild | 1 280 × 720 bildpunkter (MPEG4-AVC) | 720 × 576 bildpunkter (MPEG4) | 1 280 × 720 bildpunkter, 720 × 480 bildpunkter, 352 × 288 bildpunkter (VC-1) |

■ MKV-fil

| Media | | USB-minne | |
|---------------------------------|--|-------------------------------|--|
| Profil (MKV-version) | BaselineProfile/Level 3, MailProfile/Level 3.1 (MPEG4-AVC) | SimpleProfile/Level 5 (MPEG4) | AdvancedProfile/Level 2, MainProfile/Level Medium, SimpleProfile/Level Medium (VC-1) |
| Filtillägg (MKV-version) | .mkv | | |
| Kompatibel ljudkodek | AAC, MP3 | | |
| Kompatibel videokodek | MPEG4-AVC (H.264) | MPEG4 (ISO/IEC 14496 del 2) | VC-1 |
| Bithastighet | 10 Mbit/s, 14 Mbit/s (MPEG4-AVC) | 8 Mbit/s (MPEG4) | 20 Mbit/s, 10 Mbit/s, 384 kbit/s (VC-1) |
| Maximal bild | 1 280 × 720 bildpunkter (MPEG4-AVC) | 720 × 576 bildpunkter (MPEG4) | 1 280 × 720 bildpunkter, 720 × 480 bildpunkter, 352 × 288 bildpunkter (VC-1) |

■ ASF/WMV-fil

| Media | | USB-minne | |
|-------------------------------------|--|--|--|
| Profil (ASF/WMV-version) | BaselineProfile/Level 3, MailProfile/Level 3.1 (MPEG4-AVC) | AdvancedProfile/Level 2, MainProfile/Level Medium, SimpleProfile/Level Medium (VC-1) | |
| Filtillägg (ASF/WMV-version) | .asf/.wmv | | |
| Kompatibel ljudkodek | WMA | | |
| Kompatibel videokodek | MPEG4-AVC (H.264) | VC-1 | |
| Bithastighet | 10 Mbit/s, 14 Mbit/s (MPEG4-AVC) | 20 Mbit/s, 10 Mbit/s, 384 kbit/s (VC-1) | |
| Maximal bild | 1 280 × 720 bildpunkter (MPEG4-AVC) | 1 280 × 720 bildpunkter, 720 × 480 bildpunkter, 352 × 288 bildpunkter (VC-1) | |

Om licenser för öppen källkod

Följ dessa steg för att se licensinformation om öppen källkod.

1. Välj **Allmänna inställningar**.
2. Välj **System**.
3. Välj **Detaljinformation**.

■ Programvara för ljudanläggning med display

Copyright 2014 jQuery Foundation och andra medarbetare
<http://jquery.com/>

Tillåtelse ges härmed, utan kostnad, för varje person som erhåller en kopia av denna programvara och tillhörande dokumentationsfiler (programvaran) att sprida programvaran utan restriktioner, inklusive obegränsad rättighet att använda, kopiera, ändra, kombinera, publicera, distribuera, underlicensiera och/eller sälja kopior av programvaran, och att tillåta personer som programvaran tillhandahålls för att göra detta, förutsatt att följande villkor uppfylls:

Ovanstående meddelande om upphovsrätt och detta medgivande skall inkluderas i alla kopior och betydande delar av programvaran.

PROGRAMVARAN LÄMNAS UT I BEFINTLIG FORM, UTAN GARANTIER AV NÅGOT SLAG, UTTRYCKLIGA ELLER UNDERFÖRSTÅDDA, INKLUSIVE MEN INTE BEGRÄNSAT TILL GARANTIER OM SÄLJBARHET, LÄMPLIGHET FÖR ETT VISST ÄNDAMÅL OCH ICKE-INTRÅNG. SKAPARNA ELLER UPPHOVSRÄTTSSINNEHAVARNA SKALL UNDER INGA OMSTÄNDIGHETER VARA ANSVARIGA FÖR NÅGRA ERSÄTTNINGANSPRÅK, SKADOR ELLER ANDRA ÅTAGANDEN, VARE SIG VID HANDLING ENLIGT AVTAL, OTILLÅTNA HANDLINGAR ELLER I ANDRA FALL, SOM UPPKOMMER PÅ GRUND AV ELLER I SAMBAND MED PROGRAMVARAN ELLER DESS ANVÄNDNING ELLER ANNAN HANTERING AV PROGRAMVARAN.

Juridisk information för Apple CarPlay/Android Auto

■ INSTRUKTIONSBOKENS LICENS/ANSVARREGLER

FÖR ATT ANVÄNDA APPLE CARPLAY MÅSTE DU ACCEPTERA VILLKOREN FÖR ANVÄNDNING AV CARPLAY, SOM INGÅR SOM EN DEL AV APPLE iOS ANVÄNDARVILLKOR. SAMMANFATTNINGSVIS ANGES I VILLKOREN FÖR CARPLAY ATT APPLE OCH DESS TJÄNSTELEVERANTÖRER FRÅNSÄGER SIG ANSVAR FÖR OM TJÄNSTERNA INTE FUNGERAR KORREKT ELLER AVBRYTS, EN STRIKT BEGRÄNSNING AV ÖVRIGT ANSVAR FÖR APPLE OCH DESS TJÄNSTELEVERANTÖRER. DESSUTOM BESKRIVS VILKA TYPER AV INFORMATION OM ANVÄNDARE (BLAND ANNAT FORDONETS POSITION, HASTIGHET OCH STATUS) SOM SAMLAS IN OCH SPARAS AV APPLE OCH DESS TJÄNSTELEVERANTÖRER, OCH VISSA MÖJLIGA RISKER VID ANVÄNDNING AV CARPLAY BESKRIVS, INKLUSIVE RISKEN ATT FÖRAREN DISTRAHERAS. SE APPLES SEKRETESSPOLICY FÖR DETALJER ANGÅENDE APPLES ANVÄNDNING OCH HANTERING AV DATA SOM LADDAS UPP AV CARPLAY.

FÖR ATT ANVÄNDA ANDROID AUTO MÅSTE DU ACCEPTERA VILLKOREN FÖR ANVÄNDNING AV ANDROID AUTO INNAN DU LADDAR NER ANDROID AUTO-APPEN TILL DIN ANDROID-TELEFON. SAMMANFATTNINGSVIS ANGES I VILLKOREN FÖR ANDROID AUTO ATT GOOGLE OCH DESS TJÄNSTELEVERANTÖRER FRÅNSÄGER SIG ANSVAR FÖR OM TJÄNSTERNA INTE FUNGERAR KORREKT ELLER AVBRYTS, EN STRIKT BEGRÄNSNING AV ÖVRIGT ANSVAR FÖR GOOGLE OCH DESS TJÄNSTELEVERANTÖRER. DESSUTOM BESKRIVS VILKA TYPER AV INFORMATION OM ANVÄNDARE (BLAND ANNAT FORDONETS POSITION, HASTIGHET OCH STATUS) SOM SAMLAS IN OCH SPARAS AV GOOGLE OCH DESS TJÄNSTELEVERANTÖRER, OCH VISSA MÖJLIGA RISKER VID ANVÄNDNING AV ANDROID AUTO BESKRIVS, INKLUSIVE RISKEN ATT FÖRAREN DISTRAHERAS. SE GOOGLES SEKRETESSPOLICY FÖR DETALJER ANGÅENDE GOOGLES ANVÄNDNING OCH HANTERING AV DATA SOM LADDAS UPP AV ANDROID AUTO.

GARANTIFRISKRIVNING; BEGRÄNSNING AV ANSVAR

DU SAMTYCKER UTTRYCKLIGEN TILL ATT ANVÄNDNING AV APPLE CARPLAY ELLER ANDROID AUTO (APPARNA) SKER PÅ DIN EGEN RISK OCH ATT HELA RISKEN BETRÄFFANDE TILLFREDSSTÄLLANDE KVALITET, PRESTANDA, PRECISION OCH EFFEKT ÅLIGGER DIG I DEN UTSTRÄCKNING DET MEDGES ENLIGT GÄLLANDE LAGSTIFTNING, SAMT ATT APPARNA OCH INFORMATION OM APPARNA TILLHANDAHÅLLS I BEFINTLIGT SKICK OCH EFTER TILLGÄNGLIGHET, MED EVENTUELLA FEL OCH UTAN ATT NÅGON SOM HELST GARANTI LÄMNAS. HONDA AVVISAR HÄRMED ALLA GARANTIÅTAGANDEN OCH VILLKOR SOM RÖR APPARNA OCH INFORMATIONEN OM APPARNA, UTTRYCKLIGA, UNDERFÖRSTÅDDA ELLER LAGSTADGADE, INKLUSIVE MEN INTE BEGRÄNSAT TILL UNDERFÖRSTÅDDA GARANTIER OCH/ELLER VILLKOR FÖR SÄLJBARHET, TILLFREDSSTÄLLANDE KVALITET, LÄMPLIGHET FÖR ETT VISST ÄNDAMÅL, PRECISION, TYST DRIFT OCH UNDVIKANDE AV INTRÅNG I TREDJE PARTS RÄTTIGHETER. INGEN MUNTIG ELLER SKRIFTLIG INFORMATION SOM LÄMNAS AV HONDA ELLER EN AUKTORISERAD ÅTERFÖRSÄLJARE UTGÖR EN GARANTI. SOM EXEMPEL, UTAN BEGRÄNSNINGAR, FRÅNSÄGER SIG HONDA ALLT GARANTIANSVAR AVSEENDE RIKTIGHETEN AV UPPGIFTER FRÅN PROGRAMMEN, T.EX. VAD GÄLLER NOGGRANNHET I FÄRDBESKRIVNINGAR, BERÄKNAD RESTID, HASTIGHETSBEGRÄNSNINGAR, VÄGFÖRHÅLLANDEN, NYHETER, VÄDER, TRAFIK ELLER ANNAN INFORMATION SOM TILLHANDAHÅLLS AV APPLE, GOOGLE, DERAS NÄRSTÅENDE BOLAG ELLER TREDJEPARTSLEVERANTÖRER. HONDA LÄMNAR INGEN GARANTI MOT FÖRLUST AV APPDATA, SOM KAN GÅ FÖRLORADE NÄR SOM HELST. HONDA GARANTERAR INTE ATT APPARNA ELLER NÅGRA TJÄNSTER SOM ERBJUDS GENOM DEM KOMMER ATT TILLHANDAHÅLLAS VID ALLA TILLFÄLLEN ELLER ATT NÅGRA ELLER ALLA TJÄNSTER KOMMER ATT VARA TILLGÄNGLIGA VID EN VISS TIDPUNKT ELLER PLATS. EXEMPELVIS KAN EN TJÄNST UPPHÖRA ELLER AVBRYTAS UTAN FÖREGÅENDE MEDDELANDE FÖR REPARATION, UNDERHÅLL, SÄKERHETSFIXAR, UPPDATERINGAR OSV. TJÄNSTER KAN VARA OTILLGÄNGLIGA I DITT OMRÅDE ELLER ORT OSV. DESSUTOM SAMTYCKER DU TILL ATT ÄNDRINGAR AV TREDJE PARTS TEKNIK ELLER STATLIGA REGLER KAN GÖRA ATT TJÄNSTER OCH/ELLER APPAR BLIR FÖRÅLDRADE OCH/ELLER OANVÄNDBARA.

I DEN UTSTRÄCKNING DET INTE ÄR FÖRBJUDET ENLIGT LAG FRÅNSÄGER SIG HONDA OCH DESS NÄRSTÅENDE BOLAG ALLT ANSVAR FÖR PERSONSKADOR ELLER OFÖRUTSEDDA, SÄRSKILDA, INDIREKTA SKADOR ELLER FÖLJDSKADOR, INKLUSIVE MEN INTE BEGRÄNSAT TILL SKADOR GENOM FÖRLUST AV INTÄKTER, FÖRVRÄNGNING ELLER FÖRLUST AV DATA, MISSLYCKANDE ATT ÖVERFÖRA ELLER TA EMOT DATA, AVBROTT I AFFÄRSVERKSAMHET ELLER ANDRA KOMMERSIELLA SKADOR ELLER FÖRLUSTER SOM UPPSTÅR PÅ GRUND AV ELLER KAN HÄRLEDAS TILL DIN ANVÄNDNING AV ELLER OFÖRMÅGA ATT ANVÄNDA APPAR ELLER INFORMATION OM APPAR, OAVSETT ORSAK, OBEROENDE AV FORMULERING AV ANSVAR (KONTRAKT, OTILLÅTNA HANDLINGAR ELLER PÅ ANNAT SÄTT) OCH ÄVEN OM HONDA HAR UNDERRÄTTATS OM RISKEN FÖR SÅDANA SKADOR. I VISSA REGIONER OCH LAGSYSTEM KAN UNDANTAGEN OCH BEGRÄNSNINGARNA AV ANSVAR FÖR SKADOR VARA OGILTIGA, SÅ DESSA BEGRÄNSNINGAR OCH UNDANTAG KANSKE INTE GÄLLER I DITT FALL. BEGRÄNSNINGARNA OVAN GÄLLER ÄVEN OM DE OVAN NÄMNDNA ÅTGÄRDERNA INTE MÖTER AVSETT SYFTE.

Automatiskt nödsamtal

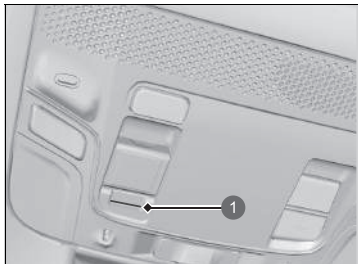

1 Indikator för nödsamtal

- Chassinummer (VIN)
- Typ av fordon (personbil eller lätt bruksfordon)
- Typ av energi som lagras för fordonsdrift (bensin/diesel/CNG/motorgas/el/vätgas)
- Fordonets tre senaste platser
- Färdriktning
- Utlösningssätt (automatiskt eller manuellt)
- Tidsstämpel

När ett nödsamtal initieras inaktiveras fordonets högtalare så att du kan höra operatören.

När effektläget står på ON lyser eCall-indikatorn grönt i en sekund och sedan rött i en sekund.

Om fordonet är inblandat i en kollision, försöker SRS-enheten i fordonet ansluta till en larmcentral. När en anslutning har upprättats skickas diverse information om fordonet till en larmcentral som du kommer att kunna tala med. Denna information omfattar:

☒ Nödsamtal (eCall)

Ditt fordon är utrustat med den 112-baserade nödsamtalstjänsten.

Den 112-baserade nödsamtalstjänsten är en offentlig tjänst av allmänt intresse och är tillgänglig kostnadsfritt.

Det 112-baserade eCall-systemet i fordonet aktiveras när effektläget står på ON. I händelse av en kollision avgör systemet sammanstöttningsgraden utifrån information som samlas in från inbyggda sensorer och, beroende på hur kraftig kollisionen är, initierar ett nödsamtal.

Det 112-baserade nödsamtalssystemet i fordonet kan även utlösas manuellt vid behov.

☒ **Manuellt nödsamtal** S. 371

All behandling av personuppgifter genom det 112-baserade nödsamtalssystemet i fordonet ska efterleva de regler för personuppgiftsskydd som föreskrivs i direktiven 95/46/EG (ersätts av 2016/679/EG) och 2002/58/EG, och ska i synnerhet baseras på nödvändigheten av att skydda individers vitala intressen i enlighet med artikel 7(d) i direktiv 95/46/EG (ersätts av 2016/679/EG).

Behandlingen av sådana uppgifter är strikt begränsad till det syfte för vilket det gemensamma europeiska nödnumret 112 är avsett.

Om eCall-systemet fungerar som det ska lyser indikatorn i grönt.

- Grönt: Nödsamtalssystemet är redo.
- Blinkar grönt: Nödsamtalssystemet är anslutet och ringer ett nödsamtal till en larmcentral.
- Upprepar ett mönster med korta blinkningar med rött ljus: Nödsamtalssystemet har misslyckats med att ansluta till en larmoperatör. eCall-indikatorn upprepar detta mönster i fem sekunder och tänds sedan i grönt.

Om det 112-baserade nödsamtalssystemet är inaktiverat i händelse av ett allvarligt systemfel visas följande varning till passagerarna i fordonet:

- Rött eller släckt: Ett problem har inträffat med nödsamtalssystemet. Om indikatorn lyser rött eller är släckt även efter att du har startat om fordonet ska du låta en återförsäljare kontrollera systemet.
- Blinkar rött: Nivån på reservbatteriet är för låg. Medan strömmen är i läge ON laddas batteriet. När batteriet har laddats till en viss nivå lyser eCall-indikatorn grönt.

► Nödsamtal (eCall)

Mottagare av data som bearbetas av det 112-baserade nödsamtalssystemet i fordonet är relevanta larmcentraler utsedda av respektive offentliga myndigheter i det land där de är placerade och är först med att ta emot och för vilka det gemensamma europeiska nödnumret 112 är avsett.

Ditt fordon kanske INTE kan ansluta till en larmcentral om:

- både 12 V-batteriet och reservbatteriet är för svaga.
- fordonet befinner sig i ett område utan tillräcklig mobiltäckning.
- det finns ett problem med själva nödsamtalssystemet eller dess kringutrustning såsom mikrofonen eller högtalarna.

Reservbatteriet är konstruerat för att fungera i minst 3 år, varefter det kan behöva bytas ut.

Reservbatteriet är inte tillgängligt för direktköp. Besök en återförsäljare om du behöver byta ut det.

Manuellt nödsamtal

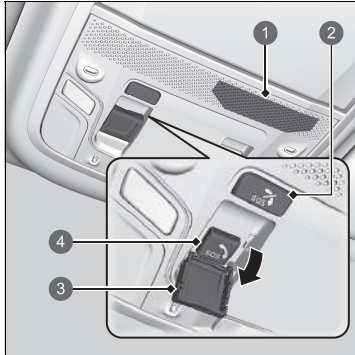

- ① Mikrofon
- ② SOS avbryt-knapp
- ③ Kåpa
- ④ SOS-knapp

SOS-knappen skyddas av en lucka. Öppna luckan för att komma åt den.

När ett nödsamtal initieras inaktiveras fordonets högtalare så att du kan höra operatören.

Om du behöver ringa nödsamtal kan du upprätta en anslutning manuellt: Tryck på **SOS**-knappen och håll den intryckt i mer än 0,5 sekunder.

För att avbryta ett samtal, tryck på **SOS** avbryt-knappen i mer än 0,5 sekunder, innan 5 sekunder har förflutit sedan den senaste gången **SOS** trycktes.

Manuellt nödsamtal

Tryck **INTE** på knappen medan du kör. Om du behöver kontakta en operatör, parkera bilen på ett säkert ställe innan du ringer ett samtal.

Om nödsamtalssystemet först misslyckas med att ansluta till en larmcentral, försöker det igen tills en anslutning upprättas. Men om två minuter har gått efter det första försöket kommer systemet inte längre att försöka upprätta en anslutning.

SOS avbryt-knappen avbryter inte ett samtal när systemet redan är anslutet till en larmcentral.

► Nödsamtal (eCall)

Datasekretess

Det 112-baserade nödsamtalssystemet i fordonet är utformat för att säkerställa att:

- data i systemminnet inte är tillgängliga utanför systemet innan ett nödsamtal utlösts.
- det inte är spårbart eller utsätts för någon konstant spårning under sin normala funktionsstatus.
- data i systemets interminnet automatiskt och kontinuerligt tas bort.

För att systemet ska fungera normalt, skrivs fordonets positionsdata ständigt över i systemets interminne så att fordonets tre sista platser hålls uppdaterade.

Loggen över aktivitetsdata i det 112-baserade nödsamtalssystemet i fordonet lagras inte längre än nödvändigt för att uppnå syftet med hantering av nödsamtal, och i alla fall inte mer än 13 timmar från det ögonblick ett nödsamtal inleddes.

☒ Nödsamtal (eCall)**Ägarens rättigheter**

Den registrerade (fordonets ägare) har rätt att få tillgång till uppgifter och i förekommande fall att begära rättelse, utplåning eller blockering av uppgifter om honom eller henne, vars behandling inte överensstämmer med bestämmelserna i direktiv 95/46/EG (ersätts av 2016/679/EG).

Eventuella tredje parter till vilka uppgifterna har utlämnats måste underrättas om sådan rättelse, utplåning eller blockering som utförts i enlighet med detta direktiv, såvida det inte visar sig omöjligt eller innebära en oproportionerligt stor ansträngning.

Den registrerade har rätt att klaga till behöriga dataskyddsmyndigheter om han eller hon anser att hans eller hennes rättigheter har åsidosatts som ett resultat av behandlingen av hans eller hennes personuppgifter.

Information om Hondas eCall-tjänst:
Om du har frågor om eCall kan du kontakta kontoret i det land där du bor. Se serviceboken för en förteckning över kontor.

Körning

I det här kapitlet beskrivs körning och laddning.



| | | | | | |
|---|-----|---|-----|---------------------------------------|-----|
| Före körning | 376 | Stabiliseringssystem (VSA) | 418 | Radarsensor | 496 |
| Använda släpvagn | 380 | Däcktrycksvarningssystem | 420 | Sonarsensorer | 497 |
| Vid körning | | System för döda vinkeln-information* .. | 423 | Bromsning | 500 |
| Slå på strömmen | 381 | Honda Sensing | 427 | Parkera fordonet | 510 |
| Försiktighetsåtgärder under körning | 384 | Kollisionsminimerande bromssystem (CMBS) .. | 430 | Backkamera med multiviy* | 521 |
| Växellåda | 385 | Bromskontroll vid låg hastighet | 441 | Kamera med multiviy* | 523 |
| Växla | 386 | Adaptiv farthållare (ACC) med efterföljande | 447 | Honda Parking Pilot* | 537 |
| Körlägesomkopplare | 393 | fordon vid låg hastighet (LSF) | 447 | Laddning | 562 |
| Paddelväljare för fartminskning | 395 | System för körfältsassistans (LKAS) | 467 | Energiekonomi | 576 |
| Enpedalskommando | 398 | Avkörningsförebyggande system | 478 | | |
| Akustiskt fordonsvarningssystem | 404 | Aviseringssystem för ledbils avresa | 484 | | |
| Justerbar hastighetsbegränsare | 405 | System för vägmärkesigenkänning | 488 | | |
| Intelligent hastighetsbegränsare | 410 | Främre avkänningskamera | 494 | | |

* Ej tillgängligt på alla modeller

Förberedelser för körning

Kontrollera följande innan du börjar köra.

Utvändiga kontroller

- Se till att det inte finns något hinder på rutorna, spegel med sidokamera, utvändiga lampor eller andra delar av fordonet.
 - ▶ Ta bort all frost, snö och is.
 - ▶ Ta bort all snö på taket eftersom den annars kan glida ner på vindrutan och skymma sikten när du kör. Om snön har frusit till is väntar du tills den har töat innan tar bort den.
 - ▶ Var försiktig när du tar bort is runt hjulen så att du inte skadar hjulet eller hjulkomponenter.
- Se till att motorhuven är ordentligt stängd.
 - ▶ Om motorhuven öppnas under körning kommer sikten framåt att skymmas.
- Kontrollera att däcken är i bra skick.
 - ▶ Kontrollera lufttrycken i däcken, och att de inte uppvisar tecken på skador eller kraftigt slitage.
 - ❏ **Kontrollera och underhålla däck** S. 609
- Se till att det inte finns några personer eller föremål bakom eller omkring bilen.
 - ▶ Tänk på att det finns döda vinklar när du sitter i bilen.
- Koppla bort laddningskabeln.

Utvändiga kontroller

OBS!

När dörrarna frusit i stängt läge ska du använda varmvatten runt dörrkanterna för att smälta isen. Försök inte tvinga upp dem eftersom det kan skada gummilisterna runt dörrarna. Tvinga inte dörren att öppnas eller stängas om fönstret har frusit fast.

Fordonet har en mekanism som automatiskt öppnar fönstret när dörren öppnas.

Om fönstret inte kan öppnas kan det skrapa mot fordonskarossen när dörren öppnas eller stängs.

Om fönstret har frusit fast håller du varmt vatten över det för att smälta isen.

När du fått upp dörren, torka bort vattnet för att undvika att det fryser igen.

Håll inte varmvatten i låscylindern.

Om vattnet fryser i nyckelhålet kommer du inte att kunna sätta i nyckeln.

■ Invändiga kontroller

- Förvara och säkra alla föremål i bilen på rätt sätt.
 - ▶ Om du har för mycket bagage eller lastar det på fel sätt kan det påverka fordonets köregenskaper, stabilitet, bromssträcka och däck och göra det osäkert.
 - ☒ **Lastbegränsningar** S. 379
- Stapla inte föremål över ryggstödens höjd.
 - ▶ Det kan skymma sikten och föremålen kan slungas framåt vid en plötslig inbromsning.
- Lasta inget i fotutrymmena fram. Se till att golvmattan sitter fast ordentligt.
 - ▶ Ett föremål eller en matta som ligger lös kan komma i vägen för gas- eller bromspedalen under körning.
- Om du har husdjur i bilen ska du inte låta dem röra sig fritt.
 - ▶ De kan påverka din koncentration som förare, vilket kan leda till kollisioner.
- Stäng alla dörrar och bakluckan ordentligt.
- Ställ in sätet ordentligt.
 - ▶ Ställ in nackstödet.
 - ☒ **Säten** S. 227
 - ☒ **Ställa in framsätenas nackstöd** S. 232
- Justera spegelsystemet med sidokameror, mittkameran, spegelsystemet *, backspegeln* och ratten ordentligt.
 - ▶ Justera dem när du har rätt körställning.
 - ☒ **Justering av varje typ av backspegel** S. 215
 - ☒ **Justera ratten** S. 214

☒ Invändiga kontroller

Värme från kraftsystemet kan antända lättantändligt material som lämnats kvar under bagageutrymmet och orsaka brand. Om fordonet stått parkerat under en längre tid ska du inspektera det och avlägsna allt ansamlad skräp, t.ex. torrt gräs och torra löv som har fallit ner eller har tagits dit av eventuella små djur som byggt bon. Kontrollera även att det inte finns lättantändligt material under bagageutrymmet som har lämnats kvar i samband med underhåll på fordonet.

Strålkastarna ställs in på fabriken och behöver vanligtvis inte justeras. Om du regelbundet kör med tung last i bagageutrymmet ska du dock låta en återförsäljare eller behörig mekaniker göra om inställningen.

Ditt fordon är utrustat med en automatisk strålkastarjustering som automatiskt reglerar halvljusets vertikala vinkel.

* Ej tillgängligt på alla modeller

- Se till att föremål som ligger på golvet bakom framsätena inte kan rulla in under sätena.
 - De kan annars påverka förarens förmåga att använda pedalerna eller justeringen av sätena.
- Alla i fordonet måste bära säkerhetsbälte.
 - **Spänna fast säkerhetsbältet** S. 51
- Kontrollera att indikatorerna på mätaren tänds när du startar fordonet och slocknar strax därefter.
 - Låt alltid en återförsäljare kontrollera fordonet om ett problem indikeras.
 - **Indikatorer** S. 106

Lastbegränsningar

När du lastar bagage får fordonets totala vikt, inklusive passagerare och bagage, inte överskrida den maximalt tillåtna vikten.

➤ **Specifikationer** S. 676

Belastningen på fram- och bakaxeln får inte heller överskrida den maximala tillåtna axelvikten.

➤ **Specifikationer** S. 676

►► Lastbegränsningar

VARNING

Överlastning och felaktig lastning kan påverka fordonets köregenskaper och stabilitet och orsaka en kollision med allvarliga personskador eller dödsfall som följd.

laktta alla viktgränser och andra riktlinjer för lastning i denna handbok.

Använda släpvagn

Ditt fordon är inte konstruerat för att dra en släpvagn. Om du försöker göra detta, kan garantin upphöra att gälla.

Slå på strömmen

När du inte använder automatisk PÅ-/AV-slagning



1 Parkeringsbromsreglage

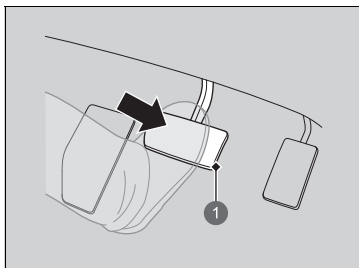

1 Bromspedal

1. Kontrollera att parkeringsbromsen är aktiverad.
 - ▶ Indikatorn för parkeringsbroms och bromssystem tänds i 30 sekunder när du drar upp den elektriska parkeringsbromsens reglage.
2. Trampa på bromspedalen.

Slå på strömmen

För anvisningar om korrekt hantering av automatisk PÅ-/AV-slagning, se nästa sida.





➤ **Automatisk PÅ-/AV-slagning** s. 198

Håll bromspedalen ordentligt nedtrampad när du startar kraftsystemet.

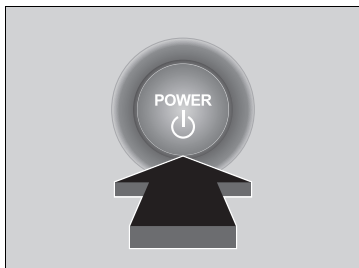
När du slår på kraftsystemet i kallt väder bör du stänga av alla elektriska tillbehör som belysning, klimatanläggning och eluppvärmd bakruta, för att minska 12 V-batteriets urladdning.

Om högspänningsbatteriets temperatur sjunker till $-30\text{ }^{\circ}\text{C}$ eller lägre startar inte kraftsystemet. Vänta tills högspänningsbatteriet värms upp eller flytta fordonet till en varmare plats. Observera att användning av batteriets värmesystem inte hjälper i detta fall.



3. Utan att trampa på gaspedalen trycker du på **POWER**-knappen medan du trampar ner bromspedalen.
4. Kontrollera -indikatorn (redo).
 - Håll bromspedalen nedtryckt tills -indikatorn tänds.
 - -indikatorn tänds när kraftsystemet är på och du kan börja köra.
 - Om utomhustemperaturen är extremt låg kan du inte köra förrän förhållandena har förbättrats. I så fall tänds inte -indikatorn, och ett varningsmeddelande visas på displayen med förarinformation.

► **Varnings- och informationsmeddelanden på förarinformationsgränssnittet** S. 130

■ Stoppa kraftsystemet

Du kan stänga av kraftsystemet när fordonet står helt stilla.

1. Ställ växelväljaren i läge **P**.
2. Tryck på **POWER**-knappen.

► Slå på strömmen

Startspärrsystemet skyddar bilen mot stöld. Om en felaktigt kodad nyckel eller annan enhet används aktiveras inte kraftsystemet.

► **Startspärrsystem** S. 188

När du ställer effektläget på ON kan du känna att bromspedalen sjunker ner en aning. Detta är normalt.

För den nyckelfria fjärrsändaren i närheten av **POWER**-knappen om batteriet i fjärrsändaren håller på att ta slut.

► **Om batteriet i den nyckelfria fjärrkontrollen är svagt** S. 649

Det kan hända att kraftsystemet inte startar om den nyckelfria fjärrkontrollen utsätts för starka radiovågor.

► Stoppa kraftsystemet

För anvisningar om korrekt hantering av automatisk PÅ-/AV-slagning, se nästa sida.

► **Automatisk PÅ-/AV-slagning** S. 198

■ Köra iväg

1. Håll höger fot på bromspedalen, kontrollera att -indikatorn lyser och placera sedan transmissionen i **D**. Välj **R** vid backning.
2. Med parkeringsbromsen aktiverad, släpp bromspedalen och tryck lätt på gaspedalen.
 - ▶ Kontrollera att indikatorn (röd) för parkeringsbroms och bromssystem slocknar.
 - 📄 **Parkeringsbroms** S. 500

■ Hjälpsystemet för start i backe

Hjälpsystemet för start i backe bromsar fordonet under kort tid för att förhindra att det kommer i rullning i backar och sluttningar när man flyttar foten från broms- till gaspedalen.

Ställ växelväljaren i läge **D** i uppførsbacke, eller **R** i nedførsbacke, och släpp sedan bromspedalen.

☒ Köra iväg

Du kan även lossa parkeringsbromsen genom att trycka på den elektriska parkeringsbromsens reglage medan du håller bromspedalen nedtryckt.

I nedførsbacke kan du starta fordonet mjukare genom att för hand att lossa den med parkeringsbromsens reglage, än genom att lossa den med gaspedalen.

☒ Hjälpsystemet för start i backe

Det är inte säkert att backstartsystemet förhindrar fordonet från att komma i rullning i mycket branta eller hala backar och det fungerar inte i lätta stigningar.

Hjälpsystemet för start i backe ersätter inte parkeringsbromsen.

Försiktighetsåtgärder under körning

■ I dimma

Sikten blir svag när det är dimmigt. Innan du kör, slå på halvljuset även under dagtid. Sakta ned och använd vägens mittlinje, skyddsräckena och bakljusen på framförvarande fordon som vägledning.

■ I stark vind

Om en stark sidvind får fordonet i obalans under körning, håll i ratten hårt. Sänk långsamt farten och håll fordonet i mitten av vägen. Var försiktig med vindbyar särskilt när du kör ut ur en tunnel, kör över en bro eller flodbank eller kör över en öppen yta som exempelvis en bergtäkt, samt när en stor lastbil passerar.

» Försiktighetsåtgärder under körning

FÖRSIKTIGHET: Kör inte på vägar med djupt vatten. Att köra genom djupt vatten skadar kraftsystemet och elutrustningen och leder till haveri.

OBS!

Tryck inte på en växlingsknapp samtidigt som du gasar. Växellådan kan skadas.

OBS!

Om du upprepade gånger vrider på ratten i extremt låg körhastighet, eller håller ratten i fullt rattutslag (åt höger eller vänster), kan det elektriska servostyrningssystemet (EPS) överhettas. Systemet går in i ett skyddsläge som begränsar dess funktion. Det går allt trögare att vrida på ratten. När systemet svalnar återställs EPS-systemet. Upprepad användning under sådana förhållanden kan i längden skada systemet.

Om effektläget under färd ställs in på ACCESSORY, så stängs kraftsystemet av och alla styr- och bromsstödsfunktioner slutar fungera, vilket gör det svårare att hålla fordonet under kontroll.

Tryck inte på **N**-knappen, eftersom du då inte kan använda regenerativ bromsning (eller accelerera).

■ Körning i regn

Vägen är hal när det regnar. Undvik hård inbromsning, snabb acceleration och plötslig styrning, och var mer försiktig under körning. Det är sannolikt att vattenplaning uppstår om du kör på gropiga vägar med vattenpölar. Kör inte i djupt vatten eller på översvämmade vägar. Det kan skada kraftsystemet och orsaka fel på elektriska komponenter.

■ Övriga försiktighetsåtgärder

Om du kör emot något hårt med underredet, stanna på en säker plats. Kontrollera om underredet är skadat. Kontrollera även om det finns något vätskeläckage.

Växellåda

■ Krypkörning

När du inte använder enpedalskommando

Precis som med ett vanligt bensindrivet fordon med automatväxellåda kommer detta fordon att krypköra.

Håll bromsen stadigt nedtrampad när du står stilla.

☒ Försiktighetsåtgärder under körning

Undvik häftiga inbromsningar under fordonets första 300 km. Denna försiktighetsåtgärd gäller också när du byter bromsbeläggen.

☒ Körning i regn

Var försiktig när vattenplaning uppstår. När du kör på en väg täckt med vatten i för hög hastighet bildas en vattenkil mellan däck och vägtyta. Om detta inträffar kan bilen inte reagera på dina ingrepp, t.ex. styrning och inbromsning.

Minska farten sakta när du går in i fartminskningsläget. Om vägen är hal kan en plötslig regenerativ inbromsning orsaka sladd.

Växla

Växla efter vad omständigheterna kräver när du kör.

■ Växlingsknappens lägen

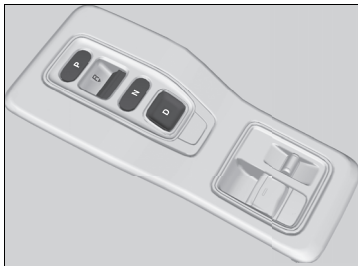

P Parkering

Används vid parkering eller när strömmen slås på eller av

R Backläge

Används vid backning

N Neutralläge

Växellådan är inte låst

D Körläge

Används för:
Normal körning

När du inte använder enpedalskommando

- Paddelväljaren för fartminskning kan användas tillfälligt.

När du använder enpedalskommando

- Paddelväljaren för fartminskning kan användas.

► Växla

⚠ VARNING

Fordonet kan rulla iväg om du lämnar det utan att kontrollera att parkeringsläget är ilagt.

Ett fordon som rullar iväg kan orsaka en kollision med allvarliga personsador eller dödsfall som följd.

Håll alltid foten på bromspedalen tills du har kontrollerat att **P** visas på växellägesindikatorn.

Förebygga fel och oavsiktlig aktivering:

- Spill inte någon vätska på eller runt växlingsknapparna.
- Undvik att placera eller tappa föremål på eller runt växlingsknapparna.
- Låt inte passagerare eller barn använda växlingsknapparna.

Meddelandet visas på displayen med förarinformation när du trampar på gaspedalen med växelväljaren i läge **N**.

Växla till läge **D** eller **R** med bromspedalen nedtryckt.

► **Varnings- och informationsmeddelanden på förarinformationsgränssnittet** S. 130

■ **P**-knapp (parkering)

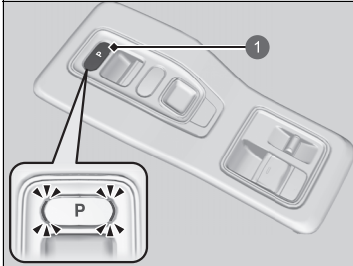

① **P**-knapp

Växelläget ändras till **P** när du trycker på **P**-knappen när fordonet är parkerat och effektläget står på ON.
Indikatorerna på sidorna av **P**-knappen tänds.

■ Växling

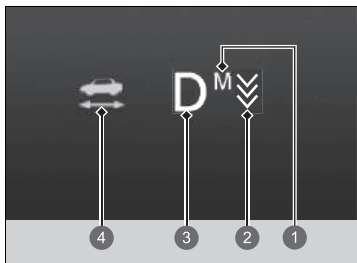

- 1 M-indikator
- 2 Indikator för paddelväljare för fartminskning
- 3 Växellägesindikator
- 4 -indikator

► Växling

OBS!

När du växlar från läge **D** till läge **R** och vice versa ska du hålla bromspedalen nedtryckt samtidigt som fordonet står helt stilla.

Om du trycker på växlingsknappen innan fordonet står helt stilla kan det skada transmissionen.

Använd växellägesindikatorn och växlingsknappens indikator för att kontrollera växelläget innan och efter att du väljer en växlingsknapp.

Om indikatorn för det aktuella växelläget, eller alla växellägesindikatorer, blinkar samtidigt finns det ett problem med transmissionen.

Undvik plötslig acceleration och låt en återförsäljare titta på växellådan så snart som möjligt.

Summern ljuder en gång när du växlar till läge **R**.

► **Anpassade funktioner** S. 327

Vid växling i extremt låga temperaturer (-30 C), kan det förekomma en kort fördröjning innan växelläget visas. Kontrollera alltid att du har lagt i rätt växelläge innan du kör.

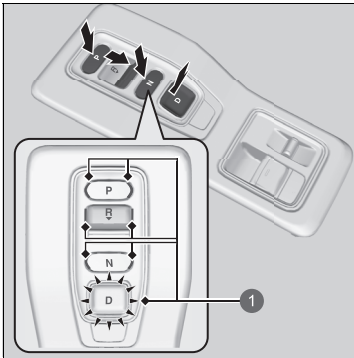

P: Tryck på **P**-knappen.

R: Tryck tillbaka **R**-knappen.

N: Tryck på **N**-knappen.

D: Tryck på **D**-knappen.

1 Växlingsknappens indikator

■ När du öppnar förardörren

Om du öppnar förardörren under följande omständigheter ändras växelläget automatiskt till **P**.

- Fordonet står stilla med effektläget på ON eller rör sig i 2 km/h eller långsammare.
- Växelväljaren är i ett annat läge än **P**.
- Förarens säkerhetsbälte har lossats.
 - Om du ändrar växelläget manuellt från **P** med bromspedalen nedtryckt återgår växelläget automatiskt till **P** när du släpper upp bromspedalen.

■ När du stänger av effektläget

Om du slår av kraftsystemet när fordonet står stilla och växelväljaren är i annat läge än **P** ändras växelläget automatiskt till **P**.

⌘ När du öppnar förardörren

Även om systemet är avsett att automatiskt växla till läge **P** under de förhållanden som beskrivs, bör du alltid för säkerhets skull välja läge **P** innan du öppnar förardörren. Parkera fordonet på ett säkert ställe.

🔍 **Vid stillastående** S. 510

Om du vill köra fordonet efter att växelläget har ändrats automatiskt till **P** under de förhållanden som beskrivs ska du stänga dörren, spännen fast säkerhetsbältet, trycka ned bromspedalen och sedan ändra växelläge.

Om du lämnar fordonet ska du stänga av kraftsystemet och låsa dörrarna.

■ Om du vill att växelväljaren förblir i läget **N** (biltvåtläge)

Med kraftsystemet på:

1. Tryck ned och håll bromspedalen nedtryckt.
2. Välj **N**.
3. Tryck på **POWER**-knappen inom fem sekunder.
Effektläget ändras till ACCESSORY.

- ▶ Fordonet försätts i biltvåtläge, vilket måste användas när fordonet passerar genom en automatisk biltvätt av transportörtyper där ingen sitter kvar i fordonet.
- ▶ Växelläget står kvar i läge **N** med effektläget i ACCESSORY i 15 minuter och ändras sedan automatiskt till läge **P**.

Om du växlar manuellt till läge **P** avbryts läget ACCESSORY.



☒ Om du vill att växelväljaren förblir i läget **N** (biltvåtläge)

Observera att växellådan kanske inte förblir i läge **N** när någon av följande indikatorer lyser:

- Indikator för kraftsystem
- Indikator för transmissionssystem
- Indikator för 12 V-batteriets laddningssystem

■ Begränsningar vid val av växelläge

Du kan inte välja ett växelläge under vissa omständigheter som kan leda till en olycka.

| När växelväljaren är i: | 1. Under följande omständigheter: | 2. Om du försöker ändra till följande: | 3. Växelläget är kvar i/ändras till: | Så ändrar du växelläge: |
|------------------------------------|---|--|--------------------------------------|--|
| P | Bromspedalen är inte nedtryckt. | | P | |
| | Gaspedalen är nedtryckt. | | | |
| N | Fordonet rör sig i låg hastighet utan att bromspedalen trycks ned. | Annat växelläge | N | Släpp upp gaspedalen och tryck ned bromspedalen. |
| | Fordonet rör sig i låg hastighet med gaspedalen nedtryckt. | | | |
| N eller D | Fordonet rör sig framåt. | R | N | Stanna fordonet på en säker plats. |
| R eller N | Fordonet rör sig bakåt. | D | | |
| R , N eller D | Fordonet rör sig. | P | | |
| P eller N |  -indikatorn är inte tänd. | Ett annat växelläge än P eller N | P eller N | Kontrollera att  -indikatorn tänds. |

Körlägesomkopplare

Den styr kontinuerligt fordonets motor enligt det läge du väljer.

Du kan välja läget **SPORT** eller läget **NORMAL** med hjälp av körlägesomkopplaren.

Det aktuella läget visas förarens informationsgränssnitt och varje läge ser olika ut.

NORMAL-läget väljs varje gång du ställer effektläget på ON.

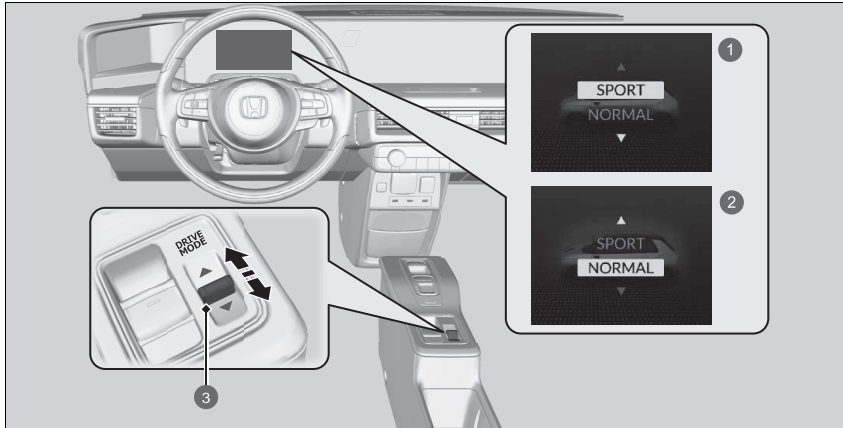

- ❶ **SPORT**-läge
- ❷ **NORMAL**-läge
- ❸ Körlägesomkopplare

► Körlägesomkopplare

Läget kanske inte kan ändras när:

- Fordonet svänger.
- VSA-systemet aktiveras.
- Det finns ett problem med bromssystemet, motorn, batteriet eller VSA.

■ SPORT-läge

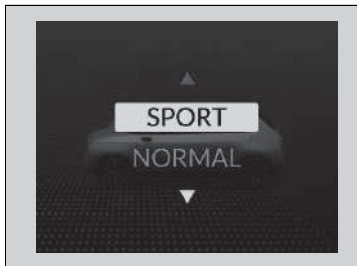

Förbättrar gasresponsen.

■ NORMAL-läge

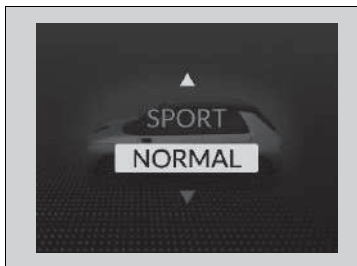

Möjliggör jämn acceleration.

Paddelväljare för fartminskning

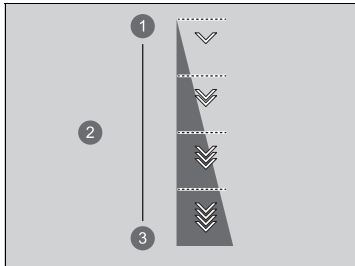

När du släpper upp gaspedalen kan du styra graden av fartminskning utan att ta händerna från ratten. Med hjälp av paddelväljaren för fartminskning som sitter på ratten kan du sekventiellt växla igenom fyra fartminskningssteg.

Vid körning i nedförsbacke kan du använda paddelväljaren för fartminskning för att bibehålla fartminskningen, så att du kan hålla ett säkert avstånd mellan ditt fordon och framförvarande fordon och använda regenerativ bromsning.





- ① Minska
- ② Fartminskningssteg
- ③ Öka

Så här väljer du de olika fartminskningsstegen:

- Dra i -väljaren (höger sida) för att minska fartminskningssteget.
- Dra i -väljaren (vänster sida) för att öka fartminskningssteget.

*1: När läget **NORMAL** är valt.

*2: När läget **SPORT** är valt.

Förvalt fartminskningssteg är +1². Varje tryck på paddelväljaren ändrar fartminskningen med ett steg.

- Fartminskningssteget kan inte ändras om du håller paddelväljaren tillbakadragen.

►► Paddelväljare för fartminskning

⚠ FÖRSIKTIGHET

Om du snabbt ökar fartminskningstakten genom att snabbt ändra fartminskningspaddeln kan sladd orsakas och leda till en kollision som kan skada eller döda någon.

Håll alltid en rimlig fartminskning.

Om du kör i nerförsbacke när du väljer steget  kan fordonet gå in i steg .

Om du drar i höger och vänster paddelväljare samtidigt kanske fartminskningssteget inte ändras.

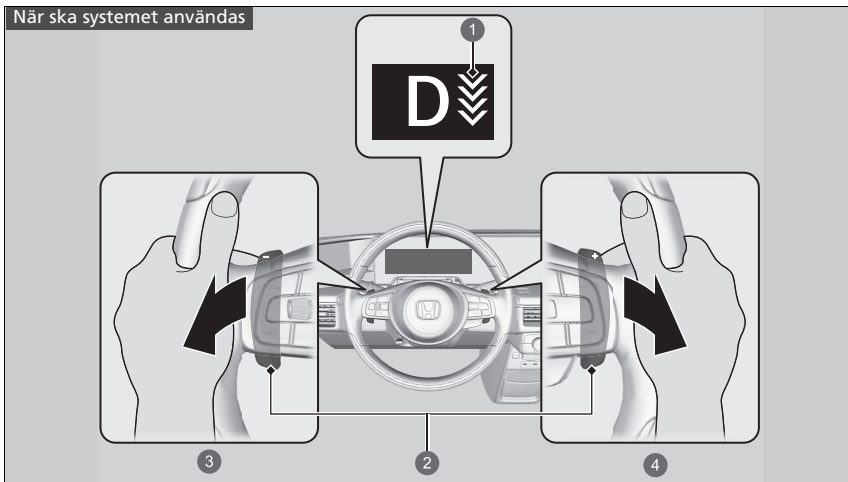

Växelläget är i **D**

- 1 Indikator för paddelväljare för fartminskning
- 2 Paddelväljare
- 3 Öka fartminskningssteget genom att dra i **-**-paddelväljaren (vänster sida)
- 4 Minska fartminskningssteget genom att dra i **+**-paddelväljaren (höger sida)

►► Paddelväljare för fartminskning

I följande situationer kan det hända att steget inte ändras och stegikonen blinkar även om du drar i väljaren.

Fartminskningssteget kan minska eller avbrytas automatiskt:

- Högspänningsbatteriet är fulladdat eller dess temperatur är för kall eller för varm.
- Kraftsystemet behöver skyddas.
- Paddelväljaren manövreras medan fordonet automatiskt stoppas av ACC med funktion för efterföljande fordon vid låg hastighet (LSF).

Om någon av paddelväljarna manövreras kommer ACC med LSF att avbrytas automatiskt.

■ När enpedalskommando är AV

Om du drar i paddelväljaren ändras fartminskningstakten tillfälligt, och steget visas på displayen med förarinformation.

Paddelväljaren för fartminskning avbryts automatiskt och fartminskningssteget på displayen med förarinformation försvinner när du kör med konstant hastighet, situationer då du accelererar och saktar in strax innan du stannar fordonet.

Enpedalskommando

Du kan kontrollera acceleration och inbromsning, och även hålla fordonet stilla, med hjälp av gaspedalen.

När fordonet minskar farten eller stoppas via systemet tänds bromsljusen. Du kan även växla mellan tre fartminskningssteg med hjälp av paddelväljare på ratten.

Enpedalskommando

VARNING

Enpedalskommando ett hjälpsystem för fartminskning.

Om fordonet börjar röra sig när det står stilla, fartminskningen inte är tillräcklig eller en varning om att trycka ned bromspedalen visas på mätaren ska du trycka ned bromspedalen omedelbart.

Att förlita sig på denna funktion överdrivet mycket under körning kan resultera i kollision, allvarliga skador eller dödsfall.

Var mycket uppmärksam på din omgivning och använd ditt fordon på ett säkert sätt.

Lämna inte fordonet om det har stoppats av systemet.

Om fordonet oväntat kommer i rörelse kan det orsaka en kollision med allvarlig skada eller till och med dödsfall som följd. Ändra växlingsläget till **P** när du parkerar och aktivera parkeringsbromsen.

■ Slå på och stänga av systemet

Systemet kan slås på och stängas av när förarens säkerhetsbälte är fastspänt, effektläget är inställt till ON och -omkopplaren trycks ned.

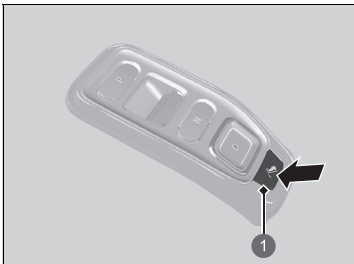

1 Enpedalsomkopplare

- ▶ När systemet är inställt på ON visas fartminskningssteget och indikatorn på mätaren.

Systemet stängs av automatiskt när du ställer in effektläget till VEHICLE OFF (LOCK). Du kan aktivera och avaktivera systemet under körning. När fordonet står stilla kan du slå på och av systemet genom att trycka ned bromspedalen helt.

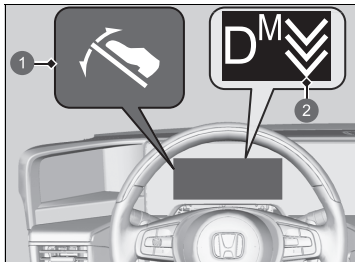

- 1 Indikator för enpedalskommando
- 2 Indikator för paddelväljare för fartminskning

Situationer när systemet inte kan slås på:

- Fordonet ökar/minskar farten upprepade gånger.
- Fordonet befinner sig i en lång nedåtlutande sluttning.
- Vid körning under en längre tid med en tung last.
- Honda Parking Pilot* används.
- Indikatorn (gul) för parkeringsbroms och bromssystem är tänd.

☒ Enpedalskommando

⚠ VARNING

Ta inte bort foten från bromspedalen i branta sluttningar eller på hala underlag. I branta sluttningar och på hala underlag kan bilen röra på sig om du tar bort foten från bromspedalen, även om enpedalskommando används. Om fordonet oväntat kommer i rörelse kan det orsaka en kollision med allvarlig skada eller till och med dödsfall som följd.

Ändra växlingsläget till **P** och stäng av systemet samt se till att parkeringsbromsen faktiskt är aktiverad i följande situationer:

- När personer kliver in i och ut ur fordonet eller när du tar ut bagage från fordonet.
- När du stannar en längre tid.
- När du passerar genom en biltvätt.
- När du använder en bilvändskiva.

* Ej tillgängligt på alla modeller

■ Situationer när systemet stängs av automatiskt

- Adaptiv farthållare med funktion för efterföljande fordon vid låg hastighet har aktiverats.
- Förarens säkerhetsbälte lossas medan fordonet är i rörelse (stängs av när bromspedalen trycks ned efter parkering).
- Fordonet befinner sig i en hal sluttning eller har slirat.
- Fordonet ökar/minskar farten upprepade gånger.
- Fordonet befinner sig i en lång nedåtlutande sluttning.
- Vid körning under en längre tid med en tung last.
- Honda Parking Pilot* används.
- Bromssystemets indikator är tänd.
- Vid användning av en fordonsvändskiva.
- Bromssystemets indikator är tänd under körning.

Under följande förhållanden aktiveras parkeringsbromsen automatiskt och systemet stängs av:

- Ställ in effektläget till VEHICLE OFF (LOCK) när fordonet står stilla.
- Indikatorn för bromssystemet är tänd medan fordonet står stilla.
- Förarens bälte lossas medan fordonet står stilla.
- Fordonet glider ned betydligt i en sluttning medan fordonet står stilla.

Systemets funktion

Med hjälp av gaspedalen kan du justera fordonets hastighet under körning framåt eller bakåt. Om du släpper på gasen kan du dessutom sakta ner fordonet utan att använda bromspedalen och fordonet hålls stillastående efter att det har stannats. Om du trycker på gaspedalen avbryts funktionen och fordonet börjar röra sig.

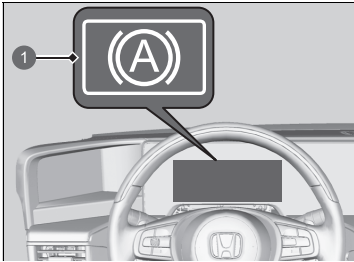

- 1 Indikator för automatisk bromshållning

Indikatorn för automatisk bromshållning tänds när fordonet står stilla. Om fordonet står stilla i 10 minuter eller mer aktiveras parkeringsbromsen automatiskt.

När fordonet inte minskar farten tillräckligt, även om du släpper gaspedalen, ska du trycka ned bromspedalen.

Systemets funktion

Om det finns ett **Problem med enpedalskommando. Tryck ner bromspedalen vid fartminskning och vid parkering.** Varningsmeddelandet visas på displayen med förarinformation, tryck omedelbart ned bromspedalen.

Om följande visas kan det bero på ett problem med systemet. Låt snarast en återförsäljare kontrollera fordonet.

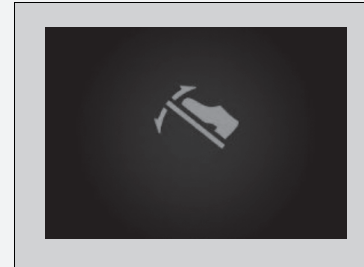

När systemet är aktiverat kommer inte fordonet att krypköra.

När systemet används uppstår slitage på bromsbelägen, precis som med fotbromsar eller andra regenerativa bromsar.

Det kan höras på systemet när det är igång.

■ Justera fartminskningstakten

När du har slagit på systemet kan du välja mellan tre fartminskningssteg.

Du kan ändra fartminskningstakten genom att dra i en paddelväljare.

Varje gång du drar i paddelväljaren ändras fartminskningstakten med ett steg.

- Steget ändras inte om du drar och håller kvar paddelväljaren.

▣ Justera fartminskningstakten

VARNING

Var försiktig när du justerar fartminskningstakten.

Däcken kan slira på hala underlag beroende på fartminskningstakten.



Steket kanske inte ändras om höger och vänster paddelväljare dras samtidigt.

Under följande förhållanden ändras inte steget och indikatorn blinkar även om du drar i paddelväljaren.

Dessutom kan steget minskas automatiskt.

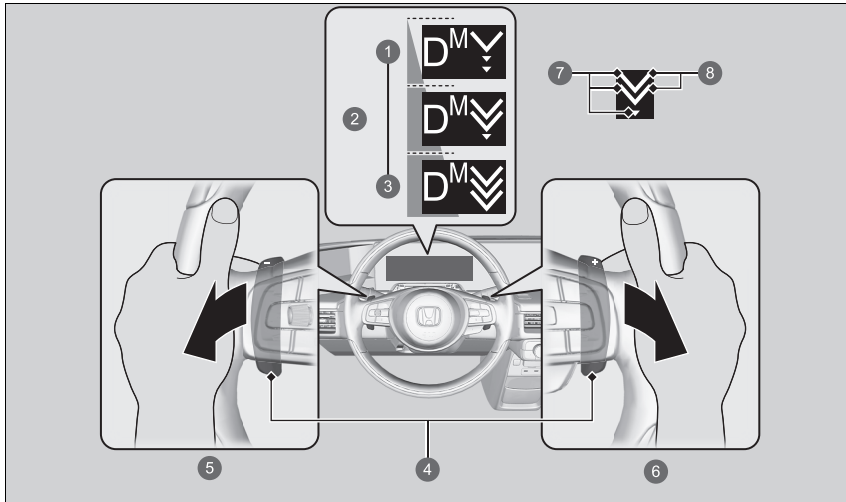
- Fordonet ökar/minskar farten upprepade gånger.
- Fordonet befinner sig i en lång nedåtlutande sluttning.
- Fordonet har körts under en längre tid med en tung last.



- ❶ Minska
- ❷ Fartminskningssteg
- ❸ Öka
- ❹ Paddelväljare
- ❺ Öka fartminskningssteget genom att dra i -paddelväljaren (vänster sida)
- ❻ Minska fartminskningssteget genom att dra i -paddelväljaren (höger sida)
- ❼ Visar möjliga steg från ett till tre
- ❽ För närvarande inställt läge

Akustiskt fordonsvarningssystem

Varnar fotgängare när ett fordon framdrivs enbart med elektricitet och närmar sig i hastigheter runt 25 km/h eller lägre.

Justerbar hastighetsbegränsare

Systemet kan ställas in på en maximal hastighet som inte kan överskridas ens om du trampar på gasen.

Fordonets hastighetsgräns kan ställas in från ca 30 km/h till ca 250 km/h.

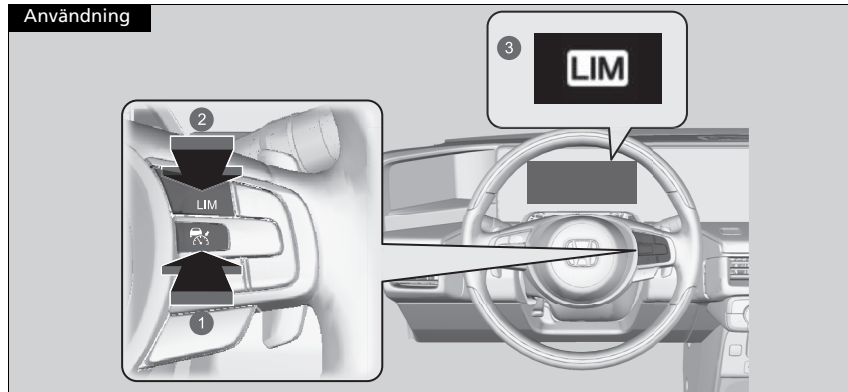

- 1 Tryck på -knappen på ratten.
- 2 Om en annan indikator visas, tryck på **LIM**-knappen för att ändra den till den justerbara hastighetsbegränsaren.
- 3 Indikatorn för justerbar hastighetsbegränsare (vit) är på i mätaren. Den justerbara hastighetsbegränsaren är klar att användas.

►► Justerbar hastighetsbegränsare

⚠ VARNING

Den justerbara hastighetsbegränsaren har begränsningar. Det är alltid ditt ansvar att justera fordonets hastighet enligt den aktuella hastighetsbegränsningen och framföra fordonet på ett säkert sätt.

⚠ VARNING

Tryck inte ned gaspedalen mer än nödvändigt. Bibehåll lämpligt gaspedalläge beroende på fordonets hastighet.

Det är inte säkert att den justerbara hastighetsbegränsaren kan hålla den inställda hastigheten i nedförsbackar. I så fall ska du bromsa in genom att trampa på bromsen.

Gör följande när den justerbara hastighetsbegränsningen inte används:
Inaktivera ~~den~~ justerbara hastighetsbegränsaren genom att trycka på -knappen.

Du kan inte använda den justerbara hastighetsbegränsaren och den adaptiva farthållaren (ACC) med LSF eller den intelligenta hastighetsbegränsaren samtidigt.

■ Så här ställer du in hastigheten

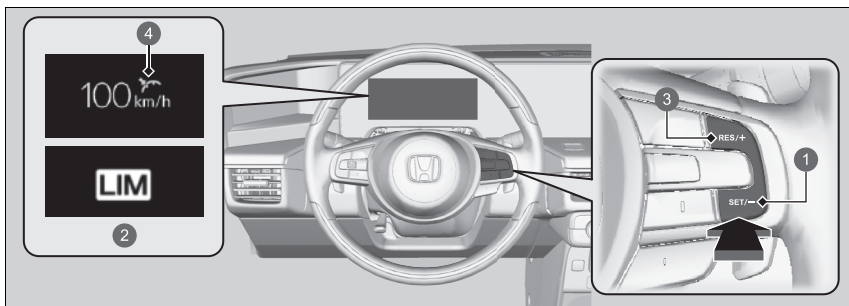

- 1 **SET/--**-knapp
 - 2 Tänds när den justerbara hastighetsbegränsningen ställs in (grön)
 - 3 **RES/+**-knapp
 - 4 Inställningsstatus (grön)
- Ta bort foten från pedalen och tryck på **SET/--** när du har nått önskad hastighet. När du släpper upp **SET/--**-knappen blir hastighetsgränsen fast och den justerbara hastighetsbegränsaren ställs in. Hastighetsgränsen visas.
 - Du kan aktivera den tidigare inställda hastighetsgränsen genom att trycka på **RES/+**-knappen.

►► Så här ställer du in hastigheten

Om du ställer in hastighetsgränsen medan du kör långsammare än 30 km/h, ställs hastighetsbegränsningen på 30 km/h.

Summern ljuder och den visade hastighetsgränsen blinkar om fordonets hastighet överskrider gränsen med 3 km/h eller mer i branta nedförbackar.

Den justerbara hastighetsbegränsaren ställs in på den aktuella hastigheten om den är högre än den tidigare inställda hastighetsgränsen när du trycker på **RES/+**-knappen.

Du kan ändra de visade inställda hastighetsvärdena mellan km/h och mph på displayen med förarinformation eller ljud-/informationskärmen.

► **Ändra enhet** S. 168

► **Anpassade funktioner** S. 327

■ Gör så här för att justera hastighetsgränsen

Höj eller sänk hastigheten med hjälp av **RES/+** eller **SET/-**-knapparna på ratten.

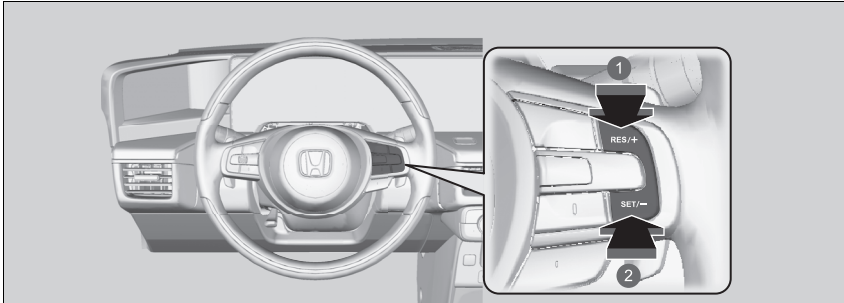

- 1 För att öka farten
 - 2 För att sänka farten
- Varje gång du trycker på knappen höjs eller sänks hastighetsgränsen med ca 1 km/h.
 - Om du håller knappen intryckt höjs eller sänks den inställda hastigheten i steg om 10 km/h var 0,5:e sekund tills systemets gräns nås.
 - Fordonet kan accelerera eller minska farten tills inställd hastighet uppnås.

■ Tillfällig överskridning av hastighetsgränsen

Du kan överskrida hastighetsgränsen genom att trampa gaspedalen i botten.

- Hastighetsgränsen som visas börjar blinka.
- Summern ljuder när hastighetsgränsen överskrids.

▣ Tillfällig överskridning av hastighetsgränsen

Summern ljuder när hastigheten blir högre än den inställda hastighetsgränsen med gaspedalen helt nedtryckt.

Den justerbara hastighetsbegränsningen träder i kraft när fordonets hastighet sjunker under den inställda hastighetsgränsen.

■ Så här avbryter du

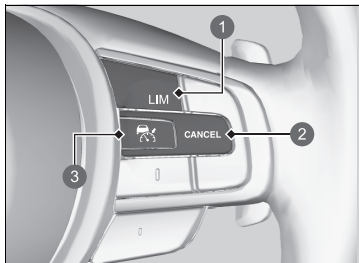

- 1 LIM-knapp
- 2 CANCEL-knapp
- 3 -knapp

Gör något av följande för att avbryta den justerbara hastighetsbegränsningen:

- Tryck på **CANCEL**-knappen.
- Tryck på -knappen.
- Tryck på **LIM**-knappen.

► Så här avbryter du

Den justerbara hastighetsbegränsaren skiftar till adaptiv farthållare (ACC) med funktionen för efterföljande fordon vid låg hastighet eller intelligenta hastighetsbegränsare om **LIM**-knappen trycks in.

Återuppta tidigare inställd hastighet:

CANCEL-knappen, den tidigare inställda hastigheten visas på mätaren i grått.

När du trycker på **RES/+**-knappen aktiveras den justerbara hastighetsbegränsaren med hastigheten visad.

Om den justerbara hastighetsbegränsaren ställs in på den aktuella hastigheten om den är högre än den tidigare inställda hastighetsgränsen när du trycker på **RES/+**-knappen.

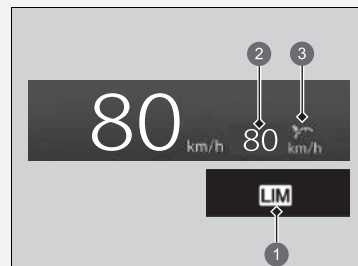

- 1 Indikator för justerbar hastighetsbegränsare (vit)
- 2 Tidigare inställd hastighet (grå)
- 3 Inställningsstatus (grå)

► Så här avbryter du

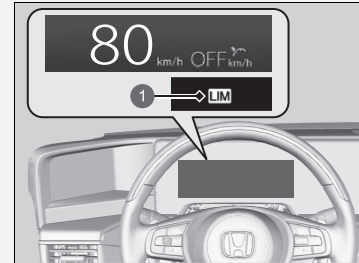

- 1 Indikator för justerbar hastighetsbegränsare (vit)

Om det uppstår ett problem med systemet när du använder den intelligenta farthållaren ljuder summern och **OFF** tänds. Den justerbara hastighetsbegränsaren stängs av.

Intelligent hastighetsbegränsare

Ställer automatiskt in den hastighetsgräns som systemet för vägmärkesigenkänning upptäcker, och hastighetsgränsen kan inte överskridas även om du trampar ned gaspedalen. Om du trycker ned gaspedalen hela vägen kan hastighetsbegränsningen överskridas.

➤ **System för vägmärkesigenkänning** S. 488

Intelligent hastighetsbegränsare

VARNING

Den intelligenta hastighetsbegränsaren har begränsningar. Den intelligenta hastighetsbegränsaren kan ställa in sig på en hastighet som är högre eller lägre än den aktuella hastighetsbegränsningen, eller sluta fungera, särskilt om trafikskyltsinformationen inte fungerar korrekt eller där en väg saknar hastighetsbegränsningsskyltar. Det är alltid ditt ansvar att justera fordonets hastighet enligt den aktuella hastighetsbegränsningen och framföra fordonet på ett säkert sätt.

Beroende på hur mycket gaspedalen trycks ned kommer fordonet att accelerera tills det uppnår den hastighet som identifieras av trafikskyltsinformationen.

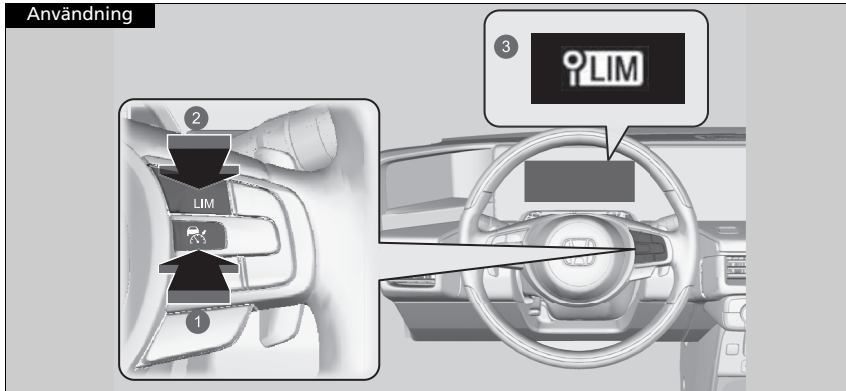

- 1 Tryck på -knappen på ratten.
- 2 Om en annan indikator tänds, tryck på **LIM**-knappen för att ändra den till den intelligenta hastighetsbegränsaren.
- 3 Den intelligenta hastighetsbegränsarens indikator (vit) är på i mätaren. Den intelligenta hastighetsbegränsningen är klar att användas.

Intelligent hastighetsbegränsare

Syftet med systemet är att känna igen de vägmärken som uppfyller Wienkonventionens standarder. Alla vägmärken kanske inte detekteras, men märken som står vid vägrenar bör inte ignoreras. Systemet fungerar inte för vägmärken i alla länder, och inte heller i alla situationer.

► **System för vägmärkesigenkänning** S. 488

Om den intelligenta hastighetsbegränsaren är inställd på fel hastighetsgräns ska du prova något av följande:

Om du vill avbryta

- Tryck på **CANCEL**-knappen.
 - Tryck på -knappen.
 - Tryck på **LIM**-knappen.
- Om du vill överskrida hastighetsgränsen tillfälligt
- Tryck ned gaspedalen helt.

Det är inte säkert att den intelligenta hastighetsbegränsaren kan hålla den inställda hastighetsgränsen i nedförsbackar. I så fall ska du bromsa in genom att trampa på bromsen.

När du inte använder den intelligenta hastighetsbegränsaren stänger du av den genom att trycka på knappen .

Du kan inte använda den intelligenta hastighetsbegränsaren och ACC med LSF eller den justerbara hastighetsbegränsaren samtidigt.

► Intelligent hastighetsbegränsare

Använd inte den intelligenta hastighetsbegränsaren i områden med andra enheter än de enheter som visas i den intelligenta hastighetsbegränsaren.

Ändra den visade mätningen av inställd fordonshastighet till samma enheter som i körområdena.

► **Ändra enhet** S. 168

► **Anpassade funktioner** S. 327

■ Gör så här för att ställa in hastighetsgränsen

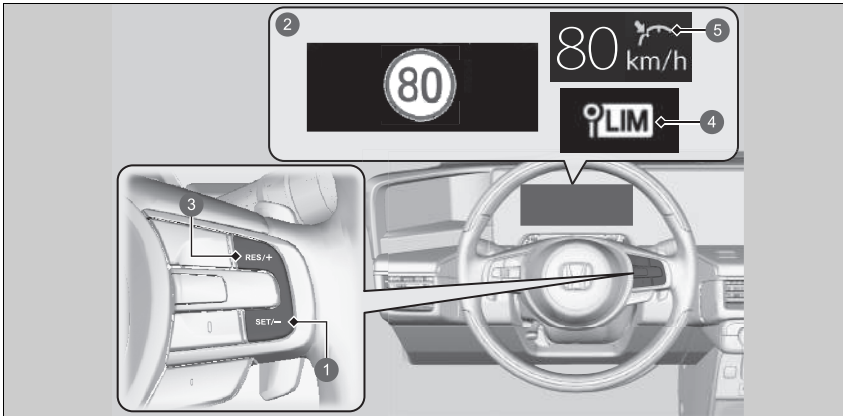

- 1 **SET/-**-knapp
 - 2 På när den intelligenta hastighetsbegränsaren är inställd på den hastighetsgräns som systemet för vägmärkesigenkänning upptäcker.
 - 3 **RES/+**-knapp
 - 4 Indikator för intelligent hastighetsbegränsare (grön)
 - 5 Inställningsstatus (grön)
- Det ögonblick du släpper knappen **SET/-** eller knappen **RES/+** ställs den intelligenta hastighetsbegränsaren in på den hastighetsgräns som systemet för vägmärkesigenkänning upptäcker. Hastighetsgränsen visas.

► Gör så här för att ställa in hastighetsgränsen

Om du ställer in den intelligenta hastighetsbegränsaren när hastighetsbegränsningen när trafikskyltsinformationen upptäcker är lägre än 30 km/h kan hastighetsbegränsningsfunktionen och varningsfunktionen växla till paus.

Om fordonets hastighet är högre än hastighetsgränsen som systemet för vägmärkesigenkänning upptäcker minskar fordonet långsamt farten till eller lägre än hastighetsgränsen. Sakta vid behov ned genom att trampa på bromsen. Pipsignalen ljuder och den visade hastighetsgränsen blinkar om fordonets hastighet överskrider gränsen med 3 km/h eller mer.

Den intelligenta hastighetsbegränsaren kan också övergå till paus när systemet för vägmärkesigenkänning endast upptäcker extra hastighetsbegränsningsskyltar.

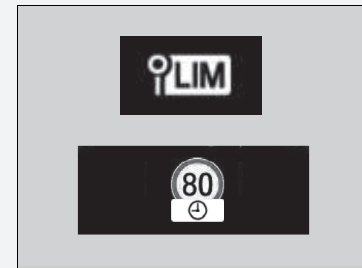

■ När systemet för vägmärkesigenkänning upptäcker den nya hastighetsbegränsningsskylten

Den intelligenta hastighetsbegränsaren är inställd på den nya hastighetsgräns som systemet för vägmärkesigenkänning upptäcker.



■ Hastighetsbegränsningsfunktionen och varningsfunktionen kan växla till paus om det inte finns någon hastighetsbegränsningsskylt på skärmen för systemet för vägmärkesigenkänning när:

- Hastighetsbegränsningen upphör eller andra angivna gränsvärden nås.
- Fordonet kör in på/lämnar motorväg eller motortrafikled.
- Du svänger med blinkers påslagen för att ändra körriktning i en korsning.

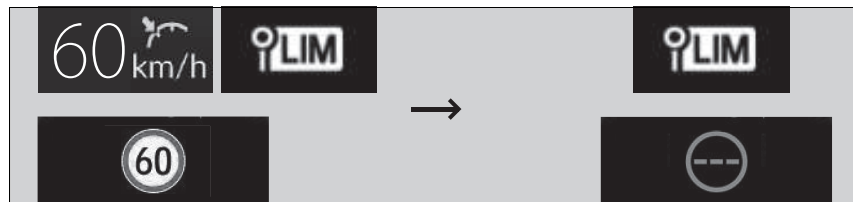

■ När systemet för vägmärkesigenkänning upptäcker hastighetsbegränsningsskylten när den intelligenta hastighetsbegränsaren är i pausläge

Hastighetsbegränsningsfunktionen och varningsfunktionen återupptas automatiskt.



■ När systemet för vägmärkesigenkänning inte upptäcker hastighetsbegränsningsskylten under en tid när den intelligenta hastighetsbegränsaren är aktiverad

Under körning, förutom när systemet för vägmärkesigenkänning inte upptäcker någon hastighetsbegränsningsskylt, kan det hända att systemet för vägmärkesigenkänning inte visar någon hastighetsgräns.

Men den intelligenta hastighetsbegränsarens funktioner fortsätter att fungera.



■ Gör så här för att justera hastighetsgränsen

Höj eller sänk hastigheten med hjälp av **RES/+**- eller **SET/-**-knapparna på ratten.

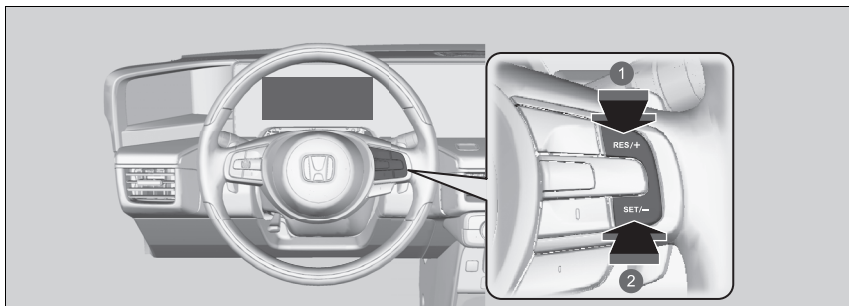

1 För att öka farten

2 För att sänka farten

- Varje gång du trycker på knappen höjs eller sänks hastighetsgränsen med ca 1 km/h.
- Du kan öka hastighetsbegränsningen till +10 km/h utifrån hastighetsbegränsningen som trafikskyltsinformationen upptäcker.
- Du kan minska hastighetsbegränsningen till -10 km/h utifrån hastighetsbegränsningen som trafikskyltsinformationen upptäcker.
- Du kan accelerera tills angiven hastighet uppnås. Om fordonets hastighet är högre än hastighetsgränsen som systemet för trafikskyltsinformation upptäcker minskar fordonet långsamt farten till hastighetsgränsen.

► Gör så här för att justera hastighetsgränsen

En negativ eller positiv förskjutning i enlighet med hastighetsgränsen återställs automatiskt när systemet för vägmärkesigenkänning upptäcker den nya hastighetsbegränsningsskylten.

Du kan inte minska hastighetsbegränsningen under 30 km/h.

Tillfällig överskridning av hastighetsgränsen

Du kan överskrida hastighetsgränsen genom att trampa gaspedalen i botten.

- ▶ Hastighetsgränsen som visas börjar blinka.
Summern ljuder när hastighetsgränsen överskrids.

Så här avbryter du

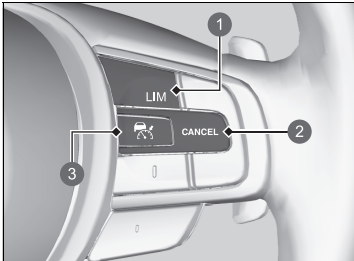

- 1 LIM-knapp
- 2 CANCEL-knapp
- 3 ACC-knapp

Gör något av följande för att avbryta den intelligenta hastighetsbegränsaren:

- Tryck på **CANCEL**-knappen.
- Tryck på -knappen.
- Tryck på **LIM**-knappen.

Tillfällig överskridning av hastighetsgränsen

Summern ljuder när hastigheten blir högre än den inställda hastighetsgränsen med gaspedalen helt nedtryckt.

Den intelligenta hastighetsbegränsaren återupptas när fordonets hastighet sjunker under den inställda hastighetsgränsen.

Så här avbryter du

Den intelligenta hastighetsbegränsaren skiftar till adaptiv farthållare (ACC) med funktionen för efterföljande fordon vid låg hastighet eller justerbar hastighetsbegränsare om **LIM**-knappen trycks in.

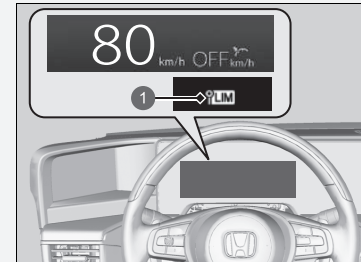

- 1 Indikator för intelligent hastighetsbegränsare (vit)

Om något problem uppstår med systemet eller systemet för vägmärkesigenkänning när du använder den intelligenta hastighetsbegränsaren avges en ljudsignal och **OFF** tänds. Den intelligenta hastighetsbegränsaren stängs av.

▶ System för vägmärkesigenkänning S. 488

Stabiliseringsystem (VSA)

VSA hjälper till att stabilisera fordonet i kurvor om fordonet svänger mer eller mindre än du hade tänkt dig. Det bidrar också till att upprätthålla väggreppet på hala underlag. Detta sker genom reglering av motorns uteffekt och selektiv aktivering av bromsarna.

■ VSA-funktion

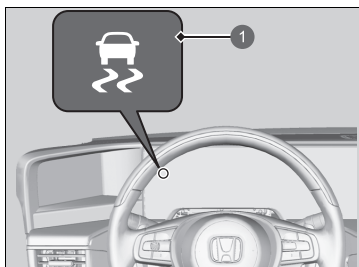

1 Indikator för VSA-systemet

När VSA-systemet aktiveras kan det hända att du märker att motorn inte svarar på gaspedalen. Du kan också märka vissa ljud från hydraulsystemet. Du kommer också att märka att indikatorn blinkar.

►► Stabiliseringsystem (VSA)

VSA kanske inte fungerar korrekt om bilen har däck av olika typ och storlek. Se alltid till att använda däck av samma typ och storlek och att däcktrycket är korrekt.

När VSA-systemets indikator tänds och fortsätter lysa under färd kan det bero på att det har uppstått ett problem med systemet. Även om det inte påverkar bilen vid normal körning, låt återförsäljaren kontrollera fordonet snarast.



VSA kan inte förbättra stabiliteten i alla körsituationer och styr inte hela bromssystemet. Du måste fortfarande köra och svänga i en hastighet som tar hänsyn till rådande förhållanden och alltid ha en tillräcklig säkerhetsmarginal.

Huvudfunktionen för VSA-systemet kallas i allmänhet elektronisk stabilitetskontroll (ESC). Systemet inkluderar även en antispinnfunktion.

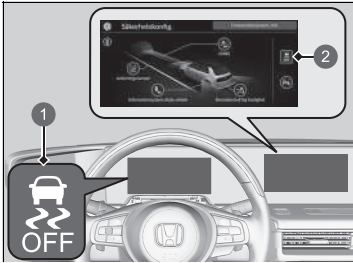
VSA på/av



- 1 VSA OFF-indikator
- 2 Ikonen  (VSA OFF)

Ikonen  (VSA OFF) finns i säkerhetskonfigurationen på ljud-/informationskärmen.
För att delvis avaktivera VSA-funktioner, tryck på ikonen  (VSA OFF) (grön).

► **Förassistanssystem på och av** S. 326

Fordonet har normala broms- och kurvtagningsegenskaper, men antispinnfunktionen blir mindre effektiv.

För att återställa VSA-funktioner, tryck på ikonen  (VSA OFF) (gul).

VSA aktiveras varje gång du slår på kraftsystemet även om det inaktiverades senaste gången fordonet kördes.

►► Stabiliseringsystem (VSA)

Under vissa ovanliga omständigheter när bilen fastnar i lera eller nysnö kan det vara lättare att ta sig loss om VSA temporärt inaktiveras.

När VSA-systemet är inaktiverat blir antispinnfunktionen mindre effektiv. Detta gör att hjulen lättare kan spinna i låg hastighet. Du ska bara försöka komma loss med bilen utan VSA-systemet om du inte kommer loss med systemet aktiverat.

Aktivera VSA igen så fort du har kommit loss. Fordonet bör inte köras med VSA-systemet avstängt.

Det kan höras ett ljud från under motorhuven när systemkontroller utförs omedelbart efter att kraftsystemet startats eller under färd. Detta är normalt.

Däcktrycksvarningssystem

I stället för att direkt mäta trycket i varje däck, övervakar och jämför fordonets däcktrycksvarningssystem rullningsradien och rotationsegenskaperna för varje enskilt hjul och däck under körning, för att avgöra om något av däcken har anmärkningsvärt lågt tryck.

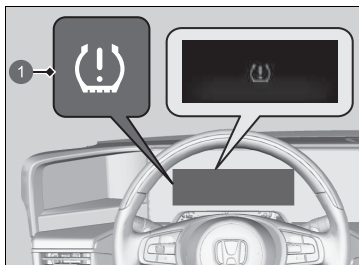

1 Indikator för lågt däcktryck/
däcktrycksvarningssystem

Detta gör att indikatorn för lågt däcktryck/
däcktrycksvarningssystemet tänds och ett
meddelande visas på förarinformationsgränssnittet.

» Däcktrycksvarningssystem

Systemet övervakar inte däcken vid körning i låg hastighet.

Förhållanden som exempelvis låg yttertemperatur och höjdförändringar påverkar däckens lufttryck och kan medföra att indikatorn för lågt däcktryck/
däcktrycksvarningssystemet tänds.

Om däcktrycket kontrolleras och justeras i:

- Varmt väder kan det bli för lågt i kallare väder.
 - Kallt väder kan det bli alltför högt under den varma årstiden.
- Lågt lufttryck/Indikatorn för däcktrycksvarningssystem tänds inte när däcket pumpats för mycket.

Däcktrycksvarningssystemet fungerar inte korrekt om fordonet har däck av olika typ och storlek.

Se därför till att använda däck av samma storlek och typ.

» Kontrollera och underhålla däck s. 609

Indikatorn för lågt däcktryck/däcktrycksvarningssystemet kan tändas med fördröjning, eller kanske inte tänds alls när:

- Du accelererar snabbt, bromsar tvärt eller vrider på ratten.
- Du kör på snötäckta vägar eller i halt väglag.
- Däckkedjor används.

■ Kalibrering av däcktrycksvarningssystem

Du måste starta kalibreringen av däcktrycksvarningssystemet varje gång du:

- Justerar trycket i ett eller flera däck.
- Skiftar hjulens plats.
- Byter ett eller flera däck.

Före kalibrering av däcktrycksvarningssystemet:

- Justera lufttrycket i alla fyra däcken när de är kalla.
➤ **Kontrollera däcken** S. 609

Se till att:

- Fordonet står helt still.
- Växelspaken är i **P**.
- Effektläget är inställt på ON.

▣ Däcktrycksvarningssystem

Indikatorn för lågt däcktryck/däcktrycksvarningssystemet kan tändas under följande förhållanden:

- Däckkedjor används.

▣ Kalibrering av däcktrycksvarningssystem

Kalibreringsprocessen tar cirka 30 minuter av sammanlagd körning i hastigheter mellan 40 och 100 km/h.

Om kraftsystemet under denna period slås på och fordonet inte flyttas inom 45 sekunder kan du märka att indikatorn för lågt däcktryck tänds kortvarigt. Detta är normalt och anger att kalibreringen ännu inte har slutförts.

Om däckkedjor är monterade ska de tas av innan du kalibrerar däcktrycksvarningssystemet.

Om indikatorn för lågt däcktryck/däcktrycksvarningssystemet tänds trots att specificerade däck med rätt lufttryck är monterade ska fordonet kontrolleras av en återförsäljare.

Vi rekommenderar att däcken ersätts med samma märke, modell och storlek som originalen. Be återförsäljaren om mer information.

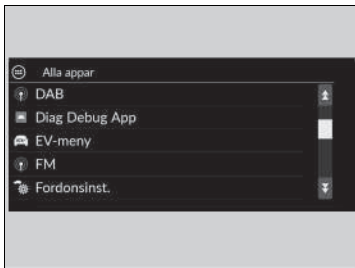

Du kan kalibrera systemet med den anpassade funktionen på ljud-/informationsskärmen.

1. Ställ effektläget på ON.
2. Välj **Alla appar**.



3. Välj **Fordonsinställningar**.

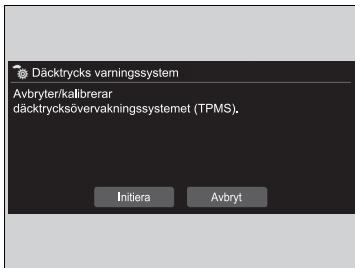

4. Välj **Däcktrycksvarningssystem**.
5. Välj **Avbryt** eller **Kalibrera**.

- Om meddelandet **Misslyckades** visas upprepar du steg 5.
- Kalibreringsprocessen avslutas automatiskt.

System för döda vinkeln-information*

Systemet är konstruerat för att upptäcka fordon i specifika varningszoner nära ditt fordon, särskilt där de är svåra att upptäcka i så kallade "döda vinklar".

När systemet upptäcker fordon som närmar sig bakifrån i angränsande filer, tänds motsvarande indikator under några sekunder till hjälp för dig när du ska byta fil.

System för döda vinkeln-information*

VARNING

Underlåtenhet att se till att det är säkert att byta körfil kan resultera i en kollision och allvarliga skador eller dödsfall.

Förlita dig inte bara på informationssystemet för döda vinkeln när du byter fil.

Innan du byter fil ska du alltid titta efter andra fordon i backspeglarna på båda sidor av fordonet och bakom dig.

Viktig säkerhetspåminnelse

Som alla hjälpsystem har döda vinkeln-informationssystemet sina begränsningar. Förlita dig inte för mycket på döda vinkeln-informationssystemet, då det kan leda till en kollision.

* Ej tillgängligt på alla modeller

■ Så här fungerar systemet

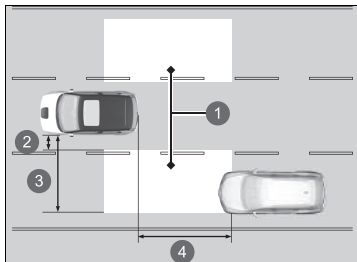



- 1 Varningszon
- 2 Ca 0,5 m
- 3 Ca 3 m
- 4 Ca 3 m

- Radarsensorerna upptäcker ett fordon i varningszonen när ditt fordon rör sig framåt i 20 km/tim eller fortare.

Radarsensorer: Under den bakre stötfångarens hörn

☒ System för döda vinkeln-information*

Systemet är endast till för att göra körningen bekvämare för dig. Även om ett objekt är inom en varningszon, kan följande situationer uppstå.

- Döda vinkeln-informationssystemets varningslampa tänds i vissa fall inte på grund av hinder (vattenstänk osv.), även utan att -förarinformation visas i förarinformationsgränssnittet.
- Döda vinkeln-informationssystemets varningslampa kan tändas även när -meddelandet visas.

Döda vinkeln-informationssystemets varningsindikator kanske inte tänds i följande situationer:

- Ett fordon befinner sig inte i varningszonen i mer än två sekunder.
- Ett fordon är parkerat i en sidofil.
- Hastighetskillnaden mellan ditt fordon och fordonet som passeras, överstiger 10 km/h.
- Ett objekt som ej registrerats av radarsensorerna närmar sig eller passerar ditt fordon.
- Fordon som kör i filen bredvid är en motorcykel eller annat litet fordon.

Du kan stänga av ljudsignalen eller alla döda vinkeln-informationssystemets varningar via ljud-/informationsskärmen.

☒ **Anpassade funktioner** S. 327

■ När systemet upptäcker ett fordon

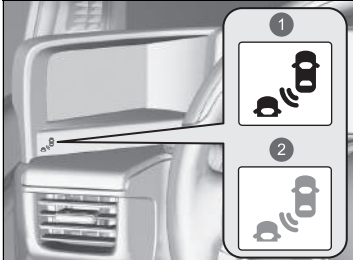

- 1 Tänds
- 2 Blinkar

Döda vinkeln-informationssystemets varningsindikator: Sitter under skärmen till spegelsystemet med sidokameror.

Tänds när:

- Ett fordon kommer in i varningszonen bakifrån för att köra om dig med en hastighetsskillnad på högst 50 km/tim jämfört med ditt fordon.
- Du passerar ett fordon med en hastighetsskillnad på högst 20 km/tim.

Blinkar och summern ljuder när:

Du för blinkersspaken i samma riktning som det upptäckta fordonet. Summern ljuder tre gånger.

☒ System för döda vinkeln-information*

System för döda vinkeln-information kan påverkas negativt när:

- Föremål (skyddsräcken, stolpar, träd osv.) avkänns.
- Ett föremål som inte effektivt reflekterar radiovågor t.ex. en motorcykel, finns i en varningszon.
- Du kör på en kurvig väg.
- Ett fordon flyttas från en fil långt bort till körfilen intill din.
- Systemet påverkas av yttre elektriska störningar.
- Den bakre stötfångaren eller sensorerna har reparerats på ett felaktigt sätt eller den bakre stötfångaren har deformerats.
- Sensorernas inriktning har ändrats.
- Vid dåligt väder (regn, snö och dimma).
- Du svänger i en korsning.
- Vid körning på ojämn väg.
- Vid en kort sväng som gör att fordonet kränger en aning.

Korrekt användning av systemet för döda vinkeln-information:

- Håll alltid hörnen på den bakre stötfångaren rena.
- Täck inte över hörnet på den bakre stötfångaren med dekalering eller klistermärken av något slag.
- Lämna fordonet till en återförsäljare om du behöver reparera hörnen på den bakre stötfångaren eller om hörnen på den bakre stötfångaren har utsatts för skador.

* Ej tillgängligt på alla modeller



■ Döda vinkeln-information på/av

Du kan slå på och stänga av systemet från ljud-/informationsskärmen.

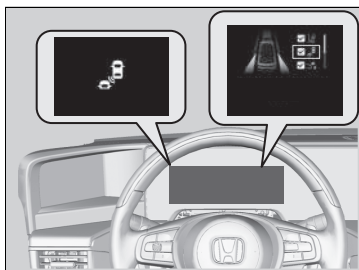
► **Förarassistanssystem på och av** S. 326



Du kan även stänga av och sätta på systemet med följande procedur:

1. Tryck på -knappen på ratten.
2. Vrid på vänster väljarratt för att välja **Säkerhetsupport** och tryck sedan på vänster väljarratt.
3. Vrid på vänster väljarratt för att välja **Informationssystem döda vinkeln** och tryck sedan på vänster väljarratt.
 - Meddelandet visas på displayen med förarinformation när systemet slås på eller av.
 - En bock visas i rutan och färgen på -symbolen ändras till grön när systemet är på. Bocken försvinner och färgen på -symbolen ändras till grå när systemet är avstängt.

Honda Sensing är ett förarassistanssystem som använder tre distinkt olika typer av sensorer: En sonarsensor som sitter i frontgrillen, en främre sensorkamera monterad på insidan av vindrutan, bakom backspegeln, en sonarsensor som sitter i främre och bakre stötfångare.

Honda Sensing har följande funktioner.

■ Funktioner som inte kräver knapptryckningar för att aktiveras

- Kollisionsminimerande bromssystem (CMBS) ➤ S. 430
- Bromskontroll vid låg hastighet ➤ S. 441
- Avkörningsförebyggande system ➤ S. 478
- Aviseringssystem för ledbils avresa ➤ S. 484
- System för vägmärkesigenkänning ➤ S. 488

■ Funktioner som kräver knapptryckningar för att aktiveras

- Adaptiv farthållare (ACC) med efterföljande fordon vid låg hastighet (LSF) ➤ S. 447
- System för körfältsassistans (LKAS) ➤ S. 467

■ Reglage för ACC med LSF*/LKAS

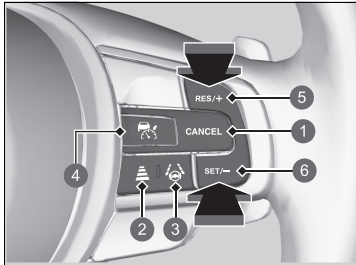

- 1 **CANCEL**-knapp
- 2 Avståndsknapp
- 3 LKAS-knapp
- 4 -knapp
- 5 **RES/+**-knapp
- 6 **SET/--**-knapp

■ -knapp

Tryck för att aktivera standby-läget för ACC med LSF. Eller tryck för att avbryta detta system.

■ **LKAS**-knapp

Tryck för att aktivera standby-läget för körfältsassistansen. Eller tryck för att avbryta detta system.

■ **RES/+**/**SET/--**-knapp

Tryck på **RES/+** för att återuppta ACC med LSF eller öka fordonshastigheten.

Tryck på **SET/--** för att ställa in ACC med LSF eller sänka fordonshastigheten.

■ **Avståndsknapp**

Tryck för att ändra avståndet för ACC med funktion för efterföljande fordon vid låg hastighet.

■ **CANCEL**-knapp

Tryck för att avbryta ACC med LSF.

■ Innehåll på display med förarinformation

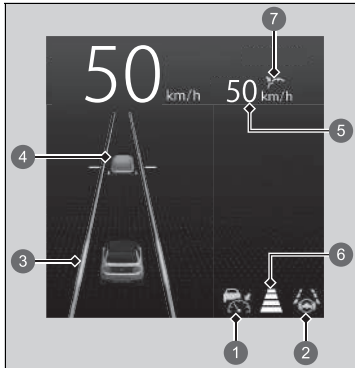

Du kan se aktuell status för ACC med LSF och LKAS.

- 1 Anger att ACC med LSF är redo att aktiveras.
 - Grönt: Systemet är påslaget.
 - Vitt: Systemet är i vänteläge.
 - Gult: Det har uppstått ett problem i systemet.
- 2 Anger att LKAS är redo att aktiveras.
 - Grönt: Systemet är på eller i vänteläge.
 - Gult: Det har uppstått ett problem i systemet.
- 3 Anger att LKAS är aktiverat.
- 4 Anger om ACC med funktion för efterföljande fordon vid låg hastighet har upptäckt framförvarande fordon.
- 5 Anger att ACC med funktion för efterföljande fordon vid låg hastighet visar den inställda fordons hastigheten.
- 6 Anger att ACC med funktion för efterföljande fordon vid låg hastighet visar det inställda fordonsavståndet.
- 7 Anger att ACC med funktion för efterföljande fordon vid låg hastighet visar inställningens status.
 - Grönt: Systemet är påslaget.
 - Grått: Systemet är inte aktiverat.

Kollisionsminimerande bromssystem (CMBS)

Kan assistera när det finns risk för kollision med ett annat fordon, en fotgängare eller en cyklist (cykel i rörelse) som upptäcks framför ditt fordon. CMBS är utformat för att uppmärksamma dig på en eventuell kollision, samt hjälpa till att minska hastigheten, undvika kollisioner och minska kollisionens kraft.

📖 Kollisionsminimerande bromssystem (CMBS)

Anvisningar om korrekt hantering av radarsensorn hittar du på nästa sida.

📖 **Radarsensor** S. 496

Du kan läsa hanteringsinformationen för kameran som ingår i detta system.

📖 **Främre avkänningskamera** S. 494

Viktig säkerhetspåminnelse

CMBS är avsett att lindra effekten av oundvikliga kollisioner. Det varken förhindrar kollisionen eller stoppar fordonet automatiskt. Du måste fortfarande själv bromsa och styra på lämpligt sätt efter rådande körförhållanden.

Under följande förhållanden kan det hända att CMBS inte aktiveras eller inte upptäcker ett framförvarande fordon:

📖 **Villkor och begränsningar för CMBS** S. 435

■ Så här fungerar systemet

När ska systemet användas

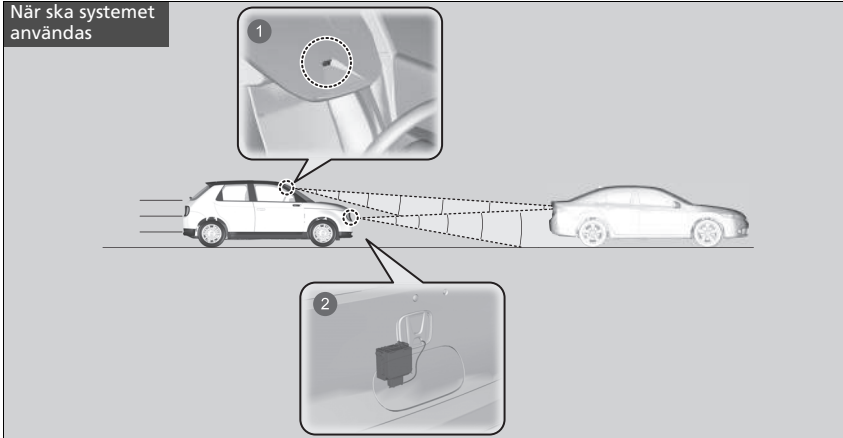

- ❶ Kameran är placerad bakom backspegeln.
- ❷ Radarsensorn sitter i frontgrillen.

Systemet börjar övervaka vägen framåt när fordonets hastighet är ungefär 5 km/h och det finns ett fordon, en fotgängare eller en cykel i rörelse framför dig.

☒ Kollisionsminimerande bromssystem (CMBS)

När CMBS aktiveras kan det automatiskt aktivera bromsen. Det inaktiveras när fordonet stannar eller om ingen risk för kollision fastställs.

CMBS aktiveras när:

- Hastighetskillnaden mellan det egna fordonet och ett framförvarande fordon, en fotgängare eller en cykel i rörelse som upptäcks framför dig uppgår till ungefär 5 km/h eller högre med kollisionsrisk.
- Fordonets hastighet är cirka 100 km/h eller lägre och systemet fastställer att det finns risk för kollision med:
 - Ett mötande eller stillastående fordon har upptäckts framför dig.
 - En fotgängare eller cykel i rörelse har upptäckts framför dig.
- Fordonets hastighet är högre än 100 km/tim och systemet avgör att det finns risk för kollision med ett framförvarande fordon som färdas i samma riktning.

CMBS inaktiveras när fordonet stannar eller om ingen risk för kollision fastställs.

■ När systemet aktiveras

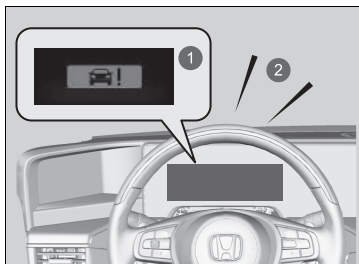

- 1 Visuella varningar
- 2 Hörbart larm

Systemet varnar visuellt och hörbart om det finns risk för kollision, och stänger av om kollisionen undviks.

- Vidta lämpliga åtgärder för att förhindra en kollision (bromsa, byt fil osv.)

Vid systemets tidigaste nivå för kollisionsvarning kan du ändra avståndet (**Långt/Normalt/Nära**) mellan fordon då varningar avges på ljud/informationsskärmen.

- **Anpassade funktioner** S. 327

► När systemet aktiveras

Kameran i CMBS är också utformad för att upptäcka fotgängare.

Denna detekteringsfunktion för fotgängare kan dock i vissa fall inte aktiveras eller inte upptäcka en fotgängare framför fordonet.

Se de punkter som anger begränsningar i fotgängaravkänningen i listan.

- **Villkor och begränsningar för CMBS** S. 435

■ Kollisionslarmets faser

Systemet har tre varningsfaser när det finns risk för en kollision. Beroende på omständigheterna kan det dock hända att CMBS inte har gått igenom alla faser innan den sista fasen initieras.

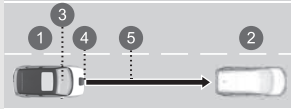
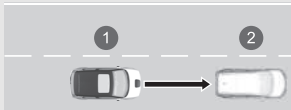
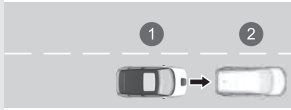
| Avstånd mellan fordonen | CMBS | | |
|--|--|--|---------------------|
| | Radarsensorn upptäcker ett fordon | Ljudsignaler och visuella VARNINGAR | Bromsning |
| Fas 1  | Det finns en risk för kollision med fordonet framför. | Om alternativet Långt valts avges visuella och hörbara varningar vid ett längre avstånd från framförvarande fordon än vid inställningen Normalt , och vid Nära sker det vid ett kortare avstånd än vid Normalt . | — |
| Fas 2  | Risken för en kollision har ökat och reaktionstiden har minskat. | Hörbart och synligt larm. | Lätt inbromsning |
| Fas 3  | CMBS kommer fram till att en kollision är oundviklig. | | Kraftig inbromsning |

- ① Ditt fordon
- ② Fordonet framför
- ③ Långt
- ④ Normalt
- ⑤ Nära



■ Aktivera/inaktivera CMBS

Du kan slå på och stänga av systemet från ljud-/informationsskärmen.

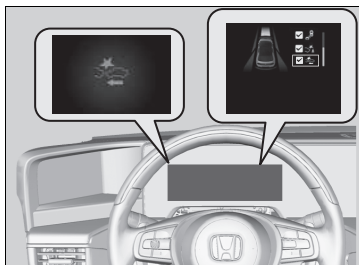
➤ **Förarassistanssystem på och av** S. 326



Du kan även stänga av och sätta på systemet med följande procedur:

1. Tryck på -knappen på ratten.
2. Vrid på vänster väljarratt för att välja **Säkerhetssupport** och tryck sedan på vänster väljarratt.
3. Vrid på vänster väljarratt för att välja **Kollisionsminimerande bromssystem** och tryck sedan på vänster väljarratt.
 - ▶ Meddelandet visas på displayen med förarinformation när systemet slås på eller av.
 - ▶ En bock visas i rutan och färgen på -symbolen ändras till grön när systemet är på. Bocken försvinner och färgen på -symbolen ändras till grå när systemet är avstängt.

CMBS aktiveras varje gång kraftsystemet startas, även om det inaktiverades senaste gången fordonet kördes.

☒ Aktivera/inaktivera CMBS

CMBS kan stängas av automatiskt, och indikatorn för säkerhetsassistans tänds och förblir tänd under vissa förhållanden:

☒ **Villkor och begränsningar för CMBS** S. 435

När CMBS aktiveras, kommer funktionen att fortsätta att fungera även om gaspedalen är delvis nedtrampad. Den avbryts om gaspedalen trycks ned mycket.

■ Villkor och begränsningar för CMBS

Systemet kan inaktiveras automatiskt och indikatorn för säkerhetsassistans (grå) tändas under vissa förhållanden. Några exempel på sådana förhållanden anges nedan. Andra omständigheter kan begränsa vissa funktioner för CMBS.

📄 **Främre avkänningskamera** S. 494

■ Miljöförhållanden

- Körning i dåligt väder (regn, dimma, snö eller liknande).
- Plötsliga växlingar mellan ljus och mörker, som då du kör in i eller ut ur en tunnel.
- Svag kontrast mellan föremål och bakgrund.
- Körning mot en lågt stående sol (t.ex. i gryning eller skymning).
- Starkt ljus reflekteras på fotgängarna, cyklar i rörelse eller körbanan.
- Körning i skuggan av träd, byggnader etc.
- Föremål eller konstruktioner vid vägen tolkas felaktigt som fordon eller fotgängare.
- Reflexer på vindrutans insida.
- Körning på natten eller i mörka ljusförhållanden, t.ex. en tunnel (på grund av dåliga ljusförhållanden kan det hända att fotgängare, cyklar i rörelse eller andra fordon inte alltid upptäcks).

■ Vägförhållanden

- Körning på snöig eller våt vägbanan (skymda körfältsmarkeringar, fordonsspår, reflekterade ljus, vägstänk, hög kontrast).
- Körning på kurviga, slingrande eller kuperade vägar.
- Vägen går i kuperad terräng eller fordonet närmar sig ett backkrön.

Körning på en smal stålbro eller andra områden där det finns objekt som starkt reflekterar radiovågor på fordon, fotgängare eller cyklar i rörelse.

■ Fordonsförhållanden

- Strålkastarglasen är smutsiga eller strålkastarna är felinställda.
- Vindrutans utsida är igensatt av smuts, lera, löv, våt snö osv.
- Vindrutans insida är immig.
- Ett onormalt däck- eller hjullstånd (fel storlek, varierande storlek eller konstruktion, fel däcktryck, kompakt reservdäck osv.).
- Med snökedjor monterade.
- Fordonets bakdel är nersunken på grund av tung last eller modifierad fjädring.
- Kameratemperaturen blir för hög.
- Körning med den elektriska parkeringsbromsen aktiverad.
- Om radarsensorn i kylargrillen blir smutsig.
- Fordonet drar en släpvagn.
- Körning på natten eller i mörka ljusförhållanden (i exempelvis tunnlar) med strålkastarna avstängda.

■ Begränsningar av registrering

- Ett fordon, cykel i rörelse eller en fotgängare kommer plötsligt ut framför dig.
- Avståndet mellan ditt fordon och fordonet, cykeln i rörelse eller fotgängaren framför dig är för kort.
- Ett fordon kör in framför dig i låg hastighet och bromsar plötsligt.
- Om du accelererar snabbt och närmar dig fordonet, cykeln i rörelse eller fotgängaren framför dig i hög hastighet.
- Fordonet framför är en motorcykel, cykel, elskoter eller annat mindre fordon.
- När det förekommer djur framför fordonet.
- När du kör på en kurvig, slingrig eller backig väg som gör det svårt för sensorn att korrekt upptäcka framförvarande fordon.
- Hastighetsskillnaden mellan ditt fordon och framförvarande fordon, cykel i rörelse eller fotgängare är mycket stor.
- Det framförvarande fordonet, mötande fordonet, fotgängaren eller cykeln i rörelse åker plötsligt in eller hoppar plötsligt in framför dig.
- Ett annat fordon kör plötsligt in framför dig vid en korsning e.dyl.
- Ditt fordon svänger plötsligt ut framför ett mötande fordon.

- När du kör över en smal stålbro.
- När det framförvarande fordonet plötsligt saktar ned.
- Cykeln stannar.
- Det mötande fordonet eller framförvarande fordon är ställt i sidled.
- När en fotgängare eller cykel korsar vägen för snabbt.
- En fotgängare eller cykel närmar sig från motsatt riktning.
- När en fotgängare eller cykel smälter in i bakgrunden, vilket förhindrar systemet från att upptäcka dem.
- När flera fotgängare eller cyklar rör sig framför dig i grupp.
- När en fotgängare kör en barnvagn eller rullar en cykel.
- Det mötande fordonet eller framförvarande fordon är inte upplysta i mörkret.

Begränsningar som endast rör fotgängaravkänning

- När en grupp personer går i bredd framför fordonet.
- Omgivningsförhållanden eller fotgängarens ägodelar ändrar fotgängarens form, vilket hindrar systemet från att inse att personen är en fotgängare.
- Om fotgängaren är kortare än cirka 1 meter eller längre än cirka 2 meter.
- När en fotgängare står böjd eller sitter på huk, eller håller händerna i luften eller springer.
- När kameran inte korrekt kan identifiera en fotgängare på grund av en ovanlig form (på grund av bagage, kroppsställning, storlek).

■ Exempel på andra begränsningar för detektering eller systemfunktion

- När framförvarande fordon är en motorcykel, rullstol eller annat speciellt format fordon.
- När framförvarande fordon, mötande fordon, fotgängare eller cykel i rörelse inte befinner sig framför fordonet.
- Skillnaden i hastighet mellan ditt fordon och framförvarande fordon, mötande fordon, fotgängare eller cykel i rörelse är betydande.
- När fordonet eller cykeln i rörelse framför dig plötsligt saktar ner.
- När du närmar dig ett framförvarande fordon, mötande fordon, fotgängare eller cyklar i rörelse när du accelererar snabbt eller vrider på ratten.
- När cykeln i rörelse är i barnstorlek, hopfällbar cykel, trehjuling eller annan typ av cykel med små däck, eller en lång cykel, till exempel en tandemcykel.
- När kameran inte korrekt kan identifiera en fotgängare på grund av en ovanlig form.

■ Automatisk avstängning

Det kan hända att CMBS automatiskt avaktiveras och att indikatorn för säkerhetsassistans (gul) tänds och fortsätter lysa i följande fall:

- Temperaturen i systemet är hög.
- Du kör i terräng eller på en bergsväg, eller på en kurvig och slingrande väg under en längre tid.
- Ett onormalt däcktillstånd upptäcks (fel däckstorlek, punktering m.m.).
- Kameran bakom backspeglarna eller området runt kameran, inklusive vindrutorna, blir smutsigt.

När orsaken till avstängningen av CMBS har eliminerats eller åtgärdats (t.ex. genom rengöring), aktiveras systemet igen.

■ Liten risk för en kollision

CMBS kan aktiveras även om du är medveten om det framförvarande fordonet eller när du inte har något fordon framför dig. Exempel på detta är:

■ Vid omkörningar

Du närmar dig ett framförvarande fordon och byter fil för att köra om.

■ I korsningar

Du närmar dig eller kör om ett fordon som svänger vänster eller höger.

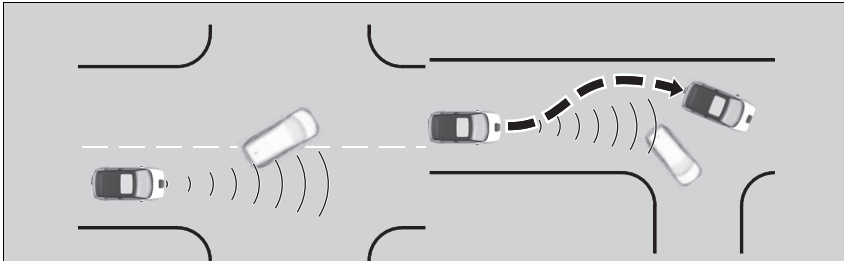

⊠ Kollisionsminimerande bromssystem (CMBS)

Låt fordonet kontrolleras av en återförsäljare om systemet uppträder onormalt (t.ex. om varningsmeddelandet visas för ofta).

■ I en kurva

Vid körning i kurvor kommer ditt fordon till ett läge där ett mötande fordon är rakt framför dig.

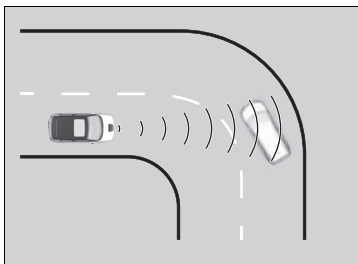

■ Om du passerar under en låg bro i hög hastighet

Du kör under en låg eller smal bro i hög hastighet.

■ Vägbulor, vägarbeten, järnvägsspår, föremål vid sidan av vägen och liknande.

Du kör över vägbulor, stålplattor i vägen osv. eller du närmar dig ett järnvägsspår eller föremål vid sidan av vägen (t.ex. ett vägmärke eller skyddsräcke) i en kurva eller, vid parkering, stillastående fordon och murar.

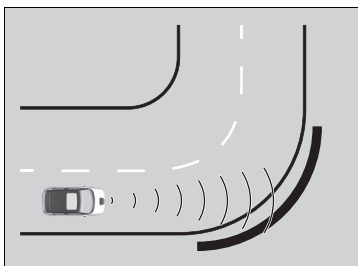

Bromskontroll vid låg hastighet

Systemet för bromskontroll låg hastighet har tre funktioner: Bromsning vid låg hastighet, gasstyrning för att förebygga kollision och gasstyrning för att förebygga kollision bakifrån. Med hjälp av sonarsensorer som sitter på främre och bakre stötfångarna upptäcker fordonet om det finns risk för kollision med en vägg eller annat hinder när gaspedalen trycks ned med alltför mycket kraft. Systemet hjälper till att undvika kollisioner och minska skador från kollisioner genom att begränsa kraftsystemets uteffekt.

▣ Bromskontroll vid låg hastighet

VARNING

Det är inte möjligt för systemet för bromskontroll vid låg hastighet att undvika kollisioner eller minska skador vid en kollision i alla situationer där gaspedalen har tryckts ner av misstag eller med för stor kraft.

Att förlita sig för mycket på detta system kan resultera i en kollision och allvarliga skador eller dödsfall.

Det är ditt ansvar att alltid kontrollera växelläget, pedalens placering och omgivningarna samt att framföra fordonet på ett säkert sätt.

När fordonet är fast i en järnvägs korsning kan systemet uppfatta bommen som ett hinder och aktiveras. Om detta inträffar avbryts bromsning vid låg hastighet automatiskt efter en viss tid efter stopp, så att du kan fortsätta att köra framåt. Om gasstyrning för att förebygga kollision aktiveras ska du fortsätta att lugnt trycka ned gaspedalen, eller trycka ned gaspedalen igen, och sedan skjuta bommen åt sidan.

Om systemet aktiveras av trottoarkanter/parkeringskanter eller nivåskillnader på vägen och du inte kan parkera eller ta bort dem ska du stänga av systemet.

■ Så här fungerar systemet

Bromsfunktion vid låg hastighet

Bromsfunktionen vid låg hastighet ger ett synligt och hörbart larm när fordonet rör sig i ca 2 till 10 km/h och det finns risk för kollision med en vägg eller annat hinder. Den ger också assistans med bromsning.

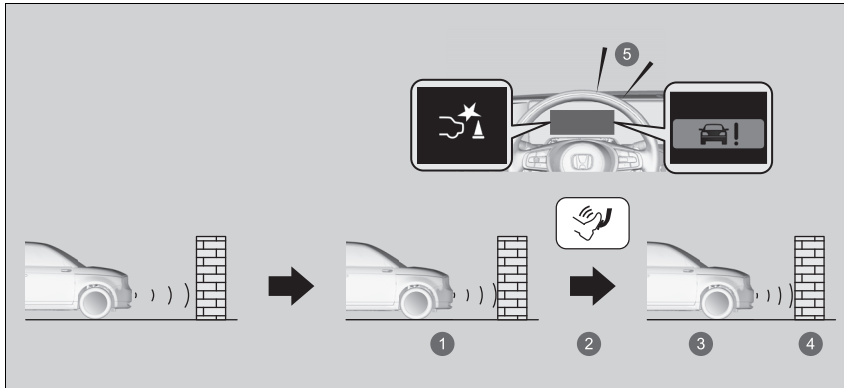

- 1 Påbörja nödbromsning
- 2 Broms
- 3 Stopp
- 4 Släpp bromsen när fordonet har stannat
- 5 Hörbart larm

►► Bromskontroll vid låg hastighet

Anvisningar om korrekt hantering av sonargivarna hittar du på nästa sida.

► **Sonarsensorer** S. 497

För att förhindra att systemet aktiveras när det inte behövs ska du alltid stänga av det under fordonsunderhåll, vid lastning på fartyg, lastbilar och så vidare, eller vid användning av en chassidynamometer eller rullset för inspektion.

Gör inga ändringar på fjädringen. Systemet kanske inte fungerar korrekt.

Använd alltid rekommenderad storlek, tillverkare och typ av däck, samt kontrollera slitaget. Om dessa skiljer sig åt kanske systemet inte fungerar korrekt.

Gasstyrning för att förebygga kollision och gasstyrning för att förebygga kollision bakifrån

När fordonet står stilla eller rör sig i mindre än 10 km/h och det finns ett hinder såsom en vägg nära framför eller bakom fordonet informeras du med ett synligt och hörbart larm om gaspedalen trycks ned mer än nödvändigt. Samtidigt förhindrar systemet plötsliga rörelser framåt eller bakåt genom att begränsa kraftsystemets utgångseffekt och sedan aktiveras bromsning vid låg hastighet.

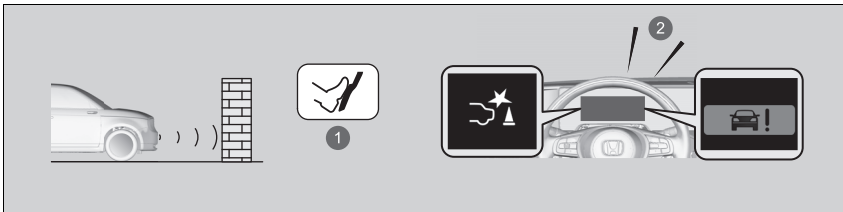

- ① Oavsiktlig nedtryckning av gaspedalen/Begränsning av kraftsystemets utgångseffekt
- ② Hörbart larm

Gasstyrning för att förebygga kollision och gasstyrning för att förebygga kollision bakifrån aktiveras inte i följande situationer.

Vid körning framåt:

När du befinner dig i en brant sluttning eller växelläget är i läge **P**, **R** eller **N**.

Vid backning:

När du befinner dig i en brant sluttning eller växelläget är i ett annat läge än **R**.



■ Systemet på och av

Du kan slå på och stänga av systemet från ljud-/informationsskärmen.

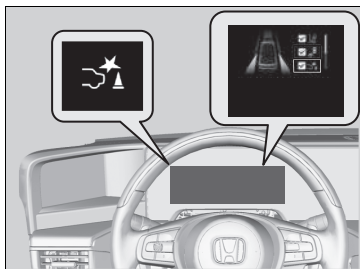
➔ **Förarassistanssystem på och av** S. 326



Du kan även stänga av och sätta på systemet med följande procedur:

1. Tryck på -knappen på ratten.
2. Vrid på vänster väljarratt för att välja **Säkerhetsupport** och tryck sedan på vänster väljarratt.
3. Vrid på vänster väljarratt för att välja **Bromskontroll låg hastighet** och tryck sedan på vänster väljarratt.
 - ▶ Meddelandet visas på displayen med förarinformation när systemet slås på eller av.
 - ▶ En bock visas i rutan och färgen på -symbolen ändras till grön när systemet är på. Bocken försvinner och färgen på -symbolen ändras till grå när systemet är avstängt.

Systemet för bromskontroll vid låg hastighet aktiveras varje gång kraftsystemet startas, även om det stängdes av senaste gången fordonet kördes.

■ Villkor för avaktivering

Villkor för gasstyrning för att förebygga kollision och gasstyrning för att förebygga kollision bakifrån.

- När gaspedalen inte längre är nedtryckt.
- När gaspedalen är nedtryckt i ungefär fyra sekunder.
- När bromspedalen är nedtryckt.
- När ratten vrids och kollision undviks.

Villkor för avaktivering av bromsningsfunktion vid låg hastighet.

- En viss tid har gått sedan aktiveringen.

■ Villkor och begränsningar för systemet för bromskontroll vid låg hastighet

Systemet kanske inte fungerar som det ska under följande förhållanden:

■ Exempel på hinder som sonarsensorn inte kan upptäcka

- Hinder som inte reflekterar ljudvågor väl, såsom människor, snö, tyg, skumgummi, etc.
- Smala hinder såsom staket, cyklar, stolpar, etc.
- Korta eller små hinder.
- Hinder omedelbart framför stötfångaren.
- Rörliga föremål eller hinder som plötsligt dyker upp på vägen.
- Hinder som inte är lodräta mot marken, t.ex. en vägg.

☒ Villkor för avaktivering

Efter att bromsning vid låg hastighet och gasstyrning för att förebygga kollision har aktiverats en gång kommer de inte aktiveras igen för samma hinder.

De kan aktiveras igen efter en viss tids körning efter den senaste aktiveringen.

Bromsning vid låg hastighet och gasstyrning för att förebygga kollision (bakifrån) aktiveras separat vid körning framåt och bakåt. (Om det till exempel aktiveras vid körning framåt kan det aktiveras igen omedelbart vid backning.)

Om bromsning vid låg hastighet däremot har aktiverats för att aktivera gasstyrning för att förebygga kollision igen är det nödvändigt att köra under en viss tid.

■ **Exempel på situationer där sonarsensorn inte kan upptäcka hinder**

- Sonarsensorn är smutsig (täckt av snö, vatten, lera, etc.).
- Fordonet är för varmt eller kallt.
- Ratten vrids tvärt när fordonet närmar sig hindret i vinkel.

■ **Exempel på andra fall där systemet kanske inte fungerar på rätt sätt**

- Fordonet lutar på grund av tungt bagage i bagageutrymmet eller i baksätet.
- Dåliga väderförhållanden som ösregn, dimma, snö, sandstormar, etc.
- Omgivningens temperatur/luftfuktighet är för hög eller låg.
- Vid körning nedför en väldigt brant sluttning.
- Vid närhet till andra fordon med sonarsensor eller andra föremål som sänder ultraljudsvågor.

■ **Situationer där systemet kan aktiveras även utan risk för kollision**

- Vid passering genom korta och smala grindar.
- Vid körning på ojämna ytor, gräsytor eller ytor med steg.
- När en sluttande stolpe eller vägg sticker ut från ett högt läge.
- När det finns hinder bredvid vägen.
- Vid körning mot flaggor, draperier, trädgrenar, järnvägsbommar, etc.
- Vid körning på översvämmade gator.

Adaptiv farthållare (ACC) med efterföljande fordon vid låg hastighet (LSF)

Bidrar till att hålla jämn hastighet och hålla ett visst avstånd till fordon som registreras framför ditt fordon. Kan bromsa in och stanna ditt fordon om det registrerade fordonet stannar, utan att du behöver ha en fot på bromspedalen eller gaspedalen.

När ACC med LSF sänker fordonshastigheten genom att ansätta bromsarna tänds fordonets bromsljus.

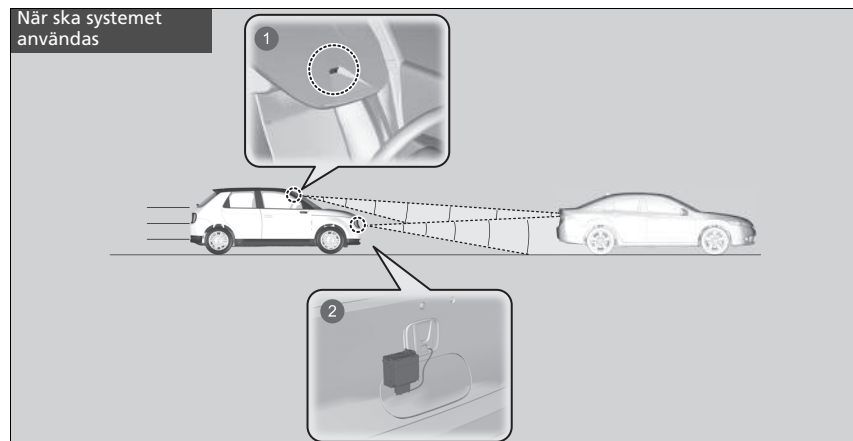

- 1 Kameran är placerad bakom backspeglin.
- 2 Radarsensorn sitter i frontgrillen.

Var noga med att inte stöta mot radarsensorkåpan. Vid kraftiga stötar kan den skadas.

► Adaptiv farthållare (ACC) med efterföljande fordon vid låg hastighet (LSF)

⚠ VARNING

Felaktig användning av den adaptiva farthållaren (ACC) med funktion för efterföljande fordon vid låg hastighet (LSF) innebär en kollisionsrisk.

Använd endast ACC med LSF vid körning på motorväg och i goda väderförhållanden.

⚠ VARNING

ACC med LSF ger begränsad bromsförmåga och kanske inte stannar fordonet i tid för att undvika en kollision med ett fordon som stannar plötsligt framför dig.

Var alltid beredd att trampa ned bromspedalen när omständigheterna kräver det.

Viktig påminnelse

Liksom alla system har ACC med LSF sina begränsningar. Använd bromspedalen när det behövs och håll alltid ett säkert avstånd mellan dig och övriga trafikanter.

Anvisningar om korrekt hantering av radarsensorn hittar du på nästa sida.

► Radarsensor S. 496

- Fordonshastighet för ACC med efterföljande fordon vid låg hastighet (LSF): **Systemet kan användas när ett framförvarande fordon upptäcks inom räckvidden för ACC med funktion för efterföljande fordon vid låg hastighet. Inga fordon upptäcks inom räckvidden för ACC med LSF** – ACC med LSF fungerar i hastigheter från 30 km/h och uppåt.
- Växelläge för ACC med LSF: I **D**.

■ Hur du aktiverar systemet

Användning

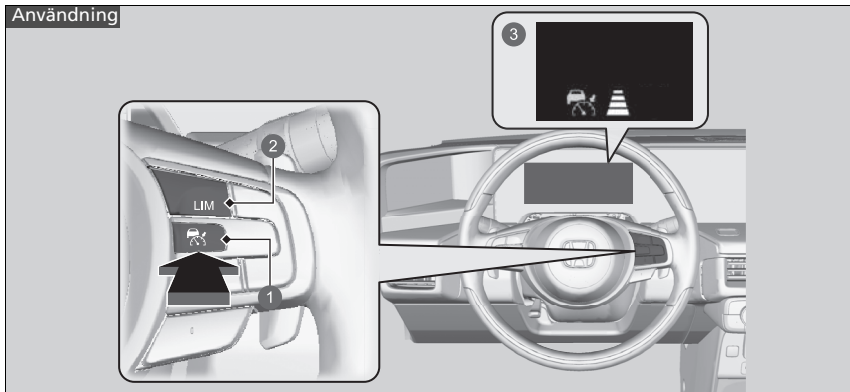

- 1 -knapp
Tryck på -knappen på ratten.
- 2 **LIM**-knapp
Om en annan indikator tänds, tryck på **LIM**-knappen för att ändra den till ACC med funktion för efterföljande fordon vid låg hastighet.
- 3 (vit) är på i mätaren. ACC med LSF är klar att användas.

► Adaptiv farthållare (ACC) med efterföljande fordon vid låg hastighet (LSF)

Du kan läsa hanteringsinformationen för kameran som ingår i detta system.

► **Främre avkänningskamera** S. 494

ACC med LSF fungerar eventuellt inte under vissa förhållanden.

► **Villkor och begränsningar för adaptiv farthållare (ACC) med funktion för efterföljande fordon vid låg hastighet (LSF)** S. 455

När du inte använder ACC med funktion för efterföljande fordon vid låg hastighet (LSF): Stäng av den adaptiva farthållaren genom att trycka på -knappen.

Använd inte ACC med LSF under följande förhållanden:

- På vägar med tung trafik eller vid körning i kontinuerlig stopp-och-start-trafik.
- På vägar med snäva kurvor.
- På vägar med branta nedförsbackar, eftersom den inställda hastigheten kan överskridas om fordonet rullar nedför. I sådana fall bromsar inte ACC med LSF för att hålla den inställda hastigheten.
- På vägar med väggtullar eller andra föremål mellan körfält, eller på parkeringsplatser eller anläggningar med genomfartsåtkomst.

Du kan växla hastighetsangivelserna på displayen med förarinformation eller ljud-/informationsskärmen mellan km/h och mph.

► **Ändra enhet** S. 168

► **Anpassade funktioner** S. 327

■ Så här ställer du in hastigheten

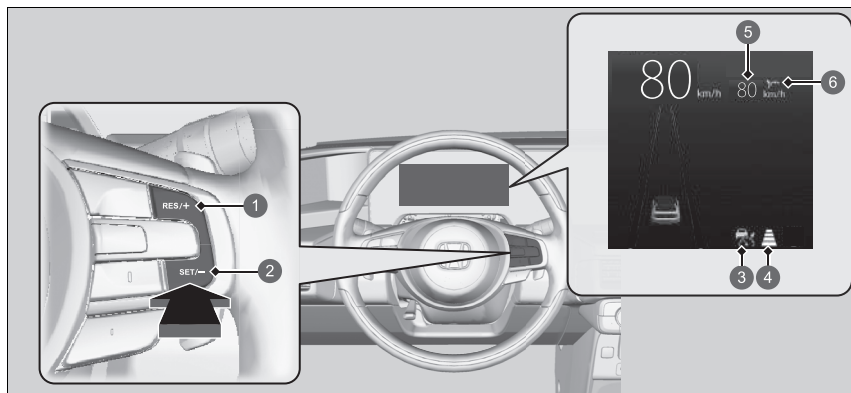

- 1 RES/+ -knapp
- 2 SET/-- -knapp
- 3  (grön)
- 4 Ställ in fordonets avstånd
- 5 Ställ in fordonets hastighet
- 6 Inställningsstatus (grön)

När du kör i ca 30 km/h eller snabbare: Ta bort foten från pedalen och tryck på **SET/--** när du har nått önskad hastighet. När du släpper upp knappen ställs hastigheten in och ACC med LSF aktiveras med den inställda hastigheten.

När du kör långsammare än cirka 30 km/h:

Om fordonet rullar och bromspedalen inte är nedtryckt trycker du på knappen för att fixera den inställda hastigheten på 30 km/h oavsett fordonets aktuella hastighet. Om fordonet står stilla kan du ställa in fordonshastigheten även med bromspedalen nedtryckt.

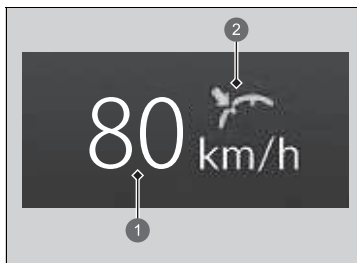

När ACC med funktion för efterföljande fordon vid låg hastighet börjar fungera visas inställd hastighet (grön) på mätaren.

- ❶ Inställd fordonshastighet (vit)
- ❷ Inställningsstatus (grön)

■ Funktionens användning

■ Det finns ett fordon framför dig

ACC med LSF övervakar om ett framförvarande fordon kommer inom räckvidden för ACC med LSF. Om det upptäcks att ett fordon gör detta håller ACC med LSF ditt fordonns inställda hastighet eller minskar den för att hålla fordonets inställda avstånd till framförvarande fordon.

➤ **Ställa in eller ändra avstånd till framförvarade fordon** S. 459

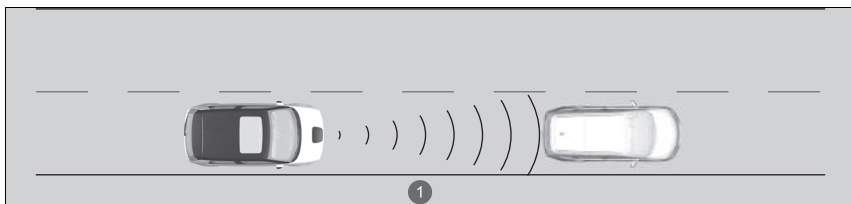

1 Räckvidd för ACC med LSF: 120 m

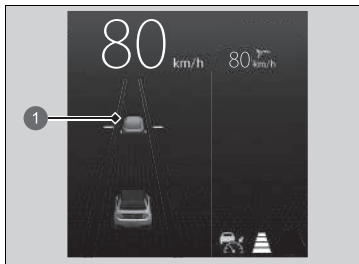

1 En fordonsikon visas på mätaren

När ett fordon vars hastighet är lägre än din inställda hastighet svänger in eller viker in framför dig och har registrerats av radarsensorn och kameran, börjar ditt fordon sakta in.

☒ Funktionens användning

Om det framförvarande fordonet plötsligt saktar ner eller om ett annat fordon kör in framför dig, hörs en ljudsignal och ett varningsmeddelande visas på förarinformationsgränssnittet.

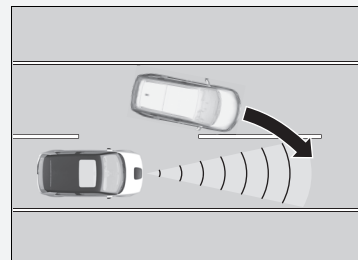

Trampa på bromsen och håll ett lämpligt avstånd till det framförvarande fordonet.

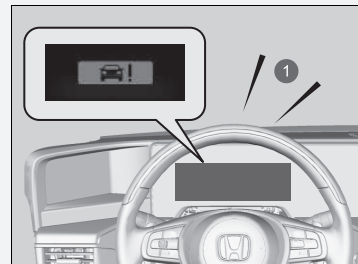

1 Hörbart larm

■ Det finns inget framförvarande fordon

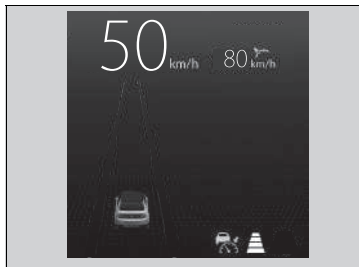

Fordonet håller den inställda hastigheten utan att du behöver ha en fot på bromspedalen eller gaspedalen. Om ett framförvarande fordon som tidigare registrerats förhindrade att ditt fordon kunde hålla den inställda hastigheten, accelererar ACC med LSF fordonet till inställd hastighet och bibehåller den sedan.

■ Du trampar på gasen

Du kan tillfälligt öka farten. I det här fallet förekommer inga ljudsignaler eller visuella varningar, även om ett fordon befinner sig inom området för ACC med LSF-systemet.

ACC med LSF förblir aktiverat såvida inte du avaktiverar det. När du släpper gaspedalen övergår systemet till en lämplig hastighet för att hålla säkert avstånd när framförvarande fordon är inom området för ACC med LSF.

☞ Funktionens användning

Även om avståndet mellan ditt fordon och det upptäckta framförvarande fordonet är kort, kan det i följande fall hända att ACC med LSF accelererar fordonet:

- Det framförvarande fordonet håller nästan samma eller högre hastighet än du.
- Ett fordon som svänger in framför dig håller högre hastighet än du, så att avståndet mellan fordonen gradvis ökar.

Du kan också ställa in systemet på att avge en ljudsignal när ett fordon som upptäcks framför dig åker in i och ut ur ACC med LSF-systemets detekteringsområde. Ändra inställning för **ACC bildetekteringssignal**.

☞ **Anpassade funktioner** S. 327

Begränsningar

Du kan behöva använda bromsen för att hålla ett säkert avstånd när du använder ACC med LSF. Dessutom fungerar ACC med LSF eventuellt inte under vissa förhållanden.

☞ **Villkor och begränsningar för adaptiv farthållare (ACC) med funktion för efterföljande fordon vid låg hastighet (LSF)** S. 455

■ Ett registrerat framförvarande fordon är inom området för ACC med LSF och saktar in för att stanna

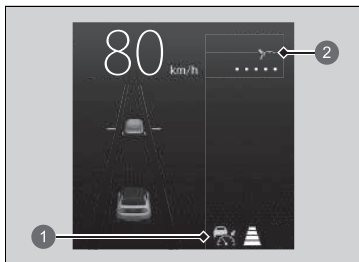

- 1 Indikator för adaptiv farthållare (ACC) med funktion för efterföljande fordon vid låg hastighet (grön)
- 2 Inställningsstatus (grön)

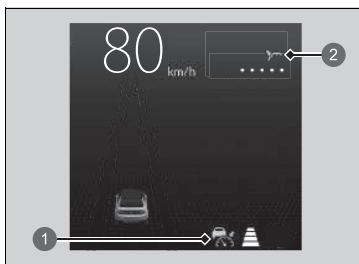

- 1 Indikator för adaptiv farthållare (ACC) med funktion för efterföljande fordon vid låg hastighet (grön)
- 2 Inställningsstatus (grön)

Ditt fordon stannar också automatiskt. -meddelandet visas på mätaren. När framförvarande fordon kör iväg igen blinkar fordonsikonen på mätaren. Om du trycker på knappen **RES/+** eller **SET/-** eller trycker ned gaspedalen använder ACC med LSF den tidigare inställda hastigheten igen.

Om inget fordon är framför dig innan du kör vidare trycker du ned gaspedalen. ACC med LSF fungerar då igen inom den tidigare inställda hastigheten.

► Funktionens användning

VARNING

Om du går ur fordonet när det har stannat och ACC med LSF är aktivt, kan det hända att bilen rullar utan att föraren styr den.

Om fordonet kommer i rörelse utan att föraren styr det kan det orsaka en kollision med allvarlig personskada eller dödsfall som följd.

Stig aldrig ur fordonet när fordonet har stannats av ACC med LSF.

■ Villkor och begränsningar för adaptiv farthållare (ACC) med funktion för efterföljande fordon vid låg hastighet (LSF)

Systemet kan stängas av automatiskt och indikatorn (gul) för adaptiv farthållare (ACC) med funktion för efterföljande fordon vid låg hastighet tänds under vissa omständigheter. Några exempel på sådana förhållanden anges nedan. Andra omständigheter kan begränsa vissa funktioner för ACC.

➤ **Främre avkänningskamera** S. 494

➤ **Radarsensor** S. 496

■ Miljöförhållanden

- Körning i dåligt väder (regn, dimma, snö eller liknande).

■ Vägförhållanden

- Körning på snöig eller våt väg bana (skymda körfältsmarkeringar, fordonsspår, reflekterade ljus, vägstänk, hög kontrast).

■ Fordonsförhållanden

- Vindrutans utsida är igensatt av smuts, lera, löv, våt snö osv.
- Ett onormalt däck- eller hjultillstånd (fel storlek, varierande storlek eller konstruktion, fel däcktryck, kompakt reservdäck osv.).
- Kameratemperaturen blir för hög.
- Den elektriska parkeringsbromsen är aktiverad.
- När frontgrillen är smutsig.
- Fordonets bakdel är nersjunken på grund av tung last eller modifierad fjädring.
- Med snökedjor monterade.

☒ Villkor och begränsningar för adaptiv farthållare (ACC) med funktion för efterföljande fordon vid låg hastighet (LSF)

Radarsensorn för ACC med LSF delas med CMBS-systemet (kollisionsminimerande bromssystem).

☒ **Kollisionsminimerande bromssystem (CMBS)** S. 430

Håll alltid radarsensorns kåpa ren.

Använd aldrig kemiska lösningsmedel eller polermedel för att rengöra sensorkåpan. Rengör den med vatten och en mild tvållösning.

Sätt inte dekaler på radarsensorkåpan eller byt radarsensorkåpa.

Om du behöver reparera eller ta bort radarsensorn, eller om radarsensorkåpan fått en hård smäll, stäng av systemet genom att trycka på -knappen och ta fordonet till en återförsäljare.

Låt fordonet kontrolleras av en återförsäljare om systemet uppträder onormalt (t.ex. om varningsmeddelandet visas för ofta).

■ Begränsningar av registrering

- Ett fordon kör plötsligt ut framför dig.
- Avståndet till framförvarande fordonet är för kort.
- Ett fordon kör in framför dig i låg hastighet och bromsar plötsligt.
- Om du accelererar snabbt och närmar dig framförvarande fordon i hög hastighet.
- Framförvarande fordon är en motorcykel, cykel, elskoter eller annat mindre fordon.
- När det förekommer djur framför fordonet.
- När du kör på en kurvig, slingrig eller backig väg som gör det svårt för sensorn att korrekt upptäcka framförvarande fordon.

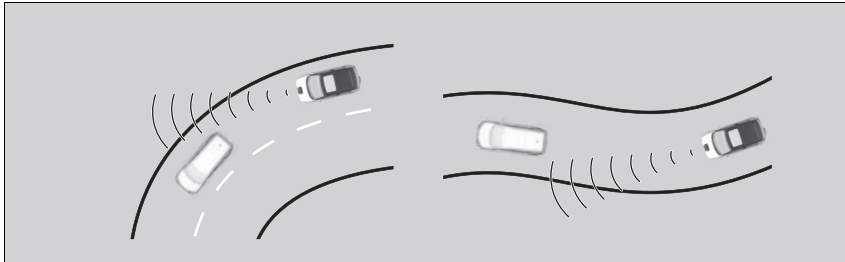

- Hastighetsskillnaden mellan ditt fordon och ett framförvarande fordon är mycket stor.
- Ett mötande fordon svänger plötsligt in framför dig.
- Ditt fordon svänger plötsligt ut framför ett mötande fordon.

▣ Villkor och begränsningar för adaptiv farthållare (ACC) med funktion för efterföljande fordon vid låg hastighet (LSF)

Om bilens främre del får en stöt i någon av följande situationer kanske radarsensorn inte fungerar korrekt. Låt din återförsäljare kontrollera fordonet:

- Fordonet kör på ett gupp, en trottoarkant, ett hinder, en upphöjning osv.
- Fordonet körs genom djupt vatten.
- Fordonet frontalkrockar.

- När du kör över en smal stålbro.

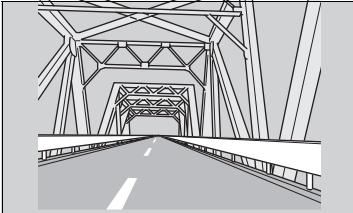

- När framförvarande fordon bromsar plötsligt.
- När framförvarande fordon har en unik form.

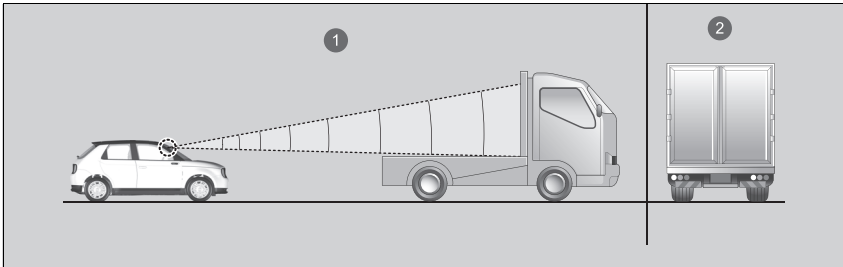

- 1 Radar känner av den övre delen av en tom billastare.
 - 2 Skåpbil, tankbil m.m.
- När ditt fordon eller framförvarande fordon kör i kanten av körfältet.

■ Justera fordonets hastighet

Höj eller sänk fordonets fart med hjälp av **RES/+** eller **SET/-**-knappen på ratten.

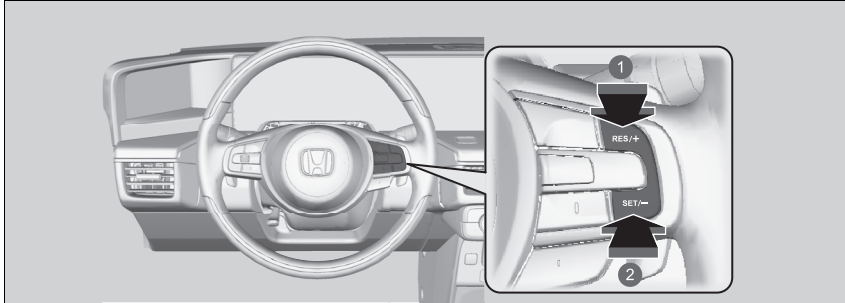

1 För att öka farten

2 För att sänka farten

- Varje gång du trycker på knappen **RES/+** eller **SET/-** höjs eller sänks fordonets hastighet med ca 1 km/h.
- Om du trycker och håller ner knappen **RES/+** eller knappen **SET/-** ökar eller minskar fordonets hastighet med ca 10 km/h.

► Justera fordonets hastighet

Om ett registrerat framförvarande fordon kör med en hastighet som är långsammare än din högre inställda hastighet, accelererar ACC med LSF inte ditt fordon. Detta för att upprätthålla det säkra avståndet mellan ditt fordon och det framförvarande fordonet.

När du trycker ned gaspedalen och sedan trycker in och släpper **SET/-**-knappen ställer du in fordonets aktuella hastighet.

■ Ställa in eller ändra avstånd till framförvarade fordon

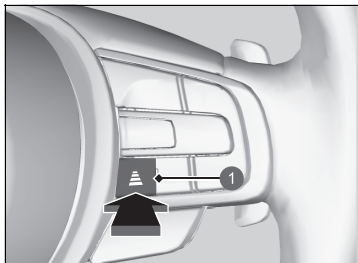





1 Avståndsknapp

Tryck på intervallknappen om du vill ändra intervallet för ACC med funktion för efterföljande fordon vid låg hastighet.

Varje gång du trycker på knappen går inställningen för säkert avstånd (avståndet bakom ett fordon som registrerats framför dig) mellan extra långt, långt, medellångt och kort avstånd.

Du avgör inställningen för ett lämpligt avstånd baserat på dina specifika körförhållanden. Var noga med att följa alla lokala förordningar gällande säkert avstånd.

Ju högre fordonshastigheten är, desto längre blir avståndet för kort, medellångt, långt och extra långt avstånd. Det finns några exempel i tabellen nedan.

| Säkert avstånd | | När den inställda hastigheten är: | |
|----------------|---|-----------------------------------|------------------------|
| | | 80 km/h | 104 km/h |
| Kort |  | 24,2 meter 1,1 sek. | 33,0 meter 1,1 sek. |
| Medellångt |  | 33,0 meter 1,5 sek. | 43,0 meter 1,5 sek. |
| Långt |  | 44,0 meter 2,0 sek. | 57,5 meter 2,0 sek. |
| Extra långt |  | 63,5 meter 2,9 sek. | 83,4 meter 2,9 sek. |

Om ditt fordon stannar automatiskt eftersom ett registrerat framförvarande fordon har stannat, varierar avståndet mellan de två fordonen beroende på avståndsställningen för ACC med LSF.

► Ställa in eller ändra avstånd till framförvarade fordon

Föraren måste alltid se till att hålla tillräckligt bromsavstånd till framförvarande fordon. Minimavstånd och minimitider kan finnas i de lokala trafikförordningarna och det är förarens ansvar att följa lagarna.

■ Så här avbryter du

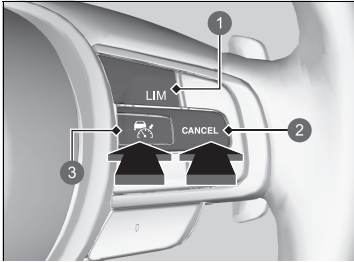

- ❶ LIM-knapp
- ❷ CANCEL-knapp
- ❸ RES/+-knapp

Gör något av följande för att avbryta den adaptiva farthållaren med LSF:

- Tryck på **CANCEL**-knappen.
 - ▶ -indikatorn (grön) på mätaren ändras till -indikatorn (vit).
- Tryck på -knappen.
 - ▶ -indikatorn (grön) slocknar.
- Tryck på **LIM**-knappen.
- Tryck ner bromspedalen när fordonet rör sig framåt.
 - ▶ -indikatorn (grön) på mätaren ändras till -indikatorn (vit).

►► Så här avbryter du

Den inställda hastigheten kan inte ställas in eller återupptas när ACC med LSF har stängts av med -knappen. Tryck på -knappen för att aktivera systemet och ställ sedan in önskad hastighet.

Återuppta tidigare inställd hastighet: När du har avbrutit ACC med funktion för efterföljande fordon vid låg hastighet kan du aktivera ACC med funktion för efterföljande fordon vid låg hastighet med den tidigare inställda hastigheten som visas på mätaren (i grått) genom att trycka på **RES/+**-knappen även om fordonet står stilla.

När du stänger av ACC med funktion för efterföljande fordon vid låg hastighet genom att trycka på **CANCEL**-knappen eller trycka ned bromspedalen visas den tidigare inställda hastigheten på mätaren i grått.

När du trycker på **RES/+**-knappen aktiveras ACC med funktion för efterföljande fordon vid låg hastighet med visad hastighet. När sedan -indikatorn (vit) visas och du trycker på **RES/+**-knappen medan den tidigare inställda hastigheten (i grått) inte visas, ställs den aktuella hastigheten in på samma sätt som vid användning av **SET/-**-knappen.

■ Automatisk inaktivering

Summern ljuder och ett meddelande visas på mätaren när ACC med funktion för efterföljande fordon vid låg hastighet stängs av automatiskt. Något av dessa villkor kan leda till att ACC med LSF avaktiveras automatiskt:

- Vid dåligt väder (regn, dimma, snö eller liknande)
- Om radarsensorn i kylargrillen blir smutsig.
- Om bilen framför dig inte kan detekteras.
- Om ett onormalt däcktillstånd identifieras eller om däcken slirar.
- Vid körning på bergvägar eller i terräng under en längre stund.
- Vid plötsliga ratt rörelser.
- När ABS-systemet, VSA eller CMBS aktiveras.
- När ABS- eller VSA-systemindikatorn tänds.
- När bilen står stilla i en mycket brant backe.
- När du aktiverar den elektriska parkeringsbromsen manuellt.
- När det detekterade fordonet inom ACC med LSF-funktionens räckvidd är för nära ditt fordon.
- Kameran bakom backspejeln eller området runt kameran, inklusive vindrutan, blir smutsigt.
- När maxlasten överskrids.
- När du kör genom ett slutet utrymme, till exempel en tunnel.

Automatisk avaktivering av ACC med LSF kan också utlösas av följande orsaker. I dessa fall kopplas den elektriska parkeringsbromsen in automatiskt.

- Förarens säkerhetsbälte är inte fastspänt när bilen står stilla.
- Bilen står stilla i mer än 10 minuter.
- Kraftsystemet stängs av.

►► Så här avbryter du

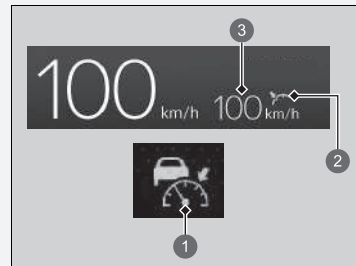

- 1 (vit)
- 2 Inställningsstatus (grå)
- 3 Tidigare inställd hastighet (grå)

►► Automatisk inaktivering

Även om ACC med LSF har stängts av automatiskt går det fortfarande att återta den tidigare inställda hastigheten. Vänta tills den omständighet som avaktiverade ACC med funktion för efterföljande fordon vid låg hastighet förbättras och tryck sedan på **RES/+**- eller **SET/-**-knappen.

I följande fall ljuder en summer, ACC avaktiveras och meddelandet  visas i förarinformationsgränssnittet.

- Fordonet har upprepade gånger ansatt bromsarna för att bibehålla den inställda hastigheten (t.ex. om du kör nedför en lång backe).

■ Intelligent adaptiv farthållarfunktion

Förutser tidigt att ett annat fordon kommer att korsa ditt körfält. Systemet detekterar att ett fordon som kör i det intilliggande långsammare körfältet har för avsikt att köra in framför dig och justerar din fordonshastighet i förväg när ACC med LSF är aktiverat.

■ Så här fungerar systemet

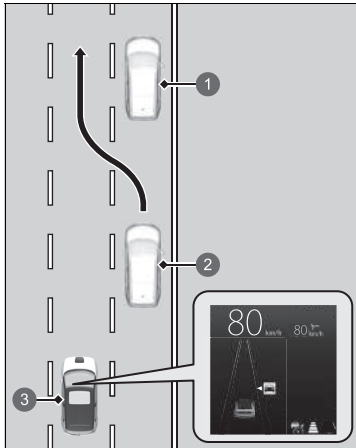

Vänsterstyrd modell visas.

- ① Långsamt fordon
- ② Korsande fordon
- ③ Ditt fordon

Radarsensorn inuti frontgrillen detekterar fordon framför dig, inklusive de i det intilliggande körfältet, och kameran bakom backspegeln detekterar körfältsmarkeringar.

Det här systemet ger bättre följnings-spårningsegenskaper för ACC med LSF; det justerar fordonshastigheten i förväg genom att tidigt förutsäga en situation där ett fordon som kör i det intilliggande långsammare körfältet hinner ifatt ett långsammare framförvarande fordon och byter körfält genom att köra in framför dig.

När en sådan situation förutsägs sänks din fordonshastighet något. Vid detektering sänks fordonets hastighet efter fordonet som kör in framför dig.

Eftersom hastigheten justeras av systemet visas ikonen för korsande fordon på mätaren för att indikera att systemet är aktiverat.

■ Så här aktiveras systemet

När ett fordon kör in framför dig och kör fortare än fordonet framför det, och ditt fordon kör fortare än fordonet som kör in framför dig (dvs. du måste sakta ned) förutsäger ACC med LSF filbytessituationen och anpassar ditt fordonshastighet.

Systemet aktiveras när alla följande villkor uppfylls:

- När ACC med LSF är aktiverat.
- När du kör på en flerfilig väg.
- När fordonshastigheten är mellan cirka 80 km/h och 145 km/h.
- Fordonet kör på en rak eller något kurvig väg.
- Inga blinkers är påslagna.
- Bromspedalen är inte nedtryckt.
- När ett fordon kör in framför ditt fordon från ett långsammare körfält.

■ Aktivera och inaktivera den intelligenta adaptiva farthållaren

Du kan aktivera och avaktivera systemet via mätaren eller ljud-/informationsskärmen.

► **Anpassade funktioner** S. 327

► Intelligent adaptiv farthållarfunktion

Vid byte från högertrafik till vänstertrafik växlar systemet automatiskt till att detektera körfält från höger till vänster efter körning en viss sträcka på en väg med mötande trafik.

Den intelligenta adaptiva farthållaren kan inte aktiveras under följande förhållanden:

- När skillnaden i hastighet mellan det korsande fordonet och det framförvarande fordonet i det intilliggande körfältet*¹ är liten
- När skillnaden i hastighet mellan det korsande fordonet och ditt fordon är liten (dvs. när hastighetsjustering inte är nödvändig)
- När ett fordon bara kör in framför ditt fordon utan något framförvarande fordon i det intilliggande körfältet*¹
- När ett fordon kör in framför ditt fordon från ett snabbare körfält*¹

*1: Avser högerfil för högertrafik, vänsterfil för vänstertrafik.

System för körfältsassistans (LKAS)

Ger impulser till styrningen som hjälp att hålla kvar bilen mitt emellan de avlästa körfältsmarkeringarna och varnar taktilt, synligt och hörbart om fordonet börjar avvika från körfältet.

■ Styrningsassistans

Systemet tillsätter styrmoment så att fordonet håller sig mellan den vänstra och högra linjen i körfältet. Momentet ökar om fordonet kommer nära någon av linjerna.

☒ System för körfältsassistans (LKAS)

❗ Viktiga råd om säkerhet

Körfältsassistansen är endast till för din bekvämlighet. Systemet ska inte ses som en ersättning för din kontroll över körningen. Systemet fungerar inte om du tar bort händerna från ratten eller låter bli att styra fordonet.

❗ Varnings- och informationsmeddelanden på förarinformationsgränssnittet S. 130

Placera inga föremål på instrumentpanelen. Föremål kan reflekteras i vindrutan och förhindra korrekt detektering av körfälten.

LKAS varnar endast när du är på väg att byta fil utan att körriktningvisaren används. LKAS upptäcker kanske inte alla filmarkeringar eller avfarter. Precisionen varierar beroende på väder, hastighet och filmarkeringarnas skick. Det är alltid förarens ansvar att använda fordonet på ett säkert sätt och undvika kollisioner.

LKAS är bekvämt när det används på motorvägar eller flerfiliga vägar.

LKAS kanske inte fungerar som det ska eller fungerar felaktigt under vissa förhållanden:

❗ Villkor och begränsningar för LKAS S. 474

Du kan läsa hanteringsinformationen för kameran som ingår i detta system.

❗ Främre avkänningskamera S. 494

■ Taktila, hörbara och synliga larm

Intensiva vibrationer i ratten, en ljudsignal och en varningsdisplay uppmärksammar dig på att fordonet är på väg ut ur ett identifierat körfält.

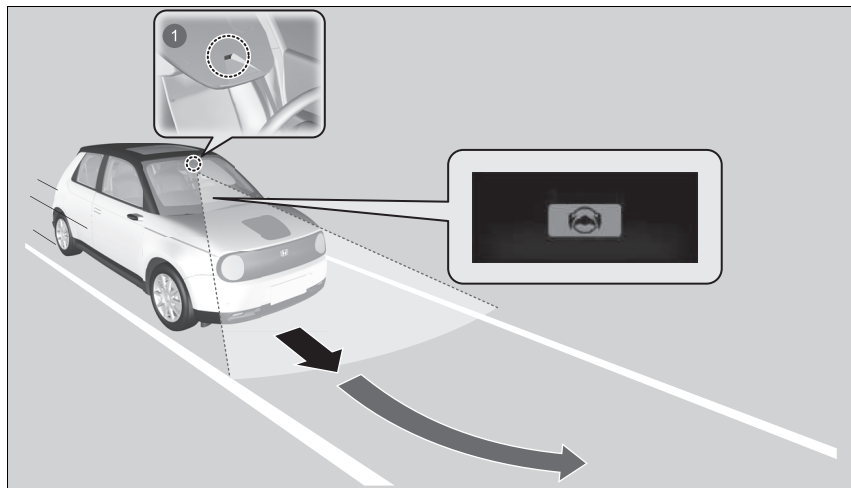

1 Främre avkänningskamera: Bevakar körfältslinjerna

När du slår på blinkersen för att byta körfält inaktiveras systemet och återupptas när signalerna slås av.

Om du gör ett körfältsbyte utan blinkers aktiveras körfältsassistansens varningar.

■ Körfältssupport

Hjälper till att hålla bilen i mitten av filen. När fordonet närmar sig en vit eller gul linje ökar den elektriska servostyrningen.

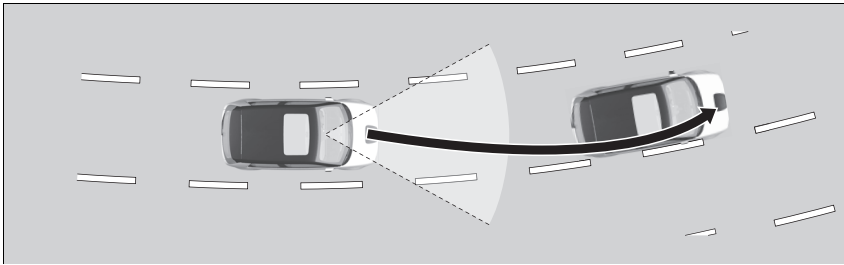

■ Filbytesvarnare

När fordonet kommer in i varningsområdet varnar LKAS dig med en lätt rattvibration samt en ljudsignal och en visuell varning.

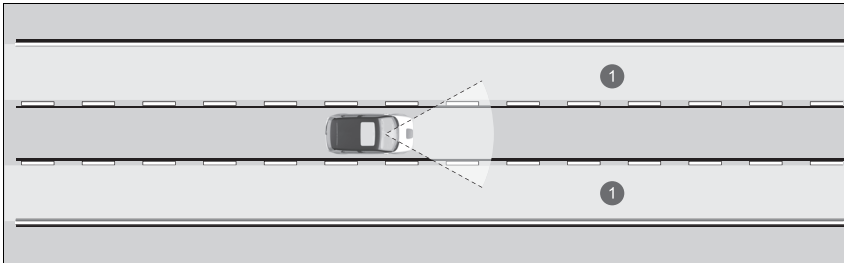

① Varningsområde

▣ System för körfältsassistans (LKAS)

LKAS fungerar eventuellt inte som avsett vid körning med återkommande stopp och start eller på vägar med skarpa kurvor.

När systemet inte kan detektera körfält inaktiveras det tillfälligt. När ett körfält har upptäckts, återställs systemet automatiskt.

■ När systemet kan användas

Systemet kan användas under följande förhållanden:

- Det körfält där du kör har linjer på båda sidor och fordonet ligger mitt i körfältet.
- Fordonet körs i en hastighet på cirka 72 km/h eller högre.
- Du kör på en rak eller något kurvig väg.
- Inga blinkers är påslagna.
- Bromspedalen är inte nedtryckt.
- Torkarna arbetar inte i hög hastighet.

☒ När systemet kan användas

Om fordonet drar åt vänster eller höger körfältslinje på grund av styrmomentet påverkas stänger du av körfältsassistansen och låter kontrollera fordonet hos en återförsäljare.

■ Hur du aktiverar systemet

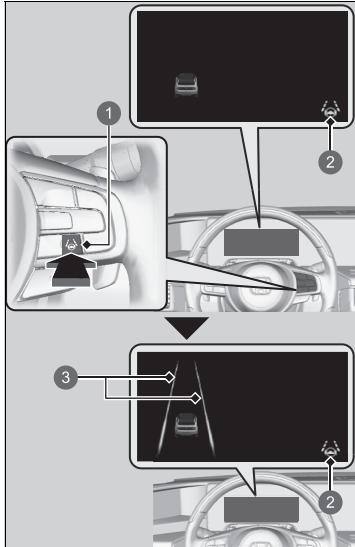

- ❶ LKAS-knapp
- ❷ Indikator för körfältsassistans (LKAS) (grön)
- ❸ Körfält

1. Tryck på LKAS-knappen.
 - ▶ Ikonen är på i mätaren.
 - Systemet är klart för användning.

2. Håll ditt fordon nära mitten av körfältet.
 - ▶ Körfältet visas på mätaren.
 - Systemet är aktiverat.

■ Så här avbryter du

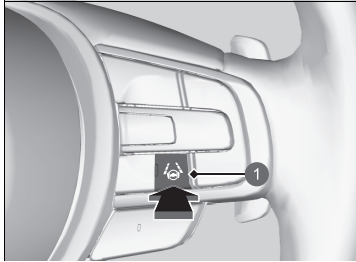

1 LKAS-knapp

Så här avbryter du körfältsassistansen:
Tryck på LKAS-knappen.

Körfältsassistansen avaktiveras varje gång du slår av kraftsystemet, även om du aktiverade den senaste gången du körde fordonet.



När körfältsassistansen avbryts ändras körfältsmarkeringarna på mätaren till ramlinjer och summern ljuder (om den är aktiverad).

■ Systemet stängs av om du:

- Ställ in vindrutetorkarna på hög hastighet.
 - ▶ När du stänger av torkarna eller ställer in dem till **LO** återupptas LKAS.
- Sänk hastigheten till ca 64 km/h eller lägre.
 - ▶ När du ökar fordonshastigheten till ca 72 km/h eller högre återupptas körfältsassistansen (LKAS).
- Fordonet kör till höger eller vänster om körfältet.

■ **LKAS kan stängas av automatiskt när:**

- Systemet inte kan identifiera körfältsmarkeringar.
- Ratten vrids om snabbt.
- Du inte lyckas styra fordonet.
- Du kör i en skarp kurva.
- Avkörningsvarnarsystemet är aktiverat.

När de här villkoren inte längre uppfylls återupptas körfältsassistansen automatiskt.

■ **LKAS kan stängas av automatiskt när:**

- Kamerans temperatur blir extremt hög eller låg.
- Kameran bakom backspejeln eller området runt kameran, inklusive vindrutan, blir smutsigt.
- ABS- eller VSA-systemet aktiveras.

Summern ljuder om LKAS inaktiveras automatiskt.

■ Villkor och begränsningar för LKAS

Systemet kanske inte upptäcker körfältsmärkningar och därför inte håller bilen i mitten av ett körfält under vissa förhållanden, bl.a. följande:

■ Miljöförhållanden

- Körning i dåligt väder (regn, dimma, snö eller liknande).
- Plötsliga växlingar mellan ljus och mörker, som då du kör in i eller ut ur en tunnel.
- Liten kontrast mellan körfältsmärkningar och vägbanan.
- Körning mot en lågt stående sol (t.ex. i gryning eller skymning).
- En stark ljusreflex mot vägbanan.
- Körning i skuggan av träd, byggnader etc.
- Skuggorna från näraliggande konstruktioner som är parallella med körfältsmärkningarna.
- Föremål eller konstruktioner vid vägen tolkas felaktigt som körfältsmärkningar.
- Reflexer på vindrutans insida.
- Körning på natten eller i mörka förhållanden i exempelvis tunnlar.

■ Vägförhållanden

- Körning på snöig eller våt vägbanan (skymda körfältsmarkeringar, fordonsspår, reflekterade ljus, vägstänk, hög kontrast).
- Körning på väg med tillfälliga körfältsmarkeringar.
- Svaga, flera eller varierande körfältsmarkeringar förekommer på grund av vägarbeten eller inaktuella markeringar.

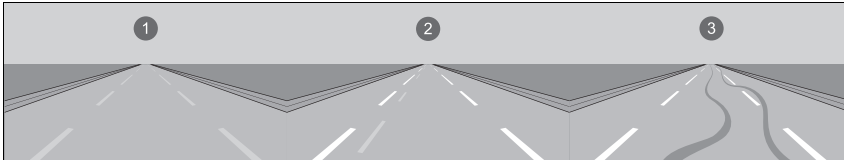

- ① Blekta linjer
- ② Dubblettlinjer
- ③ Däckspår

- Körbanan har linjer som går ihop, delar sig eller korsar varandra (t.ex. vid en korsning eller ett övergångsställe).
- Körfältsmarkeringarna är extremt smala eller breda, eller varierar.

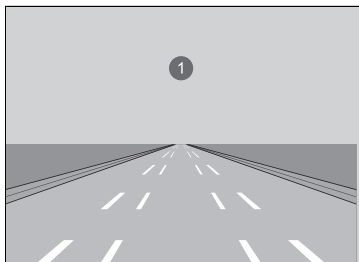

❶ Mycket brett eller smalt körfält

- Fordonet framför dig kör nära filmarkeringarna.
- Vägen går i kuperad terräng eller fordonet närmar sig ett backkrön.
- Körning på ojämn väg eller grusväg, eller på ojämnt underlag.
- När föremål på vägen (trottoarkant, skyddsräcke, stolpar osv.) identifieras som vita linjer (eller gula linjer).
- Vid körning på vägar med dubbla linjer.

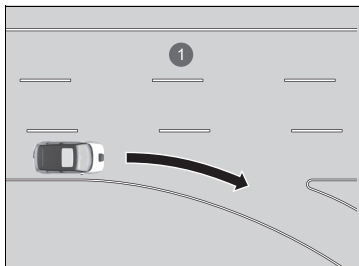

❶ Körfält saknar linjer i korsning

■ Fordonsförhållanden

- Strålkastarglasen är smutsiga eller strålkastarna är felinställda.
- Vindrutans utsida är randig eller igensatt av smuts, lera, löv, våt snö osv.
- Vindrutans insida är immig.
- Kameratemperaturen blir för hög.
- Ett onormalt däck- eller hjullstånd (fel storlek, varierande storlek eller konstruktion, fel däcktryck, kompakt reservdäck osv.).
- Fordonets bakdel är nersjunken på grund av tung last eller modifierad fjädring.

Avkörningsförebyggande system

Uppmärksammar och hjälper dig när systemet upptäcker en risk för att fordonet oavsiktligt korsar upptäckta körfältsmarkeringar eller vägkanten eller lämnar körbanan helt och hållet.

■ Så här fungerar systemet

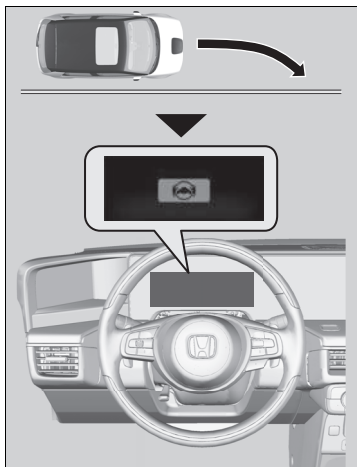

Den främre kameran bakom backspeglarna övervakar vänster och höger filmarkeringar (i vitt eller gult) och vägbansens yttre kant (angränsar till gräs eller grus). Om ditt fordon kommer för nära registrerade körfältsmarkeringar eller vägbansens yttre kant (som omges av gräs eller grus) utan att blinkers har aktiverats, utlöser systemet förutom en visuell varning även styrmoment och varnar dig med intensiva vibrationer i ratten, för att hjälpa dig att hålla dig inom det registrerade körfältet. Om systemet upptäcker att fordonet är på väg att svänga av vägkanten varnas föraren med en ljudsignal i stället för med rattvibrationer.

► **Anpassade funktioner** S. 327

Som en visuell varning visas meddelandet  på förarens informationsgränssnitt.

► Avkörningsförebyggande system

► **Viktig säkerhetspåminnelse**

Liksom alla hjälpsystem har det avkörningsförebyggande systemet begränsningar.

Alltför stor tillit till det avkörningsförebyggande systemet kan resultera i en olycka. Det är alltid ditt ansvar att hålla fordonet inom ditt körfält.

Det avkörningsförebyggande systemet varnar endast när avdrift ur körfilen upptäcks utan att blinkers används. Det avkörningsförebyggande systemet upptäcker kanske inte alla körfältsmarkeringar eller avfarter; precisionen varierar beroende på väder, hastighet och filmarkeringens skick. Det är alltid förarens ansvar att använda fordonet på ett säkert sätt och undvika kollisioner.

Du kan läsa hanteringsinformationen för kameran som ingår i detta system.

► **Främre avkänningskamera** S. 494

Det avkörningsförebyggande systemet kanske inte fungerar som det ska eller fungerar felaktigt under vissa förhållanden:

► **Villkor och begränsningar för avkörningsförebyggande system** S. 482

Vid vissa tillfällen kanske du inte märker av det avkörningsförebyggande systemets funktioner på grund av att du koncentrerar dig på körningen eller på vägytans beskaffenhet.

Om systemet upptäcker att dess styr signaler inte räcker för att hålla fordonet inom körfältet, kan det utlösa bromsning.

▶ Bromsarna aktiveras endast när körfältsmarkeringarna är heldragna linjer.

Systemet avbryter hjalpåtgärderna om du vrider ratten för att undvika att korsa registrerade körfältsmärkningar.

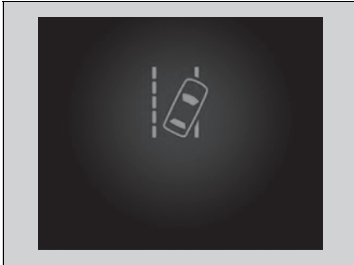

Om systemet utlöses flera gånger utan att föraren reagerar, piper systemet för att uppmärksamma dig. Efter detta avbryts avkörningsvarnarsystemets styrhjälp tillfälligt och endast varningssignalen ljuder.

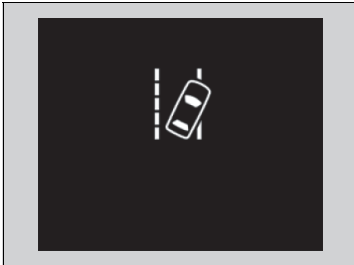

Efter några minuter visas meddelandet till vänster och avkörningsvarnarsystemet är helt återställt.

Avkörningsförebyggande system

Om LKAS är avstängt och du har valt **Normal** eller **Tidig** från de anpassade alternativen via displayen med förarinformation eller ljud-/informationsskärmen kommer meddelandet nedan att visas om systemet har fastställt att det finns en risk för att fordonet ska korsa registrerade filmarkeringar eller vägbanans yttre kant (som omges av gräs eller grus). Men om du har valt **Fördrojd** visas meddelandet bara om fordonet är på väg att korsa vägbanans yttre kant.

➤ **Anpassade funktioner** S. 327



■ Så här aktiveras systemet

Systemet gör sig redo att söka efter körfältsmarkeringar när alla följande villkor uppfylls:

- Fordonet körs i en hastighet på cirka 65 km/h eller högre.
- Fordonet kör på en rak eller något kurvig väg.
- Inga blinkers är påslagna.
- Bromspedalen är inte nedtryckt.
- Torkarna arbetar inte i hög hastighet.
- Fordonet accelererar eller bromsar inte och ratten vrids inte.
- Systemet fastställer att föraren inte aktivt accelererar, bromsar eller styr.

☒ Så här aktiveras systemet

Det kan hända att det avkörningsförebyggande systemet automatiskt avaktiveras och indikatorn  tänds och fortsätter lysa.

➡ **Indikatorer** S. 106

Det avkörningsförebyggande systemets funktion kan försämrats när fordonet:

- Inte kör inom ett körfält.
- Körs på innerkanten av en kurva eller utanför ett körfält.
- Körs i ett smalt körfält.



■ Avkörningsförebyggande system På och Av

Du kan slå på och stänga av systemet från ljud-/informationsskärmen.

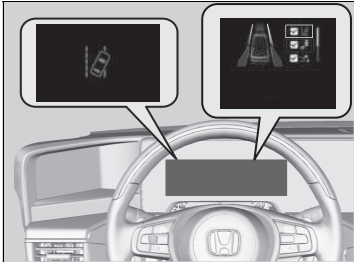
🔊 Förarassistanssystem på och av S. 326



Du kan även stänga av och sätta på systemet med följande procedur:

1. Tryck på -knappen på ratten.
2. Vrid på vänster väljarratt för att välja **Säkerhetssupport** och tryck sedan på vänster väljarratt.
3. Vrid på vänster väljarratt för att välja **Avkörningsvarnare** och tryck sedan på vänster väljarratt.
 - ▶ Meddelandet visas på displayen med förarinformation när systemet slås på eller av.
 - ▶ En bock visas i rutan och färgen på -symbolen ändras till grön när systemet är på. Bocken försvinner och färgen på -symbolen ändras till grå när systemet är avstängt.

Avkörningsvarnarsystemet aktiveras varje gång kraftsystemet startas även om det stängdes av senaste gången fordonet kördes.

■ Villkor och begränsningar för avkörningsförebyggande system

Systemet kanske inte känner av körfältsmarkeringarna och fordonets placering på rätt sätt under vissa förhållanden. Några exempel på sådana förhållanden anges nedan.

■ Miljöförhållanden

- Körning i dåligt väder (regn, dimma, snö eller liknande).
- Plötsliga växlingar mellan ljus och mörker, som då du kör in i eller ut ur en tunnel.
- Liten kontrast mellan körfältsmarkeringar och vägbanan.
- Körning mot en lågt stående sol (t.ex. i gryning eller skymning).
- En stark ljusreflex mot vägbanan.
- Körning i skuggan av träd, byggnader etc.
- Skuggorna från näraliggande konstruktioner som är parallella med körfältsmarkeringarna.
- Föremål eller konstruktioner vid vägen tolkas felaktigt som körfältsmarkeringar.
- Reflexer på vindrutans insida.
- Körning på natten eller i mörka förhållanden i exempelvis tunnlar.
- Vägbanans yttre kant omges av föremål, material osv., annat än gräs eller grus.

■ Vägförhållanden

- Körning på snöig eller våt vägbanan (skymda körfältsmarkeringar, fordonsspår, reflekterade ljus, vägstänk, hög kontrast).
- Körning på väg med tillfälliga körfältsmarkeringar.
- Svaga, flera eller varierande körfältsmarkeringar förekommer på grund av vägarbeten eller inaktuella markeringar.
- Körbanan har linjer som går ihop, delar sig eller korsar varandra (t.ex. vid en korsning eller ett övergångsställe).
- Körfältsmarkeringarna är extremt smala eller breda, eller varierar.
- Fordonet framför dig kör nära filmarkeringarna.
- Vägen går i kuperad terräng eller fordonet närmar sig ett backkrön.
- Körning på ojämn väg eller grusväg, eller på ojämnt underlag.
- När föremål på vägen (trottoarkant, skyddsräcke, stolpar osv.) identifieras som vita linjer (eller gula linjer).
- Vid körning på vägar med dubbla linjer.

■ Fordonsförhållanden

- Strålkastarglasen är smutsiga eller strålkastarna är felinställda.
- Vindrutans utsida är randig eller igensatt av smuts, lera, löv, våt snö osv.
- Vindrutans insida är immig.
- Kameratemperaturen blir för hög.
- Ett onormalt däck- eller hjultillstånd (fel storlek, varierande storlek eller konstruktion, fel däcktryck, kompakt reservdäck osv.).
- Fordonets bakdel är nersjunken på grund av tung last eller modifierad fjädring.
- Med snökedjor monterade.

Aviseringssystem för ledbils avresa

Informerar dig med synliga och hörbara larm när ditt fordon har stannat trots att framförvarande fordon har börjat röra sig.

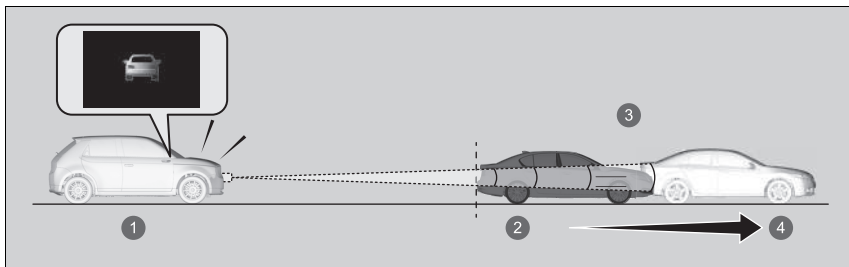

- 1 Vid stillastående
- 2 Stillastående
- 3 När du börjar köra
- 4 Fordonet framför

■ Så här fungerar systemet

Systemet upptäcker ett fordon som stannat framför dig, förutsatt att fordonen befinner sig högst 10 m från varandra och båda fordonen har varit stillastående under en viss tidsperiod. Systemet aktiveras när det upptäckta fordonet rör sig, men ditt fordon inte gör det.

■ När växelläget är i läge **D**

Systemet fungerar när bromspedalen är nedtryckt, när bromshållningsfunktionen hos det automatiska bromshållningssystemet är i drift eller när ACC med funktion för efterföljande fordon vid låg hastighet är i drift.

► Aviseringssystem för ledbils avresa

⚠ VARNING

Aviseringssystem för ledbils avresa är ett kompletterande system som ger körhjälp. Det är inte ett system som informerar dig om det är säkert att köra iväg.

Felaktig användning av detta system kan leda till en kollision.

Bekräfta alltid visuellt att omgivningen är säker innan du kör fordonet och håll ett säkert efterföljande avstånd vid körning.

Anvisningar om korrekt hantering av radarsensorn hittar du på nästa sida.

► **Radarsensor** S. 496

Du kan läsa information om hanteringen av kameran bakom backspeglarna.

► **Framre avkänningskamera** S. 494

Liksom andra hjälpsystem kanske inte detta system fungerar korrekt beroende på väder, miljöförhållanden och så vidare.

■ När växelläget är i läge **N**

Systemet fungerar när fordonet står stilla, bromspedalen är nedtryckt, parkeringsbromsen är aktiverad eller när bromshållningsfunktionen hos det automatiska bromshållningssystemet är i drift.

■ När fordonet stoppas med **enpedalskommando**

Enpedalskommandots hållningsfunktion är i drift.

Du kan välja mellan två lägen för systemdriftstidpunkt, **Normal** och **Tidigt**.

➤ **Anpassade funktioner** S. 327

I Normal-läget startas systemet när framförvarande fordon har rört sig cirka 3 m från där det stannade.

I Tidigt-läget startas systemet så snart en rörelse har upptäckts.

☒ Aviseringssystem för ledbils avresa

Du kan stänga av aviseringsystemet för ledbils avresa.

➤ **Anpassade funktioner** S. 327

Aviseringssystemet för ledbils avresa aktiveras inte när indikatorn för adaptiv farthållare (ACC) med efterföljande fordon vid låg hastighet är tänd.

➤ **Adaptiv farthållare (ACC) med efterföljande fordon vid låg hastighet (LSF)** S. 447

■ När systemet aktiveras

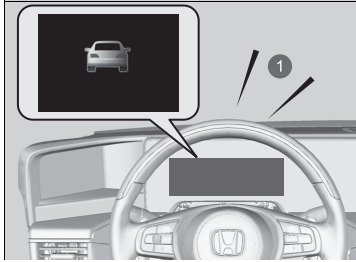

Summern ljuder och ett meddelande visas på förarinformationsgränssnittet när systemet aktiveras.

1 Hörbart larm

■ Villkor och begränsningar för aviseringssystemet för ledbils avresa

Under följande förhållanden kan systemet aktiveras eller inte aktiveras, oavsett om det framförvarande fordonet börjar röra sig.

■ Exempel på fall när radarsensorn inte kan identifiera ett annat fordon korrekt på grund av fordonets skick

- Fordonets bakdel är nersjunken på grund av tung last eller modifierad fjädring.
- Frontgrillen är smutsig.
- När fordonet bara var stillastående under en kort tid.

■ Exempel på fall när radarsensorn inte kan identifiera ett annat fordon korrekt på grund av miljöförhållanden

- Väderförhållandena är dåliga (regn, dimma, snö etc.).
- Vatten eller snö har rörts upp eller sprutats av framförvarande fordon.

■ Exempel på fall när radarsensorn inte kan identifiera framförvarande fordon korrekt på grund av vägförhållanden

- Vägen är kurvig, slingrande eller sluttande.
- Det finns föremål runt fordonet som reflekterar radiovågor kraftigt, t.ex. när du kör på en smal järnbro.

■ Exempel på fall när radarsensorn inte kan identifiera framförvarande fordon korrekt på grund av egenskaper hos själva fordonet

- Det framförvarande fordonet var bara stillastående under en kort tid.
- Avståndet till framförvarande fordon är för kort.
- Det framförvarande fordonet rör sig för långsamt.
- Det framförvarande fordonet svänger plötsligt åt höger, vänster eller runt.

■ Exempel på fall när radarsensorn inte kan identifiera framförvarande fordon korrekt på grund av andra förhållanden

- Det finns en fotgängare, cykel eller elscooter framför ditt fordon eller framförvarande fordon har en unik form.
- Ett annat fordon, en fotgängare eller cykel rör sig plötsligt mellan ditt fordon och framförvarande fordon.
- Det framförvarande fordonet befinner sig inte direkt framför dig.

System för vägmärkesigenkänning

Påminner dig om vägskyltsinformation, t.ex. den aktuella hastighetsgränsen och att omkörning är förbjuden, som ditt fordon just har passerat och som visas på mätaren.

■ Så här fungerar systemet

När kameran, som sitter bakom backspeglarna, upptäcker trafikskyltar under körningen visar systemet dem som identifieras som avsedda för ditt fordon. Skyttikonen visas tills fordonet når förutbestämda tids- och avståndvärden.

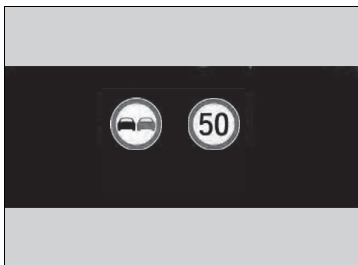

Skyttikonen kan även växla till en annan eller försvinna när:

- Hastighetsbegränsningen upphör eller andra angivna gränsvärden nås.
- Fordonet kör in på/lämnar motorväg eller motortrafikled.
- Du svänger med blinkers påslagen i en korsning.

» System för vägmärkesigenkänning

Syftet med systemet är att känna igen de vägmärken som uppfyller Wienkonventionens standarder. Alla vägmärken kanske inte visas, men märken som står vid vägrenar bör inte ignoreras. Systemet fungerar inte för vägmärken i alla länder, och inte heller i alla situationer.

Lita inte för mycket på systemet. Kör alltid med lämplig hastighet för rådande vägförhållanden.

Applicera aldrig en film eller fäst några föremål på vindrutan om de kan hindra kamerans siktfält och leda till att systemet fungerar på ett onormalt sätt.

Repor, sprickor och andra skador på vindrutan inom kamerans siktfält kan leda till att systemet inte fungerar normalt. Om detta inträffar rekommenderar vi att vindrutan byts ut mot en originalvindruta från Honda. Även mindre reparationer inom kamerans siktfält eller montering av en vindruta som inte är originalutrustning kan leda till att systemet inte fungerar normalt. Efter byte av vindrutan ska en återförsäljare kalibrera om kameran.

Rätt kalibrering av kameran är nödvändig för att systemet ska fungera på rätt sätt.

Om systemet inte upptäcker trafikskyltar medan du kör kan följande bild visas.

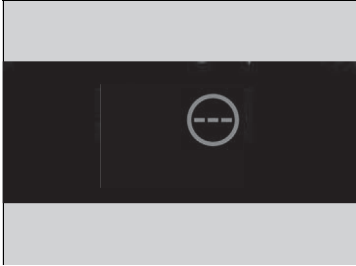

System för vägmärkesigenkänning

För att minska risken för att kamerans avkänningsystem stängs av på grund av hög innetemperatur bör du parkera fordonet på en skuggig plats eller så att dess framtuta inte utsätts för solljus. Täck inte över kamerahuset om solskydd används.

Om kameran övertäcks kan värmen koncentreras på den.

Du kan läsa hanteringsinformationen för kameran som ingår i detta system.

➤ **Främre avkänningskamera** S. 494

Enheten för hastighetsgränser (mph eller km/h) varierar från land till land. Trafikmärkesigenkänningsystemet kanske inte fungerar korrekt precis efter att du har kört in i ett land med andra enheter än i det land som du lämnade.

➤ **Ändra enhet** S. 168

➤ **Anpassade funktioner** S. 327

Om fordonet överskrider den detekterade hastighetsgränsen blinkar en ikon som representerar skylten med hastighetsgränsen för det aktuella området på displayen.

Systemets förmåga att korrekt informera föraren om hastighetsgränsen är beroende av vissa villkor, t.ex. enheterna på trafikskylten samt fordonets hastighet och färdriktning. I vissa fall kan systemet visa falska varningar eller annan felaktig information.

➤ **Trafikskyltsinformation – villkor och begränsningar** S. 490

■ Trafikskyltsinformation – villkor och begränsningar

Trafikskyltsinformationen kanske inte kan känna igen trafikskyltar i följande fall.

■ Fordonsförhållanden

- Strålkastarglasen är smutsiga eller strålkastarna är felinställda.
- Vindrutans utsida är igensatt av smuts, lera, löv, våt snö osv.
- Vindrutans insida är immig.
- Det finns ställen kvar att torka.
- Ett onormalt däck- eller hjultillstånd (fel storlek, varierande storlek eller konstruktion, fel däcktryck, kompakt reservdäck osv.).
- Fordonets bakdel är nersjunken på grund av tung last eller modifierad fjädring.

■ Miljöförhållanden

- Körning mot en lågt stående sol (t.ex. i gryning eller skymning).
- En stark ljusreflex mot vägbanan.
- Plötsliga växlingar mellan ljus och mörker, som då du kör in i eller ut ur en tunnel.
- När du kör i skuggan av träd eller byggnader, etc.
- Körning på natten eller i mörka områden som långa tunnlar.
- Körning i dåligt väder (regn, dimma, snö eller liknande).
- Ett fordon framför dig stänker vatten eller snö.

►► Trafikskyltsinformation – villkor och begränsningar

Vid felfunktion hos trafikmärkesigenkänningsystemet visas  på mätaren. Låt en återförsäljare kontrollera fordonet om meddelandet inte försvinner.

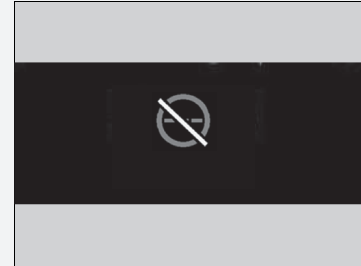

■ Trafikskyltens position eller skick.

- En skylt är svår att hitta eftersom den befinner sig i ett komplicerat område.
- En skylt sitter långt bort från fordonet.
- En skylt sitter där strålkastarens ljuskägla har svårt att nå fram.
- En skylt sitter i ett hörn eller i en vägkurva.
- Blekta eller böjda skyltar.
- Vridna eller skadade skyltar.
- En skylt är täckt med lera, snö eller frost.
- En del av skylten döljs av träd eller hela skylten döljs av ett fordon och annat.
- En lampa (gatlykta) eller en skugga reflekteras i skyltens yta.
- En skylt är för ljus eller för mörk (elektrisk skylt).
- En skylt av liten storlek.

■ Andra förhållanden

- När du kör i hög hastighet.

Trafikskyltsinformationen kan fungera felaktigt och t.ex. visa ett vägmärke som inte följer aktuella bestämmelser för vägen eller inte alls existerar i följande fall.

- ▶ Vad gäller skyltar för hastighetsbegränsning kan den visa högre eller lägre hastighet än den faktiska hastighetsbegränsningen.
- Det finns en kompletterande skylt med ytterligare information, exempelvis väder, tid, fordonstyp o.s.v.
- Siffrorna på skylten är svåra att läsa (elektrisk skylt, siffrorna på skylten är suddiga o.s.v.).
- En skylt är placerad i närheten av det körfält du kör i trots att den inte avser ditt körfält (hastighetsbegränsningsskylt placerad i korsningen mellan sidoväg och huvudled o.s.v.).
- Det finns föremål som liknar identifieringsobjektet till färg eller form (liknande skylt, elektrisk skylt, reklamskylt, konstruktion o.s.v.).
- En lastbil eller en annan stor bil med en dekal som anger hastighetsbegränsning kör framför dig.

■ Skyltar som visas på mätaren

Två vägsyltar kan samtidigt visas bredvid varandra när de upptäcks. Ikonen för hastighetsbegränsningsskylten visas på skärmbildens högra halva. Ikonen för omkörningsförbudssylten visas till vänster. Eventuellt ytterligare skyltar som visar hastighetsgräns baserad på väder (snö, osv.) eller bestämd tidsperiod kan visas på endera sidan.



- ① Skylten "Omkörning förbjuden"*
- ② Hastighetsbegränsningsskylt
- ③ Extra hastighetsbegränsningsskylt beroende på förhållanden*²
- ④ Hastighetsbegränsningsskylt

Beroende på situation kan *1 bytas ut mot *2, eller *2 kan visas på höger sida.

Främre avkänningskamera

Kameran, som används i system som körfältsassistans (LKAS), avkörningsvarnare, adaptiv farthållare (ACC) med funktion för efterföljande fordon vid låg hastighet, trafikskyltsinformation, aviseringsystem för ledbils avresa och det kollisionsminimerande bromssystemet (CMBS), är framtagen för att detektera föremål som utlöser något av systemens funktioner.

■ Kamerans placering och tips för manövrering

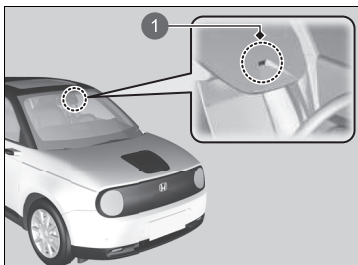

Denna kamera är placerad bakom backspeglin.

För att minska risken för att höga innetemperaturer leder till att kamerans avkänningsystem stängs av bör du parkera fordonet på en skuggig plats eller placera fordonet så att dess framruta inte utsätts för solljus. Täck inte över kamerahuset om solskydd används. Om kameran övertäcks kan värmen koncentreras på den.

1 Främre avkänningskamera

► Främre avkänningskamera

Applicera aldrig en film eller fäst några föremål på vindrutan, motorhuvn eller frontgrillen som kan hindra kamerans sikt och leda till att systemet fungerar på ett onormalt sätt. Repor, sprickor och andra skador på vindrutan inom kamerans siktfält kan göra att systemet fungerar på ett onormalt sätt. Om detta inträffar rekommenderar vi att vindrutan byts ut mot en originalvindruta från Honda. Även mindre reparationer inom kamerans siktfält eller montering av en vindruta som inte är originalutrustning kan orsaka att systemet fungerar på ett onormalt sätt. Efter byte av vindrutan ska en återförsäljare kalibrera om kameran. Rätt kalibrering av kameran är nödvändig för att systemet ska fungera på rätt sätt.

Placera inga föremål ovanpå instrumentpanelen. De kan speglas i vindrutan och hindra systemet från att urskilja körfältslinjerna på rätt sätt.

» Främre avkänningskamera

Om meddelandet  visas:

- Använd klimatanläggningen för att kyla ned kupén och använd vid behov även defrosterläge med luftflödet riktat mot kameran.
- Starta körningen så att vindrutans temperatur sänks och området runt kameran svalnar.

Om meddelandet  visas:

- Parkera fordonet på en säker plats och rengör vindrutan. Om meddelandet inte försvinner när du har rengjort vindrutan och kört en stund ska fordonet kontrolleras av en återförsäljare.

Radarsensor

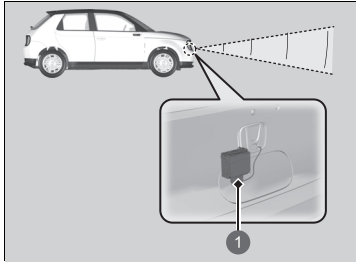

1 Radarsensor

Radarsensorn sitter i frontgrillen.

Radarsensor

Undvik starka stötar mot radarsensorkåpan.

För CMBS ska fungera på rätt sätt:

Håll alltid radarsensorns kåpa ren.

Använd aldrig kemiska lösningsmedel eller polermedel för att rengöra sensorkåpan. Rengör den med vatten och en mild tvållösning.

Sätt inte dekaler på radarsensorkåpan eller byt radarsensorkåpa.

Om du behöver reparera eller ta bort radarsensorn, eller om radarsensorkåpan är hårt åtgången, stäng av systemet genom att använda knappen för säkerhetsassistans och ta fordonet till en återförsäljare.

► **Aktivera/inaktivera CMBS** S. 434

Om fordonet är inblandat i någon av följande situationer kanske radarsensorn inte fungerar korrekt.

Låt din återförsäljare kontrollera fordonet:

- Fordonet är inblandat i en frontalkollision
- Fordonet kör genom djupt vatten eller är nedsänkt i djupt vatten
- Fordonet träffar hårt ett gupp, en trottoarkant, ett hinder, en upphöjning vilket kan skaka radarsensorn

Sonarsensorer

Modeller utan Honda Parking Pilot

■ Givarnas placering och räckvidd

Sonargivarna är placerade i de främre och bakre stötfångarna.

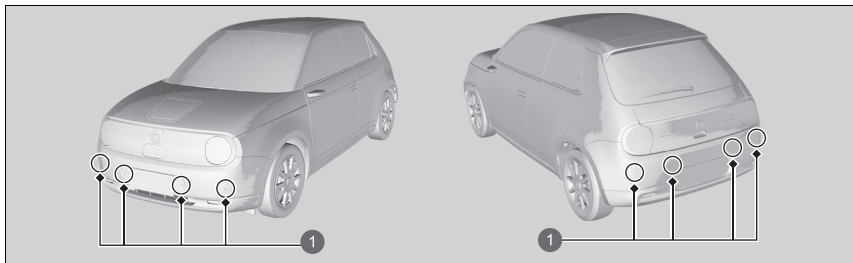

1 Sonarsensorer

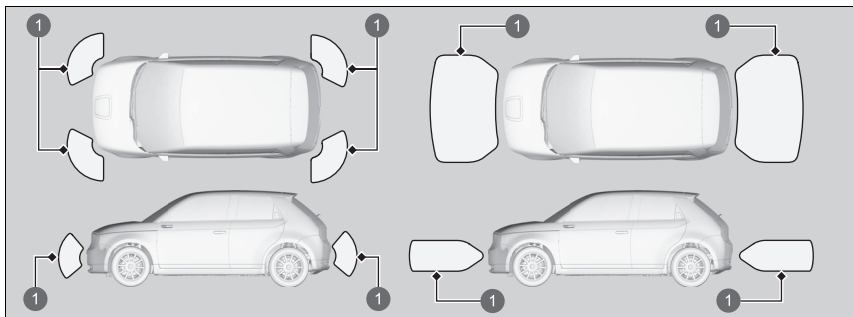

1 Räckvidd för sensor

▣ Sonarsensorer

För att sonargivarna ska fungera korrekt ska du inte:

- Sätta klistermärken eller andra föremål på eller runt givarna.
- Slå på området kring givarna.
- Försöka att ta isär någon av givarna.
- Fästa tillbehör på eller runt givarna.

Kontakta en återförsäljare om:

- En sensor har utsatts för stötar.
- Området runt en sensor måste åtgärdas.

I följande fall kanske sonargivarna inte fungerar korrekt. Låt din återförsäljare kontrollera fordonet.

- Den främre eller den bakre stötfångaren har slagit i en backe, parkeringsfundament, trottoarkant, upphöjning, etc.
- Fordonet har varit inblandat i en krock framifrån eller bakifrån.
- Fordonet har körts genom en djup pöl.

Modeller med Honda Parking Pilot

■ **Givarnas placering och räckvidd**

Sonargivarna är placerade i de främre och bakre stötfångarna.

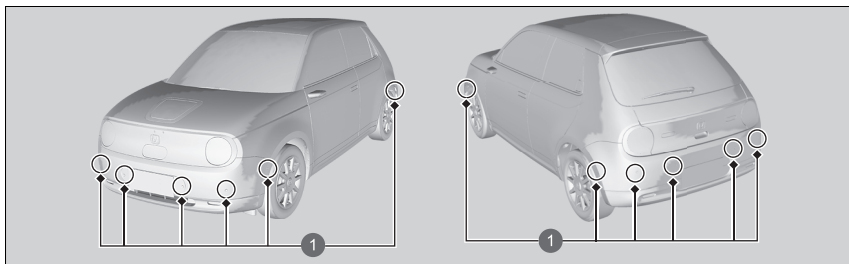

1 Sonarsensorer

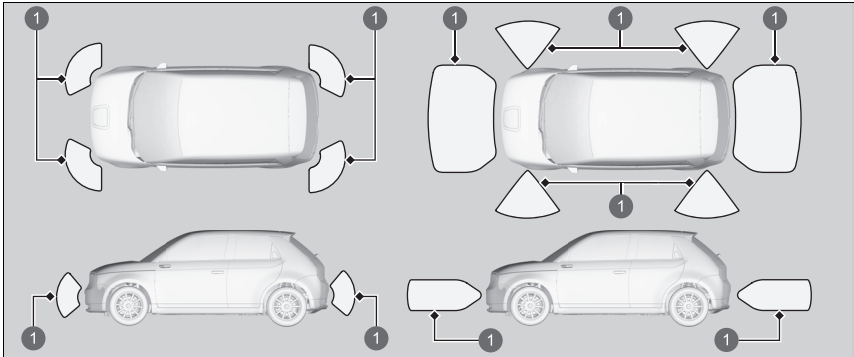

1 Räckvidd för sensor

Medan Honda Parking Pilot är i drift kan givarna som är placerade på sidorna av de främre och bakre stötfångarna också vara i drift.

Bromssystem

■ Parkeringsbroms

Använd den elektriska parkeringsbromsen så att fordonet inte kommer i rörelse när det står parkerat. När parkeringsbromsen är aktiverad kan du lossa den manuellt eller automatiskt.



1 Parkeringsbromsreglage

■ Aktivera parkeringsbromsen

Den elektriska parkeringsbromsen kan aktiveras varje gång fordonet har 12 V-batteriström, oavsett vilket effektläge som är valt.

Dra den elektriska parkeringsbromsens reglage uppåt försiktigt och ordentligt.

- ▶ Lampan i reglaget tänds.
- ▶ Indikatorn (röd) för parkeringsbroms och bromssystem tänds.



1 Parkeringsbromsreglage

■ Lossa parkeringsbromsen

Effektläget måste vara på ON för att den elektriska parkeringsbromsen ska kunna lossas.

1. Trampa på bromspedalen.
2. Tryck på den elektriska parkeringsbromsens reglage.
 - ▶ Indikatorn i reglaget slocknar.
 - ▶ Indikatorn (röd) för parkeringsbroms och bromssystem släcks.

Manuellt lossande av parkeringsbromsen med reglaget gör att fordonet kan sättas i igång långsamt och utan ryck vid start i brant nedförsbacke.

☒ Bromssystem

När du trampar på bromspedalen kan du höra ett surrande ljud från kraftsystemrummet. Detta beror på att bromssystemet är i drift, och det är normalt.

☒ Parkeringsbroms

Du kan höra det elektriska parkeringsbromssystemet arbeta från området runt bakhjulen när du aktiverar eller lossar den elektriska parkeringsbromsen. Detta är normalt.

Bromspedalen kan röra sig något när det elektriska parkeringsbromssystemet arbetar när du aktiverar eller lossar den elektriska parkeringsbromsen. Detta är normalt.

Du kan inte aktivera eller lossa den elektriska parkeringsbromsen om 12 V-batteriet är urladdat.

☒ **Om 12 V-batteriet är urladdat** S. 651

Om du drar upp och håller kvar den elektriska parkeringsbromsens reglage under körning aktiveras bromsarna på alla fyra hjulen av servobromssystemet tills fordonet stannar. Den elektriska parkeringsbromsen aktiveras sedan och omkopplaren bör släppas.

■ Automatiska parkeringsbromsens funktion

Om den automatiska parkeringsbromsens funktion har aktiverats:

- Parkeringsbromsen aktiveras automatiskt när du ställer effektläget på VEHICLE OFF (LOCK).
- För att bekräfta att parkeringsbromsen är aktiverad, kontrollera om indikatorn för parkeringsbroms och bromssystem lyser.

🔍 **Aktivera och inaktivera den automatiska parkeringsbromsen** S. 502

■ Att lossa automatiskt

När gaspedalen trycks ned lossas den elektriska parkeringsbromsen.

Använd gaspedalen för att lossa den elektriska parkeringsbromsen när du startar fordonet i uppförsbacke eller i trafikstockning.

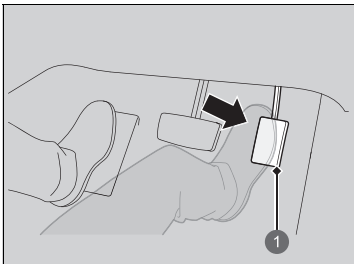

1 Gaspedal

Den elektriska parkeringsbromsen lossas automatiskt om du trycker ned gaspedalen när:

- Du har tagit på bilbältet på förarplats.
- Kraftsystemet är påslaget.
- Växelspaken är inte i **P** eller **N**.

Tryck lätt på gaspedalen.

I en backe kan det krävas mer tryck på gaspedalen för att frigöra den.

- Indikatorn för parkeringsbroms och bromssystem släcks.

🔍 Parkeringsbroms

I följande situationer aktiveras den elektriska parkeringsbromsen automatiskt.

- När fordonet stannar med den automatiska bromshållningen aktiverad under mer än 10 minuter.
- När förarens säkerhetsbälte inte är fastspänt medan fordonet står stilla och bromstrycksfunktionen är aktiverad.
- När kraftsystemet stängs av medan bromstrycksfunktionen är aktiverad.
- När det finns ett problem med bromshållningssystemet medan bromshållning är aktiverad.
- När fordonet står stilla i mer än 10 minuter medan ACC med LSF är aktiverat.
- När förarens säkerhetsbälte inte är fastspänt och fordonet stoppats automatiskt av ACC med LSF.
- När motorn stängs av medan ACC med LSF är aktiverad.

Om den elektriska parkeringsbromsen inte kan lossas automatiskt, lossa den då manuellt.

När bilen körs i uppförsbacke kan gaspedalen behöva tryckas in längre för att den elektriska parkeringsbromsen ska lossas automatiskt.

Den elektriska parkeringsbromsen kan inte lossas automatiskt om följande indikator är tänd:

- Indikator för transmissionssystem

■ Aktivera och inaktivera den automatiska parkeringsbromsen

Med effektläget ställt på ON utför du följande steg för att antingen aktivera eller inaktivera den automatiska parkeringsbromsen.

1. Ändra växelläget till **[P]**.
2. Utan att trampa på bromspedalen drar du upp den elektriska parkeringsbromsens omkopplare.
 - Kontrollera att indikatorn för parkeringsbromsen och bromssystemet har tänts.
3. Dra upp och håll fast parkeringsbromsens reglage. När du hör ett pipande ljud släpper du reglaget och inom tre sekunder drar du upp och håller kvar reglaget igen.
4. När du hör ett ljud som anger att proceduren är klar släpper du reglaget.
 - Två pip indikerar att funktionen har aktiverats.
 - Ett pip indikerar att funktionen har inaktiverats.
 - När du har slutfört aktiveringen av funktionen, förblir parkeringsbromsen aktiverad när du stängt av kraftsystemet.
 - För att bekräfta att parkeringsbromsen är aktiverad, kontrollera om indikatorn för parkeringsbroms och bromssystem lyser.

Om du tillfälligt behöver avaktivera funktionen när fordonet ska bogseras kan du följa den metod som beskrivs nedan.

1. Trampa ned bromspedalen och stanna fordonet.
2. Ändra effektläget till VEHICLE OFF (LOCK) och tryck sedan inom 2 sekunder ned den elektriska parkeringsbromsens reglage.
 - Inställningar för aktivering och inaktivering av funktionen påverkas inte.
 - Innan du tillfälligt avaktiverar denna funktion ser du till att först stänga av det automatiska bromshållningssystemet.
 - För att bekräfta att parkeringsbromsen är aktiverad, kontrollera om indikatorn för parkeringsbroms och bromssystem lyser.

☒ Parkeringsbroms

Den elektriska parkeringsbromsen kan kanske inte lossas automatiskt om följande indikatorer lyser:

- Bromssystemindikator
- VSA-systemets indikator
- **ABS**-indikator
- SRS-systemets indikator (krockkuddar)

☒ Aktivera och inaktivera den automatiska parkeringsbromsen

I kallt klimat kan parkeringsbromsen frysa om den dras åt. När du parkerar fordonet ska du kila fast hjulen och se till att den automatiska parkeringsbromsen är inaktiverad. Dessutom, när du låter fordonet passera genom en automatisk biltvätt eller när fordonet bogseras, ska du avaktivera den automatiska parkeringsbromsen och lämna parkeringsbromsen lossad.

Fotbroms

Fordonet är utrustat med skivbromsar på samtliga fyra hjulen. Nödbromssystemet ökar bromskraften när du trampar hårt på bromsen i en nödsituation. De låsningsfria bromsarna (ABS) hjälper till att behålla kontrollen över fordonet vid mycket hårda inbromsningar.

➤ **Nödbromssystemet** S. 508

➤ **Låsningsfritt bromssystem (ABS)** S. 507

Fotbroms

Kontrollera bromsarna om du kört i djupt vatten eller om det har stått vatten på gatorna eller vägbanan. Torka vid behov bromsarna genom att trampa lätt på bromspedalen flera gånger.

Om bromsarna gnisslar hela tiden (metallfriktion) när du bromsar ska du byta bromsbelägg. Låt din återförsäljare kontrollera fordonet.

Applivering av konstant tryck på bromsarna vid körning nedför en lång backe kan få bromsarna att bli upphettade, vilket leder till förlorad bromseffekt. När du kör nedför en lång backe ska du därför släppa upp gaspedalen och låta regenerativ bromsning sakta ned fordonet. Justera graden av fartminskning genom att använda paddelväljaren för fartminskning.

När högspänningsbatteriet har laddats helt kan det hända att regenerativ bromsning inte fungerar.

➤ **POWER/CHARGE-mätare** S. 154

➤ **Mätare för högspänningsbatteriets laddningsnivå** S. 154

➤ **Paddelväljare för fartminskning** S. 395

Låt inte foten vila på bromspedalen när du kör eftersom beläggen då slits i förtid, vilket försämrar deras bromsverkan och förkortar beläggens livslängd. Det förvirrar även bakomvarande trafikanter.

■ Automatisk bromshållning

Håller bromsen ansatt efter det att bromspedalen släppts upp och tills gaspedalen trycks ned. Du kan använda det här systemet för tillfälliga fordonsstopp, till exempel vid trafikljus eller i köer.

■ Slå på systemet

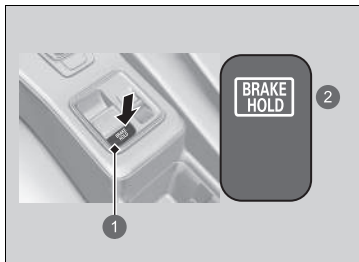

- 1 Knapp för automatisk bromshållning
- 2 Tänds

Fäst säkerhetsbältet ordentligt och starta sedan kraftsystemet. Tryck på knappen för det automatiska bromshållningssystemet.

- Det automatiska bromshållningssystemets indikator tänds. Systemet är påslaget.

⚠ Automatisk bromshållning

⚠ VARNING

Aktiveringen av det automatiska bromshållningssystemet i branta backar eller på hala vägar kan ändå få fordonet att komma i rörelse om du tar bort foten från bromspedalen.

Om ett fordon oväntat kommer i rörelse kan det orsaka en kollision med allvarliga personskador eller dödsfall som följd.

Aktivera aldrig det automatiska bromshållningssystemet och förlita dig inte på att det ska hindra fordonet från att komma i rörelse när fordonet stannats i en brant backe eller på hal väg.

⚠ VARNING

Användning av det automatiska bromshållningssystemet när fordonet parkeras kan resultera i att fordonet oväntat kommer i rörelse.

Om fordonet oväntat kommer i rörelse kan det orsaka en kollision med allvarlig skada eller dödsfall som följd.

Lämna aldrig fordonet när bromsningen tillfälligt sker med det automatiska bromshållningssystemet, och parkera alltid fordonet genom föra växelspaken till **P** och aktivera parkeringsbromsen.

■ Aktivera systemet

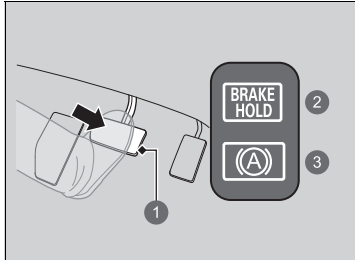

- 1 Bromspedal
- 2 På
- 3 Tänds

Tryck ned bromspedalen för att stanna helt. Växelväljaren behöver inte vara i något av lägena **P** eller **R**.

- Den automatiska bromshållningens indikator tänds. Bromsningen kvarstår i upp till 10 minuter.
- Släpp upp bromspedalen efter det att den automatiska bromshållningens indikator tänds.

■ Avbryt systemet

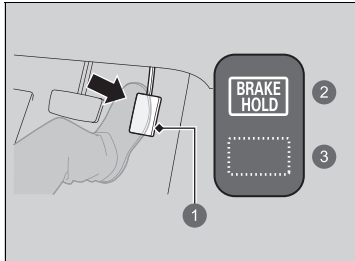

- 1 Gaspedal
- 2 På
- 3 Slocknar

Tryck på gaspedalen när växelväljaren är i ett annat läge än **P** eller **N**. Systemet avaktiveras och fordonet börjar röra sig.

- Indikatorn för den automatiska bromshållningen släcks. Systemet fortsätter att vara på.

⌘ Automatisk bromshållning

När systemet är aktiverat kan du stänga av kraftsystemet eller parkera fordonet på samma sätt som vanligt.

➤ Vid stillastående S. 510

Om systemet är på eller systemet aktiveras stängs den automatiska bromshållningen av när kraftsystemet stängs av.

■ **Systemet stängs automatiskt av när:**

- du aktiverar den elektriska parkeringsbromsen.
- Du trycker ned bromspedalen och sätter växelväljaren i läge **P** eller **R**.

■ **Systemet inaktiveras automatiskt och parkeringsbromsen aktiveras när:**

- Bromsning hålls i mer än 10 minuter.
- Förarens bilbälte inte är fastspänt.
- Kraftsystemet stängs av.
- Det uppstår problem med det automatiska bromshållningssystemet.

■ **Stänga av det automatiska bromshållningssystemet**

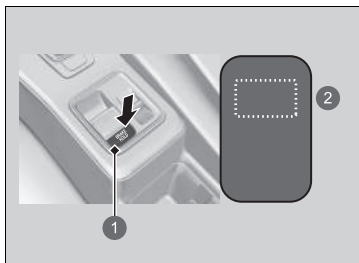

- ① Knapp för automatisk bromshållning
- ② Slocknar

När systemet är på, tryck igen på knappen för det automatiska bromshållningssystemet.

- Indikatorn för det automatiska bromshållningssystemet släcks.

Om du vill stänga av det automatiska bromshållningssystemet när systemet är i drift, tryck på knappen för det automatiska bromshållningssystemet med bromspedalen nedtryckt.

» Stänga av det automatiska bromshållningssystemet

Stäng av det automatiska bromshållningssystemet innan du kör in i en automatisk bilvätt.

Det kan höras ett arbetsljud om fordonet körs när det automatiska bromshållningssystemet är i funktion.

Låsningfritt bromssystem (ABS)

■ ABS

Hindrar hjulen från att låsas och hjälper dig att behålla styrförmågan genom att bromsarna pumpas snabbt, mycket snabbare än vad du själv kan göra.

Den elektroniska bromskraftfördelningen (EBD), som är en del av ABS-systemet, fördelar bromskraften mellan de främre och bakre hjulen efter bilens viktfordelning.

Du bör själv aldrig pumpbromsa. Låt ABS göra jobbet genom att trampa hårt och stadigt på bromspedalen. Detta kallas ibland "stampa och styr".

■ ABS-funktionen

Bromspedalen pulserar något när ABS-funktionen arbetar. Tryck ned bromspedalen och håll ned den ordentligt. På torr asfalt måste du trampa väldigt hårt innan ABS aktiveras. Men på snö eller is kan du omedelbart känna ABS aktiveras.

ABS kan aktiveras när du trampar ner bromspedalen vid körning på:

- våta eller snötäckta vägar
- stenbelagda vägar
- vägar med ojämna ytor, såsom djupa gropar, sprickor, manluckor etc.

När fordonets hastighet är lägre än 10 km/h upphör ABS-funktionen.

»» Låsningfritt bromssystem (ABS)

OBS!

Det finns risk för att ABS-systemet inte fungerar ordentligt om du använder däck av fel typ eller storlek.

Om **ABS**-indikatorn tänds under körning kan det bero på att har uppstått ett problem i systemet.

Den normala bromsfunktionen påverkas inte, men det kan hända att de låsningsfria bromsarna (ABS) inte fungerar. Låt snarast en återförsäljare kontrollera fordonet.

ABS är inte konstruerat för att minska tiden eller stoppsträckan som krävs för bilen att stanna: Det är konstruerat för att förhindra att bromsarna låser sig, vilket kan leda till sladd och förlorad styrförmåga.

Under följande förhållanden kan stoppsträckan bli längre jämfört med ett fordon utan ABS:

- Du kör på gropigt eller ojämnt underlag som grus eller snö.
- Däcken är utrustade med snökedjor.

Följande kan iakttas med ABS-systemet:

- Motorljud kommer från motorrummet när bromsarna ansätts eller när systemkontroller utförs efter att kraftsystemet har startats och när fordonet accelererar.
- Vibrationer i bromspedalen eller fordonskarossen när ABS aktiveras.

Dessa vibrationer och ljud är normala för ABS-system och är ingen anledning till oro.

Nödbromssystemet

Systemet är avsett att generera större bromseffekt vid hård inbromsning i en nödsituation.

■ Nödbromssystemets funktion

Trampa hårt på bromspedalen för effektivare bromsning.

Nödbromsljus (ESS)

Aktiveras när du bromsar hårt vid körning i 60 km/h eller fortare för att varna bakomvarande förare om plötslig inbromsning genom snabbt blinkande varningsblinkers. Det kan varna förarna bakom dig så att de vidtar åtgärder för att undvika kollision med ditt fordon.

■ När systemet aktiveras:

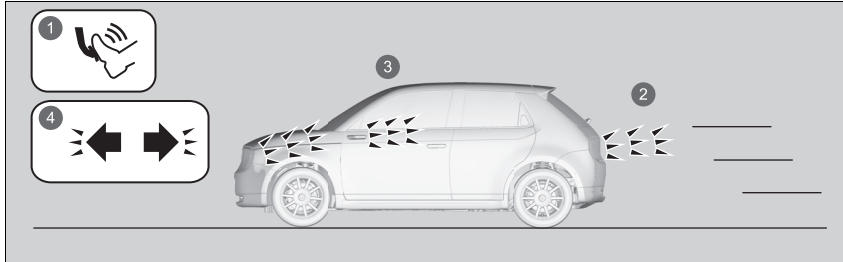

- 1 Hård inbromsning
- 2 Bromsljusen tänds
- 3 Varningsblinkersen blinkar
- 4 Varningsindikatorerna blinkar

Varningsblinkersen slutar blinka i följande fall:

- Du släpper bromspedalen.
- ABS-systemet inaktiveras.
- Fordonets inbromsningshastighet mattas av.
- Du trycker på knappen för fordonets varningsblinkers.

☒ Nödbromsljus (ESS)

Nödstoppsignalen är inte ett system som kan förhindra eventuella påkörningar bakifrån vid hårda inbromsningar. Den blinkar med varningsblinkersen när du gör en hård inbromsning. Du bör alltid undvika hård inbromsning om det inte är absolut nödvändigt.

Nödstoppsignalen aktiveras inte med knappen för bilens varningsblinkers.

Om ABS-slutar fungera under en viss tid under bromsningen kan det hända att nödstoppsignalen inte aktiveras alls.

Vid stillastående

1. Tryck ned bromspedalen med kraft.
2. Med bromspedalen nedtryckt, dra upp den elektriska parkeringsbromsens reglage långsamt, hela vägen.
3. Ställ växelväljaren i läge **P**.
4. Stäng av kraftsystemet.
 - ▶ Indikatorn för parkeringsbroms och bromssystem släcks efter cirka 30 sekunder.

Dra alltid åt parkeringsbromsen med kraft, särskilt om du parkerar i en sluttning.

» Parkera fordonet

VARNING

Fordonet kan rulla iväg om du lämnar det utan att kontrollera att parkeringsläget är ilagt. Ett fordon som rullar iväg kan orsaka en kollision med allvarliga personskador eller dödsfall som följd. Håll alltid foten på bromspedalen tills du har kontrollerat att **P** visas på växellägesindikatorn.

» Vid stillastående

OBS!

Följande kan skada drivlinan:

- Gas- och bromspedalen trampas ner samtidigt.
- Växling till **P** innan fordonet stannat helt.

Håll inte fordonet i en uppførsbacke genom att trampa ner gaspedalen.

Det kan få kraftsystemet att överhettas och gå sönder.

»» Vid stillastående

I extremt kallt väder kan den elektriska parkeringsbromsen frysa om den aktiveras. Om sådana temperaturer förväntas ska du inte aktivera den elektriska parkeringsbromsen, men vid parkering i sluttning kan du antingen vrida framhjulen så de kommer i kontakt med trottoaren om fordonet rullar nedåt eller blockera hjulen för att förhindra att fordonet rör sig. Om du inte vidtar någon säkerhetsåtgärd kan fordonet rulla på ett oväntat sätt, vilket kan leda till en olycka.

Parkeringssensorsystem

Hörn- sido-^{*} och mittgivarna övervakar hinder runt fordonet och ljudsignalen och ljud-/ informationsskärmen ger dig information om det ungefärliga avståndet mellan fordonet och hindret.

■ Sensorernas placering och räckvidd

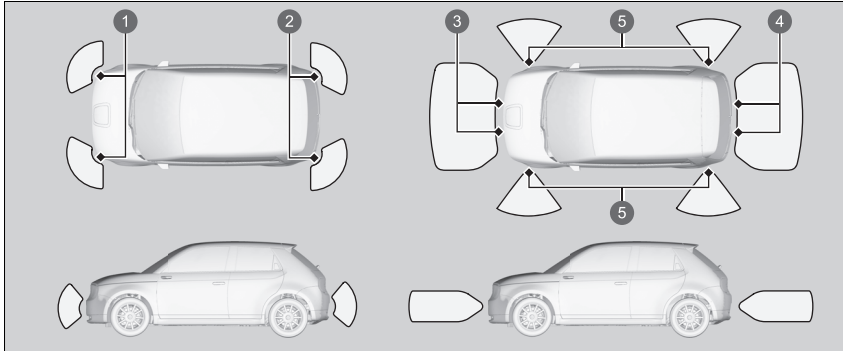

- ① Främre hörnsensorer
- ② Bakre hörnsensorer
- ③ Främre mittersensorer
- ④ Bakre mittersensorer
- ⑤ Sidosensorer (modeller med Honda Parking Pilot)

▣ Parkeringssensorsystem

Även om du har aktiverat parkeringssensorerna ska du alltid kontrollera att det inte finns några hinder i närheten av fordonet innan du parkerar.

Det är inte säkert att systemet fungerar tillfredsställande under följande förhållanden:

- Sensorerna är täckta med snö, is, lera eller smuts.
- Fordonet står på ett ojämnt underlag, t.ex. gräs, en vägbula eller en kulle.
- Efter att fordonet körts i varm eller kall väderlek.
- Systemet påverkas av elektronisk utrustning som genererar ultraljudsvågor.
- Efter körning i dåligt väder.

Det kan hända att systemet inte upptäcker:

- tunna eller låga föremål
- ljudvågsabsorberande material som snö, bomull eller skumgummi
- föremål precis under stötfångaren.
- Hinder omedelbart framför stötfångaren.

Placera inga tillbehör på eller runt sensorerna.

■ Aktivering och inaktivering av parkeringssensorsystemet

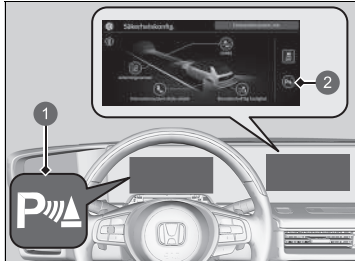

- 1 Indikator för parkeringssensor (grön)
- 2 Parkeringssensorikon

P ikonen finns i säkerhetskonfigurationen på ljud-/informationsskärmen.

Om du vill avaktivera parkeringssensorn trycker du på **P** ikonen.

► **Förassistanssystem på och av** S. 326

De främre hörsensorerna, den bakre mittsensorn och de bakre hörsensorerna börjar identifiera hinder när växellådan är i läge **R** och fordonets hastighet är lägre än 8 km/h.

De främre hörn- och mittgivarna kan börja upptäcka hinder när växelväljaren står i valfritt läge, förutom **P** eller **R** och när fordonshastigheten är lägre än 8 km/tim.

När Honda Parking Pilot är i drift aktiveras parkeringssensorsystemet och alla parkeringssensorer börjar övervakar hinder då fordonets hastighet är lägre än 8 km/h.

►► Parkeringssensorsystem

Modeller med kamera med multivjy

När fordonet rör sig framåt i 8 km/h eller mindre känner systemet av eventuella hinder framför fordonet och kamerabilden framåt visas allt eftersom avståndet dem emellan minskar.

► **Kamera med multivjy*** S. 523



När hindret inte längre upptäcks eller finns mellan ett avkänt område och ett icke-avkänt område återgår displayen till föregående skärm.

Du kan anpassa huruvida kamerabilden framåt ska visas när ett hinder upptäcks.

► **Anpassade funktioner** S. 327

* Ej tillgängligt på alla modeller

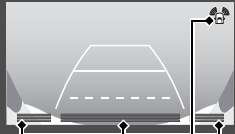
■ När avståndet mellan fordonet och hinder blir kortare

| Pipsignalernas längd | Avstånd mellan stötfångare och hinder | | Indikator | Ljud-/informationsskärm |
|------------------------|---------------------------------------|---|------------------|---|
| | Hörnsensorer/ Sidosensorer*2 | Mittsensorer | | |
| Medellånga, periodiska | — | Fram: Ca 100–60 cm Bak: Ca 110–60 cm | Blinkar gult*1 |  <p>Indikatorerna tänds där sensorn känner av ett hinder</p>  <p>Indikatorerna tänds där sensorn känner av ett hinder.</p>  <p>Indikatorerna tänds där sensorn känner av ett hinder*2.</p> |
| Korta | Cirka 60–45 cm | Cirka 60–45 cm | Blinkar orange | |
| Mycket kort*3 | Cirka 45–35 cm | Cirka 45–35 cm | Blinkar orange*3 | |
| Kontinuerligt*3 | Cirka 35 cm eller mindre | Cirka 35 cm eller mindre | Blinkar rött*3 | |

*1: I det här läget känner endast mittsensorerna av hinder.

*2: Medan Honda Parking Pilot är i drift kan givarna som är placerade på sidorna av de främre och bakre stötfångarna också vara i drift.

*3: Medan Honda Parking Pilot används ljuder en summer i intervall, kontinuerligt eller med korta intervall, och indikatorn blinkar rött eller orange.

■ Skärmens funktion

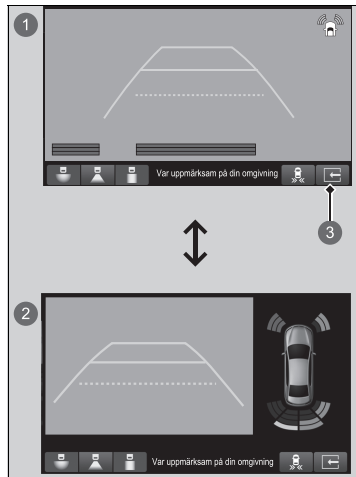

Du kan ändra displayen till normal visning eller delad visning genom att trycka på -ikonen.

- ① Normal visning
- ② Delad visning
- ③ -ikon

Monitor för korsande trafik*

Övervakar de bakre hörnrumrådena vid backning, med hjälp av radarsensorer och uppmärksammar dig då ett fordon upptäcks som närmar ett bakre hörn.

Systemet kommer väl till pass framför allt när du backar ut ur en parkeringsficka.

■ Så här fungerar systemet

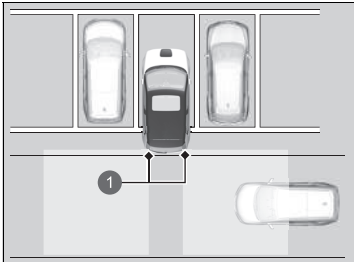

1 Radarsensorer: Under den bakre stötfångarens hörn

När ett registrerat fordon närmar sig ett av fordonets bakre hörn varnar monitorn för korsande trafik med en summer och en visuell varning.

Systemet upptäcker inte ett fordon som närmar sig direkt bakom fordonet, och varnar inte heller för ett fordon som närmar sig direkt bakom dig.

Systemet upptäcker inte och varnar inte för ett fordon som rör sig bort från dig, och det kan upptäcka eller varna för fotgängare, cyklar och stillastående objekt.

Systemet aktiveras när:

- Effektläget är inställt på ON.
- Monitorn för korsande trafik startas.
 - ▣ **Monitor för korsande trafik På och Av**
S. 520
- Växelspaken är i **R**.
- Fordonet rör sig med en hastighet av 5 km/h eller lägre.

▣ Monitor för korsande trafik*

⚠ FÖRSIKTIGHET

Monitorn för mötande trafik kan inte upptäcka alla fordon som närmar sig och upptäcker kanske inte ett fordon som närmar sig över huvud taget.

Underlåtenhet att i förväg kontrollera att det är säkert att backa fordonet kan leda till en kollision.

Förlita dig inte enbart på systemet vid backning, använd alltid dina speglar också, och titta bakåt och åt sidorna om ditt fordon innan du backar.

Monitorn för korsande trafik kanske inte upptäcker ett fordon som närmar sig, eller upptäcker det sent, och kan varna för upptäckt trots att inget fordon närmar sig under följande förhållanden:

- Ett hinder som ett annat fordon eller en vägg nära fordonets bakre stötfångare blockerar radarsensorernas räckvidd.
- Fordonet rör sig med en hastighet av cirka 5 km/h eller snabbare.
- Ett fordon närmar sig med en annan hastighet än mellan cirka 10 km/h och 25 km/h.
- Systemet tar emot externa störningar från t.ex. radarsensorer från ett annat fordon eller starka radiovågor som överförs från någon anläggning i närheten.

» Monitor för korsande trafik*

- Något av den bakre stötfångarens hörn är täckt med snö, is, lera eller smuts.
- När det är dåligt väder.
- Ditt fordon befinner sig i en lutning.
- Fordonet är baktungt på grund av tung last där bak.
- Fordonet backas mot en vägg, en stolpe, ett fordon osv.

Den bakre stötfångaren eller sensorerna har reparerats på ett felaktigt sätt eller den bakre stötfångaren har deformerats. Låt din återförsäljare kontrollera fordonet.

Håll alltid den bakre stötfångarens hörn rengjorda för att säkerställa korrekt funktion.
Täck inte över hörnet på den bakre stötfångaren med dekaler eller klistermärken av något slag.

Parkeringsensorsystemets varningssummer åsidosätter mötande trafikmonitors summer när sensorerna upptäcker hinder i omedelbar närhet.

■ När systemet upptäcker ett fordon

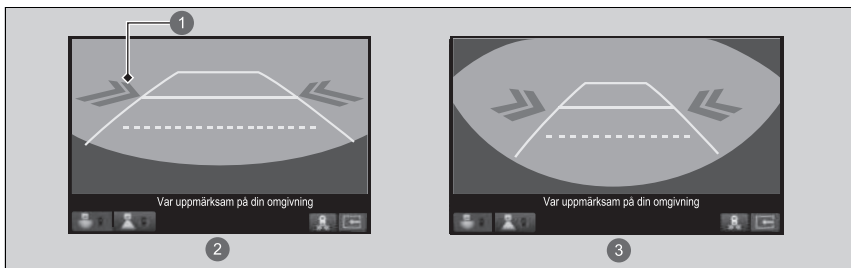

- ① Pilikon
- ② Normal vy
- ③ Vidvinkel

En pilikon visas på den sida som ett fordon närmar sig på ljud-/informationsskärmen.

⌘ När systemet upptäcker ett fordon

Om nere till höger ändras till i gult när växelläget är **R** kan lera, snö, is och annat skräp ha samlats i närheten av sensorn. Systemet är tillfälligt avstängt. Kontrollera stötfångarens hörn för eventuella hinder, och rengör noggrant området om det behövs.

Om tänds när växelspaken är i **R** kan det bero på ett problem med monitorn för korsande trafik. Använd inte systemet och låt en återförsäljare kontrollera fordonet.

Om displayen förblir densamma när växelläget är **R** kan det bero på ett problem med det bakre kamerasystemet och systemet för övervakning av korsande trafik. Använd inte systemet och låt en återförsäljare kontrollera fordonet.

■ Monitor för korsande trafik På och Av

Tryck på knappen för att slå på och av systemet. Indikatorn tänds när systemet är på. Du kan också slå på och av systemet från den anpassade funktionen på ljud-/informationskärmen.

➤ **Anpassade funktioner** S. 327

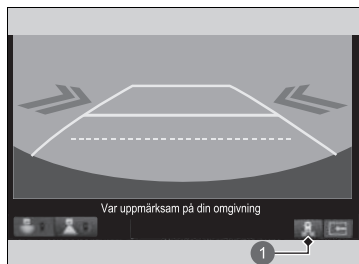

1 ikon

Om din backkamera med multivjv

Ljud-/informationskärmen kan visa området bakom fordonet.

Displayen ändras automatiskt till visning bakåt när växelväljaren ställs i läge **R**.

■ Visningsområde för backkamera med multivjv

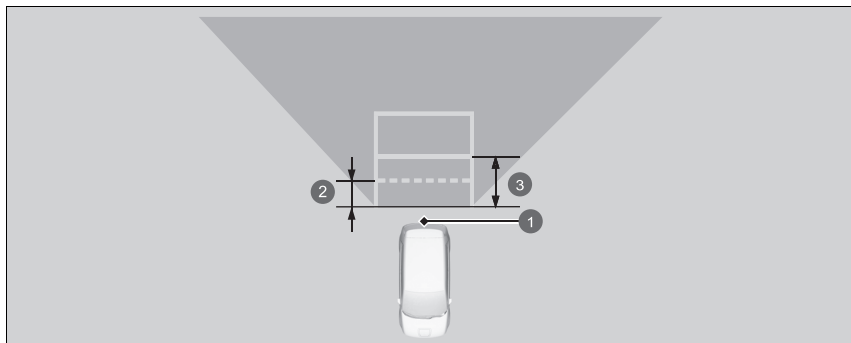

- 1 Kamera
- 2 Ca 50 cm
- 3 Ca 1 m

☒ Om din backkamera med multivjv

Backkameran har sina begränsningar. Du kan inte se hörnen på stötfångaren eller vad som befinner sig under stötfångaren. Den unika linsen får också föremål att se ut som om de är närmare eller längre bort än vad de faktiskt är.

Bekräfta visuellt att det är säkert att köra innan du börjar backa. Vissa förhållanden (som väderlek, ljusförhållanden och höga temperaturer) kan också begränsa sikten bakåt. Förlita dig inte på backningsdisplayen eftersom den inte ger dig all information om hur det ser ut bakom fordonet.

Om kameranlinsen är täckt av smuts eller fukt, använd en mjuk, fuktig duk för att rengöra linsen från beläggningar.

Du kan visa tre olika kameralägen på ljud-/informationsskärmen.
Peka på lämplig ikon för att ändra läget.

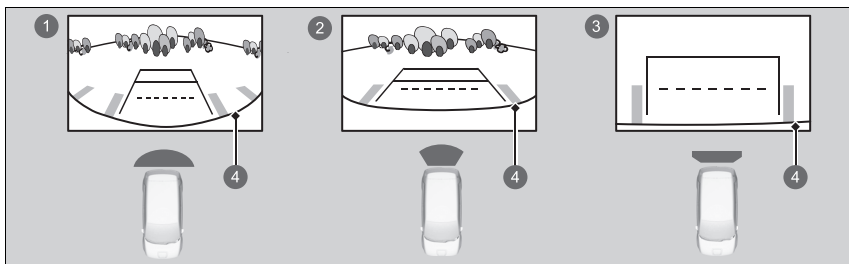

- 1 Vidvinkel
- 2 Normal visning
- 3 Vy uppifrån och ned
- 4 Stötfångare

- Om du senast använde vidvinkel eller normalt visningsläge aktiveras samma vy nästa gång du ställer växelspaken i **R**.
- Om du använde vyn uppifrån och ned innan du stängde av kraftsystemet aktiveras vidvinkelläget nästa gång du väljer effektläge ON och ställer transmissionen i **R**.
- Om du använde vy uppifrån och ned och 10 sekunder gått efter att du växlade ur **R**, aktiveras vidvinkelläge nästa gång du ställer växelspaken i **R**.

►► Om din backkamera med multivy

Du kan ändra inställningarna för **fasta riktlinjer** och **dynamiska riktlinjer**.

► **Anpassade funktioner** S. 327

Fast riktlinje

På: Riktlinjer visas när du ställer växelväljaren i läge **R**.

Av: Riktlinjer visas inte.

Dynamisk riktlinje

På: Riktlinjerna ändras beroende på rattens riktning.

Av: Riktlinjer ändras inte.

När parkeringssensorsystemet upptäcker ett hinder visas indikatorn.

► **Parkeringsensorsystem** S. 512

Det är ett system med fyra kameror som visar områden som ofta kallas "döda vinklar" från olika vinklar och sedan visar bilderna på ljud-/informationsskärmen. Detta system kan användas för att:

- Kontrollera om det finns hinder när du kör i läge **R**.
 - **Kontrollera om det finns hinder bakom fordonet** S. 530
- Kontrollera fordonets högra och vänstra sida vid körning genom korsningar med dålig sikt (skymd sikt etc.).
 - **Kontrollera den främre döda vinkeln-vyn i korsningar** S. 534
- Kontrollera om det finns hinder framför fordonet vid parkering eller manövrering i trånga utrymmen.

☒ Kamera med multiviy*

VARNING

Underlåtenhet att bedöma området runt fordonet visuellt (direkt eller med hjälp av speglarna) kan resultera i en kollision som orsakar allvarlig skada eller dödsfall.

De områden som visas på displayen till kamerasystemet med multiviy är begränsade. Displayen kanske inte visar alla fotgängare eller andra föremål runt fordonet.

Förlita dig inte enbart på displayen till kamerasystemet med multiviy för att bedöma om det är säkert att flytta fordonet.

VARNING

Om du inte är uppmärksam på omgivningen när du kör kan det leda till en kollision som kan orsaka allvarliga skador eller dödsfall.

För att minska risken för en kollision bör du endast titta på displayen till kamerasystemet med multiviy när det är säkert att göra det.

Kamerasystemet med multiviy undanröjer inte alla döda vinklar. Systemet är endast till för att göra körningen bekvämare för dig.

* Ej tillgängligt på alla modeller

■ Visa en bild från kamerorna med multivvy



1 CAMERA-knapp

■ För vy framåt:

Tryck på **CAMERA**-knappen när fordonet står stilla eller rör sig i 20 km/h eller långsammare. Tryck på knappen igen för att växla kameravyer.

■ För vy bakåt:

Ändra växelläget till **R** när fordonet står stilla. Tryck på **CAMERA**-knappen igen för att växla till vyn bakåt.

Du kan anpassa displayinställningen.

► **Anpassade funktioner** S. 327

► Kamera med multivvy*

Håll alltid kameranlinserna rena och fria från skräp.

När parkeringssensorsystemet upptäcker ett hinder visas indikatorn.

► **Parkeringsensorsystem** S. 512

När ett fordon upptäcks som närmar sig från ett bakre hörn, får du en varning från monitorn för mötande trafik.

► **Monitor för korsande trafik*** S. 517

■ Kameraplaceringar och bilder

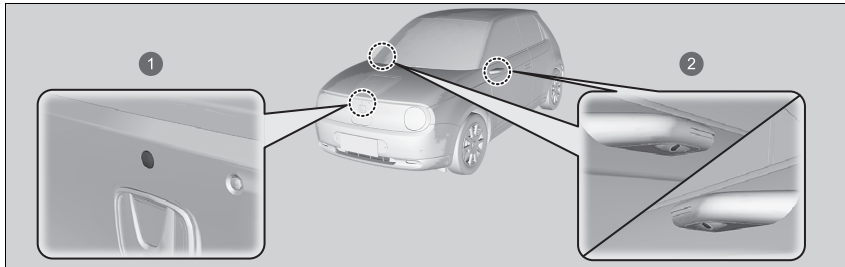

- 1 Frontvykamera
- 2 Sidovykameror

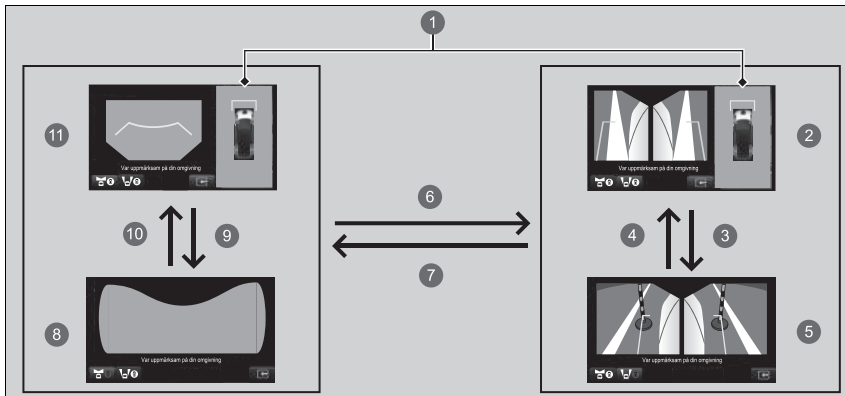

* Ej tillgängligt på alla modeller





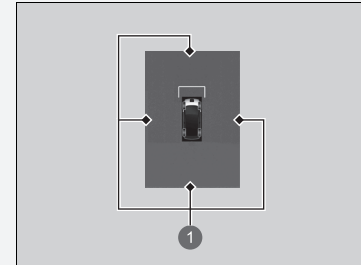







▣ Kameraplaceringar och bilder

Medan Honda parkeringsassistans används lyser indikatorerna där kameran upptäcker ett hinder på skärmen för Honda parkeringsassistans.



- 1 Indikatorerna tänds där kameran känner av ett hinder

▣ **Honda Parking Pilot***
S. 537

- 1 Markvy: En vy ovanifrån skapas genom en kombination av bilder från fyra kameror.
- 2 Vy på höger och vänster sida + markvy
- 3  eller ^{*1}
- 4  eller ^{*1}
- 5 Vy på höger och vänster sida
- 6  eller  eller **CAMERA**-knappen
- 7  eller  eller **CAMERA**-knappen
- 8 Främre döda vinkel-vy
- 9  eller ^{*1}
- 10  eller ^{*1}
- 11 Frontvy + markvy

Multivykamerans unika linser gör att avstånd ser annorlunda ut än de är. Föremål som syns på ljud-/informationsskärmen kan verka vara närmare eller längre bort, och kan vara förvrängda. Detta blir tydligare ju längre bort objektet befinner sig från fordonet.

*1: Du kan också växla visning genom att trycka på vyskärmen.

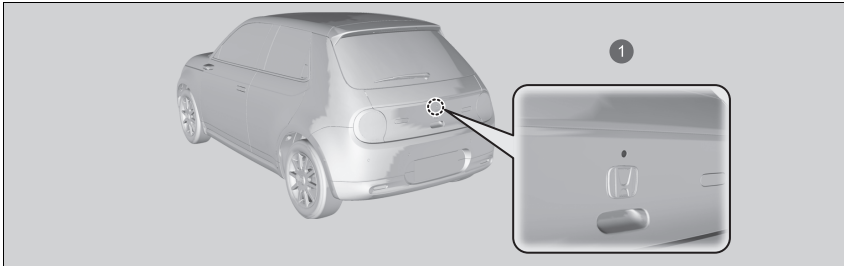



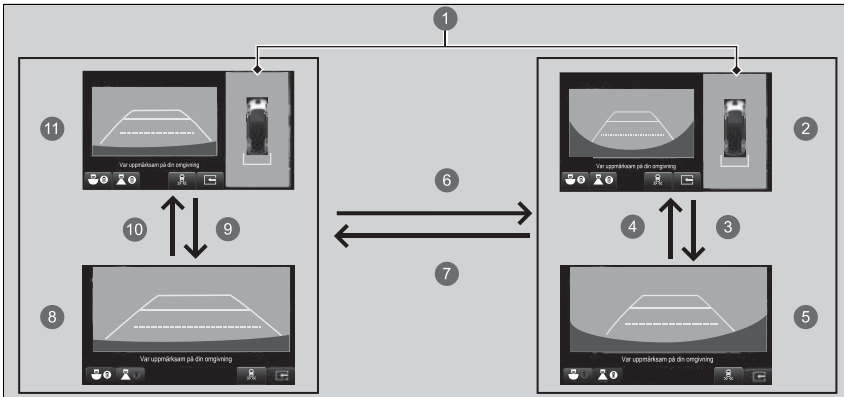







1 Backkamera



1 Markvy: En vy ovanifrån skapas genom en kombination av bilder från fyra kameror.

2 Bakre vidvinkel + markvy

3  eller *1

- 4  eller *1
- 5 Bakre vidvinkel
- 6  eller  eller **CAMERA**-knappen
- 7  eller  eller **CAMERA**-knappen
- 8 Bakre normal vy
- 9  eller *1
- 10  eller *1
- 11 Bakre normal vy + markvy

Multivykamerans unika linser gör att avstånd ser annorlunda ut än de är. Föremål som syns på ljud-/informationsskärmen kan verka vara närmare eller längre bort, och kan vara förvrängda. Detta blir tydligare ju längre bort objektet befinner sig från fordonet.

*1: Du kan också växla visning genom att trycka på vyskärmen.

Referenslinjer och riktningslinjer

Följande kan visas när kamerasystemet med multivvy är på.

Fast riktlinje: Hjälper dig att få en känsla för avståndet mellan fordonet och omgivningen.

Avståndet kan se annorlunda ut än det faktiska avståndet.

Dynamisk riktlinje: Visar fordonsriktningen när ratten är i aktuellt läge.

☒ Visa en bild från kamerorna med multivvy

Navigeringsystemet är avaktiverat när växelläget är i läge **R**.

Om du trycker på **CAMERA**-knappen när fordonets hastighet är högre än 20 km/h visas standbyskärmen. När fordons hastigheten sänks till under 20 km/h växlar skärmen till en bild från kamerasystemet med multivvy.

De positioner/avstånd som visas med riktningslinjerna och kameravyerna på displayen kan skilja sig från de faktiska positionerna/avstånden på grund av förändringar i fordonets höjd, vägförhållanden och andra faktorer. Riktninglinjerna ska endast användas som en referens.

Riktninglinjerna kan slås på och av med hjälp av ljud-/informationsskärmen.

☒ Anpassade funktioner S. 327

Om du stänger av riktningslinjerna förblir de avstängda tills du slår på dem igen.

■ Använda kameran med multivvy

■ Kontrollera om det finns hinder bakom fordonet

Displayen ändras automatiskt till en backningsvy när växelläget ändras till läge **R**.

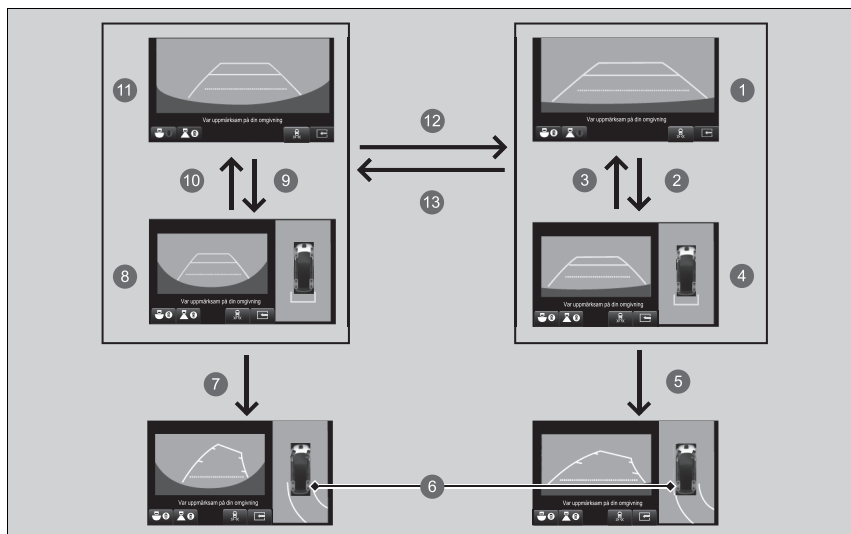





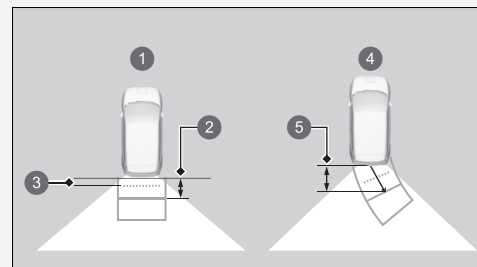















☒ Kontrollera om det finns hinder bakom fordonet

När du ändrar växelläget från/ till **R** kan du uppleva en fördröjning av växlingen mellan ljud-/informationskärmen och en bild av vyn bakåt.



Ungefärliga avstånd:

- ① Riktlinjerna indikerar
- ② 1 m
- ③ 50 cm
- ④ Projektionslinjerna indikerar
- ⑤ 1 m

- 1 Bakre normal vy
- 2   eller *1
- 3   eller *1
- 4 Bakre normal vy + markvy
- 5 När ratten vrids mer än 90 grader.
- 6 Projektionslinjerna visas 25 cm utanför fordonskarossen.
- 7 När ratten vrids mer än 90 grader.
- 8 Bakre vidvinkel + markvy
- 9   eller *1
- 10   eller *1
- 11 Bakre vidvinkel
- 12   eller   eller **CAMERA**-knappen
- 13   eller   eller **CAMERA**-knappen

*1: Du kan också växla visning genom att trycka på viskärmen.

■ Kontrollera fordonets sidor

Du kan visa den främre markvyskärmen med alla fyra kamerorna i systemet. Om du trycker på **CAMERA**-knappen när fordonets hastighet är under 20 km/h ändras bilden enligt följande.

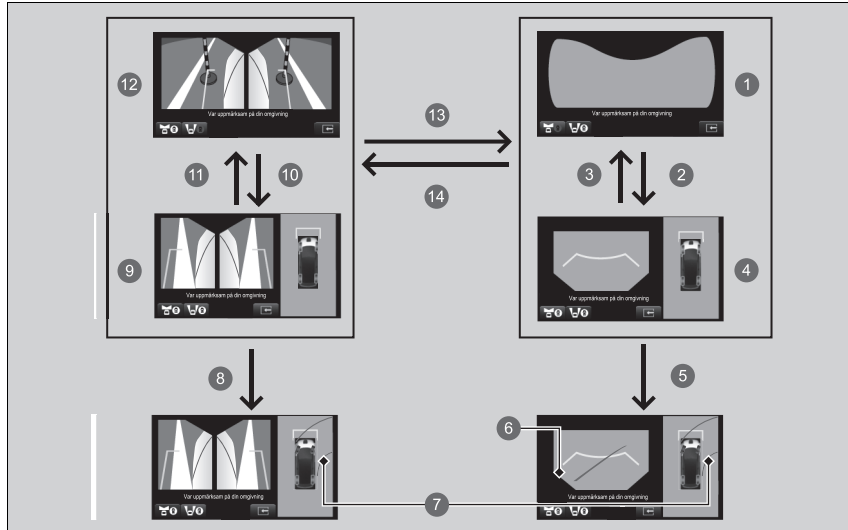

☒ Kontrollera fordonets sidor

När bilden från multivvykamerorna visas om fordonshastigheten överstiger 25 km/h växlar den främre vyn eller sidovyn på skärmen automatiskt till ljud-/informationsskärmen.

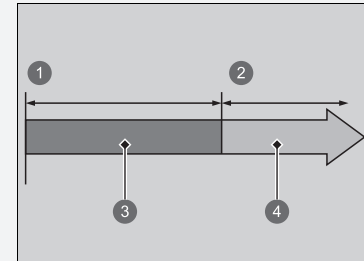

- ① 0 km/h
- ② 25 km/h
- ③ Kameraskärm
- ④ Ljud-/informationsskärm

1 Främre döda vinkel-vy

2  eller *1

3  eller *1

4 Frontvy + markvy

5 När ratten vrids mer än 90 grader.

6 Döda fläckar visas i svart.

7 Projektionslinjerna visas 25 cm utanför fordonskarossen.



8 När ratten vrids mer än 90 grader.

9 Vy på höger och vänster sida + markvy

10  eller *1

11  eller *1

12 Vy på höger och vänster sida

13  eller  eller **CAMERA**-knappen

14  eller  eller **CAMERA**-knappen

*1: Du kan också växla visning genom att trycka på viskärmen.

☒ Kontrollera fordonets sidor

Ungefärligt avstånd som referenslinjen visar

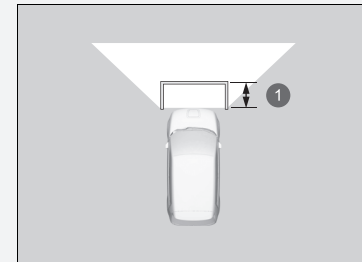

1 1 m

■ Kontrollera den främre döda vinkeln-vyn i korsningar

Den främre döda vinkeln-skärmen är användbar när du behöver kontrollera om det kommer korsande fordon från endera riktningen i en korsning med dålig sikt.

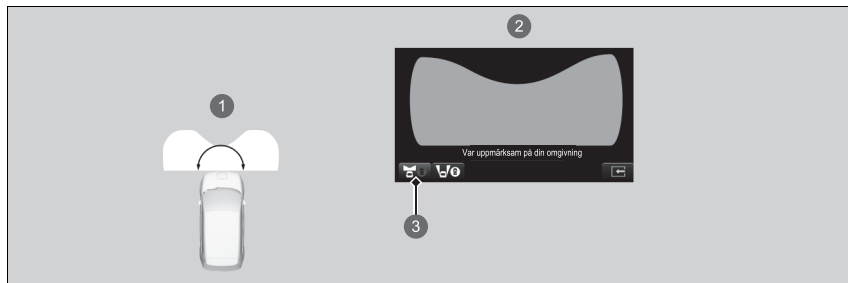

- 1 Den främre döda vinkeln-skärmen ger en vy i 180 grader.
- 2 Främre döda vinkeln-skärmen
- 3 När du trycker på **CAMERA**-knappen och ikonen för döda vinkeln-vy framåt.





☒ Kontrollera den främre döda vinkeln-vyn i korsningar

Den främre döda vinkeln-vyn är en vidvinkelvy. Bilden blir till stor del förvrängd, och föremål kan se ut att vara närmare eller längre bort än vad de egentligen är.

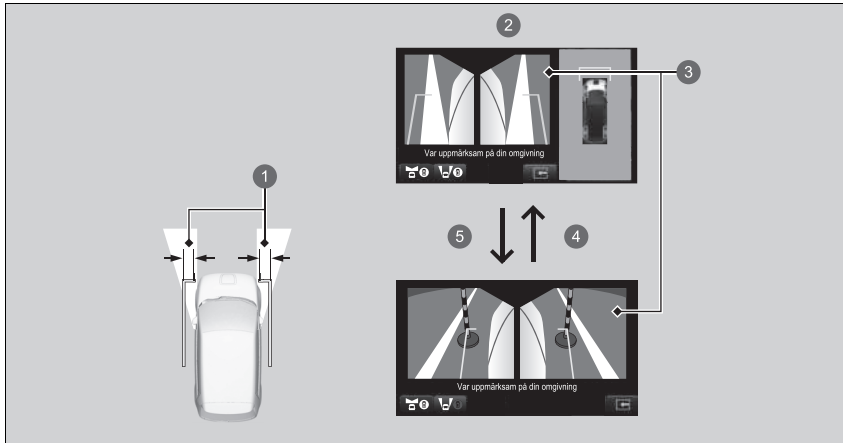
■ Kontrollera fordonets sidor

Skärmarna med sidovyer är praktiska när du stannar vid en trottoarkant eller en betalstation, eller långsamt passerar mötande fordon på en smal väg.



- ① 30 cm
- ② Skärm med sidovy
- ③ Sidovyer: Bilderna från sidokamerorna
- ④  eller ^{*1}
- ⑤  eller ^{*1}

Det ungefärliga avstånd som projektlinjerna indikerar är 30 cm från fordonet.

Begränsningar för kamerasytemet för multivvy

Det kan hända att systemet inte fungerar ordentligt under följande förhållanden:

| Förhållanden | | Lösningar |
|--|--|---|
| Projektionslinjen är inte korrekt. | | Låt din återförsäljare kontrollera fordonet. |
| Bilderna kanske inte visas tydligt när: | <ul style="list-style-type: none"> • Du aktiverar systemet i dåligt väder (kraftigt regn, snö, dimma osv.) eller i mörker. • Kameratemperaturerna är höga. • En plötslig förändring mellan ljus och mörker, till exempel vid körning in i eller ut ur en tunnel. • Vid körning rakt mot solljus (t.ex. i gryning eller skymning). • En kameralins är repad. | Använd inte kamerasytemet med multivvy utan förlita dig endast på visuell bekräftelse tills förhållandena tillåter att systemet fungerar som det ska. |
| | <ul style="list-style-type: none"> • En kameralins är täckt av smuts, fukt eller skräp. • När vattendroppar eller insekter träffar kameralinsen. | Rengör kameralinserna med en mjuk trasa fuktad med vatten, mildt rengöringsmedel eller glasrengöringsmedel. |
| | <ul style="list-style-type: none"> • Ljud-/informationsskärmen är smutsig. | Torka av skärmen med en mjuk, torr trasa. |
| En kameravinkel har förändrats. | En kamera eller området runt kameran har skadats allvarligt. | |
| Ett felmeddelande visas medan kamerasytemet med multivvy används. | | Använd inte kamerasytemet med multivvy och kontakta en återförsäljare. |
| Bilden visas inte på skärmen när du trycker på CAMERA -knappen på ljud-/informationsskärmen och fordonet rör sig i 20 km/h eller långsammare. | | |

Honda Parking Pilot

Hjälper till vid parkering och utfart.

Kameror och sonarsensorer kan upptäcka parkeringsplatser och ställa in en rutt för parkering i ett utrymme eller utfart från ett utrymme. Systemet hjälper dig sedan att parkera i eller lämna utrymmet genom att justera din hastighet, justera ratten och ändra växelläget.

ⓘ Honda Parking Pilot*

VARNING

Honda Parking Pilot är inte ett automatiskt parkeringssystem.

Honda Parking Pilot har begränsningar liksom alla hjälpsystem.

Om du förlitar dig allt för mycket på detta system kan det leda till att du krockar.

Om du stöter på följande situationer medan du använder systemet ska du stanna bilen eller avbryta systemdriften och sedan manuellt undvika situationen.

- När du är på väg att kollidera med ett hinder, en fotgängare eller annat fordon.
- När du anträffar trottoarkanter, vägbulor eller hjulstopp som inte bör köras över.
- När du håller på att köra in i ett område där infart är förbjuden.

Precis som vid manuell parkering ska du alltid kontrollera din omgivning visuellt och direkt.

* Ej tillgängligt på alla modeller

Systemet kan användas i följande situationer:

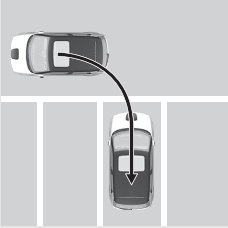
| Parkeringsmönster | Parkeringsplatser med avgränsande linjer | Parkeringsplatser utan avgränsande linjer |
|--|---|---|
| Parkering vid backning |  |  |
| Vinkelparkering vid backning* ¹ |  | — |

*1: Parkeringsplatsen kan upptäckas om det finns tre eller fler avgränsande linjer och tillräckligt med utrymme för att parkera två eller flera fordon.

▶ Honda Parking Pilot*

⚠ VARNING

Använd inte det här systemet på olämpliga platser. Använd inte Honda Parking Pilot i sluttningar, oregelbundet formade parkeringsplatser eller andra platser där det inte är lämpligt att använda.

❑ **Olämpliga platser för systemanvändning** S. 540

För fram-/sido-/bakre kameror, se nästa sida.

❑ **Kameraplaceringar och bilder** S. 525

Anvisningar om korrekt hantering av sonargivarna hittar du på nästa sida.

❑ **Sonarsensorer** S. 497

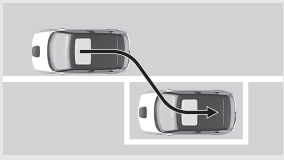
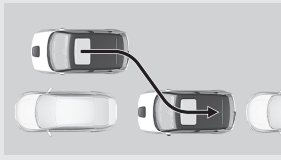
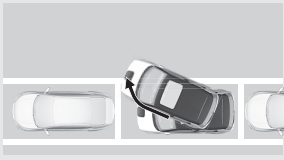
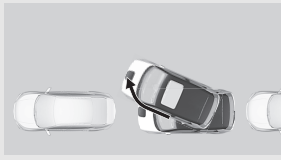
| Parkeringsmönster | Parkeringsplatser med avgränsande linjer | Parkeringsplatser utan avgränsande linjer |
|-----------------------------|---|---|
| Fickparkering |  |  |
| Utfart från fickparkering*1 |  |  |

*1: Begränsat till där det finns framförvarande fordon.

■ Olämpliga platser för systemanvändning

Honda Parking Pilot är inte lämpligt att använda på platser där fordonet kan hindras från att röra sig framåt eller bakåt eller lätt slira i parkeringsplatsen enligt följande.

- Det finns en sluttning.
- Området är kuperat eller ojämnt.
- Området är inte asfalterat och består av sand, grus, gräs, etc.
- Området är snötäckt.
- Området är halt på grund av snö, is, etc.
- Körfältet är smalt.
- Det finns ett hinder framför fordonet.
- Parkeringsplatsen är böjd.
- Närliggande fordon är parkerade utanför linjerna.

Parkering vid backning

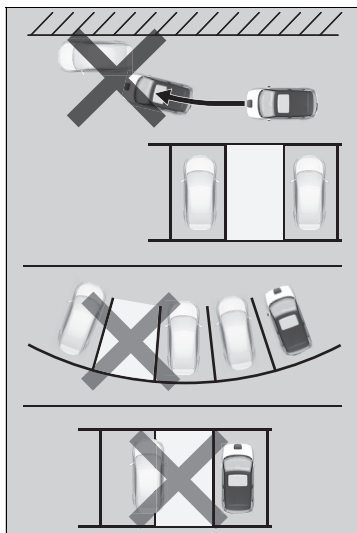

Fickparkering

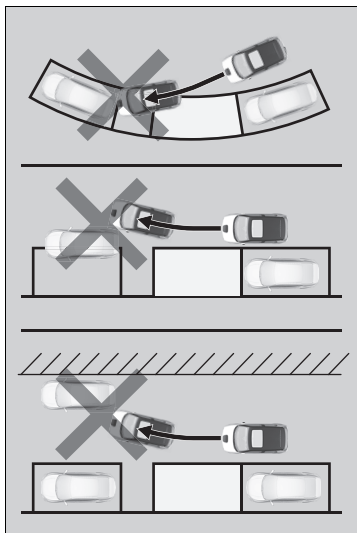

■ Så här använder du Honda Parking Pilot

■ Så här kör du in i ett parkeringsutrymme

Du kan använda Honda Parking Pilot med parkeringsplatser med avgränsande linjer eller liknande riktlinjer, såsom på bilderna nedan.

Du kanske inte kan parkera på rätt sätt om parkeringsplatsen är för smal eller bred i förhållande till riktlinjerna.

Parkering vid backning*1

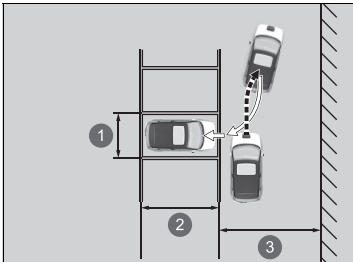

- ① Ca 2,5 m
- ② Fordonets längd + ca. 0,5 m eller mer
- ③ Körvälsbredd 5,5 m eller mer

*1: Om det inte finns några avgränsande linjer är avståndet mellan de två andra fordonen ca. 3,2 m.

▶▶ Så här använder du Honda Parking Pilot

⚠ VARNING

Var försiktig så att inte dina händer fastnar i ratten. Ratten vrids automatiskt. Var försiktig så att inte dina händer fastnar i ratten.

Ljudvolymen kan inte justeras medan Honda Parking Pilot används.

Vinkelparkering vid backning

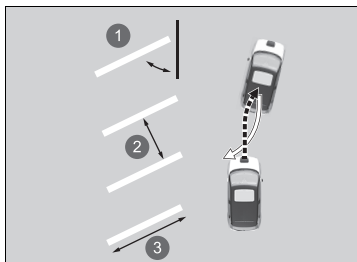

- ① Ca. 60 grader eller 45 grader
- ② Ca 2,5 m
- ③ Fordonets längd + ca. 0,5 m eller mer

Fickparkering**1

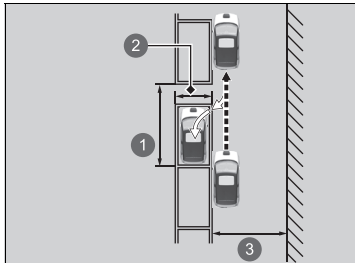

- ❶ Ca. 5,5 m eller mer
- ❷ Vita linjer ca. 2,5 m
- ❸ Ca 4,5 m eller mer

*1: Om det inte finns några avgränsande linjer ska avståndet mellan de andra fordonen vara fordonets längd + 1,5 m eller mer

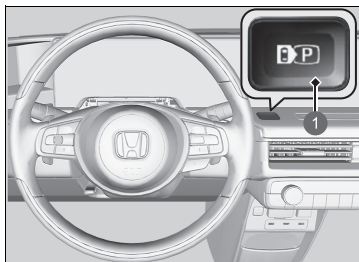

1 Omkopplare för Honda Parking Pilot



- 1  (grå)
- 2 **IN/OUT**-ikonen

1. Tryck på omkopplaren för Honda Parking Pilot så visas Honda Parking Pilot-läget.

- ▶  (grå) visas uppe till vänster på skärmen.
- ▶ Om systemet är i läget för att lämna p-platsen kan du välja parkeringsläge genom att trycka på **IN/OUT**-ikonen.



1 Visning av lägesändring

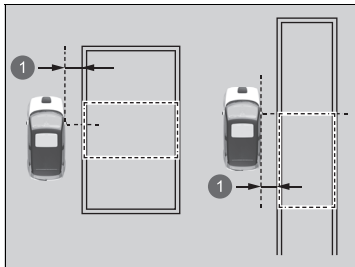

1 Ca. 1 m

2. Flytta fordonet nära utrymmet där du vill parkera och kör långsamt vidare till inom 1 m från parkeringsplatsen tills du befinner dig parallellt med parkeringsplatsen. Stanna när parkeringsplatsen du valt är markerad med grönt på skärmen.
 - ▶ Systemet piper när en parkeringsplats upptäcks.
 - ▶ Den upptäckta parkeringsplatsens avgränsning (grön) kan justeras beroende på fordonets position eller andra tillstånd.

▶▶ Så här kör du in i ett parkeringsutrymme

Honda Parking Pilot kan inte användas om den upptäckta parkeringsplatsen inte visas.

Tips för att upptäcka målposition

Parkeringsplats med avgränsning:

Stanna så att förarsätet befinner sig precis bredvid parkeringsplatsen.

Parkeringsplats utan avgränsning:

Stanna så att förarsätet befinner sig bakom parkeringsplatsen.

När du väljer parkeringsplats ska du direkt bekräfta utrymmet i området.

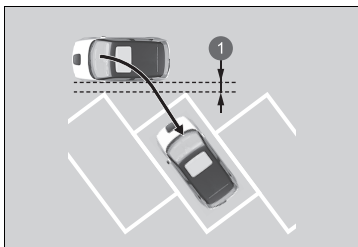

1 Ca. 1 m

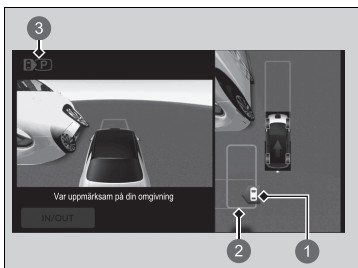

- 1 Parkeringsplats (grön)
- 2 Målposition (blå)
- 3  (grå)

- 3. Välj linjerna för en parkeringsplats (grön) när fordonet står stilla genom att trycka på skärmen.
 - ▶ När urvalsskärmen för parkering vid backning eller fickparkering visas ska du välja lämpligt läge.
 - ▶ De valda linjerna för en parkeringsplats (grön) kommer att vara målpositionen (blå).

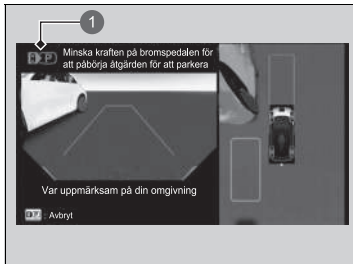



1  (blå)

4. Tryck på omkopplaren för Honda Parking Pilot medan du trycker ned bromspedalen.

- ▶ När det används piper systemet och .
- ▶ Växelläget ändras beroende på i vilken riktning fordonet förflyttas.

5. Kontrollera omgivningen, ruten på skärmen och stoppläget och släpp sedan upp bromspedalen.

- ▶ Fordonet börjar röra sig. Justera hastigheten med bromspedalen vid behov.
- ▶ När du har slutfört parkeringen ändras växelläget till  och parkeringsbromsen aktiveras automatiskt.
- ▶ Meddelandet **Åtgärden för att parkera har slutförts** visas och sedan återgår den till föregående skärm.
- ▶ Justera platsen för parkering eller positionen vid behov.
- ▶ Bekräfta att växelläget är i läge  efter parkering.

▶▶ Så här kör du in i ett parkeringsutrymme

När systemet börjar fungera ska du stanna fordonet med bromspedalen, trycka på Honda Parking Pilot och stoppa driften om det finns ett hinder i vägen.

Efter att fordonet har flyttas nära målpositionen är det möjligt att det förflyttar sig igen för att justera fordonspositionen. Var uppmärksam på omgivningen och stanna fordonet vid behov.

Du kan hindra parkeringsbromsen från att läggas i automatiskt efter att parkeringen har slutförts.

 **Anpassade funktioner** S. 327

■ När du kör ut från en fickparkeringsplats

Honda Parking Pilot kan användas om det finns ett fordon framför dig på följande parkeringsplats.

Lämna parkeringsplatsen

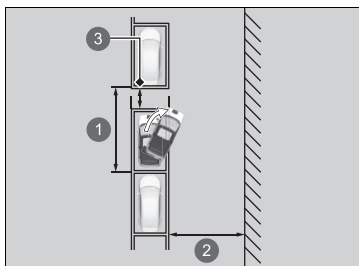

- ① Ca. 5,5 m eller mer
- ② Ca 4,5 m eller mer
- ③ Avstånd på ca 50 cm eller mer från andra fordon

▶▶ När du kör ut från en fickparkeringsplats

⚠ VARNING

Var försiktig så att inte dina händer fastnar i ratten.
Ratten vrids automatiskt. Var försiktig så att inte dina händer fastnar i ratten.

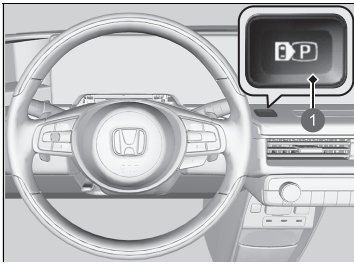

1 Omkopplare för Honda Parking Pilot

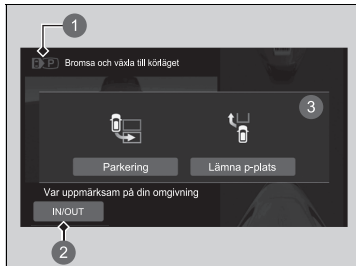

- 1 (grå)
- 2 IN/OUT-ikonen
- 3 Visning av lägesändring

1. Tryck på omkopplaren för Honda Parking Pilot så visas Honda Parking Pilot-läget.

- ▶ (grå) visas uppe till vänster på skärmen.
- ▶ Om systemet är i parkeringsläget kan du välja lämna p-plats-läget genom att trycka på lägesväljarikonen.
- ▶ Trampa ned bromspedalen, följ instruktionerna på skärmen och ändra växelläget till **R**.

▶▶ När du kör ut från en fickparkeringsplats

Lämna p-plats-funktionen kan inte användas om någon har dubbelparkerat framför fordonet.

Lämna p-plats-funktionen kan inte användas om utrymme mellan ditt fordon och fordonen framför eller bakom dig är mycket litet eller om det finns en person eller ett hinder mellan dem.

Även om parkeringssensorn känner av en person eller ett hinder när lämna p-plats-funktionen används fortsätter det att vara i drift.

Om ett fordon i rörelse närmar sig bakifrån ska du trycka ned bromspedalen och stanna fordonet.



2. Tryck och välj i vilken riktning du ska lämna parkeringsplatsen på skärmen med bromspedalen nedtryckt.
3. Tryck på omkopplaren för Honda Parking Pilot medan du trycker ned bromspedalen.
 - ▶ När det används piper systemet och  blinkar i blått uppe till vänster på skärmen.
 - ▶ Växelläget ändras beroende på i vilken riktning fordonet förflyttas.
4. Med bromspedalen nedtryckt, lossa parkeringsbromsen genom att trycka på parkeringsbromsreglaget och släpp sedan upp bromspedalen.
 - ▶ Fordonet börjar röra sig. Kontrollera omgivningen och justera hastigheten med bromspedalen.
 - ▶ Var uppmärksam på situationen i den riktning som du lämnar parkeringsplatsen.
 - ▶ När du har kommit fram till den punkt där hjälpen för att lämna parkeringsplatsen upphör visas **Tryck på bromsen för att slutföra åtgärden och lämna parkeringsplatsen** på skärmen.

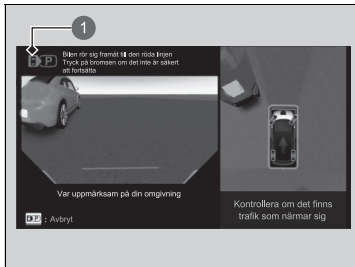

1 (blå)

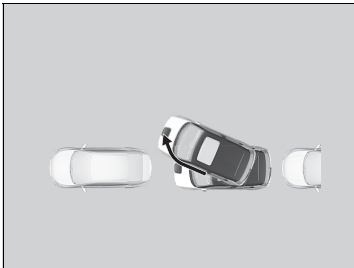

5. Följ anvisningarna och tryck på bromspedalen.
- ▶ **Åtgärden för att lämna parkeringsplatsen har slutförts** visas i den övre vänstra delen av skärmen och hjälpen upphör.
 - ▶ Om bromspedalen släpps kommer fordonet att krypköra framåt. Kontrollera växlingsläget och manövrera fordonet manuellt.



1 Ikonen Avbryt

■ Stänga av Honda Parking Pilot

För att stänga av Honda Parking Pilot efter att parkeringshjälp har startats ska du trycka ned bromspedalen för att stanna fordonet och sedan trycka på omkopplaren för Honda Parking Pilot. Även om du trycker på ikonen för att avbryta stängs inte Honda Parking Pilot av.

När åtgärden avbryts hörs en varningssignal och meddelandet **Åtgärden för att parkera avbröts/ Åtgärden för att lämna parkeringsplatsen avbröts** visas på skärmen. Trampa på bromspedalen.

- ▶ Systemet återgår till föregående skärm. Eftersom fordonet inte längre styrs av systemet kommer det att börja krypköra om bromsen släpps. Kontrollera växlingsläget och manövrera fordonet manuellt.

Det är inte möjligt att återuppta driften om Honda Parking Pilot är avstängt.

Du måste börja om från början igen eller parkera fordonet manuellt.

■ Exempel på villkor för avstängning

- Föraren har ändrat växelläget till **P**.
- Parkeringsbromsen aktiverades.
- Ungefär fem minuter har passerat sedan driften påbörjades.
- Stabiliseringssystemet (VSA) aktiverades.
- VSA stängdes av.
- Något ovanligt upptäcktes.
- Bromskontroll vid låg hastighet aktiverades.
- Det kollisionsminimerande bromssystemet (CMBS) aktiverades.
- Fordonets hastighet är för hög.
- Systemet kan inte fungera på grund av en sluttning.
- Fordonet kan inte komma över ojämn mark.
- Det finns ett hinder på parkeringsplatsen och systemet har fastställt att det inte finns tillräckligt med plats efter start.
- Vid växling mer än ett visst antal gånger.
- När du avviker från rutten eller en rutt inte kan skapas.

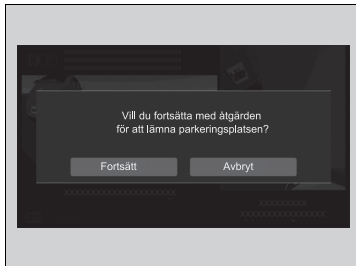
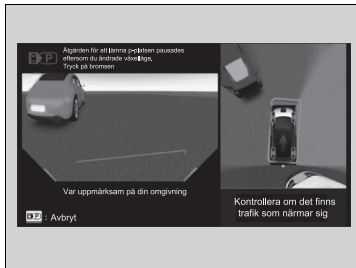

■ Pausa och starta om Honda Parking Pilot

Om systemet pausas hörs en ljudsignal och ett meddelande visas i den övre vänstra delen av skärmen. Stanna fordonet genom att trycka ned bromsen.

När hjälpen kan återupptas visas **Vill du fortsätta med åtgärden för att parkera?/Vill du fortsätta med åtgärden för att lämna parkeringsplatsen?** på skärmen. När bromspedalen är nedtryckt, tryck på ikonen **Fortsätt** på skärmen så fortsätter hjälpen. Släpp upp bromspedalen.



- ▶ Fordonet börjar röra sig. Kontrollera omgivningen och justera hastigheten med bromspedalen.
- ▶ Om du rör knappen för att avbryta när bromspedalen är nedtryckt avslutas hjälpen och **Åtgärden för att parkera avbröts/Åtgärden för att lämna parkeringsplatsen avbröts** visas. Kontrollera växlingsläget och manövrera fordonet manuellt.
- ▶ Om det inte är möjligt att återuppta kan inte **Fortsätt** väljas.

■ Exempel på villkor för paus

- Föraren har lossat säkerhetsbältet.
- Fotgängare eller ett hinder upptäcks.
- Föraren har tryckt ned gaspedalen.
- Föraren har vridit på ratten.
- Föraren har ändrat växelläget till **[D]**, **[R]** eller **[N]**.
- En dörr på fordonet öppnades (inklusive bakluckan).

■ Felmeddelanden

Om följande villkor inträffade när systemet användes kan det finnas ett problem med systemet. Stanna fordonet genom att trycka ned bromspedalen, ändra växlingsläget till  en gång och manövrera fordonet manuellt efter att ha bekräftat växlingsläget.

- Skärmen visas inte.
-  blinkar inte.
- Systemet piper inte.
-  lyser gult och ett felmeddelande visas på skärmen.

■ Villkor och begränsningar för Honda Parking Pilot

I följande situationer kan målpositionen förskjutas eller inte upptäckas alls, eller så kanske inte fordonet kan parkera.

Dessutom kan följande situationer uppstå där rutt och position för att vända tillbaka inte kan genereras korrekt, systemet kan upptäcka hinder eller andra saker i överdriven grad och avbryta driften, eller så kan det vara omöjligt att stanna fordonet före kollision med ett hinder.

■ Miljöförhållanden

- Parkeringsplatsens avgränsande linjer är blekta eller smutsiga
- Parkeringsplatsen är markerad med rep, block, brickor, etc.
- Det är låg kontrast mellan beläggningen och parkeringsplatsens avgränsande linjer.
- Parkeringsplatsens avgränsande linjer är extremt tjocka, tunna eller korta.
- Endast en avgränsande linje för parkeringsplatsen är synlig.
- När parkeringsplatsen är för bred eller smal.
- Parkeringen är för nära eller långt bort från där du har stannat.
- Beläggningen på parkeringen har inte en enhetlig färg eller är ojämn.
- Det finns skuggor, färg, ommålade linjer, etc. som ser ut som gränser för en parkeringsplats.
- Parkeringsplatsens avgränsande linjer är svåra att se, till exempel vid parkering på natten eller på en mörk parkering inomhus.
- Solsken eller belysning reflekteras mot en del av eller hela beläggningen på grund av ytskikt, etc.

- Solljus, till exempel vid soluppgång eller solnedgång, kommer in i kameran direkt eller indirekt.
- Det är svårt att se avgränsande linjer på grund av drivsnö, snösmältning, etc.
- Skuggorna från näraliggande objekt (träd, byggnader, skyddsräcken, fordon, etc.) är parallella med det parkerande fordonet eller parkeringsplatsen.
- Det finns hål, spår, stup eller utskjutande delar.
- Det finns andra fordon med sonarsensorer eller andra objekt som sänder ultraljudsvågor i närheten.
- Körning i dåligt väder (regn, dimma, snö eller liknande).
- När liknande former syns, såsom flera fönsterramar på rad i byggnader.
- Grindar, hjulstopp eller andra strukturer som används på parkeringar med myntbetalning.

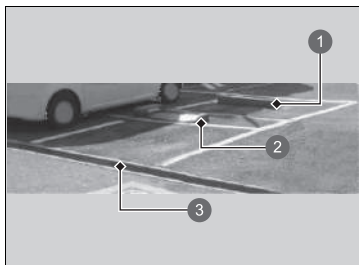

- ① Hjulstopp
- ② Grindar på parkeringar med myntbetalning
- ③ Olika nivåer

■ Fordonsförhållanden

- Om fordonet stannas i en vinkel på parkeringsplatsen.
- Kamerans framsida är täckt av smuts, dimma, regn, lera, våt snö, tätningar, tillbehör, dekaler eller en hinna på kameranlinsen.
- Sonargivarna är smutsiga (täckta med snö, is, lera, etc.)
- Sonargivarna är skadade och vända åt fel håll.
- Fordonet är för varmt eller kallt.
- Fordonet lutar på grund av tungt bagage i bagageutrymmet eller i baksätena.
- Ett onormalt däck- eller hjultillstånd (fel storlek, varierande storlek eller konstruktion, fel däcktryck, kompakt reservdäck osv.).

■ Villkor för hinder

- Hinder som inte reflekterar ljudvågor väl, såsom människor, snö, tyg, skumgummi, etc.
- Smala hinder såsom staket, kedjor, cyklar, stolpar, etc.
- Korta eller små hinder.
- Trottoarkanter, parkeringskanter, nivåskillnader eller andra hinder som är fästa på belägningen.
- Hinder omedelbart framför stötfångaren.
- Hinder såsom väggar som inte är lodräta mot marken.
- Rörliga föremål eller hinder som plötsligt dyker upp på vägen.
- En lutande pelare eller vägg som sticker ut från ett högt läge.
- Hinder med speciell form, inklusive andra fordon.
- Det andra fordonet är smalt.
- Markfrigången är hög eftersom det andra fordonet är extremt lågt.
- Hinder vid sidan av fordonet.
- Hinder, inklusive andra fordon, för nära eller långt bort från fordonet.

Före laddning

Kontrollera följande punkter innan du börjar ladda fordonet.

Checklista för säkerhet

- Se till att du ansluter laddningskabeln direkt till det vägguttag som är avsett för fordonsladdning.
 - ▶ Använd inte förlängningssladdar, adaptrar eller grenuttag mellan laddningskabeln och uttaget.
- Se till att laddningskabeln är helt utrullad före användning.
- Kontrollera att styrlådan, laddningskontakten och laddningskabeln inte är skadade, inklusive sprickor eller slitage.
 - ▶ Om du upptäcker skador på enheterna ska du kontakta en återförsäljare.
- Se till att laddningskontakten och ingången är rena.
 - ▶ Om du hittar några föroreningar eller främmande föremål i kontakten eller ingången ska du kontakta en återförsäljare.
- Se till att laddningskabeln är torr.
 - ▶ Kontrollera att det inte finns något vatten i närheten och att händerna är torra.

Obs! Uttagen måste vara i gott skick. Ett slitet eller skadat uttag skapar inte god anslutning med kontakten. Se till att kontakten är helt isatt och inte lossnar ur uttaget efter installationen. En glappande anslutning kan orsaka överhettning i kontakten och skada den.

Ladda högspänningsbatteriet med hjälp av AC- eller CCS2 DC-laddare

Det finns två olika sätt att ladda högspänningsbatteriet; genom att använda en professionellt installerad AC 230 V- eller CCS2 DC-laddare.

| Ladda med | Föreslagen laddningstid |
|-----------------|---------------------------------|
| CCS2 DC | 30 minuter (80 % laddning)*1 |
| AC 230 V (32 A) | 5–10,5 timmar (full laddning)*1 |

*1: Laddningstiden varierar beroende på förhållandena, t.ex. återstående batterinivå och omgivningstemperatur.

Den föreslagna fullständiga laddningstiden i den här tabellen anger hur många timmar det kan ta för högspänningsbatteriet att bli fulladdat när indikatorn för låg laddning tänds när omgivningstemperaturen är 25 °C.

► Laddning

När batteriets uppvärmningssystem är aktiverat kan det ta längre tid att ladda batteriet.

När 12 V-batteriet inte är anslutet går det inte att ladda fordonet. När du har återanslutit 12 V-batteriet slår du på kraftsystemet och stänger sedan av det. Kontrollera att laddning är möjlig.

► **Slå på strömmen** S. 381

⚠ VARNING

Att ladda högspänningsbatteriet under följande förhållanden utgör en potentiell risk för elektrisk stöt och brand, vilket kan resultera i allvarliga personskador eller dödsfall:

- Batteriet laddas under åskväder.
- Användning av laddningskabeln i närheten av vatten eller användning med våta händer.
- Användning av en laddare vars hölje är trasigt eller vars kabel är sliten eller skadad.

Ladda aldrig fordonet i någon av ovanstående situationer.

» Laddning

Innan du använder ett fordons laddningskabel ska du inspektera kabeln för skador såsom repor, sprickor eller förslitningar. Om du upptäcker skador ska du inte använda laddningskabeln. Ta istället med den till en återförsäljare för inspektion.

Om strömavbrott eller annat elektriskt avbrott inträffar när fordonet laddas återupptar fordonet automatiskt laddningen när strömmen återställs.



För att undvika skador på laddaren måste följande försiktighetsåtgärder vidtas:

- Slå inte på laddningskontaktens komponenter med hårda föremål och tappa dem inte på marken.
- Undvik att dra i, vrida, trassla in, släpa och trampa på laddningskabeln.
- Undvik att använda eller förvara den i närheten av värmekällor.
- Utsätt den inte för vätska och använd inga starka kemikalier för rengöring.

Du kan använda klimatanläggningen och ljudsystemet i fordonet medan du laddar det. Om kraftsystemet aktiveras under laddning kan du driva funktioner såsom klimatanläggning, AC-eluttag, ljudsystem och sätesvärmare.

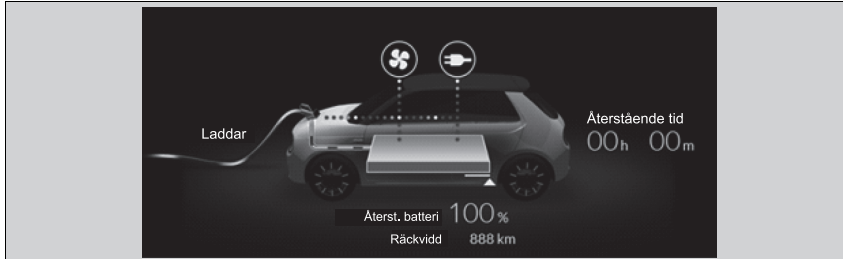
► Kraftflöde S. 317



När du använder klimatanläggningen eller kupeuttaget visas  eller . Användning av dessa kan leda till att fordonet laddas mer långsamt.

► Laddning

VARNING

Användning av en laddare som är skadad eller modifierad kan orsaka elektriska stötar eller brand som kan leda till allvarliga skador eller dödsfall.

Ta aldrig isär eller modifiera laddaren. Om laddaren blir skadad ska du sluta använda den och kontakta en återförsäljare.

OBS!

Ladda inte fordonet med ett fordonsöverdrag på. Det kan orsaka funktionsfel och skada fordonet eller laddningskomponenter.

Inspektera laddningskabelns stickkontakt och laddningskontakten samt fordonets laddningsingång före användning. Om stickkontakten eller kontakten är smutsiga eller på annat sätt förorenade, rengör dem noggrant med en ren och torr trasa innan du använder dem. Torka inte metalldelen på ingången och laddningskontakten. Dessutom, om du inte kan rengöra stickkontakten eller kontakten, om ingången är smutsig eller om någon av dessa komponenter är skadad eller utsatt för korrosion ska du ta med laddningskabeln och fordonet till en återförsäljare för inspektion och eventuell reparation.

■ Så här laddar du (AC)

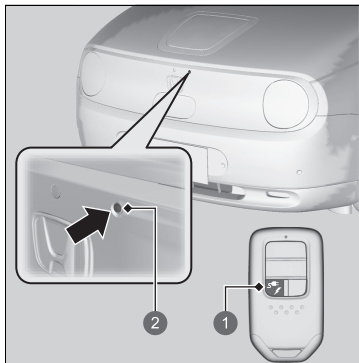

- 1 Laddningsluckans frigöringsknapp
- 2 Öppna locket-knapp

1. Stanna fordonet vid en specifik station för elfordon. Parkera med laddningsluckan närmast laddningskontakten, precis framför motorhuven.
2. Ställ växellådan i läge **P**.
3. Stäng av kraftsystemet.
4. Tryck på och håll in laddningsluckans frigöringsknapp eller öppna luckan-knappen.
 - Luckan öppnas.
 - 📖 **Nyckel** S. 172
 - Laddningslampan (vit) i laddluckan lyser i ungefär 100 sekunder.

📖 Så här laddar du (AC)

Laddningsutrustning med följande identifierare är kompatibel med AC-laddning.

📖 **Dekalernas placering** S. 103

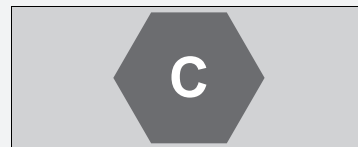

Laddningshastigheten minskar när batteriladdningen börjar bli klar.

Laddluckan kan också öppnas via ljud-/informationsskärmen.

📖 **EV-meny** S. 321

Högspänningsbatteriet kanske inte laddas även om laddningskontakten är korrekt ansluten till fordonets ingång när laddningstimern är inställd men timern ännu inte har startats.

Var noga med att följa anvisningarna och säkerhetsföreskrifterna som medföljer AC-laddningsutrustningen.

Om du kopplar ur laddningskontakten från ingången avbryts laddningen automatiskt.

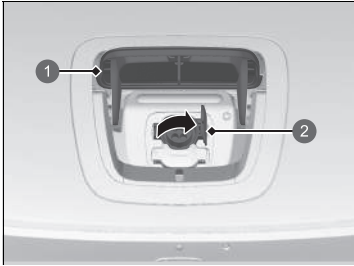

- ① Laddningslucka
- ② Ingångslock



- ① Laddningslampan (blå)

- 5. Öppna laddningsluckan.
- 6. Öppna ingångslocket.

- 7. Ansluta kabeln till fordonet.
 - Laddningslampan på laddningsluckan blinkar (blå).

► Så här laddar du (AC)

Kontrollknapp för lucköppning

När fordonet är låst

Tryck på knappen för lucköppning med den nyckelfria fjärrkontrollen.

När fordonet är olåst

Tryck på knappen för lucköppning.

För att undvika skador på laddaren måste följande försiktighetsåtgärder vidtas:

- Slå inte på laddningskontaktens komponenter med hårda föremål och tappa dem inte på marken.
- Undvik att dra i, vrida, trassla in, släpa och trampa på laddningskabeln.
- Undvik att använda eller förvara den i närheten av värmekällor.
- Utsätt den inte för vätska och använd inga starka kemikalier för rengöring.

Om laddningskontakten inte lossnar ska du inte använda kraft utan följa anvisningarna på följande sida.

► Om du inte kan koppla loss laddningskontakten s. 673

Laddningskontaktens frigöringskontroll

När fordonet är låst

Tryck på frigöringsknappen med den nyckelfria fjärrkontrollen.

När fordonet är olåst

Tryck på frigöringsknappen.

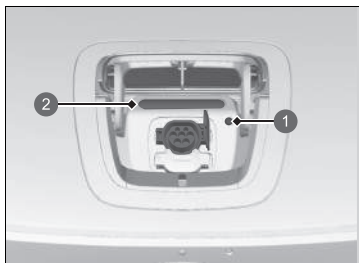

- 1 Frigöringsknapp
- 2 Laddningslampa (blå)

■ När laddningen är klar

Tryck på frigöringsknappen för att koppla ur laddningskontakten från ingången.

- Se till att sätta tillbaka locket över ingången innan du stänger luckan.

Laddningslampan på laddningsluckan ändras till blått.

☒ Så här laddar du (AC)

Om dörrarna är låsta kan inte laddningskontakten kopplas ur om du inte har den nyckelfria fjärrkontrollen med dig. Koppla ur den genom att låsa upp dörrarna. Om du inte kopplar ur den inom 30 sekunder efter uppläsning av dörrarna låses laddningskontakten igen automatiskt.

Använda en timer

Du kan ställa in timern för högspänningsbatteriets laddning med hjälp av ljud-/informationsskärmen. Fordonet börjar laddas vid den schemalagda tidpunkten när laddningskontakten är ansluten till fordonet.

🔧 **Inställning av laddningsväntetid, schema** S. 322

Ljud-/informationsskärm

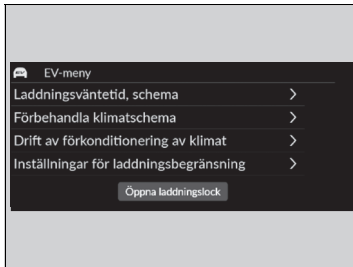

1. Välj ikonen **EV-meny** och välj sedan **Laddningsväntetid, schema**.

► **Laddningsväntetid, schema** kan inte ställas in när du inte har GPS efter att ha kopplat in 12-voltsbatteriet. Byt plats till en lämplig kommunikationsmiljö och ställ in schemat igen.

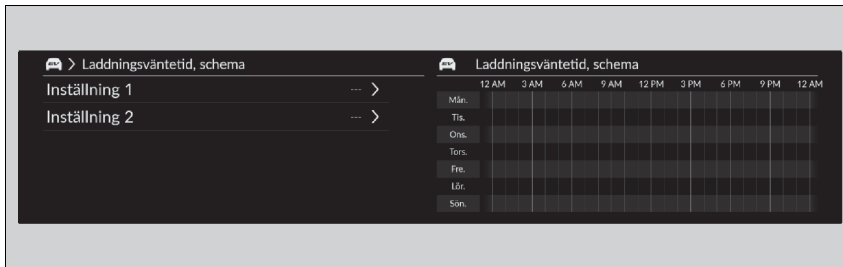

2. Välj **Inställning 1** eller **Inställning 2**.

►► Använda en timer

När batteriets uppvärmningssystem är aktiverat kanske det inte laddas ordentligt.

►► Ljud-/informationsskärm

Start-/sluttid: Batteriet laddas utom vid tiden då du har angett att det inte ska börja laddas.

Startdatum: Batteriet laddas utom vid tiden då du har angett att det inte ska börja laddas.

Plats: Välj **Hemma** eller **Var som helst**.

► **Hemma** (det kan felaktigt stå "Startskärm") kan väljas när fordonet laddas nära din bostad. Om så är fallet, ladda fordonet med hjälp av fjärrnyckeln.

► **Var som helst** väljs när platsen för ditt hem inte är registrerad.

PÅ/AV: Välj **PÅ** eller **AV**.

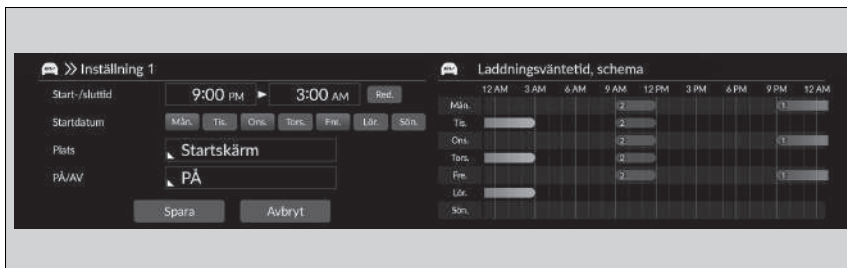

3. Välj det objekt du vill ställa in.

4. Välj **Spara**.

■ Så här laddar du (DC)

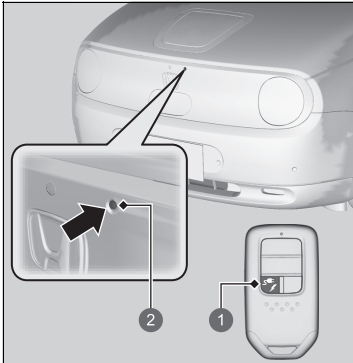

- 1 Laddningsluckans frigöringsknapp
- 2 Öppna locket-knapp

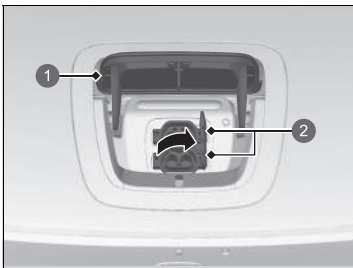

- 1 Laddningslucka
- 2 Ingångslock

1. Stanna fordonet vid en specifik station för elfordon. Parkera med laddningsluckan närmast laddningskontakten, precis framför motorhuven.
2. Ställ växelväljaren i läge **P**.
3. Stäng av kraftsystemet.
4. Tryck på och håll in laddningsluckans frigöringsknapp eller öppna luckan-knappen.
 - Luckan öppnas.
 - **Nyckel S. 172**
 - Laddningslampan (vit) i laddluckan lyser i ungefär 100 sekunder.

5. Öppna laddningsluckan.
6. Öppna ingångslocket.

►► Så här laddar du (DC)

Laddningsutrustning med följande identifierare är kompatibel med DC-laddning.

► **Dekalernas placering S. 103**

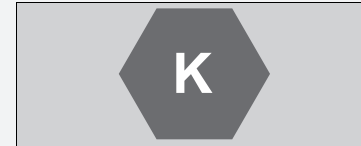

Använd inte laddningskablar som är längre än 30 m.

Laddningshastigheten minskar när batteriladdningen börjar bli klar.

Laddluckan kan också öppnas via ljud-/informationsskärmen.

► **EV-meny S. 321**

Var noga med att följa anvisningarna och säkerhetsföreskrifterna som medföljer CCS2 DC-laddutrustningen.

Kontrollknapp för lucköppning

När fordonet är låst

Tryck på knappen för lucköppning med den nyckelfria fjärrkontrollen.

När fordonet är olåst

Tryck på knappen för lucköppning.

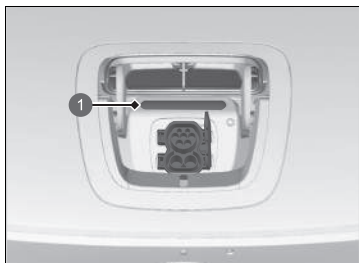

1 Laddningslampa (blå)

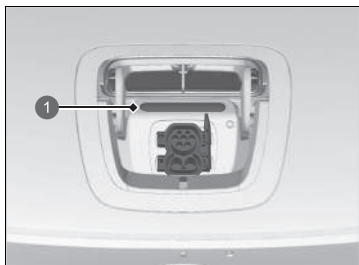

1 Laddningslampa (blå)

7. Ansluta kabeln till fordonet.

- Laddningslampan på laddningsluckan blinkar (blå).
- När du ansluter laddningskabeln till fordonet ska du föra in kontakten tills den når baksidan och inte lutar.

■ När laddningen är klar

Laddningskontakten för att frikoppla den från ingången.

Om laddningskontakten har en frigöringsknapp ska du trycka på den för att frigöra laddningskontakten från ingången.

- Se till att sätta tillbaka locket över ingången innan du stänger luckan.

Laddningslampan på laddningsluckan ändras till blått.

☒ Så här laddar du (DC)

När du vill avbryta laddningen följer du instruktionerna för användning av laddaren.

När laddningen är avstängd kan du frigöra laddningskontakten. Om laddningskontakten inte lossnar ska du inte använda kraft utan följa anvisningarna på följande sida.

☒ **Om du inte kan koppla loss laddningskontakten** S. 673

■ Laddningslampa på fordonssidan



1 Laddningslampa

Visar laddningsstatus för högspänningsbatteriet.

Om den blinkar en stund och sedan fortsätter att lysa efter att laddningskontakten anslutits visar det att batteriet laddas.

| Laddningslampstatus | Förklaring |
|--|---|
| Blinkar långsamt (vitt) | <ul style="list-style-type: none"> • Laddaren är redo att ladda batteriet. • Laddning är programmerad att börja med timern. <ul style="list-style-type: none"> ► Laddningslampan slocknar efter ungefär fem sekunder. |
| Svep (blått) | <ul style="list-style-type: none"> • Batteriet laddas. • Klimatanläggningen aktiveras med fjärrkontrollen medan laddningskabeln är ansluten. |
| Lyser med fast sken (blått) | <ul style="list-style-type: none"> • Laddningen är klar. |
| Blinkar en gång efter att ha varit tänd i några sekunder (blått) | <ul style="list-style-type: none"> • Batteriet är fulladdat och batterivärmesystemet har aktiverats. |
| Blinkar snabbt (rött) | <ul style="list-style-type: none"> • Det har uppstått ett problem i laddningssystemet. <ul style="list-style-type: none"> ► Laddningen startar inte. |
| Lyser med fast sken (rött) | <ul style="list-style-type: none"> • Laddningskontakten är inte införd korrekt. <ul style="list-style-type: none"> ► När du ansluter laddningskabeln till fordonet ska du föra in kontakten tills den når baksidan och inte lutar. |
| Lyser med fast sken (vitt) | <ul style="list-style-type: none"> • När laddningsluckan öppnas. • När laddarens stoppknapp trycks in. • När laddningen avbryts av laddningstimern. |

Högspänningsbatteri

Högspänningsbatteriet laddas ur successivt även om fordonet inte används. Det gör att batteriets laddningsnivå kan bli låg om fordonet står parkerat under en längre tid. Om fordonets batterinivå tillåts vara låg kan batteriets livslängd förkortas, vilket påverkar fordonets räckvidd negativt. För att underhålla batteriet när fordonet inte används ska batteriet laddas minst en gång var tredje månad.

Högspänningsbatteriets livslängd kan också påverkas av omgivningstemperaturen. Särskilt när det är kallt ute kan fordonets räckvidd minskas och en längre batteriladdningstid krävs. Dessutom kan parkering i mycket varma eller kalla miljöer påskynda batteriförbrukningen. För att förlänga batteriets livslängd rekommenderar vi att du laddar batteriet fullt före varje gång du ska köra.

■ Batteriets uppvärmningssystem

Konstruerat för att förhindra att batteriets temperatur sjunker när utomhustemperaturen sjunker, vilket upprätthåller effektiv start och drift.

När utomhustemperaturen är låg använder batteriuppvärmningssystemet strömmen från laddningsutrustningen för att bibehålla batteriets temperatur tills nästa gång fordonet körs.

▣ Högspänningsbatteri

Högspänningsbatteriet laddas ur med tiden och under vissa förhållanden töms det snabbare. När batteriets livslängd förkortas ändras fordonets körsträcka.

▣ Batteriets uppvärmningssystem

Om högspänningsbatteriets temperatur sjunker till -30 °C eller lägre startar inte kraftsystemet. Vänta tills högspänningsbatteriet värms upp eller flytta fordonet till en varmare plats. Observera att användning av batteriets värmesystem inte hjälper i detta fall.

Maximal laddningsinställning

Du kan använda ljud-/informationsskärmen för att ändra maximal laddningsgräns för högspänningsbatteriet vid användning av AC-laddningsutrustning.

► **Inställningar för laddningsbegränsning** S. 325

Om laddningsstationen är placerad uppe på en kulle behöver du inte ladda fordonet helt vid stationen. Detta beror på att extra elektrisk energi kan sparas i högspänningsbatteriet då motorn fungerar som en elektrisk generator vid körning nedför en backe.

Inställningar på ljud-/informationsskärmen

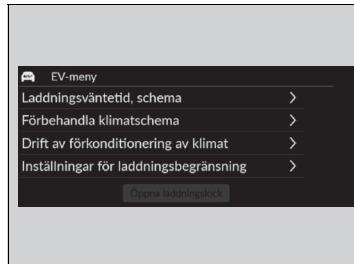

1. Välj **EV-meny**.
2. Välj **Inställningar för laddningsbegränsning**.

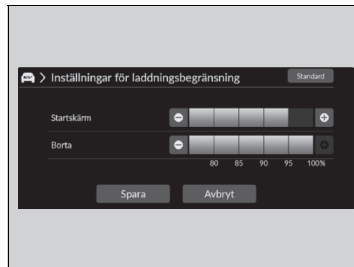

3. Välj **Hemma** eller **Borta**.
 - Du kan ställa in den maximala laddningsinställningen utifrån fordonets plats vid laddning.
- Hemma:** Den plats som är inställd som hemma
- Borta:** Annan plats
4. Välj önskad laddningsmängd.
5. Välj **Spara**.

► Inställningar på ljud-/informationsskärmen

Maximal laddningsgräns gäller endast AC-laddning. För att ladda med laddningsmängden inställd på **Hemma** måste du registrera hempositionen med navigeringssystemet.

Förbättra energiekonomin

Möjligheten att uppnå förbättrad energiekonomi beror på flera faktorer, däribland körförhållanden, lastvikt, körvanor och fordonets skick.

Det beror på dessa och andra faktorer huruvida du kan uppnå fordonets klassade energiekonomi.

■ Underhåll och energiekonomi

Du kan optimera energiekonomin genom att underhålla fordonet ordentligt. Underhåll alltid fordonet enligt de meddelanden som visas på förarinformationsgränssnittet.

- Bibehåll angivet däcktryck.
- Lasta inte fordonet med överdrivet mycket bagage.
- Håll fordonet rent. Ansamlingar av snö eller lera på underredet gör fordonet tyngre och ökar vindmotståndet.

Underhåll

I det här kapitlet behandlas grundläggande underhåll.



Innan underhåll utförs

| | |
|--|-----|
| Kontroll och underhåll..... | 578 |
| Säkerhet vid underhåll..... | 579 |
| Delar och vätskor som används vid underhållsservice..... | 580 |
| Om underhållsservice..... | 581 |
| Servicepåminnelsesystem* | 582 |
| Underhållsschema* | 587 |
| Underhåll under motorhuven | |
| Underhållsåtgärder under motorhuven..... | 591 |
| Öppna motorhuven..... | 592 |
| Kylsystem..... | 594 |
| Växellådsolja..... | 596 |

| | |
|---|-----|
| Bromsvätska..... | 597 |
| Fylla på spolarvätska..... | 599 |
| Byta glödlampor | 600 |
| Kontrollera och underhålla torkkarblad | 604 |
| Kontrollera och underhålla däck | |
| Kontrollera däcken..... | 609 |
| Slitagevarnare..... | 610 |
| Däckens livslängd..... | 610 |
| Byte av däck och fälgar..... | 611 |
| Däckets rotationsriktning..... | 612 |
| Utrustning vid körning i snö..... | 613 |
| 12 V-batteri | 614 |

Skötsel av fjärrsändare

| | |
|--|-----|
| Byta knappcells batteri..... | 620 |
| Underhåll av klimatanläggning | 621 |
| Rengöring | |
| Skötsel av kupén..... | 625 |
| Utvändig skötsel..... | 628 |
| Tillbehör och modifieringar | 631 |

* Ej tillgängligt på alla modeller

Kontroll och underhåll

Utför alla kontroller och allt underhåll som anges i listan för att hålla fordonet i gott skick och för din egen säkerhet. Låt en återförsäljare kontrollera fordonet om du upptäcker något som inte är normalt (oljud eller buller, lukt, låg bromsvätskenivå, oljefläckar på marken o.s.v.). Se servicehandboken* som medföljer ditt fordonunderhållsschema i denna instruktionsbok för detaljerad information om underhåll och inspektion.

➔ **Underhållsschema*** S. 587

■ Olika typer av kontroller och underhåll

■ Dagliga kontroller

Kontrollera bilen före långfärder, när du tvättar den eller när du laddar.

■ Regelbundna kontroller

- Kontrollera bromsvätskenivån varje månad.
➔ **Bromsvätska** S. 597
- Kontrollera däcktrycket varje månad. Undersök däckmönstren med avseende på slitage och främmande föremål.
➔ **Kontrollera och underhålla däck** S. 609
- Kontrollera att den utvändiga belysningen fungerar varje månad.
➔ **Byta glödlampor** S. 600
- Kontrollera torkarbladens skick minst en gång varje halvår.
➔ **Kontrollera och underhålla torkarblad** S. 604

➔ Kontroll och underhåll

För närvarande utförs allt underhåll endast hos en återförsäljare.

Säkerhet vid underhåll

Några av de allra viktigaste säkerhetsåtgärderna anges här. Observera dock att det inte går att varna för alla tänkbara risker som kan uppstå vid underhållsarbete. Det är bara du själv som kan avgöra om du är kapabel att utföra en viss åtgärd eller ej.

Underhållssäkerhet

- För att minska risken för brand eller explosion ska du hålla cigaretter, gnistor och öppen låga borta från 12 V-batteriet, högspänningssystemet och alla tillhörande delar.
- Lämna aldrig trasor, handdukar eller andra brandfarliga föremål under motorhuven.
 - Värme från omgivande delar kan antända dem och orsaka brand.
- För rengöring av delar ska du inte använda bensin, utan avfettningsmedel som finns att köpa i handeln.
- Använd skyddsglasögon och skyddskläder när du arbetar med 12 V-batteriet eller med tryckluft.

☒ Säkerhet vid underhåll

VARNING

Bristfälligt underhåll eller underlåtenhet att rätta till ett problem före körning kan medföra en kollision där du kan skadas allvarligt eller omkomma.

Följ alltid de rekommendationer för kontroller och underhåll som anges i instruktionshandboken eller serviceboken*.

VARNING

Underlåtenhet att följa underhållsanvisningar och försiktighetsåtgärder gör att du löper risk att skadas allvarligt eller förolyckas.

Följ alltid anvisningarna och försiktighetsåtgärderna i den här instruktionsboken.

* Ej tillgängligt på alla modeller

■ Fordonssäkerhet

- Fordonet måste stå stilla.
 - Se till att fordonet står plant, att parkeringsbromsen är aktiverad och kraftsystemet är avstängt.
- Observera att du kan bränna dig på heta delar.
 - Låt kraftsystemet svalna ordentligt innan du vidrör fordonskomponenter.
- Observera att rörliga delar utgör en skaderisk.
 - Aktivera inte kraftsystemet om du inte uppmanas att göra det.
Håll händer, armar och ben borta från rörliga delar.
- Rör inte högspänningsbatteri och kablage (orange).

Delar och vätskor som används vid underhållsservice

Det rekommenderas att använda Honda originaldelar och -vätskor när du underhåller och utför service på ditt fordon. Honda originaldelar är tillverkade med samma höga kvalitetskrav som tillämpas för Hondas fordon.

Om underhållsservice

Om servicepåminnelsystemet finns tillgängligt i ditt fordon informeras du på förarinformationsgränssnittet när det är dags för service av fordonet. Se servicehandboken* som medföljer ditt fordon för en förklaring av de servicekoder som visas på displayen.

📖 **Servicepåminnelsesystem*** S. 582

Om fordonet inte har något servicepåminnelsesystem följer du underhållsschemat i serviceboken* som medföljer fordonet.

På fordon utan servicehandbok följer du underhållsschemat i denna instruktionsbok.

📖 **Underhållsschema*** S. 587

📖 Om underhållsservice

📖 Modeller med servicepåminnelsesystem

Om du planerar att köra fordonet utanför de länder som omfattas av servicepåminnelsesystemet bör du samråda med en återförsäljare om hur du ska registrera servicepåminnelseinformationen och schemalägga underhållsservice enligt de förhållanden som råder i det aktuella landet.

* Ej tillgängligt på alla modeller



Ger information om vilken typ av service som behöver utföras. De olika servicepunkterna indikeras med en kod och en ikon. Systemet talar om när det är dags att lämna in fordonet hos en återförsäljare, uttryckt som antal återstående dagar.

När nästa servicetillfälle närmar sig, infaller eller har passerats visas även en varningsikon på displayen med förarinformation varje gång effektläget ställs på ON.

» Servicepåminnesystem*

Du kan välja om motsvarande varningsmeddelande visas tillsammans med varningsikonen på förarinformationsgränssnittet.

■ Visa servicepåminnelseinformation

1. Ställ effektläget på ON.
2. Tryck på -knappen (hem).
3. Vrid vänster väljarratt tills  visas.
4. Tryck på vänster väljarratt för att gå till skärmen för servicepåminnelseinformation.
Underhållsobjekten visas på förarinformationsgränssnittet tillsammans med de underhållsobjekt som snart är aktuella.

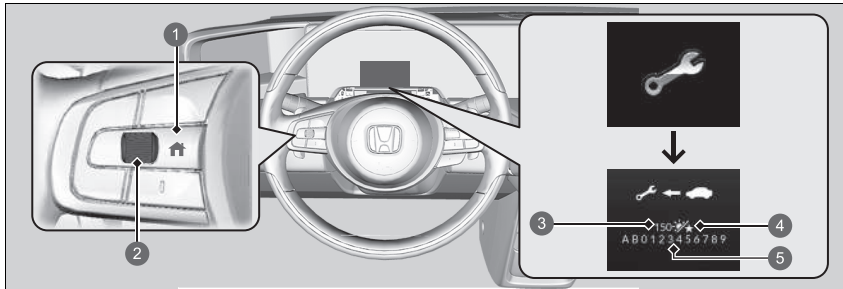

- 1 -knapp (hem)
- 2 Vänster väljarratt
- 3 Antal återstående dagar
- 4 Dagikon
- 5 Underhållskod(er)





Systemmeddelandeindikatorn (ⓘ) visas tillsammans med servicepåminnelseinformationen.

▣ Visa servicepåminnelseinformation

Baserat på motorns driftförhållanden beräknar systemet antal återstående dagar tills det är dags för nästa servicetillfälle.

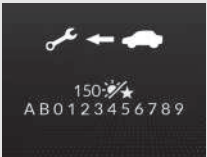
Om den indikerade tidpunkten för nästa underhållsservice (enligt systemets beräkningar) infaller tidigare än den körsträcka som anges ändras informationsdisplayen för servicepåminnelse så att antal återstående dagar visas istället.

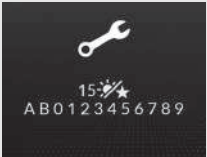
Varningsikoner och servicepåminnelseinformation på förarinformationsgränssnittet

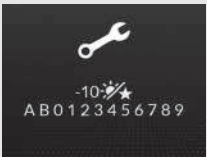
| Varningsikon | Servicepåminnelseinformation | Förklaring | Information |
|---|---|--|---|
| <p>Snart dags för service</p>  |  | <p>En eller flera serviceåtgärder ska utföras inom mindre än 30 dagar. De återstående dagarna uppskattas utifrån dina körförhållanden.</p> | <p>De återstående dagarna räknas ned en dag i taget.</p> |
| <p>Dags för service nu</p>  |  | <p>En eller flera serviceåtgärder ska utföras inom mindre än 10 dagar. De återstående dagarna uppskattas utifrån dina körförhållanden.</p> | <p>Se till att den indikerade servicepunkten utförs snarast möjligt.</p> |
| <p>Serviceintervall passerat</p>  |  | <p>Den indikerade underhållsservicen har fortfarande inte utförts efter det att återstående tid når 0.</p> | <p>Fordonet har passerat den punkt där service är nödvändig. Serva fordonet omedelbart och se till att servicepåminnelsen återställs.</p> |

■ Servicepåminnelser

Servicepunkterna visas på förarinformationsgränssnittet som en kod och en ikon. Se servicehandboken* som medföljer fordonet för en förklaring av koderna och ikonerna i servicepåminnelserna.

■ I vilka länder är servicepåminnelssystemet tillgängligt?

Även om servicepåminnelserna visas på förarinformationsgränssnittet när du trycker på -knappen (hem) är systemet inte tillgängligt i alla länder. Se servicehandboken* som medföljer fordonet eller fråga en återförsäljare om servicepåminnelssystemet kan användas i det aktuella landet.



» I vilka länder är servicepåminnelssystemet tillgängligt?

Om du planerar att köra fordonet utanför de länder som omfattas av servicepåminnelssystemet bör du samråda med en återförsäljare om hur du ska registrera servicepåminnelseinformationen och schemalägga underhållservice enligt de förhållanden som råder i det aktuella landet.

* Ej tillgängligt på alla modeller

■ Återställa displayen

Återställ servicepåminnelse-displayen om du har utfört underhållsservicen.

1. Ställ effektläget på ON.
2. Tryck på -knappen (hem).
3. Vrid vänster väljarratt tills  visas.
4. Tryck på vänster väljarratt för att gå till skärmen för servicepåminnelseinformation.
5. Tryck på och håll kvar vänster väljarratt i ca 10 sekunder.
6. Vrid på vänster väljarratt för att välja **Återställ** (Du kan även välja **Avbryt** om du vill avsluta processen).
7. Tryck på vänster väljarratt för att återställa det valda objektet.
8. Upprepa från steg 5 för övriga objekt som du vill återställa.

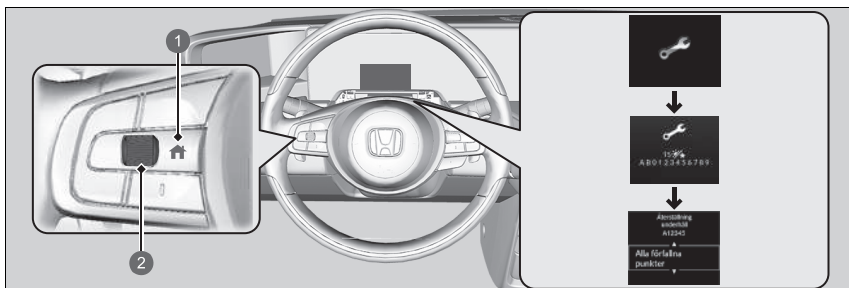

- 1 -knapp (hem)
- 2 Vänster väljarratt

►► Återställa displayen

OBS!

Om servicepåminnelsen inte återställs efter utförd underhållsservice kommer systemet att visa felaktiga underhållsintervall, vilket kan leda till allvariga mekaniska problem.

Du kan även nollställa servicepåminnelsesystemets informations-skärm med hjälp av ljud-/informations-skärmen.

► **Anpassade funktioner** S. 327

Återförsäljaren återställer displayen för servicepåminnelser efter utförd underhållsservice. Om någon annan än en återförsäljare utför underhållsservice måste du själv återställa servicepåminnelse-displayen.

Om en servicehandbok medföljde fordonet finns ett underhållsschema i den boken. Om fordonet saknar servicebok kan du läsa i underhållsschemat nedan.

Detta underhållsschema indikerar i stora drag de underhållsåtgärder som du måste utföra för att se till att fordonet fungerar problemfritt. På grund av regionala och klimatmässiga skillnader kan viss extra service krävas. Se garantihäftet för en mer ingående beskrivning.

Underhållsarbetena ska utföras av korrekt utbildade och utrustade tekniker. Din auktoriserade återförsäljare uppfyller alla dessa krav.

Modeller utan servicebok

| Service vid angiven körsträcka eller tidpunkt, beroende på vilket som infaller först. | km x 1 000 | 20 | 40 | 60 | 80 | 100 | 120 | 140 | 160 | 180 | 200 |
|---|----------------|-------------------------------|----|----|----|-----|-----|-----|-----|-----|-----|
| | månader | 12 | 24 | 36 | 48 | 60 | 72 | 84 | 96 | 108 | 120 |
| Byt växellådsolja | Normalt | Var 100 000:e km | | | | | | | | | |
| | Svåra körförh. | Var 50 000:e km | | | | | | | | | |
| Byt damm- och pollenfilter | | • | • | • | • | • | • | • | • | • | • |
| Kontrollera bromsarna fram och bak | | Var 10 000:e km eller årligen | | | | | | | | | |
| Byt bromsolja | | Vart 3:e år | | | | | | | | | |
| Kontrollera utgångsdatumet för däcklagningssatsens flaska | | Årligen | | | | | | | | | |
| Inspektera visuellt följande delar: | | | | | | | | | | | |
| Drivaxeldamasker | | Var 10 000:e km eller årligen | | | | | | | | | |
| Styrstagsändar, styrväxelhus och damasker | | | | | | | | | | | |
| Komponenter till fjädring/upphängning | | | | | | | | | | | |
| Bromsslangar och ledningar (inklusive ABS/VSA) | | | | | | | | | | | |
| Alla vätskenivåer och vätskornas skick | | • | • | • | • | • | • | • | • | • | • |
| Under karossbatterikåpan | | | | | | | | | | | |

Modeller utan servicebok

Om du kör i svåra förhållanden måste följande delar servas enligt intervallen för svåra körförhållanden i underhållsschemat.

| Punkt | Tillstånd |
|---------------|-----------|
| Växellådsolja | B och D |

►► Underhållsschema*

Körförhållandena betraktas som svåra när du kör:
 B. i extremt höga temperaturer över 35 °C.
 D. med packning på taktäckat eller i berg.

* Ej tillgängligt på alla modeller

Underhållsschema (på fordon utan servicehandbok)

Be serviceåterförsäljaren utföra allt underhåll nedan. Spara kvittona för allt arbete som utförs på bilen.

| Km eller månader | Datum | Namnteckning eller stämpel |
|---------------------------------------|-------|----------------------------|
| 20 000 km (eller 12 mån.) | | |
| 40 000 km (eller 24 mån.) | | |
| 60 000 km (eller 36 mån.) | | |
| 80 000 km (eller 48 mån.) | | |
| 100 000 km (eller 60 mån.) | | |
| 120 000 km (eller 72 mån.) | | |
| 140 000 km (eller 84 mån.) | | |
| 160 000 km (eller 96 mån.) | | |
| 180 000 km (eller 108 mån.) | | |
| 200 000 km (eller 120 mån.) | | |

Underhållsåtgärder under motorhuven

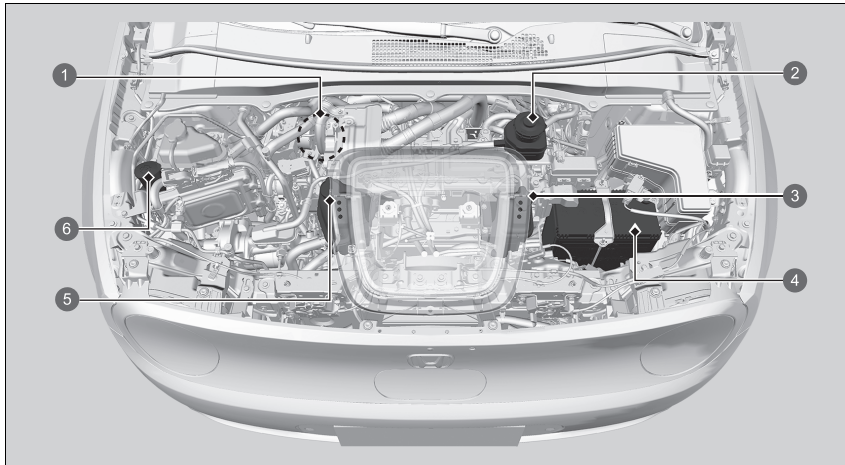

- 1 Bromsvätska (svart lock) (högerstyrning)
- 2 Bromsvätska (svart lock) (vänsterstyrning)
- 3 Expansionskärl för kylvätska för drivlinans styrenhet (PCU)
- 4 12 V-batteri
- 5 Expansionskärl för kylvätska för intelligent kraftenhet (IPU)
- 6 Spolarvätska (blått lock)

Öppna motorhuven



1 Öppningshandtag till motorhuv

2 Dra

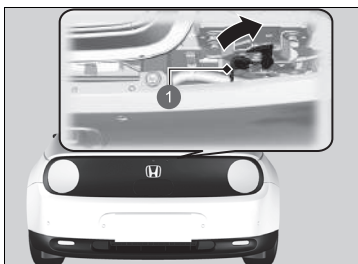

1 Spak

1. Parkera på ett plant underlag och aktivera parkeringsbromsen.
2. Dra i motorhuvens öppningshandtag som sitter i nedre vänstra hörnet av instrumentpanelen.
► Huvan öppnas.

3. Skjut huvöppningsspaken (sitter under den främre kanten på motorhuven) åt sidan och fäll upp motorhuven. När du har höjt motorhuven något kan du släppa spaken.

» Öppna motorhuven

OBS!

Öppna inte motorhuven om torkarna är utfällda. Motorhuven kommer att slå emot torkarna med risk för skador på motorhuven och/eller torkarna.

Se till att motorhuven är ordentligt låst när du stänger den.

Om spärren till motorhuven är trög eller om du kan öppna huven utan att lyfta spärren ska du rengöra och smörja mekanismen.

Kylarfläktarna och klimatanläggningen fungerar inte när motorhuven är öppen och klimatanläggningen slås på med fjärrsändaren.

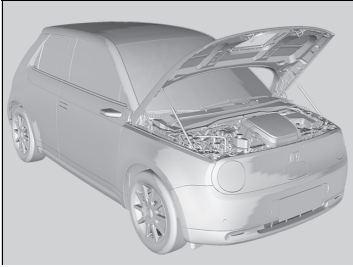

4. Lyft upp motorhuven så långt det går.

- De hydrauliska stöden lyfter upp den resten av vägen och håller den uppe.

Vid stängning sänker du försiktigt ned motorhuven och tar bort handen när det återstår cirka 30 cm, så stängs motorhuven.

✘ Öppna motorhuven

När du stänger motorhuven ska du kontrollera att både höger och vänster spak är ordentligt spärrade.

Stäng inte motorhuven genom att ta tag i laddluckans öppning.

Kylsystem

Specificerad kylvätska: Originalkylvätska från Honda

Kylvätska används för att minska temperaturen på högspänningsbatteriet, kontrollenheten och tillhörande delar. När du kontrollerar kylvätskenivån ska du följa anvisningarna nedan. Om kylvätskenivån är under **MIN**-markeringen ska fordonet kontrolleras av en återförsäljare.

■ Kontrollera kylvätskenivån för drivlinans styrenhet

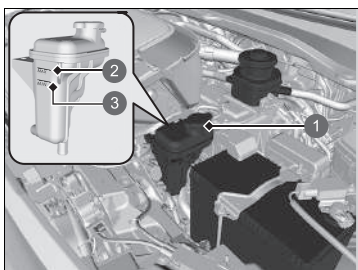

1. Kontrollera vätskenivån i tanken.
2. Om kylvätskenivån har sjunkit under **MIN**-nivån ska du låta en återförsäljare serva fordonet.
 - Endast en utbildad mekaniker kan fylla på kylvätska och kontrollera om systemet läcker.

- 1 Reservtank
- 2 **MAX**
- 3 **MIN**

■ Kontrollera kylvätskenivån för intelligent kraftenhet (IPU)

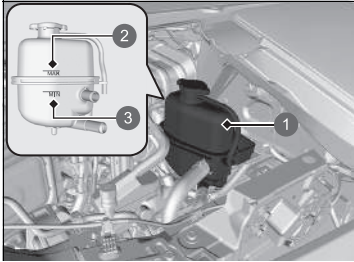

1. Kontrollera vätskenivån i tanken.
2. Om kylvätskenivån har sjunkit under **MIN**-nivån ska du låta en återförsäljare serva fordonet.
 - Endast en utbildad mekaniker kan fylla på kylvätska och kontrollera om systemet läcker.

- ① Reservtank
- ② **MAX**
- ③ **MIN**

■ Kylarlock



- Öppna aldrig när det är varmt.
- Du kan skällas av het kylarvätska.
- Övertrycksventilen börjar öppnas vid 49 kPa.

Växellådsolja

Specificerad vätska: Honda ATF DW-1

Låt en återförsäljare kontrollera vätskenivån och byt om det behövs.

Försök inte kontrollera eller byta växellådsoljan själv.

ⓘ Växellådsolja

OBS!

Blanda inte Honda ATF DW-1 med annan växellådsolja.

Användning av annan växellådsolja än Honda ATF DW-1 kan påverka växellådans funktion och hållbarhet negativt och skada växellådan.

Skador som uppkommer genom att en annan växellådsolja som inte är jämförbar med Honda DW-1 använts täcks inte av Hondas begränsade nybilsgaranti.

Bromsvätska

Specificerad vätska: Bromsvätska märkt DOT 3 eller DOT 4

Kontrollera bromsvätskan

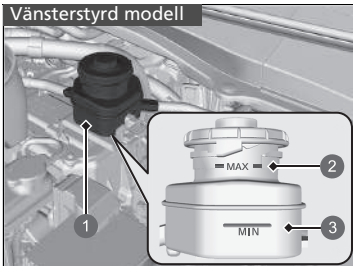

Nivån ska ligga mellan markeringarna **MIN** och **MAX** på sidan av expansionskärlet.

- ① Reservtank
- ② MAX
- ③ MIN

»Bromsvätska

OBS!

Bromsvätska märkt DOT 5 ska inte användas med fordonets bromssystem och kan ge upphov till omfattande skador.

Du bör använda en originalprodukt.

Om bromsvätskans nivå ligger vid eller under **MIN**-markeringen ska du snarast möjligt låta en återförsäljare kontrollera om systemet läcker eller om bromsbeläggarna är slitna.

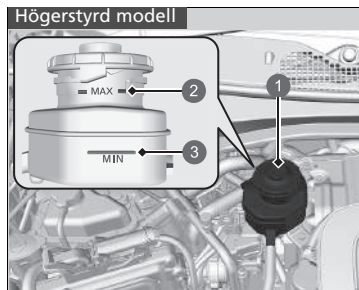

- ① Reservtank
- ② **MAX**
- ③ **MIN**

Fylla på spolarvätska

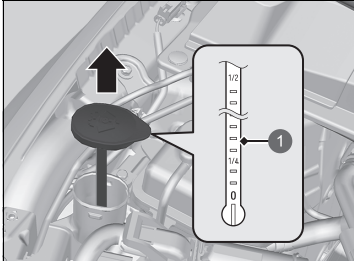

1 Nivåmätare

Kontrollera spolarvätskenivån med hjälp av nivåmätaren på locket.

Fyll på spolarvätska om nivån är låg.

Häll försiktigt i spolarvätskan. Fyll inte på för mycket vätska i behållaren.

► Fylla på spolarvätska

OBS!

Använd inte motorfrostskyddsmedel eller en blandning av vatten/ättika i spolarbehållaren. Frostskyddsmedel kan skada bilens lackering. En blandning av ättika/vatten kan skada spolarpumpen. Använd endast spolarvätska som kan köpas i handeln. Undvik långvarig användning av hårt vatten för att förhindra kalkavlagringar.

Strålkastare

Strålkastarna är av LED-typ. Låt en återförsäljare kontrollera och byta ut belysningsenheten.

Främre dimljus

De främre dimljusen är av LED-typ. Låt en återförsäljare kontrollera och byta ut belysningsenheten.

Positions-/varselljus

Positions-/varselljusen är av LED-typ. Låt en återförsäljare kontrollera och byta ut belysningsenheten.

Främre blinkers

Sidoblinkers fram är av LED-typ. Låt en återförsäljare kontrollera och byta ut belysningsenheten.

Blinkers/varningsblinkers

Sidoblinkers är av LED-typ. Låt en återförsäljare kontrollera och byta ut belysningsenheten.

Broms-/bakljus och bakre blinkers

Broms-/bakljus och bakre blinkers är av LED-typ. Låt en återförsäljare kontrollera och byta ut belysningsenheten.

Strålkastare

Strålkastarna ställs in på fabriken och behöver vanligtvis inte justeras. Om du regelbundet kör med tung last i bagageutrymmet ska du dock låta en återförsäljare eller behörig mekaniker göra om inställningen.

Bakre nummerplåtsbelysning

Bakre nummerplåtsbelysningen är av LED-typ. Låt en återförsäljare kontrollera och byta ut belysningsenheten.

Högt placerat bromsljus

Högt placerat bromsljus är av LED-typ. Låt en återförsäljare kontrollera och byta ut belysningsenheten.

Backljus och bakre dimljus

Backljus och bakre dimljus är av LED-typ. Låt en återförsäljare kontrollera och byta ut belysningsenheten.

Yttre dörrhandtagets instegsbelysning

Yttre dörrhandtagets instegsbelysning är av LED-typ. Låt en återförsäljare kontrollera och byta ut belysningsenheten.

Laddningslampa

Laddningslampan är av LED-typ. Låt en återförsäljare kontrollera och byta ut belysningsenheten.



① Laddningslampa

Övriga lampor

■ Lampa för sminkspegelsbelysning

Vid byte ska följande lampor användas:

Sminkspegelsbelysning: 1,8 W

1. Bänd med en spårskruvmejsel i kanten av kåpan för att ta bort den.
 - Linda en trasa runt spårskruvmejseln för att undvika repor.

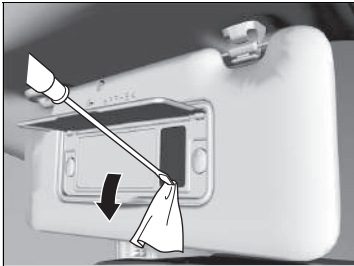

2. Ta ut den gamla lampan och sätt i den nya.



- 1 Lampa

Kontrollera torkarbladen

Om torkarbladsgummit har försämrats lämnar det ränder, och bladets hårda ytor kan repa rutans glas.

Byta främre torkarbladsgummi

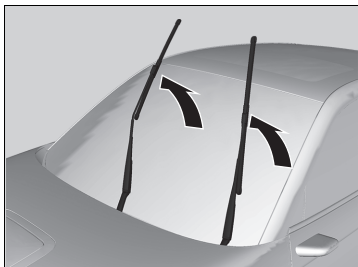

1. Växla effektläget till VEHICLE OFF.
2. Inom 10 sekunder efter inställning av effektläget till VEHICLE OFF, håll torkarbladsomkopplaren i läget **MIST** i mer än två sekunder.
 - ▶ Båda torkararmarna är inställda på underhållsläge enligt bilden.

3. Lyft båda torkararmarna.

»Byta främre torkarbladsgummi

OBS!

Undvik att tappa torkararmen på vindrutan. Det kan skada torkararmen och/eller vindrutan.

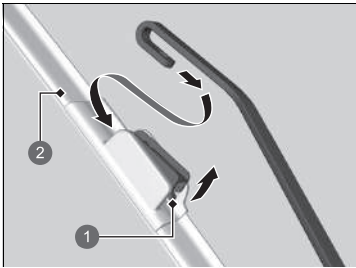

- 1 Flik
- 2 Hållare

4. Tryck upp på och håll kvar fliken och skjut sedan bort bladet från torkararmen.

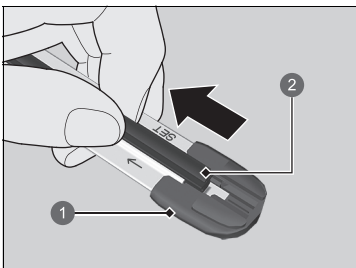

- 1 Ändhätta längst ner
- 2 Torkarblad

5. Dra änden av torkarbladet i pilens riktning som på bilden tills det är ur hållarens ändhätta.

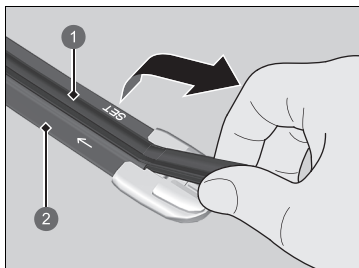

- 1 Torkarblad
- 2 Hållare

6. Dra ut torkararmen i motsatt riktning för att skjuta ut den ur hållaren.

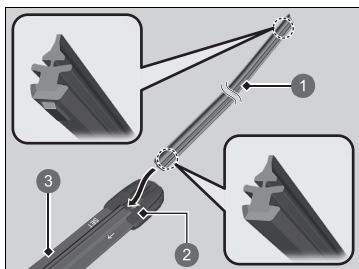

- 1 Torkarblad
- 2 Hätta
- 3 Hållare

- 7. För in den platta sidan av det nya torkarbladet i den nedre delen av hållaren. Stick in bladet helt.
- 8. För in änden av torkarbladet i hättan.
- 9. Skjut därefter på hållaren på torkararmen till den låses på plats.
- 10. Sänk båda torkararmarna.
- 11. Ställ effektläget på ON och håll torkarreglaget i **MIST**-läget tills båda torkararmarna återgår till standardläget.

Byta det bakre torkarbladets gummi

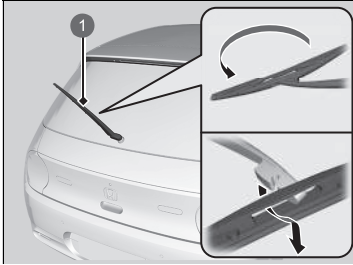

1. Lyft upp torkararmen.
2. Vik torkarbladets bakre ände uppåt tills det lossnar från torkararmen.

1 Torkararm

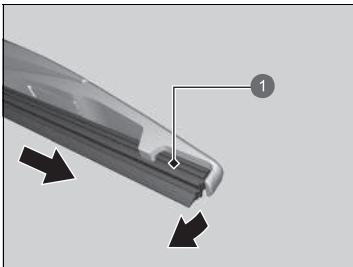

1 Torkarblad

3. Skjut ut bladet ur torkaren.

►► Byta det bakre torkarbladets gummi

OBS!

Var noga med att inte tappa torkararmen, eftersom den kan skada bakrutan.

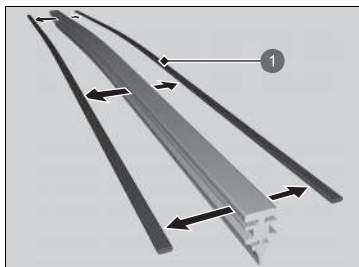

1 Fästlist

4. Ta bort hållarna från gummibladet och fäst dem på ett nytt gummiblad.

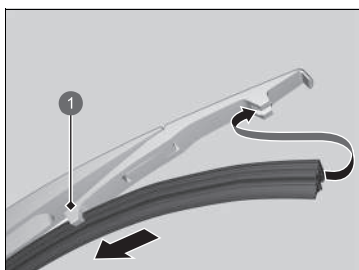

1 Hållare

5. Skjut in det nya torkarbladet i hållaren.
► Se till att det fäster ordentligt, montera sedan torkarbladsenheten på torkarmen.

Kontrollera däcken

Se till att däcken är av rätt typ och storlek, i gott skick med fullgott mönsterdjup och ordentligt pumpade.

■ Riktlinjer för pumpning

Korrekt pumpade däck ger bästa möjliga kombination av köregenskaper, mönsterhållbarhet och komfort. Se dekalen på dörrstolpen på förarsidan för specifikationer för däcktryck.

Otillräckligt pumpade däck slits ojämnt, vilket påverkar köregenskaper och bränsleekonomi negativt. Dessutom ökar risken för problem från överhettning.

För hårt pumpade däck ger stummare köregenskaper, gör fordonet mer utsatt för ojämheter, sprickor och småsten i vägbanan och leder till ojämnt däckslitage.

Inspektera däcken varje dag innan du börjar köra. Om ett av däcken ser mer nedsjunket ut än de andra ska du kontrollera däcktrycket med en däcktrycksmätare.

Använd däcktrycksmätaren minst en gång i månaden och inför långfärder, för att kontrollera däcktrycket i samtliga däck. Även däck som är i bra skick kan förlora 10–20 kPa (0,1–0,2 bar) per månad.

■ Riktlinjer för inspektion

Varje gång du kontrollerar däcktrycket ska du även undersöka däcken och ventilskaften. Var uppmärksam på följande:

- Bulor eller utbuktningar på sidan av däckets eller på slitbanan. Byt ut däckets om du hittar skärskador eller sprickor på däckets sidan. Byt ut däckets om väven eller corden är synliga.
- Avlägsna alla främmande föremål och kontrollera att det inte förekommer luftläckage.
- Ojämn mönsterslitage. Låt en återförsäljare kontrollera hjulinställningen.
- Onormalt stort mönsterslitage.
 - ➔ **Slitagevarnare** S. 610
- Sprickor eller andra skador runt ventilskaften.

☞ Kontrollera däcken

⚠ VARNING

Om du kör med utslitna däck eller däck med fel däcktryck kan det orsaka en olycka där du kan skadas allvarligt eller omkomma.

Följ alla anvisningar i denna förarhandboken angående däcktryck och underhåll.

Mät däcktrycket när däcken är kalla. Detta innebär att fordonet ska ha stått parkerat under minst tre timmar eller körts mindre än 1,6 km. Fyll på eller släpp ut luft tills däckets håller rätt däcktryck.

Om däcktrycket kontrolleras när däcken är varma kan det vara upp till 30–40 kPa (0,3–0,4 bar) högre än när däcken är kalla.

När däcktrycket justeras måste du initiera däcktrycksvarningssystemet.

➔ **Däcktrycksvarningssystem** S. 420

Låt en återförsäljare kontrollera däcken om du hela tiden känner av vibrationer när du kör. Nya däck och däck som har tagits av och sedan satts på igen bör balanseras ordentligt.

Slitagevarnare

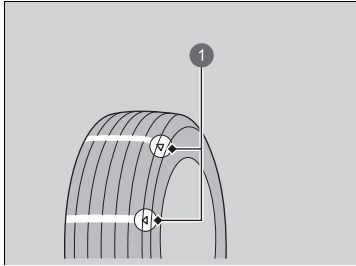

1 Exempel på ett slitagevarningsmärke

Spåret med slitagevarnaren är ungefär 1,6 mm grundare än däckets övriga mönsterdjup. Om mönstret har slitit ner så att slitagevarnaren är synliga ska däckets bytas.

Utslitna däck ger dåligt grepp på regnvåta vägar.

Däckens livslängd

Däckens livslängd beror på en mängd olika faktorer, bl.a. körsätt, väglag, last, däcktryck, underhåll, hastighet och miljöförhållanden (även om bilen inte körs).

Utöver regelbundna kontroller av bl.a. däcktryck, bör du kontrollera däcken årligen om de är mer än fem år gamla. Alla däck ska bytas efter 10 år från tillverkningsdatumet, oavsett skick eller slitage.

Byte av däck och fälgar

Byt däcken mot radialdäck av samma storlek, belastningsklass, hastighetsklass och maximal tryckklass för kalla däck (se sidan av däcket). Om du använder däck av olika storlek eller uppbyggnad kanske vissa fordonssystem som ABS- och VSA-systemen (stabiliseringsystemet) inte fungerar som de ska.

Det bästa är att byta alla fyra däck samtidigt. Om detta inte är möjligt, byt fram- eller bakdäcken parvis.

Se till att fälgarnas specifikationer motsvarar de ursprungliga fälgarnas.

►► Byte av däck och fälgar

VARNING

Om du monterar fel däck på bilen kan det påverka köregenskaper och stabilitet. Det kan orsaka en olycka där du kan skadas allvarligt eller omkomma.

Använd alltid däck av den storlek och typ som rekommenderas på fordonets däckinformationsdekal.

Däckets rotationsriktning

Storlekarna på fram- och bakdäcken är olika.

På grund av detta kan fram- och bakdäcken på detta fordon inte roteras.

» Däckets rotationsriktning

Däck med en bestämd rotationsriktning ska monteras så att riktningssmärkingen pekar framåt, som visas nedan.

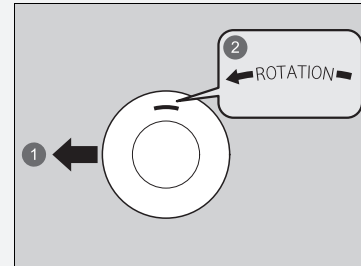

- ① Fram
- ② Rotationsmärking

Utrustning vid körning i snö

Vid körning på snötäckta eller isiga vägar ska du montera vinterdäck eller snökedjor, sänka farten och hålla tillräckligt stort avstånd till framför- och bakomvarande fordon.

Var särskilt försiktig när du vrider på ratten eller bromsar för att undvika att bilen börjar sladda.

Använd snökedjor eller vinterdäck vid behov eller enligt gällande lagstiftning.

Vid montering ska du tänka på följande.

Vinterdäck:

- Välj däck av samma storlek och belastningsklass som originaldäcken.
- Montera samma typ av däck på alla hjul.

Snökedjor:

- Kontakta en återförsäljare innan du skaffar kedjor till fordonet.
- Montera dem bara på bakdäcken.
- Eftersom fordonet har begränsad däckfrigång bör du endast använda de kedjor som anges i listan nedan:

| Ursprunglig däckstorlek*1 | Kedjetyp |
|---------------------------|--------------------------------|
| 205/55R16 91V | RUD-matic classic 48484 |
| 225/45ZR17 (94Y) | RUD-matic classic 48489 |

* 1: Originaldäckets storlek anges på däckinformationsdekalen på förarsidans dörrstolpe.

- Följ tillverkarens anvisningar vid montering. Montera kedjorna så tätt mot däckets som möjligt.
- Kontrollera att kedjorna inte går emot bromsledningarna eller upphängningen.
- Kör sakta.

►► Utrustning vid körning i snö

VARNING

Om du använder fel typ av snökedjor eller inte monterar dem korrekt kan det skada bromsledningarna och ge upphov till en olycka där du kan skadas allvarligt eller omkomma.

Följ alla anvisningar i denna instruktionsbok i fråga om val och användning av snökedjor.

OBS!

Olika anordningar för att få bättre grepp som har fel storlek eller är felaktigt monterade kan skada bilens bromsledningar, upphängning, kaross och fälgar. Stanna om de slår emot någon del av fordonet.

Enligt EU-lagstiftning för däck måste man vid användning av vinterdäck sätta upp en dekal med information om tillåten maxhastighet för vinterdäcken på en plats som är väl synlig för föraren om bilens nominella maxhastighet är högre än den högsta tillåtna hastigheten för vinterdäcken. Du kan få en dekal av din däckhandlare. Kontakta en återförsäljare om du har några frågor.

Följ tillverkarens rekommendationer i fråga om fordonets begränsningar när du monterar snökedjor.

Använd endast snökedjor i nödsituationer eller när de krävs enligt lag för körning i ett visst område.

Var ytterst försiktig när du kör på snö eller is med snökedjor. Köregenskaperna kan vara mindre förutsägbara än vid körning med vinterdäck av hög kvalitet utan kedjor.

Om ditt fordon är utrustat med sommardäck, tänk på att dessa däck inte är utformade för körförhållandena under vintern. För mer information, kontakta din återförsäljare.

Kontrollera 12 V-batteriet

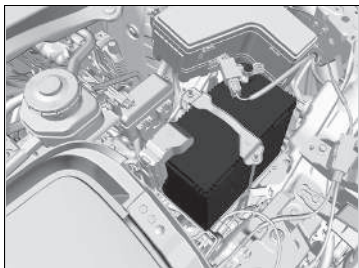

Batteriets skick övervakas av en sensor som sitter på batteriets minuspol. Vid problem med denna sensor visas ett varningsmeddelande på displayen med förarinformation. Om detta inträffar ska fordonet kontrolleras hos en återförsäljare.

Kontrollera batteripolerna varje månad med avseende på korrosion.

Om batteriet kopplas från eller laddas ur händer följande:

- Ljudanläggningen inaktiveras.
 - ➔ **Aktivera ljudanläggningen på nytt** S. 255
- Klockan nollställs.
 - ➔ **Klockinställning** S. 274

Högerstyrd modell

- Startspärrsystemet måste återställas.
 - ➔ **Indikator för startspärrsystem** S. 121

Alla modeller

- Fordonet kan inte laddas. När du har återanslutit batteriet slår du på kraftsystemet och stänger sedan av det. Kontrollera att laddning är möjlig.
 - ➔ **Slå på strömmen** S. 381
 - ➔ **Laddning** S. 562

12 V-batteri

⚠ VARNING

Batterier avger giftig vätgas vid normal drift.

En gnista eller öppen låga kan få batteriet att explodera med tillräcklig kraft för att orsaka dödsfall eller orsaka allvarliga personskador.

Håll alla gnistor, öppna lågor och rökdon borta från batteriet.

Använd skyddskläder och visir eller låt en erfaren mekaniker utföra underhåll på batteriet.

⚠ VARNING

Batteriet innehåller svavelsyra (elektrolyt), vilket är mycket frätande och giftigt.

Om du får elektrolyt i ögonen eller på huden kan det ge upphov till allvarliga frätskador. Använd skyddskläder och ögonskydd när du arbetar på eller i närheten av batteriet.

Om du råkar svälja elektrolyt måste du vidta omedelbara åtgärder för att undvika livshotande förgiftning.

FÖRVARAS UTOM RÄCKHÅLL FÖR BARN.

☒ 12 V-batteri

Åtgärder i nödsituationer

Ögon: Skölj med vatten från en mugg eller behållare under minst 15 minuter. (Vatten under tryck kan skada ögonen.)

Kontakta genast en läkare.

Hud: Ta av kontaminerade kläder. Skölj huden med rikliga mängder vatten. Kontakta genast en läkare.

Förtäring: Drick vatten eller mjölk. Kontakta genast en läkare.

Om batteriet har korroderat rengör du polerna med en blandning av bakpulver och vatten. Rengör polerna med en fuktig trasa. Torka batteriet med en duk/handduk. Smörj polerna med fett för att förhindra framtida korrosion.

Om du byter batteriet måste det nya batteriet ha samma specifikationer.

Kontakta en återförsäljare för vidare information.

Ladda 12 V-batteriet

Koppla från båda batteripolerna för att inte skada bilens elsystem. Koppla alltid från den negativa (-) kabeln först, och återanslut den sist.

Byta 12 V-batteriet

När du tar bort och sätter tillbaka 12 V-batteriet ska du alltid följa anvisningarna för underhållssäkerhet och tillämpliga varningsmeddelanden som rör kontroll av batteriet för att undvika potentiella risker.

► **Underhållssäkerhet** S. 579

► **Kontrollera 12 V-batteriet** S. 614

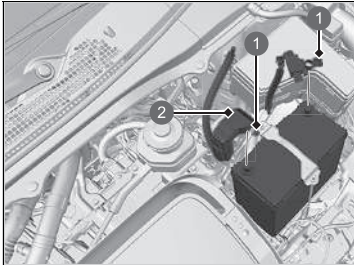

1 Muttrar

2 Kåpa

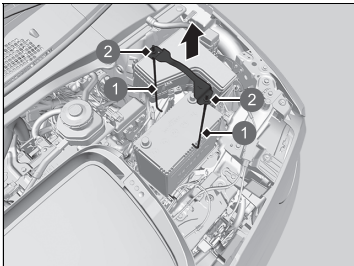

1 Stag

2 Mutter

1. Växla effektläget till VEHICLE OFF. Öppna huven.
2. Lossa muttern på den negativa batterikabeln och koppla ifrån kabeln från den negativa (-) polen.
 - Ta inte bort batterisensorns jordkabel eller kontakt.
3. Öppna skyddskåpan på batteriets positiva pol. Lossa muttern på den positiva batterikabeln och koppla ifrån kabeln från den positiva (+) polen.
4. Lossa muttrarna på båda sidor om batterifästet med en ringnyckel.
5. Dra ut den nedre änden av batteristagen ur hålet på batterihållaren och avlägsna batterifästet och stagen som en enhet.

►► Byta 12 V-batteriet

OBS!

Om du inte tar hand om batteriet på rätt sätt kan det skada miljön och människors hälsa. Kontrollera alltid vilka bestämmelser som gäller för omhändertagande av uttjänta batterier.

Denna symbol på batteriet betyder att produkten inte får hanteras som hushållsavfall.



Vid installation av ett nytt batteri, görs samma förfarande i omvänd ordning.

Koppla alltid ifrån den negativa (-) kabeln först, och återanslut den sist.

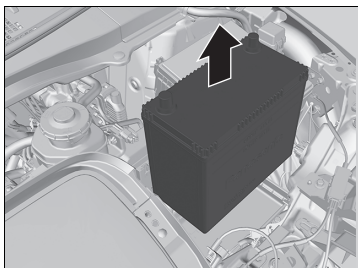

6. Ta försiktigt ut batteriet.

Batteridekal

Exempel



⌘ Batteridekal

FARA

- Se till att öppna lågor eller gnistor inte förekommer i närheten av batteriet. Batteriet avger explosiv gas som kan orsaka en explosion.
- Använd skyddsglasögon och gummihandskar när du hanterar batteriet för att förhindra risk för frätskador eller förlust av synen om du skulle utsättas för batterielektrolyt.
- Låt inte barn under några omständigheter hantera batteriet. Kontrollera att den som hanterar batteriet har full förståelse för riskerna och hur batteriet ska hanteras på rätt sätt.
- Hantera batterielektrolyt ytterst försiktigt eftersom den innehåller utspädd svavelsyra. Kontakt med ögon eller hud kan orsaka frätskador eller synförlust.
- Läs noggrant igenom och sätt dig in i innehållet i denna handbok innan du hanterar batteriet. Om du inte gör det kan det orsaka personskador och skador på bilen.
- Använd inte batteriet om elektrolytnivån är på eller under rekommenderad nivå. Om batteriet används när elektrolytnivån är låg kan det explodera och orsaka allvarliga skador.

Byta knappcells batteri

Byt batteriet om indikatorn inte tänds när du trycker på knappen.

Den nyckelfria fjärrsändaren



Batterityp: CR2032

1. Ta ut den inbyggda nyckeln.

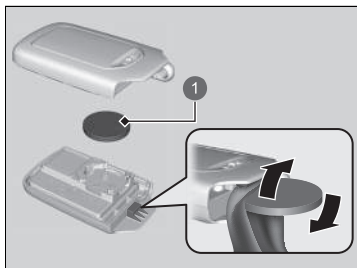

1 Batteri

2. Ta bort den övre halvan genom att försiktigt bända i kanten med ett mynt.
- ▶ Linda en trasa runt ett mynt för att undvika att du repar den nyckelfria fjärrsändaren.
 - ▶ Ta bort försiktigt för att undvika att tappa knapparna.
3. Se till att du sätter i batteriet korrekt.

Byta knappcells batteri

⚠ ⚠ VARNING

FARA FÖR KEMISKA BRÄNNSKADOR

Batteriet som driver fjärrsändaren kan orsaka allvarliga inre brännskador och kan även leda till döden om det sväljs.

Förvara nya och begagnade batterier utom räckhåll för barn.

Uppsök genast läkare om du misstänker att ett barn har svält batteriet.

Ett varningsmärke sitter bredvid knappbatteriet*.

OBS!

Om du kasserar ett batteri på fel sätt kan det skada miljön. Kontrollera alltid vilka bestämmelser som gäller för omhändertagande av uttjänta batterier.

Denna symbol på batteriet betyder att produkten inte får hanteras som hushållsavfall.



Nya batterier finns att köpa i handeln eller hos återförsäljare.

Luftkonditionering

För en korrekt och säker användning av klimatanläggningen ska arbeten på kylsystemet endast utföras av en fackman.

Reparera eller byt aldrig luftkonditioneringens förångare (kylspiralen) mot en som tagits från ett begagnat eller skrotat fordon.

Underhåll av klimatanläggning

OBS!

Utläckande köldmedium är skadligt för miljön.
För att undvika att köldmediet läcker ut ska förångaren aldrig bytas mot en som tagits från ett begagnat eller skrotat fordon.

Köldmediet i fordonets luftkonditioneringssystem är lättantändligt och kan fatta eld vid service om korrekta procedurer inte följs.

Luftkonditioneringsdekalen finns under motorhuven:



 : Försiktighet

 : Brandfarligt köldmedium

 : Kräver en kvalificerad tekniker för service

 : Luftkonditioneringssystem

➤ **Varningsdekaler** S. 103

➤ **Specifikationer** S. 676

Damm- och pollenfilter

■ Tidpunkt för byte av damm- och pollenfiltret

Byt damm- och pollenfiltret enligt rekommendationerna i underhållsschemat för fordonet. Du bör byta filtret oftare om fordonet har körts i en dammig miljö.

📄 **Underhållsschema*** S. 587

■ Gör så här för att byta damm- och pollenfiltret

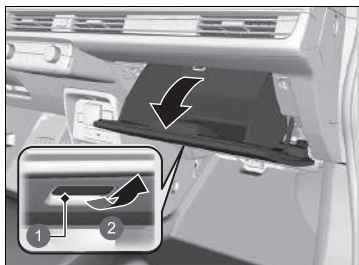

1. Öppna handskfacket.

- 1 Handtag
- 2 Dra

📄 Damm- och pollenfilter

Om luftflödet från klimatanläggningen märkbart försämras och rutorna immar igen lätt, behöver ev. filtret bytas ut.

Damm- och pollenfiltret samlar upp pollen, damm och annat skräp i luften.

Låt en återförsäljare byta ut damm- och pollenfiltret åt dig om du är osäker på hur man gör.

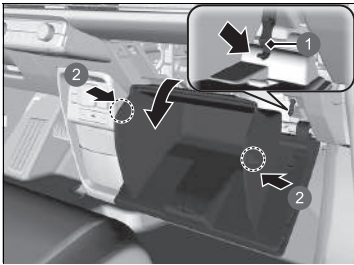

2. Tryck på handskfackets spärr på passagerarsidan för att koppla loss den från handskfacket.
3. Lossa de två flikarna genom att trycka på de båda sidopanelerna.
4. Vinkla handskfacket ur vägen.

- 1 Spärr
- 2 Flikar

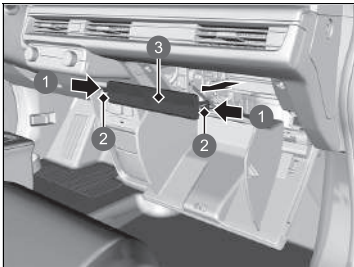

5. Tryck in flikarna i hörnen av damm- och pollenfilterhållarens lock och ta bort det.

- 1 Tryck
- 2 Flikar
- 3 Kåpa

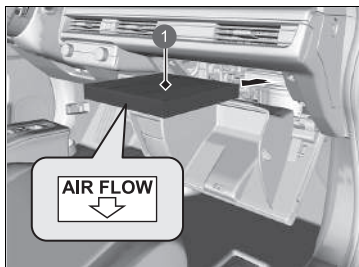

1 Damm- och pollenfilter

6. Ta bort filtret från hållaren.
7. Installera ett nytt filter i hållaren.
 - Vänd ned den sida som markeringen **AIR FLOW** och de två pilarna avser.

Skötsel av kupén

Använd en dammsugare för att ta bort damm innan du använder en trasa.

Använd en fuktig trasa med en blandning av mildt diskmedel och varmvatten för att göra rent.

Använd en ren trasa för att torka bort rengöringsrester.

Rengöra säkerhetsbälten

Använd en mjuk borste med en blandning av mild tvål och varmvatten för att rengöra säkerhetsbältena. Låt dem sedan lufttorka. Torka av bältenas förankringspunkter med en ren trasa.



1 Förankringspunkt

Skötsel av kupén

Spill inte vätskor i bilen. Elektriska komponenter och system kan sluta fungera om man stänker vätska på dem.

Använd inte silikonbaserade sprejer på elektrisk utrustning, t.ex. ljudanläggningen och reglage. Det kan göra att de inte fungerar som de ska eller att det börjar brinna i fordonet. Kontakta en återförsäljare om du oavsiktligt använder silikonbaserad sprej på elektrisk utrustning.

Beroende på sammansättningen kan kemikalier och aromatiska vätskor missfärga, skrynkla och spräcka plastbaserade delar och textilier. Använd inte alkaliska eller organiska lösningsmedel som bensen och bensin.

Om du har använt kemikalier ska de försiktigt torkas bort med en torr trasa.

Lägg inte använda trasor ovanpå plastbaserade delar eller textilier under längre tid utan att tvätta.

Var noga med att inte spillta ut flytande luftfräschare.

■ Tvätta rutorna

Torka av med fönsterputs.

■ Extremt UV-/IR-filtrerande glas

De främre sidorutorna är laminerade med UV- och IR-filtrerande film. Använd en mjuk, fuktig trasa när du rengör rutornas insida.

■ Golvmattor*

Mattan på förarplatsen hakas fast över förankringarna i golvet, vilka hindrar mattan från att glida framåt. När du sätter tillbaka mattan efter rengöringen ska du placera den rätt.

Lägg inga extra mattor ovanpå den fastsatta golvmattan.

☒ Tvätta rutorna

Det sitter trådar på insidan av bakrutan. Torka i samma riktning som ledningarna med en mjuk trasa så att de inte skadas.

Var noga med att inte spilla vätskor, till exempel vatten eller fönsterputs, på eller runt kåporna på den främre sensorkameran och regn-/ljussensorn*.

☒ Extremt UV-/IR-filtrerande glas

För att säkerställa att den UV- och IR-filtrerande filmen håller länge bör du undvika att:

- Öppna och stänga fönstren när de är täckta av smuts och annat skräp.
- Använda ett glasrengöringsmedel som innehåller polermedel, vax eller rengöringsmedel.

☒ Golvmattor*

Om du använder golvmattor som inte medföljde fordonet ska du se efter att de är tillverkade för just den modellen, passar perfekt och att de har satts fast med golvfästena. Se till att golvmattorna bak ligger rätt. Om de inte ligger rätt finns det risk för att golvmattorna stör funktioner och utrustning i framsätet.

■ Skötselråd för skinnklädsel

För att rengöra läder korrekt:

1. Använd en dammsugare eller mjuk, torr trasa först för att ta bort smuts eller damm.
2. Rengör lädret med en mjuk trasa fuktad med en blandning av 90 % vatten och 10 % neutral såpa.
3. Torka bort eventuella såprester med en ren, fuktig trasa.
4. Torka bort kvarvarande vatten och låt lädret lufttorka i skuggan.

▣ Skötselråd för skinnklädsel

Det är viktigt att rengöra eller torka bort smuts eller damm så snart som möjligt. Utspillt bränsle kan sugas upp av läder vilket orsakar fläckar. Smuts eller damm kan orsaka slitningar i läder. Observera även att vissa mörkt färgade kläder kan skava på lädersäten vilket resulterar i missfärgning eller fläckar.

Utvändig skötsel

Damma av bilen efter att du har kört. Kontrollera bilen regelbundet för att kontrollera att det inte har uppstått repor i lacken. En repa i lacken kan leda till korrosion. Om du hittar en repa ska du genast laga den.

■ Tvätta bilen

Tvätta fordonet regelbundet. Tvätta fordonet oftare vid körning under följande förhållanden:

- Om du kör på saltade vägar.
- Om du kör nära kusten.
- Om asfalt, sot, fågelspillning, insekter eller kåda från träd fastnar på lacken.

■ Tvätta i automatisk biltvätt

- Var noga med att följa anvisningarna för den automatiska biltvätten.
- Stäng av de automatiska intervalltorkarna.

►► Tvätta bilen

Spruta inte in vatten i luftintagen. Fel kan uppstå.

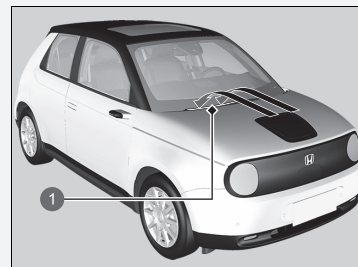

1 Luftintag

Om du behöver lyfta upp vindrutetorkarnas armar från vindrutan ställer du först in torkarmarna till underhållsläge.

►► **Byta främre torkarbladsgummi** S. 604

►► Tvätta i automatisk biltvätt

När du använder en automatisk fordonstvätt som drar bilen genom med en transportör, se till att bilen är i biltvättsläge.

►► **Om du vill att växelväljaren förblir i läget **N** (biltvättläge)** S. 391

■ Använda högtryckstvätt

- Håll tillräckligt avstånd mellan munstycket och bilen.
- Var speciellt försiktig runt fönstren. Om du står för nära kan vattnet tränga in i kupén.
- Spruta inte vatten under motorhuven där högspänningskomponenter är placerade. Det kan orsaka fel.
- Spruta inte vatten direkt vid laddningsporten.

■ Vaxning

Ett lager med karossvax hjälper till att skydda fordonets lackering mot påverkan av väder och vind. Vaxet nöts bort med tiden och lacken är då åter utsatt för väder och vind. Vaxa därför om efter behov.

■ Underhålla stötfångare och andra plastöverdragna delar

Om du får kylvätska eller batterivätska på en plastbelagd del kan det bli fläckar eller så kan beläggningen lossna. Torka snabbt bort det med en mjuk trasa och rent vatten.

■ Tvätta rutorna

Torka av med fönsterputs.

☒ Vaxning

OBS!

Kemiska lösningsmedel och starka rengöringsmedel kan skada lack, metall och plast på bilen. Torka genast upp spill.

☒ Underhålla stötfångare och andra plastöverdragna delar

Fråga en återförsäljare om lämpliga ytbehandlingsmaterial om du behöver reparera lacken på någon plastdel.

■ Underhålla aluminiumfälgar

Aluminium är känsligt för vägsalt och andra föroreningar från vägarna. Vid behov, använd så tidigt som möjligt en svamp och ett mildt rengöringsmedel för att torka upp dessa föroreningar. Använd inte en stel borste eller aggressiva kemikalier (även vissa kommersiella fälgrengöringsmedel). Dessa kan skada skyddande skikt på aluminiumfälgar, vilket resulterar i korrosion. Beroende på typ av ytbehandling kan hjulen även förlora sin lyster eller se blankpolerade ut. För att undvika fläckar efter vatten, torka hjulen med en trasa medan de fortfarande är våta.

■ Immiga lyktglas

Insidan av de yttre lampglasen (strålkastare, bromsljus, etc.) kan imma igen tillfälligt efter körning i regn, eller efter att fordonet har körts genom en biltvätt. Kondens kan också samlas på insidan av lyktglas när det finns en betydande temperaturskillnad mellan glasets ut- och insida (som när bilrutorna immar igen under regniga förhållanden). Detta är naturliga processer och inte konstruktionsproblem i belysningen.

Glasens konstruktion kan medföra fuktbildning på ytorna. Detta är inte heller något fel. Om du upptäcker att större mängder vatten, eller att vattendroppar samlas bakom lyktglasen ska du dock låta en återförsäljare kontrollera fordonet.

Tillbehör

Tänk på följande vid montering av tillbehör:

- Montera inga tillbehör på vindrutan. De kan skymma sikten för föraren och fördröja reaktioner vid körning.
- Montera inga tillbehör på sådana platser som är märkta SRS Airbag på framsätenas sidor eller ryggstöd, på främre stolpar eller sidostolpar eller i närheten av sidorutorna. Tillbehör som monteras i dessa områden kan störa krockkuddarnas funktion eller kan slungas mot dig eller någon annan åkande om krockkuddarna löses ut.
- Kontrollera att elektroniska tillbehör inte överbelastar elkretsarna eller stör någon av bilens funktioner.
 - **Säkringar** S. 662
- Be montören samråda med en återförsäljare innan du monterar elektroniska tillbehör. Låt om möjligt återförsäljaren kontrollera installationen.

☒ Tillbehör och modifieringar

VARNING

Olämpliga tillbehör eller modifieringar kan påverka bilens köregenskaper, stabilitet och prestanda och orsaka kollisioner som kan resultera i allvarliga personskador eller dödsfall.

Följ alla anvisningar för tillbehör och modifieringar i den här instruktionsboken.

VARNING

Användning av felaktigt utformade, konstruerade eller tillverkade högspänningsbatterienheter kan orsaka brand i fordonet.

En fordonsbrand kan resultera i en kollision eller personskada.

Använd endast Hondas högspänningsbatteri, eller dess motsvarighet, i ditt fordon.

Modifieringar

Modifiera inte ditt fordon på ett sätt som kan påverka fordonets köregenskaper, stabilitet och tillförlitlighet eller installera icke-Honda originaldelar eller tillbehör som kan ha en liknande effekt.

Även små modifieringar av fordonssystemet kan påverka fordonets allmänna prestanda. Kontrollera alltid att all utrustning är korrekt monterad och underhållen och gör inga ändringar på fordonet eller dess system som kan leda till att fordonet inte längre uppfyller gällande nationella och lokala bestämmelser.

Det inbyggda diagnosuttaget (OBD-II/J1962-anslutning) som är monterat i det här fordonet är avsett att användas med enheter för fordonsdiagnosystem eller med andra enheter som Honda har godkänt. Användning av någon annan typ av enhet kan påverka fordonets elektroniska system negativt, vilket kan medföra systemfel, urladdat batteri eller andra oväntade problem.

Ändra inte och försök inte reparera fordonets högspänningskraftsystem eller på annat sätt ändra fordonets elsystem. Demontering eller ändring av elutrustningen kan leda till en kollision eller en brand.

Om du någonsin behöver byta ut fordonets högspänningsbatteri utanför garantitäckningen, rekommenderar vi att du endast använder ett högspänningsbatteri från Honda. Hondas egna högspänningsbatterienheter är konstruerade för att fungera tillsammans med fordonets kraftsystem och har utformats, konstruerats och tillverkats för att undvika överladdningssituationer. Högspänningsbatterier som inte är i Hondas originalutförande kanske inte har utformats, konstruerats och tillverkats på samma sätt, och installation av sådana enheter kan leda till överladdning, bränder, effektförlust eller andra förhållanden som kan öka risken för en kollision eller personskada.

►► Tillbehör och modifieringar

Mobiltelefoner, larm, kommunikationsradioutrustning, radioantennor och lågeffektsljudanläggningar som installeras korrekt ska normalt inte störa fordonets datorstyrda system, som t.ex. krockkuddarna och ABS-bromsarna.

För att vara säker på att fordonet fungerar ordentligt bör du endast använda Honda originaldelar.

Lösa oförutsedda problem

I det här kapitlet förklaras hur du hanterar oväntade problem.

| | |
|--|-----|
| Om du får en punktering | |
| Tillfälligt reparera ett punkterat däck | 634 |
| Hantering av domkraften | 647 |
| Kraftsystemet startar inte | |
| Kontrollera proceduren | 648 |
| Om batteriet i den nyckelfria fjärrkontrollen är svagt | 649 |
| Nödavstängning av kraftsystemet Av | 650 |
| Om 12 V-batteriet är urladdat | 651 |
| Överhettning | |
| Så här hanterar du överhettning | 654 |

| | |
|--|-----|
| Indikator, tänds/blinkar | |
| Om 12 V-batteriets indikator för laddningsystem tänds | 655 |
| Om bromssystemindikatorn (röd) tänds eller blinkar | 656 |
| Om indikatorn för den elektriska servostyrningen (EPS) tänds | 657 |
| Om bromssystemindikatorn (röd) tänds eller blinkar samtidigt som bromssystemindikatorn (gul) tänds | 658 |
| Om indikatorn för lågt däcktryck/däcktrycksvarningssystemet tänds eller blinkar | 659 |

| | |
|---|-----|
| Om transmissionssystemets indikator blinkar tillsammans med varningsmeddelandet ... | 660 |
| Om Power System-indikatorn tänds | 661 |
| Säkringar | |
| Säkringsplaceringar | 662 |
| Inspektera och byta säkringar | 669 |
| Bogsering i en nödsituation | 671 |
| Om du inte kan öppna laddluckan | 672 |
| Om du inte kan koppla loss laddningskontakten | 673 |
| Det går inte att öppna bakluckan | 674 |

Tillfälligt reparera ett punkterat däck

Om däckets har ett stort hack eller är allvarligt skadat på annat sätt måste du låta bogsera fordonet. Om däckets endast har en liten punktering, t.ex. från en spik, kan du använda lagningsattsens för tillfälliga reparationer, så att du kan köra till närmaste verkstad och utföra en mer permanent reparation.

Vid punktering under körning, håll ratten stadigt och bromsa gradvis för att minska farten. Stanna sedan på en säker plats.

1. Parkera fordonet på ett plant och halkfritt underlag och aktivera parkeringsbromsen.
2. Ställ växelväljaren i läge **P**.
3. Slå på varningsblinkers och ställ effektläget på VEHICLE OFF (LOCK).

🔧 Tillfälligt reparera ett punkterat däck

Satsen bör inte användas i följande situationer. Kontakta istället en återförsäljare eller vägassistans för att bogsera fordonet.

- Däcktätningsmedlet har passerat bäst före-datumet.
- Mer än ett däck har punktering.
- Punkteringen eller skadan är större än 4 mm.
- Däcksidan är skadad eller punkteringen ligger utanför däckets slitbana.

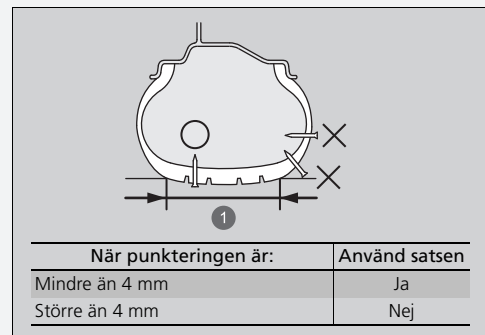

1 Kontaktyta

- Skadan har orsakats av fordonet har körts med extremt dåligt pumpade däck.
- Slitbanan har lossnat.
- Fälgen är skadad.

Ta inte bort den spik eller skruv som orsakade punkteringen. Om den avlägsnas från däckets finns det risk för att det inte går att laga punkteringen med hjälp av satsen.

■ Förberedelser för reparation av punktering

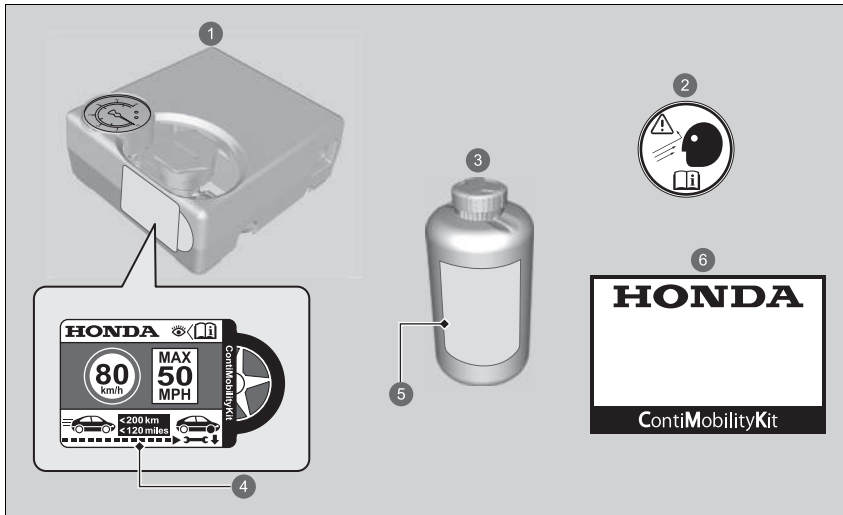

- ① Luftkompressor
- ② Hjuldekal
- ③ Lagningsattsflaska
- ④ Hastighetsbegränsningsdekal
- ⑤ Sista giltighetsdatum
- ⑥ Bruksanvisning

►► Förberedelser för reparation av punktering

Dekalen för hastighetsbegränsning sitter bredvid däcklagningsattsen för tillfälliga däckreparationer.

Läs bruksanvisningen som medföljer däcklagningsattsen noga när du utför en tillfällig lagning.

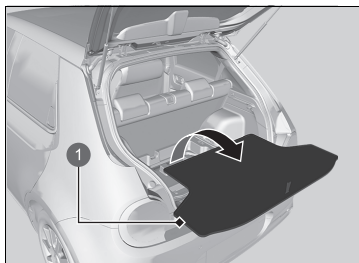

1 Golvlucka

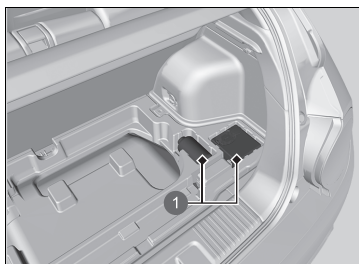

1 Däcklagningssats

1. Ta bort golvluckan från bagageutrymmet och ta sedan ut satsen från verktyglådan.
2. Placera utrustningen med ovansidan uppåt på ett jämnt underlag nära det punkterade däck och på avstånd från trafiken. Lägg inte utrustningen på sidan.

■ Spruta in tätningsmedel och luft

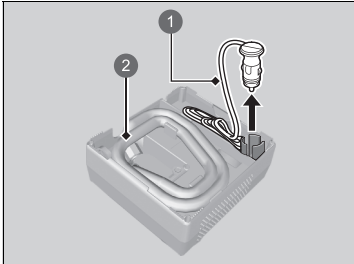

- ① Kontaktssladd
- ② Luftkompressorslang

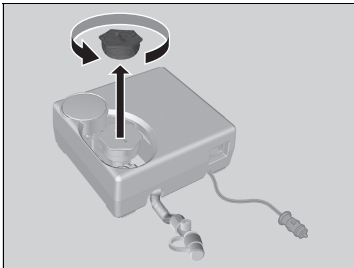

1. Ta ut luftkompressorslangen och kontaktssladden bakom luftkompressorn.

2. Ta bort locket från luftkompressorn.

▣ Spruta in tätningsmedel och luft

⚠ VARNING

Däcktätningsmedel innehåller skadliga ämnen som kan vara livsfarliga att förtära.

Om du sväljer det oavsiktligt ska du inte framkalla kräkningar. Drink stora mängder vatten och se till att få läkarvård omedelbart.

Vid hud- eller ögonkontakt, skölj med kallt vatten och se till att få läkarvård om det behövs.

Förvara flaskan utom räckhåll för barn.

Det kan hända att tätningsmedlet är trögflytande i låga temperaturer.

I detta fall värmer du det genom att förvara flaskan i kupén före användning.

Tätningsmedlet kan skapa permanenta fläckar på tyg och andra material. Var försiktig vid hantering och torka omedelbart upp eventuellt spill.



3. Skaka flaskan väl.

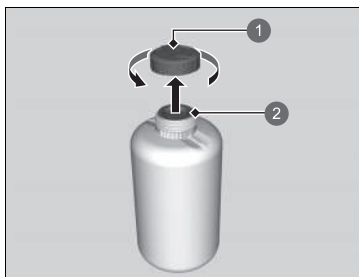

- 1 Flasklock
- 2 Ej borttagen

4. Ta bort flasklocket.

- Ta inte bort tätningskåpan.

►► Spruta in tätningsmedel och luft

Ta inte bort den tomma flaskan när du har sprutat in tätningsmedel.

Kontakta en Honda-återförsäljare för att få en ny tätningsmedelsbehållare och för att kassera den tomma flaskan på rätt sätt.

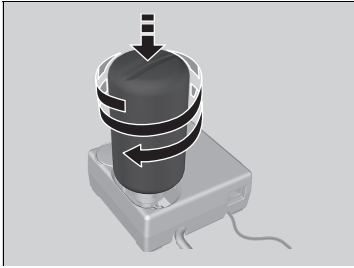

5. Skruva fast den förslutna flaskan på luftkompressorn.
 - Skruva fast flaskan ordentligt så att den inte lossnar.

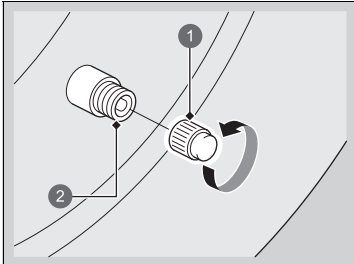

6. Lossa ventilhatten.

- 1 Ventilhatt
- 2 Ventil

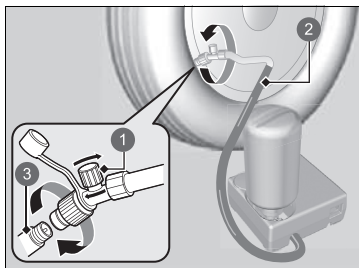

- 1 Luftventil
- 2 Luftkompressorslang
- 3 Ventil

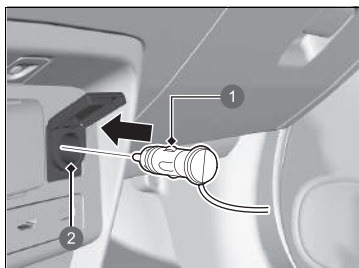

- 1 Kontakt
- 2 Eluttag för tillbehör

7. Skruva fast luftkompressorslangen på däckventilen.

- Se till att luftventilen är stängd och att luftkompressorn är avstängd.

8. Anslut luftkompressorn till tillbehörsuttaget.

► **Eluttag för tillbehör** S. 243

9. Slå på fordonets kraftsystem.

►► Spruta in tätningsmedel och luft

Stäng av luftkompressorn när du ansluter luftkompressorslangen.

Du hör ett motorljud från den aktiverade luftkompressorn. Detta är normalt.

Om det angivna luftrycket inte uppnås inom 10 minuter kan det hända att punkteringen är för stor för att lagningssetsen ska kunna tätä däck tillräckligt. I så fall måste fordonet bogseras.

Om du vill mäta luftrycket med en mätare ska du först stänga av luftkompressorn.

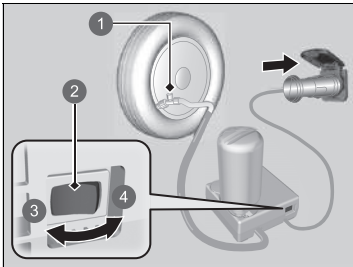

- 1 Luftventil
- 2 Brytare
- 3 OFF
- 4 ON

10. Slå på luftkompressorn och pumpa upp däckets till angivet lufttryck.
 - Kompressorn börjar spruta in tätningsmedel och luft i däckets.
 - Se dekalen på dörrstolpen på förarsidan för specifikationer för däcktryck.
11. Stäng av kompressorn när lufttrycket uppnår det angivna trycket.
 - Kontrollera lufttrycksmätaren på luftkompressorn.
 - Vid övertryck släpper du ut luften genom att vrida luftventilen. Var försiktig så att du inte spiller tätningsmedel.
12. Koppla bort kontakten ur eluttaget för tillbehör.
13. Skruva loss luftkompressorlangan från däckventilen. Montera slanglocket.
 - Var försiktig så att du inte spiller något tätningsmedel när slangen kopplas bort. Torka bort eventuellt spill.

►► Spruta in tätningsmedel och luft

Uppge att däcktätningsmedel har använts när du ber en Honda-återförsäljare eller vägassistanstjänst om byte eller reparation av det punkterade däckets.

Denna luftkompressor är konstruerad för bildäck. Kontrollera följande:

- Strömförsörjningen till luftkompressorn är begränsad till fordonets 12 V DC-eluttag för tillbehör.
- Använd inte kompressorn till lagningssatsen för tillfälliga däckreparationer i mer än 15 minuter. Kompressorn kan överhettas och drabbas av bestående skador. Låt den svalna när kompressorn används kontinuerligt.

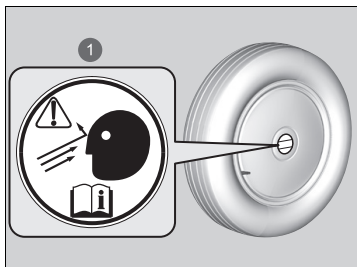

1 Hjuldekal

14. Sätt hjuldekalen på hjulets plana yta.
 - Hjulytan måste vara ren för att dekalen ska fästa ordentligt.
15. Förvara däckreparationssatsen i bagageutrymmet.
 - Ta inte bort lagningsattsflaskan från luftkompressorn.

■ Fördela tätningsmedlet i däcket

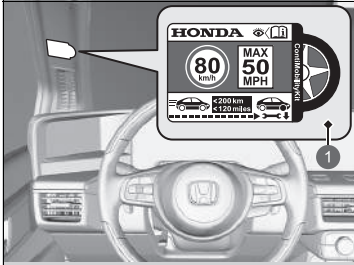

1 Hastighetsbegränsningsdekal

1. Placera hastighetsbegränsningsdekalen på platsen som visas på bilden.
2. Kör fordonet i ca 10 minuter eller 3–10 kilometer.
 - Kör inte fortare än 80 km/h.
3. Stanna på en säker plats.

▣ Fördela tätningsmedlet i däcket

Se dekalen på dörrstolpen på förarsidan för specifikationer för däcktryck.



- 1 Luftkompressor
- 2 OFF
- 3 ON

4. Kontrollera lufttrycket igen med hjälp av mätaren på luftkompressorn.

► Slå inte på luftkompressorn för att kontrollera lufttrycket.

5. Om lufttrycket är:

- Lägre än 130 kPa (1,3 bar): Tillsätt inte luft och fortsätt inte att köra. Läckaget är för stort. Ring efter hjälp och låt bogsera fordonet.

☒ **Bogsering i en nödsituation** S. 671

- Angivet lufttryck (se dekalen på förarsidans dörrstolpe) eller mer: Fortsätt köra tills du når närmaste verkstad. Kör inte fortare än 80 km/h.
- Högre än 130 kPa (1,3 bar), men lägre än angivet lufttryck (se dekalen på förarsidans dörrstolpe): Pumpa upp däck till det angivna lufttrycket.

☒ **Pumpa ett däck som har för lite luft**
S. 645

Upprepa dessutom steg 2 till 4 tills du når närmaste verkstad. Kör inte fortare än 80 km/h.

► Avståndet till närmaste verkstad måste vara inom cirka 200 kilometer.

6. Samla ihop och förvara satsen på korrekt sätt.

■ Pumpa ett däck som har för lite luft

Du kan använda utrustningen till att pumpa upp ett däck med för lite luft, men utan punktering.

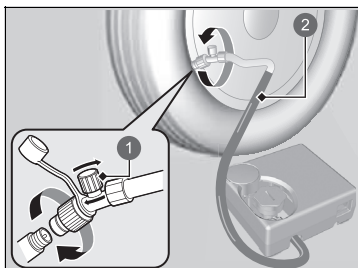

- 1 Luftventil
- 2 Slang

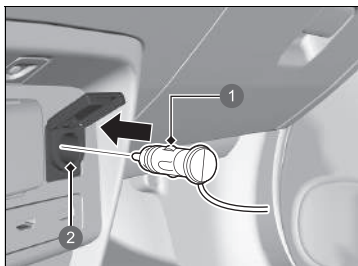

- 1 Kontakt
- 2 Eluttag för tillbehör

1. Ta ut luftkompressorn ur bagageutrymmet.
 2. Placera utrustningen med ovansidan uppåt på ett jämnt underlag nära det punkterade däck och på avstånd från trafiken. Läg inte utrustningen på sidan.
 3. Ta bort ventilhatten.
 4. Fäst slangen på däckventilen. Skruva fast den ordentligt.
 - Se till att luftventilen är stängd.
 5. Anslut luftkompressorn till tillbehörsuttaget.
 - Se till att inte klämma kabeln i en dörr eller ett fönster.
- **Eluttag för tillbehör** S. 243
6. Slå på fordonets kraftsystem.

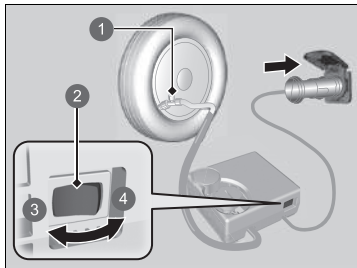

- 1 Luftventil
- 2 Brytare
- 3 OFF
- 4 ON

7. Slå på luftkompressorn för att pumpa upp däck.
 - Kompressorn börjar pumpa in luft i däck.
 - Om du har startat kraftsystemet, låt det gå medan luften pumpas in.
8. Pumpa upp däck till det angivna lufttrycket.
9. Stäng av utrustningen.
 - Kontrollera lufttrycksmätaren på luftkompressorn.
 - Vid övertryck vrids du luftventilen för att tömma.
10. Stäng av kraftsystemet och koppla sedan bort luftkompressorn från eluttaget för tillbehör.
11. Skruva loss luftkompressorslangen från däckventilen. Sätt tillbaka ventilhatten.
12. Förvara luftkompressorn i bagageutrymmet.

►► Pumpa ett däck som har för lite luft

OBS

Använd inte kompressorn till lagningsatsen för tillfälliga däckreparationer i mer än 15 minuter. Kompressorn kan överhettas och drabbas av bestående skador.

Fordonet har lyftpunkter som bilden visar.
Kontakta en återförsäljare när du ska byta dina däck.

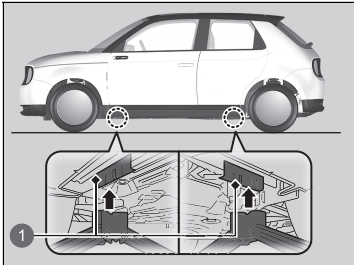

1 Lyftpunkter

Kontrollera proceduren







När redoindikatorn  inte tänds och  inte visas på displayen med förarinformation ska du kontrollera följande punkter och vidta lämpliga åtgärder.

☒ Kontrollera proceduren



Om du måste starta fordonet omedelbart kan du ta hjälp av ett annat fordon eller ett hjälpbatteri och starta med startkablar.

☒ **Om 12 V-batteriet är urladdat** S. 651

Håll inte inne **POWER**-knappen under mer än 15 sekunder.

| Checklista | Tillstånd | Åtgärd |
|--|---|---|
| Kontrollera om tillhörande indikator eller meddelande på displayen med förarinformation tänds. |  visas | Ta bort en laddningskontakt. Ställ effektläget på ACCESSORY och sedan på ON. |
| |  visas | Ladda högspänningsbatteriet. ☒ Laddning S. 562 |
| |  visas. | ☒ Varnings- och informationsmeddelanden på förarinformationsgränssnittet S. 130 |
| |  visas. ▶ Se till att den nyckelfria fjärsändaren är inom räckvidd. | ☒ Om batteriet i den nyckelfria fjärrkontrollen är svagt S. 649 |
| | Kraftsystemets  -indikator tänds. | Låt din återförsäljare kontrollera fordonet. |
| | Transmissionssystemets indikator blinkar och   visas. | Kraftsystemet kan aktiveras som en tillfällig lösning. ☒ Om transmissionssystemets indikator blinkar tillsammans med varningsmeddelandet S. 660 |
| Kontrollera kupébelysningens ljusstyrka. | Kupébelysningen är svag eller tänds inte alls. Kupébelysningen tänds som normalt. | Låt en återförsäljare kontrollera 12 V-batteriet. Kontrollera alla säkringar, eller låt en återförsäljare kontrollera fordonet. ☒ Inspektera och byta säkringar S. 669 |
| Kontrollera indikatorn för säkerhetssystemets larm. | När indikatorn för säkerhetssystemets larm blinkar kan kraftsystemet inte slås på. | ☒ Säkerhetslarm S. 189 |

Om batteriet i den nyckelfria fjärrkontrollen är svagt

Om summern ljuder,  visas på förarinformationsgränssnittet och **POWER**-knappen blinkar tänds inte -indikatorn (redo).

Slå på kraftsystemet på följande sätt:

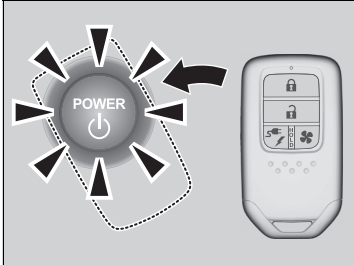

1. Tryck mitt på **POWER**-knappen med **H**-logotypen på fjärrsändaren när **POWER**-knappen blinkar. Knapparna på fjärrkontrollen ska vara vända mot dig.
 - **POWER**-knappen blinkar i cirka 30 sekunder.

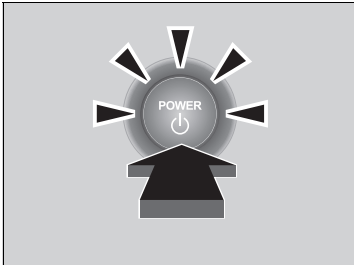

2. Tryck ned bromspedalen och tryck på **POWER**-knappen inom 10 sekunder efter det att ljudsignalen hörs och **POWER**-knappen växlar från blinkande till fast sken.
 - -indikatorn (redo) tänds.
 - Om du inte trycker ned pedalen, ändras läget till **ACCESSORY**.

Nödavstängning av kraftsystemet Av

POWER-knappen kan användas för att stänga av kraftsystemet i en nödsituation, till och med under körning. Om du måste stänga av kraftsystemet utför du någon av följande åtgärder:

- Håll in **POWER**-knappen i cirka två sekunder.
- Tryck på **POWER**-knappen tre gånger med fast hand.

Växelläget ändras automatiskt till **P** när fordonet har stannat helt. Sedan ändras effektläget till VEHICLE OFF.

► Nödavstängning av kraftsystemet Av

Tryck inte på **POWER**-knappen medan du kör, om det inte är absolut nödvändigt att stänga av kraftsystemet. Om du trycker på **POWER**-knappen medan du kör ljuder summern.

■ Procedur för start med startkablar

Stäng av strömmen till elförbrukare, såsom ljudanläggning och belysning. Stäng av kraftsystemet och öppna motorhuven.

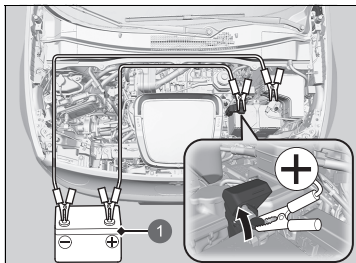

1 Hjälpbatteri

1. Öppna skyddskåpan på 12 V-batteriets positiva \oplus -pol i ditt fordon.
2. Anslut den första startkabeln till 12 V-batteriets \oplus -pol i ditt fordon.
3. Anslut den andra änden på den första startkabeln till hjälpbatteriets \oplus -pol.
 - ▶ Använd endast ett hjälpbatteri på 12 V.
 - ▶ När du använder en bilbatteriladdare för att ladda ditt 12 V-batteri, välj en lägre laddspänning än 15 V. Kontrollera rätt inställning i laddarens instruktionsbok.
4. Anslut den andra startkabeln till \ominus -polen på hjälpbatteriet.

ⓘ Om 12 V-batteriet är urladdat

⚠ VARNING

Ett 12 V-batteri kan explodera och allvarligt skada personer i närheten om du inte följer rätt procedur.

Håll alla gnistor, öppna lågor och rökdun borta från 12 V-batteriet.

OBS

Om ett 12 V-batteri utsätts för extrem kyla kan elektrolyten inuti det frysa. Om du försöker kabelstarta ett fruset 12 V-batteri kan det spricka.

Fäst startkablarnas klämmor ordentligt så att de inte kan lossna på grund av kraftsystemets vibrationer. Var försiktig så att inte startkablarna trasslar in sig och låt inte kabeländarna vidröra varandra när du fäster eller lossar startkablarna.

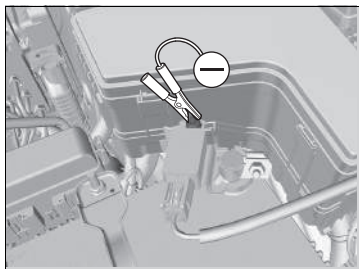

5. Anslut den andra änden av den andra startkabeln till muttern på 12 V-batterisensorns \ominus -pol enligt bilden. Anslut inte denna startkabel till någon annan del av motorn.
6. Om ditt fordon är anslutet till ett annat fordon, starta hjälpfordonet och öka motorvarvet något.
7. Försök att starta fordonets kraftsystem. Om det inte startar ska du kontrollera att startkablarna har bra kontakt metall-mot-metall.

► Om 12 V-batteriet är urladdat

12 V-batteriers prestanda försämras i kallt väder och kan hindra kraftsystemet från att starta.

Stäng eller öppna inte dörren med våld.

Det finns en mekanism som sänker ned fönsterrutan när dörren öppnas. Om 12 V-batteriet har laddats ur och fönsterrutan inte kan sänkas kan den skrapa mot karossen när dörren öppnas eller stängs. Om detta sker ska du långsamt öppna eller stänga dörren medan du trycker den övre delen av fönstret nedåt.

■ Åtgärder när kraftsystemet startar

Ta bort startkablarna i följande ordning när ditt fordons kraftsystem har startat:

1. Koppla ifrån startkabeln från muttern på 12 V-batterisensorns \ominus -pol i ditt fordon.
2. Koppla bort den andra änden av startkabeln från hjälpbatteriets \ominus -pol.
3. Koppla ifrån startkabeln från 12 V-batteriets \oplus -pol i fordonet.
4. Koppla ifrån den andra änden av startkabeln från hjälpbatteriets \oplus -pol.

Låt en närbelägen bensinmack eller återförsäljare kontrollera fordonet.

Så här hanterar du överhettning

 visas på displayen med förarinformation när kraftsystemets temperatur är hög.

➤ **Varnings- och informationsmeddelanden på förarinformationsgränssnittet S. 130**

1. Låt effektläget vara på och vänta tills  släcks.

▶ Om  inte släcks ska du låta en återförsäljare kontrollera fordonet.

Om 12 V-batteriets indikator för laddningssystem tänds



■ Orsaker till att indikatorn tänds

Tänds när 12 V-batteriet inte laddas.

■ Åtgärd när indikatorn tänds

Stanna på en säker plats och låt omedelbart en återförsäljare kontrollera fordonet.

☒ Om 12 V-batteriets indikator för laddningssystem tänds

Stäng inte av kraftsystemet om du behöver stanna en kort stund. Om kraftsystemet behöver startas på nytt kan detta snabbt ladda ur batteriet.

Kraftsystemet använder 12 V-batteriet för att aktiveras. Du kanske inte kan slå på kraftsystemet igen om du stängt av det med denna indikator på.

Om bromssystemindikatorn (röd) tänds eller blinkar



(Röd)

■ Orsaker till att indikatorn tänds

- Bromsvätskans nivå är låg.
- Det har uppstått ett fel i bromssystemet.

■ Åtgärd när indikatorn tänds under färd

Trampa lätt på bromspedalen för att kontrollera pedaltrycket.

- Om det känns normalt kontrollerar du bromsvätskenivån nästa gång du stannar.
- Låt omedelbart reparera fordonet vid onormal drift.

■ Orsaker till att indikatorn blinkar

- Det finns ett problem med det elektriska parkeringsbromssystemet.

■ Åtgärd när indikatorn blinkar

- Undvik att använda parkeringsbromsen och låt fordonet kontrolleras av en återförsäljare omedelbart.

►► Om bromssystemindikatorn (röd) tänds eller blinkar

Låt omedelbart reparera fordonet.

Det är farligt att köra med låg nivå på bromsvätskan. Stanna omedelbart på en säker plats om du inte känner något motstånd i bromspedalen.

Om bromssystemindikatorn (röd) och **ABS**-indikatorn tänds samtidigt fungerar inte det elektroniska bromskraftfördelningssystemet. Detta kan resultera i ett instabilt fordon under plötsliga inbromsningar. Låt snarast en återförsäljare kontrollera fordonet.

Om bromssystemindikatorn (röd) blinkar samtidigt som bromssystemindikatorn (gul) tänds fungerar eventuellt inte parkeringsbromsen.

Undvik att använda parkeringsbromsen och låt fordonet kontrolleras av en återförsäljare omedelbart.

► Om bromssystemindikatorn (röd) tänds eller blinkar samtidigt som bromssystemindikatorn (gul) tänds S. 658

Om du upprepade gånger använder den elektriska parkeringsbromsen under kort tid, slutar bromsen att fungera för att förhindra uppvärmning av systemet, och indikatorlampan blinkar.

Den återgår till ursprungsläget efter cirka 1 minut.

Om indikatorn för den elektriska servostyrningen (EPS) tänds



■ Orsaker till att indikatorn tänds

- Tänds om ett fel på EPS-systemet uppstår.
- Indikatorn tänds om du trampar ner gaspedalen upprepade gånger för att höja motorvarvet medan motorn går på tomgång och då kan det även hända att det går trögare att vrida på ratten.

■ Åtgärd när indikatorn tänds

Stanna fordonet på en säker plats, stäng av kraftsystemet och slå på kraftsystemet igen.

Om indikatorn tänds igen och förblir tänd ska du genast låta en återförsäljare kontrollera fordonet.

Om bromssystemindikatorn (röd) tänds eller blinkar samtidigt som bromssystemindikatorn (gul) tänds



(Röd)

■ Om bromssystemindikatorn (röd) tänds eller blinkar samtidigt som bromssystemindikatorn (gul) tänds ska du lossa parkeringsbromsen manuellt eller automatiskt

🔧 Parkeringsbroms S. 500



(Gul)

- Om bromssystemindikatorn (röd) tänds med fast sken eller blinkar samtidigt som bromssystemindikatorn (gul) tänds ska du stanna på en säker plats och låta fordonet kontrolleras av en återförsäljare omedelbart.
 - Förhindra att fordonet rör sig
Ställ växelväljaren i läge **P**.
- Om endast bromssystemindikatorn (röd) är avstängd, undvik att använda parkeringsbromsen och låt fordonet kontrolleras av en återförsäljare omedelbart.

🔧 Om bromssystemindikatorn (röd) tänds eller blinkar samtidigt som bromssystemindikatorn (gul) tänds

Om du lägger i parkeringsbromsen kanske du inte kan lossa den.

Om bromssystemindikatorn (röd) och bromssystemindikatorn (gul) tänds samtidigt, fungerar parkeringsbromsen.

Om bromssystemindikatorn (röd) blinkar samtidigt som bromssystemindikatorn (gul) tänds, fungerar eventuellt inte parkeringsbromsen eftersom den kontrollerar systemet.

Om indikatorn för lågt däcktryck/däcktrycksvarningssystemet tänds eller blinkar



■ Orsaker till att indikatorlampan tänds eller blinkar

Ett däcktryck är anmärkningsvärt lågt eller trycksänkingsvarningssystemet har inte kalibrerats. Om det har uppstått ett problem med däcktrycksvarningssystemet blinkar indikatorn i cirka en minut och fortsätter sedan att lysa.

■ Åtgärd när indikatorn tänds

Kör försiktigt och undvik tvära svängar och hård inbromsning. Stanna fordonet på en säker plats. Kontrollera däcktrycket och justera trycket till specificerad nivå. Specificerat däcktryck finns på en dekal på förarsidans dörrstolpe.

- Kalibrera däcktrycksvarningssystemet efter det att lufttrycket i däcken justerats.

🔧 **Kalibrering av däcktrycksvarningssystem** S. 421

■ Åtgärd när indikatorn blinkar och fortsätter att lysa

Låt en återförsäljare kontrollera systemet så snart som möjligt.

►► Om indikatorn för lågt däcktryck/däcktrycksvarningssystemet tänds eller blinkar

OBS

Att köra med däck med mycket för lågt däcktryck kan leda till att däcken överhettas. Ett överhettat däck kan skadas. Pumpa alltid däcken med föreskrivet däcktryck.

Om transmissionssystemets indikator blinkar tillsammans med varningsmeddelandet



■ Orsaker till att indikatorn blinkar

Växellådan är defekt.

■ Åtgärd när indikatorn blinkar

- Låt omedelbart en återförsäljare kontrollera fordonet.
- Välj växelläget **N** efter att du har slagit på kraftsystemet.
 - Kontrollera att läge **N** visas på instrumentpanelen och att indikatorn på **N**-knappen lyser/blinkar.
 - Kraftsystemet kan inte slås på om inte parkeringsbromsen är aktiverad.
 - **Slå på strömmen** S. 381

► Om transmissionssystemets indikator blinkar tillsammans med varningsmeddelandet

Du kanske inte kan slå på kraftsystemet.

Se till att parkeringsbromsen är ilagd när fordonet står parkerat.

Ring bärgningstjänst om du behöver bogsera bilen.

► **Bogsering i en nödsituation** S. 671

Om Power System-indikatorn tänds



■ Orsaker till att indikatorn tänds

- Tänds när ett fel uppstår i det elektriska fordonssystemet eller laddningssystemet.
- Tänds när högspänningsbatteriets temperatur blir hög.

■ Åtgärd när indikatorn tänds

Undvik höga hastigheter och låt en återförsäljare kontrollera fordonet omgående.

Säkringsplaceringar

Om det finns elektrisk utrustning som inte fungerar ställer du effektläget på VEHICLE OFF och kontrollerar om motsvarande säkring är bränd.

■ Säkringsdosa under motorhuven

■ Säkringsdosa A

Placerad nära 12 V-batteriet. Tryck på flikarna för att öppna dosan.

Leta reda på den aktuella säkringen med följande bild och tabell.

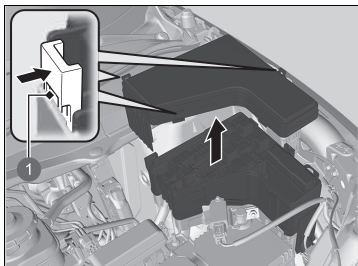

1 Flikar

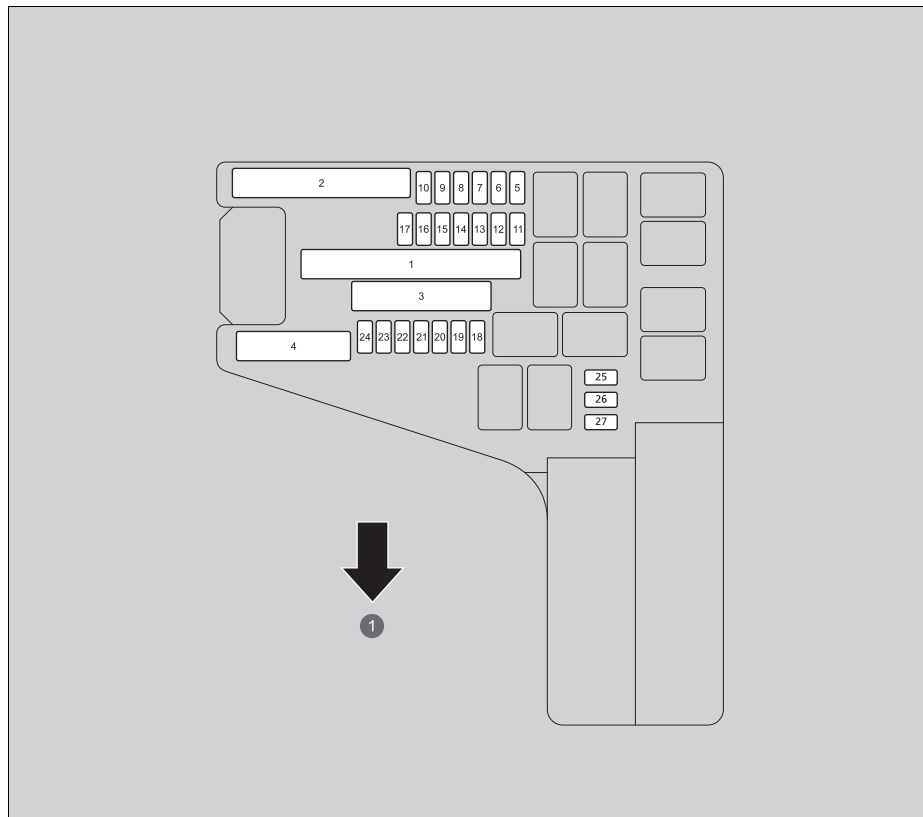

1 Fram

■ Krets som skyddas och säkringsklass

| | Krets som skyddas | Ampere |
|---|---------------------------------|--------|
| 1 | SÄKRINGSDOSA SUB | 40 A |
| | ESB | 40 A |
| | ABS/VSA FSR | 40 A |
| | RELÄMODUL 1 | 30 A |
| | TÄNDNING, HUVUDSÅKRING 2 | 30 A |
| | TÄNDNING, HUVUDSÅKRING | 30 A |
| 2 | HUVUDSÅKRING | 150 A |
| | EPS | 70 A |
| | SÄKRINGSDOSA, HUVUDSÅKRING 2 | 50 A |
| | ABS-/VSA-MOTOR | 40 A |
| | KYLFLÄKT | 60 A |
| | SÄKRINGSDOSA, ALTERNATIV 2 | 50 A |
| 3 | RELÄMODUL 2 | 30 A |
| | R/BOX, HUVUDSÅKRING 1 | 40 A |
| | DEICER HÖGER FRAM* | 30 A |
| | – | – |
| | SÄKRINGSDOSA, ALTERNATIV 1 | 40 A |
| | SÄKRINGSDOSA, HUVUDSÅKRING 1 | 40 A |
| 4 | FLÄKTMOTOR | 40 A |
| | ELFÖNSTERHISS, HUVUDSÅKRING 1 | 60 A |
| | ELFÖNSTERHISS, HUVUDSÅKRING 2 | 60 A |
| | BAKRUTEDEFROSTER | 40 A |
| 5 | DEICER VÄNSTER FRAM* | 30 A |
| | KYLFLÄKTSSTYRNING | 5 A |
| 6 | TORKARE | 30 A |

| | Krets som skyddas | Ampere |
|----|----------------------------------|--------|
| 7 | STOPPLJUS | 10 A |
| 8 | IGA | 10 A |
| 9 | IGB | 10 A |
| 10 | RESERVSÅKRING P/P | 10 A |
| 11 | DT ELEKTRISK VATTENPUMP 2 | 10 A |
| 12 | – | – |
| 13 | STRÅLKASTARSTYRNING VÄNSTER | 10 A |
| 14 | STRÅLKASTARSTYRNING HÖGER | 10 A |
| 15 | DT ELEKTRISK VATTENPUMP | 15 A |
| 16 | BATTERISENSOR | 7,5 A |
| 17 | IGMG ELEKTRONISK STYRENHET | 7,5 A |
| 18 | RESERVSÅKRING | 10 A |
| 19 | LJUD | 15 A |
| 20 | VINDRUTESPOLARE | 15 A |
| 21 | ES VLV1 | 7,5 A |
| 22 | ES VLV2 | 7,5 A |
| 23 | SIGNALHORN | 10 A |
| 24 | ES ELEKTRISK KYLVÄTSKEVÄRMARE | 10 A |
| 25 | ES ELEKTRISK VATTENPUMP | 10 A |
| 26 | FRÄMRE DIMLJUS | 15 A |
| 27 | LADDNINGSLUCKANS MANÖVERDON | 10 A |

* Ej tillgängligt på alla modeller

■ Säkringsdosa B

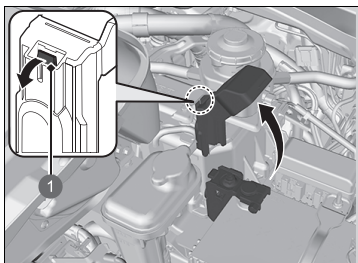

1 Flik

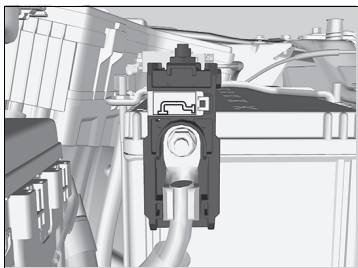

Dra upp locket på ⊕-polen och ta bort det genom att samtidigt dra i fliken enligt bilden.

Byte av säkringar under motorhuven ska utföras av en återförsäljare.

■ Krets som skyddas och säkringsklass

| Krets som skyddas | Ampere |
|-------------------|--------|
| BATTERISÅKRING | 175 A |

■ Invändig säkringsdosa på förarsidan

■ Säkringsdosa A

Sitter bakom instrumentpanelen.

Vänsterstyrd modell

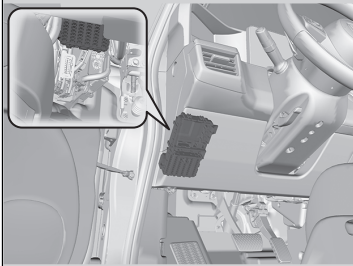

Högerstyrd modell

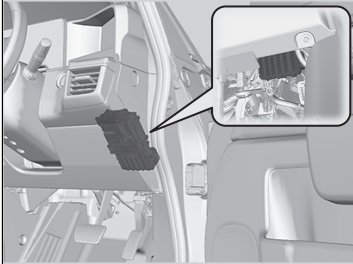

Leta reda på den aktuella säkringen med följande bild och tabell.

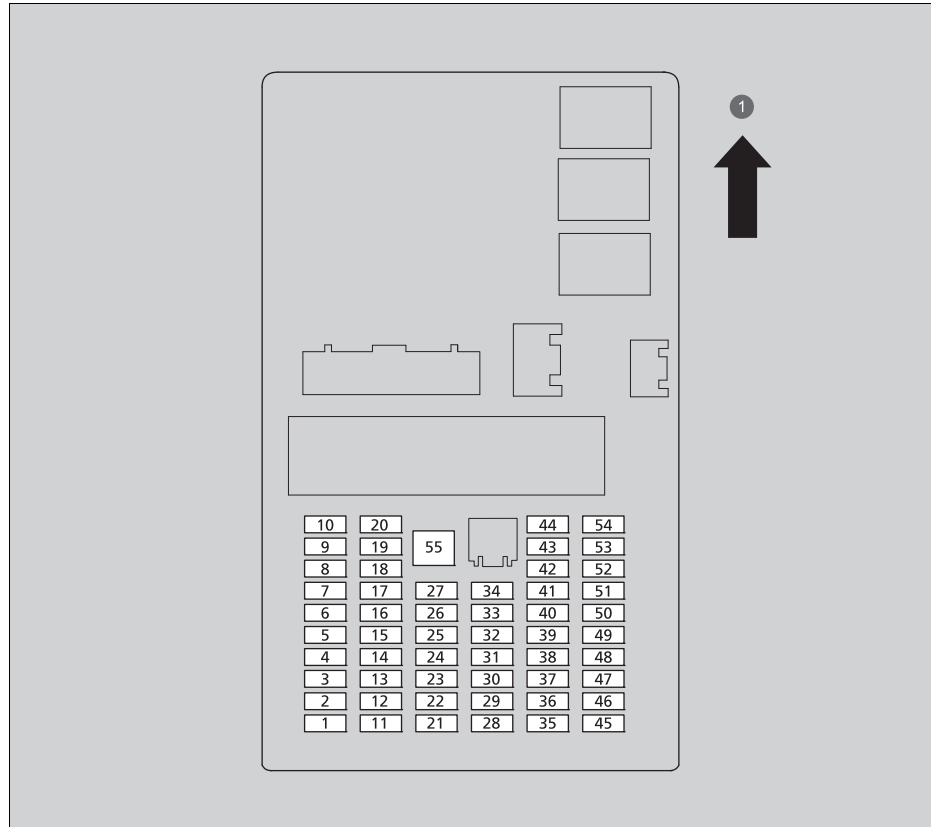

1 UPPÅT

■ Krets som skyddas och säkringsklass

| Krets som skyddas | Ampere |
|-------------------|-----------------------------------|
| 1 | – |
| 2 | UPPLÅSNING, VÄNSTER FRAMDÖRR 10 A |
| 3 | UPPLÅSNING, HÖGER FRAMDÖRR 10 A |
| 4 | ACC 10 A |
| 5 | – |
| 6 | SRS 10 A |
| 7 | – |
| 8 | P-ACT ECU 7,5 A |
| 9 | NYCKELFRI UPPLÅSNING 10 A |
| 10 | BAKRE DIMLJUS 10 A |
| 11 | DÖRRLÅS, VÄNSTER 10 A |
| 12 | – |
| 13 | DÖRRLÅS, HÖGER 10 A |
| 14 | TILLVAL 10 A |
| 15 | VARSELLJUS 5 A |
| 16 | – |
| 17 | BRED SKÄRM 10 A |
| 18 | FARA 10 A |
| 19 | MITTKAMERASPEGELSYSTEM 7,5 A |
| 20 | SNABBLADDNINGSSYSTEM 10 A |

| Krets som skyddas | Ampere |
|-------------------|---|
| 21 | – |
| 22 | – |
| 23 | KOMBINATION 10 A |
| 24 | IMG 10 A |
| 25 | VÄXLARE 7,5 A |
| 26 | VÄNSTER SPEGELSYSTEM MED SIDOKAMEROR 10 A |
| 27 | HÖGER SPEGELSYSTEM MED SIDOKAMEROR 10 A |
| 28 | ABS/SA 7,5 A |
| 29 | ELKRAFTVERK 7,5 A |
| 30 | – |
| 31 | BAKRE USB-LADDARE 10 A |
| 32 | TILLVAL 10 A |
| 33 | – |
| 34 | SÄTESVÄRMARE FRAM 20 A |
| 35 | ACG 10 A |
| 36 | MÄTARE 10 A |
| 37 | TILLVAL 10 A |
| 38 | – |
| 39 | – |
| 40 | UPPVÄRM D RATT* 10 A |

| Krets som skyddas | Ampere |
|-------------------|---------------------------------|
| 41 | IGC 10 A |
| 42 | – |
| 43 | LJUD-SUB 7,5 A |
| 44 | PREMIUM AMP* 20 A |
| 45 | BAKRUTETORKARE 10 A |
| 46 | SRS 10 A |
| 47 | – |
| 48 | A/C HUVUDSÄKRING 10 A |
| 49 | DÖRRLÅS 20 A |
| 50 | FRÄMRE TILLBEHÖRSUTTAG 20 A |
| 51 | – |
| 52 | A/C ELEKTRISK VATTENPUMP 10 A |
| 53 | SUPERLÅS* 20 A |
| 54 | POPUP-DÖRRENS YTTERHANDTAG 15 A |
| 55 | – |

■ Säkringsdosa B

Sitter under säkringsdosa A.

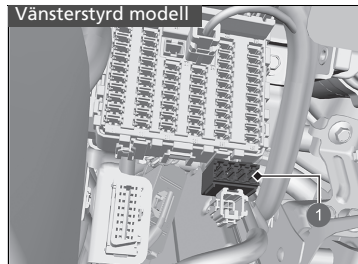

1 Säkringsdosa B

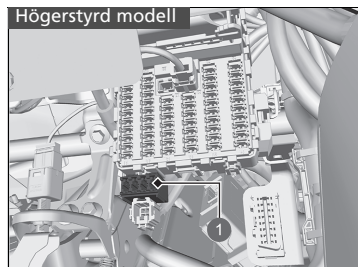

1 Säkringsdosa B

Leta reda på den aktuella säkringen med följande bild och tabell.

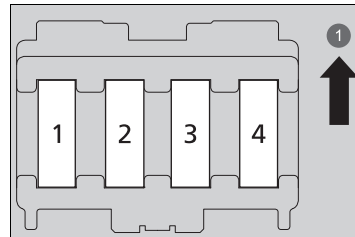

1 UPPÅT

■ Krets som skyddas och säkringsklass

| | Krets som skyddas | Ampere |
|---|----------------------------------|--------|
| 1 | VÄNSTER BAKRE ELFÖNSTERHISS | 30 A |
| 2 | ELFÖNSTERHISS PASSAGERARSIDAN | 30 A |
| 3 | HÖGER BAKRE ELFÖNSTERHISS | 30 A |
| 4 | ELFÖNSTERHISS FÖRARSIDAN | 30 A |

■ Bakre säkringsdosa

Placerad under golvluckan i bagageutrymmet.

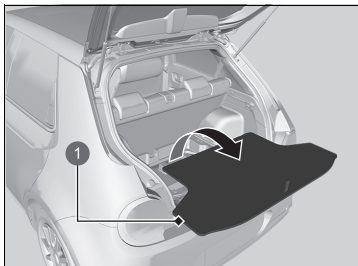

1 Golvlucka

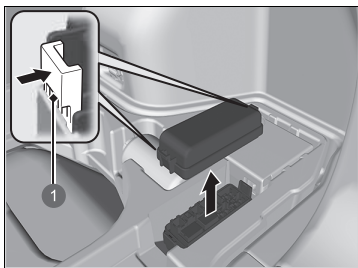

1 Flikar

Ta bort golvluckan från bagageutrymmet.
Tryck på flikarna för att öppna dosan.

Leta reda på den aktuella säkringen med följande bild och tabell.

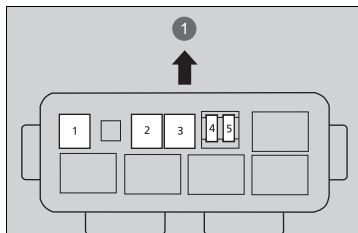

1 Fram

■ Krets som skyddas och säkringsklass

| | Krets som skyddas | Ampere |
|---|-------------------|--------|
| 1 | EOP | 20 A |
| 2 | P-ACT | 30 A |
| 3 | – | – |
| 4 | – | – |
| 5 | – | – |

Inspektera och byta säkringar

Säkringsdosa på batteri

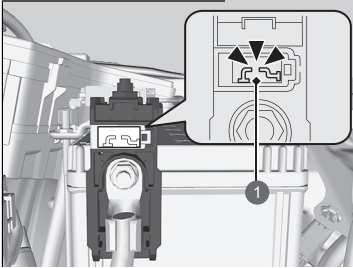

1 Trasig

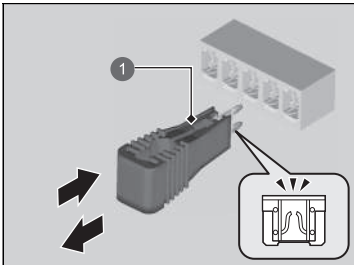

1 Säkringsborttagare

1. Växla effektläget till VEHICLE OFF (LOCK). Stäng av strålkastarna och alla tillbehör.
2. Kontrollera säkringarna på batteriet under motorhuv.
 - Om säkringen har utlösts, så ska den bytas ut hos en återförsäljare.
3. Ta av säkringsdosans lock.
4. Inspektera de små säkringarna under motorhuv och i kupén.
 - Om det finns en smält säkring ska den tas bort med säkringsborttagaren och bytas ut mot en ny.

Inspektera och byta säkringar

OBS

Om du byter ut en säkring mot en med högre strömstyrka ökar du kraftigt risken för skador på elsystemet.

Byt ut säkringen mot en med samma angivna strömstyrka. Leta upp den aktuella säkringen med hjälp av tabellerna och kontrollera strömstyrkan.

► **Säkringsplaceringar** S. 662

Det finns en säkringsborttagare i säkringsdosa A under motorhuv.

Kombinerad säkring

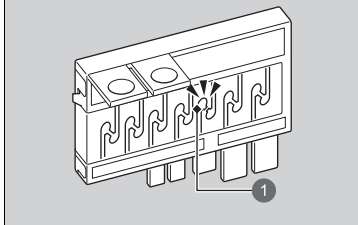

1 Bränd säkring

5. Kontrollera den stora säkringen under motorhuv.
 - Om säkringen har gått använder du en stjärnskruvmejsel för att ta bort skruven och byta ut den mot en ny.

Ring bärgningstjänst om du behöver bogsera bilen.

■ Utrustning för lastbilsflak

Bärgaren lastar fordonet på ett lastbilsflak.

Det här är det enda sättet att på ett säkert sätt transportera fordonet.

Alla andra bogseringsmetoder kommer att skada fordonets drivsystem.

» Bogsering i en nödsituation

OBS

Om du försöker lyfta eller bogsera fordonet i stötfångarna kommer detta att resultera i allvarliga skador. Stötfångarna är inte avsedda att bära upp fordonsvikten.

Felaktig bogsering, t.ex. bakom husbil eller annat motorfordon kan skada växellådan.

Bogsera aldrig fordonet med endast ett rep eller kedja. Det är mycket farligt, eftersom rep och kedjor kan glida från sida till sida eller brista.

■ Gör så här om det inte går att öppna laddluckan

Följ anvisningarna nedan om du inte kan öppna laddningsluckan.

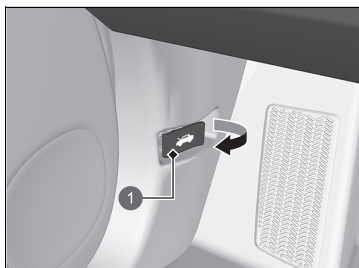

1 Öppningshandtag till motorhuv

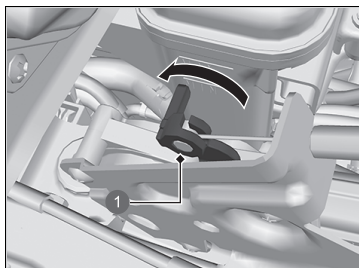

1 Frigöringsspak

1. Öppna huven.

☑ **Öppna motorhuven** S. 592

2. Dra i frigöringsspaken nära laddningsluckan.

☞ Om du inte kan öppna laddluckan

Kontakta en återförsäljare för att få fordonet kontrollerat när du har vidtagit denna åtgärd.

■ Så här gör du om det inte går att koppla ur laddningskontakten

■ När visas på displayen med förarinformation

 visas på displayen med förarinformation när du inte kan koppla ur laddningskontakten. Koppla ur laddningskontakten enligt följande.

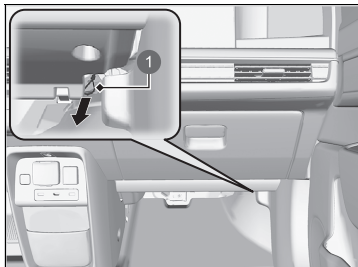

① Lossningslina

■ Om fjärrbatteriet är svagt

Laddningskontakten kan inte kopplas ur om dörren är låst när den nyckelfria fjärrkontrollen inte kan upptäckas, t.ex. när batteriet är svagt.

Du kan koppla ur laddningskontakten genom att trycka på frigöringsknappen i ingången genom att låsa upp dörren med inbyggda nyckeln.

➤ **Byta knappcells batteri** S. 620

➤ **Om batteriet i den nyckelfria fjärrkontrollen är svagt** S. 649

☒ Om du inte kan koppla loss laddningskontakten

Om problemet med att du inte kan koppla ur laddningskontakten uppstår upprepade gånger ska du kontakta en återförsäljare för att få fordonet kontrollerat.

■ Gör så här om det inte går att öppna bakluckan

Följ anvisningarna nedan om du inte kan öppna bakluckan.

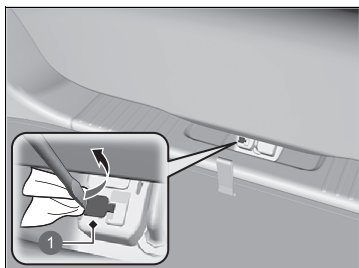

1 Lucka

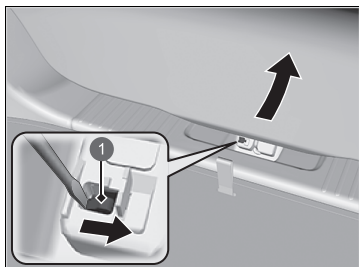

1 Spak

1. Använd en platt skruvmejsel för att öppna locket på baksidan av bagageluckan.

► Linda en trasa runt spårskruvmejseln för att undvika repor.

2. Öppna bakluckan genom att trycka på den samtidigt som du skjuter spaken åt höger med hjälp av en spårskruvmejsel.

☞ Gör så här om det inte går att öppna bakluckan

Uppföljning:

Kontakta en återförsäljare för att få fordonet kontrollerat när du har vidtagit dessa åtgärder.

Var försiktig när du öppnar bakluckan inifrån och kontrollera att det finns tillräckligt med utrymme bakom och runt bakluckan och att den inte kommer att träffa människor eller föremål när den öppnas.

Information

Detta kapitel innehåller information om fordonsspecifikationer, placering av id-nummer och annan information som måste tillhandahållas enligt lag.

| | |
|---|-----|
| Specifikationer | 676 |
| Identifieringsnummer | |
| Chassinummer (VIN), motornummer och växellådsnummer..... | 678 |
| Utrustning som sänder ut radiovågor | 679 |
| Försäkran om överensstämmelse – innehållsöversikt* | 689 |

■ Fordonsspecifikationer

| | |
|---------------------------|---|
| Modell | Honda e |
| Tjänstevikt | 1 513–1 543 kg |
| Maximal tillåten vikt | Se certifieringsdekalen på förarsidans dörrstolpe ^{*1} Se certifieringsdekalen på passagerarsidans dörrstolpe ^{*2} |
| Maximal tillåten axelvikt | Se certifieringsdekalen på förarsidans dörrstolpe ^{*1} Se certifieringsdekalen på passagerarsidans dörrstolpe ^{*2} |

*1: Vänsterstyrd modell

*2: Högerstyrd modell

■ 12 V-batteri

| | |
|-----------|--------------------|
| Kapacitet | 36 AH(5)/45 AH(20) |
|-----------|--------------------|

■ Spolarvätska

| | |
|-------------------|-------|
| Behållarens volym | 2,5 L |
|-------------------|-------|

■ Glödlampor

| | |
|--|-------|
| Strålkastare (hel-/halvljus) | LED |
| Positions-/varselljus | LED |
| Främre blinkers | LED |
| Främre dimljus | LED |
| Sidoblinkers (på spegelsystemet med sidokameror) | LED |
| Bromsljus | LED |
| Bakljus | LED |
| Bakre blinkers | LED |
| Backljus | LED |
| Bakre dimljus | LED |
| Bakre nummerplåtsbelysning | LED |
| Högt placerat bromsljus | LED |
| Yttre dörrhandtagets instegsbelysning | LED |
| Innerbelysning | |
| Läslampa | LED |
| Taktbelysning | LED |
| Sminkspegelsbelysning | 1,8 W |
| Golvbelysning | LED |
| Mittfacksbelysning | LED |
| Bagageutrymmesbelysning | LED |

■ Bromsvätska

| | |
|--------------|-------------------------------------|
| Specificerad | Bromsvätska märkt DOT 3 eller DOT 4 |
|--------------|-------------------------------------|

■ Luftkonditionering

| | |
|------------------|-----------------------|
| Kylmedelstyp | HFO-1234yf (R-1234yf) |
| Påfyllningsmängd | 395–445 g |

■ Växellådsolja

| | | |
|--------------|----------------|-------|
| Specificerad | Honda ATF DW-1 | |
| Volym | Byte | 2,1 L |

■ Däck

| | | |
|--------------|--------------|---|
| Normalt däck | Storlek | Fram 185/60R16 86H* ¹ 205/45ZR17 (88Y)* ² Bak 205/55R16 91V* ¹ 225/45ZR17 (94Y)* ² |
| | Tryck | Se dekal på dörrstolpe vid förarplatsen |
| Fälgstorlek | Normalt däck | Fram 16X6J* ¹ 17X6 1/2J* ² Bak 16X7J* ¹ 17X7 1/2J* ² |

*1: Modeller med 16-tumshjul

*2: Modeller med 17-tumshjul

■ Luftkompressor till Honda-däcklagningssats

| | |
|------------------------|-----------|
| Viktad ljudtrycksnivå | 81 dB (A) |
| Viktad ljudeffektsnivå | 90 dB (A) |

■ Broms

| | |
|-----------|------------------------------|
| Typ | Servoassisterad |
| Fram | Ventilerade skivor |
| Bak | Fasta skivor |
| Parkering | Elektrisk parkeringsbroms |

■ Fordonets mått

| | | |
|-------------|----------|--|
| Längd | 3 894 mm | |
| Bredd | 1 752 mm | |
| Höjd | 1 503 mm | |
| Axelavstånd | 2 538 mm | |
| Spår, | Fram | 1 513 mm* ¹ 1 523 mm* ² |
| | Bak | 1 513 mm* ¹ 1 523 mm* ² |

*1: Modeller med 17-tumshjul

*2: Modeller med 16-tumshjul

Chassinummer (VIN), motornummer och växellådsnummer

Fordonet har ett 17-siffrigt chassinummer (VIN) som används för att identifiera fordonet i garantisyften samt för registrerings- och försäkringsändamål. Fordonets chassinummer (VIN), motornummer och växellådsnummer finns på de nedan angivna platserna.

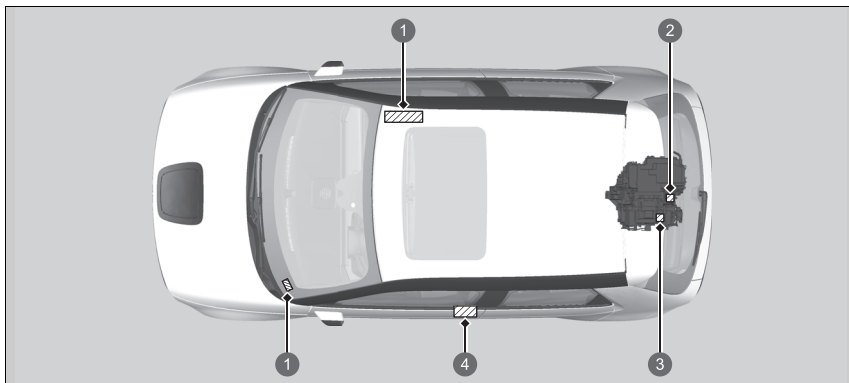

- 1 Chassinummer
- 2 Elmotorns nummer
- 3 Växellådsnummer
- 4 Certifieringsdekal/chassinummer/motornummer

Chassinummer (VIN), motornummer och växellådsnummer

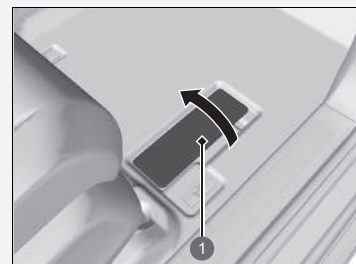

Inre chassinumret (VIN) sitter under luckan.



- 1 Kåpa

Utrustning som sänder ut radiovågor

Följande produkter och system på fordonet sänder ut radiovågor när de används.

| | Batterikontrollmodul Nyckelfritt system | Fjärröppnare Den nyckelfria fjärrsändaren |
|-------------------------------|--|---|
| | <p>http://www.conti-online.com/www/automotive_de_en/contact_en.html</p> | <p>http://www.conti-online.com/www/automotive_de_en/contact_en.html</p> |
| |  |  |
| | <p>Continental Automotive GmbH förklarar härmed att modellen 40737300 överensstämmer med de viktiga kraven och andra relevanta villkor i direktiv 2014/53/EU. Den fullständiga texten för EU-försäkran om överensstämmelse finns på följande internetadress: http://www.conti-online.com/www/automotive_de_en/contact_en.html</p> | <p>Continental Automotive GmbH förklarar härmed att modellen V2x/V4x överensstämmer med de viktiga kraven och andra relevanta villkor i direktiv 2014/53/EU. Den fullständiga texten för EU-försäkran om överensstämmelse finns på följande internetadress: http://www.conti-online.com/www/automotive_de_en/contact_en.html</p> |
| Utom brittiska modeller | <p>Avsedd användning: Enhet med kort räckvidd för fjärrstyrning Postadress: Vahrenwalder Str. 9, D-30001 Hannover, Tyskland Tillverkarens namn: Continental Aktiengesellschaft Frekvensband: 125 kHz +/- 3 kHz Maximal uteffekt: 66 dBuA/m vid 10 m Importörens namn: Honda Motor Europe Ltd – Aalst Office Postadress: Wijngaardveld 1 (Noord V) 9300 Aalst – Belgien</p> | <p>Avsedd användning: Enhet med kort räckvidd för fjärrstyrning Postadress: Vahrenwalder Str. 9, D-30001 Hannover, Tyskland Tillverkarens namn: Continental Aktiengesellschaft Frekvensband: 433,66 MHz +/-16 kHz 434,18 MHz +/-16 kHz Maximal uteffekt: 0 dBm Importörens namn: Honda Motor Europe Ltd – Aalst Office Postadress: Wijngaardveld 1 (Noord V) 9300 Aalst – Belgien</p> |

Handsfree telefonsystem

<http://www.ptc.panasonic.eu/>



Panasonic Corporation förklarar härmed att radioutrustningstypen i listan ovan överensstämmer med direktiv 2014/53/EU. Gå till <http://www.ptc.panasonic.eu/> och klicka på "Försäkran om överensstämmelse", ange nyckelordet nedan i sökfältet och hämta den senaste "FÖRSÄKRAN OM ÖVERENSSTÄMMELSE" (DoC).

Nyckelord: [CL-MH39E2JT, CL-MH39E3JT, CL-MH39E4JT, CL-MH39E5JT]

Avsedd användning:

Bilstereoanläggning (Bluetooth och WLAN)

Postadress:

4261 Ikonobe-cho, Tsuzuki-ku, Yokohama-shi, Kanagawa-ken, 224-8520, Japan

Tillverkarens namn:

Panasonic Corporation

Specifikationer för Bluetooth

Frekvensband: 2 402–2 480 MHz

Specifikationer för 2,4 GHz WLAN

Frekvensband: 2 412–2 472 MHz

Specifikationer för Bluetooth

Maximal uteffekt: 0,1 dBm

Specifikationer för 2,4 GHz WLAN

Maximal uteffekt: 11,9 dBm

Importörens namn:

Honda Motor Europe Ltd – Aalst Office

Postadress:

Wijngaardveld 1 (Noord V) 9300 Aalst – Belgien

Utom
brittiska
modeller

| | Adaptiv farthållare (ACC) med funktion för efterföljande fordon vid låg hastighet/ kollisionvarnande bromssystem (CMBS) | | Döda vinkeln-informationssystem*/ Monitor för korsande trafik* |
|-------------------------|--|---|--|
| Utom brittiska modeller | <p>http://eu-doc.bosch.com</p>  <p>Robert Bosch GmbH förklarar härmed att radioutrustningstypen MRRevo14F överensstämmer med direktiv 2014/53/EU. Den fullständiga texten för EU-försäkran om överensstämmelse finns på följande internetadress: http://eu-doc.bosch.com Avsedd användning: Rörelsedetektor för TTT-tillämpning Postadress: PO Box 1661 71229 Leonberg Tyskland Tillverkarens namn: Robert Bosch GmbH Frekvensband: 76–77 GHz Maximal uteffekt: 32 dBm Importörens namn: Honda Motor Europe Ltd - Aalst Office Postadress: Wijngaardveld 1 (Noord V) 9300 Aalst – Belgien</p> | <p>https://www.veoneer.com/en/regulatory</p>  <p>Veoneer US, Inc förklarar härmed att radioutrustningstypen 6234734 NB24 överensstämmer med direktiv 2014/53/EU. Den fullständiga texten för EU-försäkran om överensstämmelse finns på följande internetadress: https://www.veoneer.com/en/regulatory Avsedd användning: 24 GHz radarsensor med kort räckvidd Postadress: 26545 American Drive Southfield, Michigan, 48034 USA Tillverkarens namn: Veoneer US, Inc. Frekvensband: 24,05–24,25 GHz Maximal uteffekt: 10 dBm som högst Importörens namn: Honda Motor Europe Ltd – Aalst Office Postadress: Wijngaardveld 1 (Noord V) 9300 Aalst – Belgien</p> | |

* Ej tillgängligt på alla modeller

Nödsamtal (eCall)

<https://www.denso.com/global/en/contact-us/doc/>



DENSO CORPORATION förklarar härmed att radioutrustningstypen i listan ovan överensstämmer med direktiv 2014/53/EU.

Den fullständiga texten för EU-försäkran om överensstämmelse finns på följande internetadress:

<https://www.denso.com/global/en/contact-us/doc/>

Avsedd användning: Mobiltelefonmottagare och Wi-Fi-hotspot för fordon

Postadress:

1-1, Showa-cho, Kariya-shi, Aichi-ken, 448-8661, Japan

Tillverkarens namn:

DENSO CORPORATION

Frekvensband:

1) GSM900 (sändning: 880–915 MHz, mottagning: 925–960 MHz) 2) GSM1800 (sändning: 1 710–1 785 MHz, mottagning: 1 805–1 880 MHz) 3) WCDMA-band 1 (sändning: 1 920–1 980 MHz, mottagning: 2 110–2 170 MHz) 4) WCDMA-band 3 (sändning: 1 710–1 785 MHz, mottagning: 1 805–1 880 MHz) 5) WCDMA-band 8 (sändning: 880–915 MHz, mottagning: 925–960 MHz) 6) LTE-band 1 (sändning: 1 920–1 980 MHz, mottagning: 2 110–2 170 MHz) 7) LTE-band 3 (sändning: 1 710–1 785 MHz, mottagning: 1 805–1 880 MHz) 8) LTE-band 7 (sändning: 2 500–2 570 MHz, mottagning: 2 620–2 690 MHz) 9) LTE-band 8 (sändning: 880–915 MHz, mottagning: 925–960 MHz) 10) LTE-band 20 (sändning: 832–862 MHz, mottagning: 791–821 MHz) 11) WLAN med IEEE802.11b (sändning/mottagning: 2 401–2 473 MHz) 12) WLAN med IEEE802.11g (sändning/mottagning: 2 402–2 472 MHz) 13) WLAN med IEEE802.11n (sändning/mottagning: 2 402–2 472 MHz) 14) GPS (mottagning: 1 575,42 MHz) 15) GALILEO (mottagning: 1 575,42 MHz) 16) EGNOS (mottagning: 1 575,42 MHz)

Maximal uteffekt:

1) 2 W 2) 1 W 3-5) 0,25 W 6)-10) 0,20 W 11) 0,032 W 12),13) 0,016 W

Importörens namn:

Honda Motor Europe Ltd – Aalst Office

Postadress:

Wijngaardveld 1 (Noord V) 9300 Aalst – Belgien

Utom
brittiska
modeller

Fjärrmottagare

<http://www.ptc.panasonic.eu/>



RE-direktiv DoC:

Panasonic Corporation förklarar härmed att radioutrustningstypen i listan ovan överensstämmer med direktiv 2014/53/EU. Gå till <http://www.ptc.panasonic.eu/> och klicka på "Försäkran om överensstämmelse", ange nyckelordet nedan i sökfältet och hämta den senaste "FÖRSÄKRAN OM ÖVERENSSTÄMMELSE" (DoC). Nyckelord: Modell nr

Utom
brittiska
modeller

Nyckelord: [CQ-TH39E0AJ]

Du kan se "Ref No" på enhetens dekal.

Avsedd användning:

RADIOENHET (bilradiotuner)

Postadress:

4261 Ikonobe-cho, Tsuzuki-ku, Yokohama-shi, Kanagawa-ken,
224-8520, Japan

Tillverkarens namn:



Panasonic Corporation

Importörens namn:

Honda Motor Europe Ltd - Aalst Office

Postadress:

Wijngaardveld 1 (Noord V) 9300 Aalst, Belgien

| | Batterikontrollmodul Nyckelfritt system | Fjärröppnare Den nyckelfria fjärrsändaren |
|---|---|--|
| <p data-bbox="97 557 188 605">Brittiska modeller</p> <p data-bbox="263 225 671 247"><i>http://continental-homologation.com/honda</i></p> <div data-bbox="523 266 592 329" style="text-align: center;">  </div> <p data-bbox="263 344 847 471">Continental Automotive GmbH förklarar härmed att modellen [40737300] överensstämmer med de viktiga kraven och andra relevanta villkor i Radio Equipment Regulations 2017. Den fullständiga texten för UK-försäkran om överensstämmelse finns på följande internetadress: <i>http://continental-homologation.com/honda</i></p> <p data-bbox="263 505 799 846">Avsedd användning: Enhet med kort räckvidd för fjärrstyrning Postadress: Siemensstrasse 12 D-93055 Regensburg Tyskland Tillverkarens namn: Continental Automotive GmbH Frekvensband: 125 kHz +/- 3 kHz Maximal uteffekt: 66 dBuA/m vid 10 m Importörens namn: Honda Motor Europe Ltd. Postadress: Cain Road, Bracknell, Berkshire, RG12 1HL, Storbritannien</p> | <p data-bbox="906 225 1315 247"><i>http://continental-homologation.com/honda</i></p> <div data-bbox="1166 266 1235 329" style="text-align: center;">  </div> <p data-bbox="906 344 1490 471">Continental Automotive GmbH förklarar härmed att modellen [V2x/V4x] överensstämmer med de viktiga kraven och andra relevanta villkor i Radio Equipment Regulations 2017. Den fullständiga texten för UK-försäkran om överensstämmelse finns på följande internetadress: <i>http://continental-homologation.com/honda</i></p> <p data-bbox="906 505 1442 943">Avsedd användning: Enhet med kort räckvidd för fjärrstyrning Postadress: Siemensstrasse 12 D-93055 Regensburg Tyskland Tillverkarens namn: Continental Automotive GmbH Frekvensband: 433,66 MHz +/-16 kHz 434,18 MHz +/-16 kHz Maximal uteffekt: 0 dBm Importörens namn: Honda Motor Europe Ltd. Postadress: Cain Road, Bracknell, Berkshire, RG12 1HL, Storbritannien</p> | |

Handsfree telefonsystem

<https://www.ptc.panasonic.eu/>

UK
CA

Panasonic Corporation förklarar härmed att radioutrustningstypen [*] överensstämmer med Radio Equipment Regulations 2017. Den fullständiga texten för UK-försäkran om överensstämmelse finns på följande internetadress:

<https://www.ptc.panasonic.eu/>

ange nyckelordet nedan i sökfältet och hämta den senaste "FÖRSÄKRAN OM ÖVERENSSTÄMMELSE" (DoC).

* Nyckelord: [CL-MH-----, CA-9H-----,

CL-MH39E2JT, CL-MH39E3JT, CA-9H39E0JT, CA-9H39E3JT, CL-MH39E1JT, CL-MH39EJTT, CL-MH39E0JT, CL-MH3AZ1JT, CA-9H39E4JT, CA-9H39E5JT, CA-9H39E6JT, CA-9H39E7JT, CL-MH4BE0JT, CL-MH4BE1JT, CL-MH4BE6JT, CL-MH4BE2JT, CL-MH4AX0JS, CL-MH4BE1JR, CL-MH4BE2JR, CL-MH4BE3JR, CL-MH1BX1JT, CL-MH1AE6JT, CL-MH1AE0JT, CL-MH1AE2JT, CL-MH1BX0JS, CL-MH1BX2JS, CL-MH1BX3JS, CL-MH1BX4JS] Du kan se "Ref No" på enhetens dekal.

Avsedd användning: Bilstereoanläggning (Bluetooth och WLAN)

Postadress:

4261 Ikonobe-cho, Tsuzuki-ku, Yokohama-shi, Kanagawa-ken, 224-8520, Japan

Tillverkarens namn: Panasonic Corporation

Specifikationer för Bluetooth

Frekvensband: 2 402–2 480 MHz

Specifikationer för 2,4 GHz WLAN

Frekvensband: 2 412–2 472 MHz

Specifikationer för Bluetooth

Maximal uteffekt: 0,1 dBm

Specifikationer för 2,4 GHz WLAN

Maximal uteffekt: 11,9 dBm

Importörens namn: Honda Motor Europe Ltd.

Postadress: Cain Road, Bracknell, Berkshire, RG12 1HL, Storbritannien

Brittiska
modeller

| | Adaptiv farthållare (ACC) med funktion för efterföljande fordon vid låg hastighet/ kollisionsvarnande bromssystem (CMBS) | Brittiska modeller | Döda vinkeln-informationssystem*/ Monitor för korsande trafik* |
|--|---|--------------------|--|
| | <p>http://eu-doc.bosch.com http://lita.bosch.com/radar</p> <p style="text-align: center;">UK CA</p> <p>Robert Bosch GmbH förklarar härmed att radioutrustningstypen MRRevo14F överensstämmer med direktiv 2014/53/EU. Den fullständiga texten för EU-försäkringen om överensstämmelse finns på följande internetadress: http://eu-doc.bosch.com Avsedd användning: Radarsensor för bilar Postadress: Daimlerstr. 6 Gebaude 107/1 71229 Leonberg Tyskland Tillverkarens namn: Robert Bosch GmbH Frekvensband: 76,0–77,0 GHz Maximal uteffekt: 29,05 dBm Importörens namn: Honda Motor Europe Ltd. Postadress: Cain Road, Bracknell, Berkshire, RG12 1HL, Storbritannien</p> | | <p>https://www.veoneer.com/en/regulatory</p> <p style="text-align: center;">UK CA</p> <p>Veoneer US, Inc. intygar härmed att föremålet för försäkringen som beskrivs ovan överensstämmer med tillämplig EU-harmoniseringslagstiftning. https://www.veoneer.com/en/regulatory Avsedd användning: 24 GHz radarsensor med kort räckvidd Postadress: 26545 American Drive Southfield, Michigan, 48034 USA Tillverkarens namn: Veoneer US, Inc. Frekvensband: 24,05–24,25 GHz Maximal uteffekt: 13 dBm toppvärde Importörens namn: Honda Motor Europe Ltd. Postadress: Cain Road, Bracknell, Berkshire, RG12 1HL, Storbritannien</p> |

Nödsamtal (eCall)

<https://www.denso.com/global/en/contact-us/doc/>



DENSO CORPORATION förklarar härmed att radioutrustningstypen i listan ovan överensstämmer med relevanta lagstadgade krav. Den fullständiga texten för UK-försäkran om överensstämmelse finns på följande internetadress:

<https://www.denso.com/global/en/contact-us/doc/>

Avsedd användning: Telematik och Wi-Fi hotspot-enhet för fordon

Postadress:

1-1, Showa-cho, Kariya-shi, Aichi-ken, 448-8661, Japan

Tillverkarens namn:

DENSO CORPORATION

Frekvensband:

Modell OGEY10

1) GSM900 (sändning: 880–915 MHz, mottagning: 925–960 MHz) 2) GSM1800 (sändning: 1 710–1 785 MHz, mottagning: 1 805–1 880 MHz) 3) WCDMA-band 1 (sändning: 1 920–1 980 MHz, mottagning: 2 110–2 170 MHz) 4) WCDMA-band 3 (sändning: 1 710–1 785 MHz, mottagning: 1 805–1 880 MHz) 5) WCDMA-band 8 (sändning: 880–915 MHz, mottagning: 925–960 MHz) 6) LTE-band 1 (sändning: 1 920–1 980 MHz, mottagning: 2 110–2 170 MHz) 7) LTE-band 3 (sändning: 1 710–1 785 MHz, mottagning: 1 805–1 880 MHz) 8) LTE-band 7 (sändning: 2 500–2 570 MHz, mottagning: 2 620–2 690 MHz) 9) LTE-band 8 (sändning: 880–915 MHz, mottagning: 925–960 MHz) 10) LTE-band 20 (sändning: 832–862 MHz, mottagning: 791–821 MHz) 11) WLAN med IEEE802.11b (sändning/mottagning: 2 401–2 473 MHz) 12) WLAN med IEEE802.11g (sändning/mottagning: 2 402–2 472 MHz) 13) WLAN med IEEE802.11n (sändning/mottagning: 2 402–2 472 MHz) 14) GPS (mottagning: 1 575,42 MHz) 15) GALILEO (mottagning: 1 575,42 MHz) 16) EGNOS (mottagning: 1 575,42 MHz)

Maximal uteffekt:

1) 2 W 2) 1 W 3-5) 0,25 W 6)-10) 0,20 W 11) 0,032 W 12),13) 0,016 W

Importörens namn:

Honda Motor Europe Ltd.

Postadress:

Cain Road, Bracknell, Berkshire, RG12 1HL, Storbritannien

Brittiska
modeller

Fjärrmottagare

<https://www.ptc.panasonic.eu/>

UK
CA

Panasonic Corporation förklarar härmed att radioutrustningstypen [*] överensstämmer med Radio Equipment Regulations 2017. Den fullständiga texten för UK-försäkran om överensstämmelse finns på följande internetadress:

<https://www.ptc.panasonic.eu/>

ange nyckelordet nedan i sökfältet och hämta den senaste "FÖRSÄKRAN OM ÖVERENSSTÄMMELSE" (DoC).

* Nyckelord: [CQ-TH-----, CQ-TH28E0AJ, CQ-TH28E0BJ, CQ-TH39E1AJ, CQ-TH39E1BJ, CQ-TH39E0AJ, CQ-TH39E0BJ, CQ-TH1BE0AJ, CQ-TH1BE0BJ, CQ-TH1BE1AJ, CQ-TH1BE1BJ, CQ-TH1AE0TT, CQ-TH1AE0TS, CQ-TH2BE0AD, CQ-TH2BE0BD, CQ-THVCE0AD, CQ-THVCE0BD, CQ-TH4BE0AJ, CQ-TH4BE0BJ, CQ-THVCE1AD, CQ-THVCE1BD] Du kan se "Ref No" på enhetens dekal.

Brittiska
modeller

Avsedd användning:

Radioenhet (bilradiotuner)

Postadress:

4261 Ikonobe-cho, Tsuzuki-ku, Yokohama-shi, Kanagawa-ken, 224-8520, Japan

Tillverkarens namn:

Panasonic Corporation

Importörens namn:

Honda Motor Europe Ltd.

Postadress:

Cain Road, Bracknell, Berkshire, RG12 1HL, Storbritannien

Kompressor

Brittiska
modeller

Continental ContiMobilityKit
Compressor to pump
sealant into tires

524#####

**UK
CA**

UK-DECLARATION OF CONFORMITY in accordance with UK Government guidance

Manufacturer / Address: Continental Reifen Deutschland GmbH,
Vahrenwalder Straße 9, 30165 Hannover, GERMANY.

Continental Reifen Deutschland GmbH hereby confirms under its
sole responsibility that the designated product, when used as intended,
is in conformity with the essential requirements and other relevant
requirements of following relevant regulations of the United Kingdom.

- Supply of Machinery (Safety) Regulations 2008
- Electromagnetic Compatibility Regulations 2016
- Noise Emission in the Environment by
Equipment for use Outdoors Regulations 2001

Applied designated standards in particular:

DIN EN ISO 12100:2011 EN 50498:2010 EN ISO 3744:2010

Development, production, quality assurance and marketing are
based on the standard IATF 16949.

Jürgen Buschmann

Hannover, 13.07.2021
Jürgen Buschmann
Director BF ContiKit and
Accessories

A. Baumann

Hannover, 13.07.2021
Adrian Baumann
Regulatory Compliance
Specialist of Non-Tire Products

Siffror

| | |
|--|-----|
| 12 V-batteri | 614 |
| Indikator för laddningssystem | 112 |
| Underhåll (byta) | 617 |
| Underhåll (kontrollera 12 V-batteriet) | 614 |

A

| | |
|--|-----|
| ABS (Låsningfritt bromssystem) | 507 |
| Adaptiv farthållare (ACC) med efterföljande fordon vid låg hastighet (LSF) | 447 |
| Aha™ | 295 |
| Akustiskt fordonsvarningssystem | 404 |
| Andra kupékomfortdetaljer | 243 |
| Android Auto | 313 |
| Anpassade funktioner | 327 |
| Allmänna inställningar | 327 |
| Fordonsinställningar | 336 |
| Använda röststyrning | |
| Allmänna kommandon | 266 |
| Kommandon för Honda Personlig Assistent | 267 |
| Lista kommandon | 267 |
| Ljudkommandon | 266 |
| Navigeringskommandon | 267 |
| Röstigenkänning | 265 |
| Röstportalskärmen | 266 |
| Standardkommandon | 267 |
| Telefonkommandon | 266 |

| | |
|---|----------|
| Apple CarPlay | 309 |
| Automatisk bromshållning | 504 |
| Indikator | 109, 504 |
| Automatiska intervalltorkare | 211 |
| Automatiskt helljus | 206 |
| Indikator | 119 |
| Avbländning | |
| Bakspiegel | 220 |
| Strålkastare | 201 |
| Avfrostning av vindrutan och övriga rutor | 249 |
| Aviseringssystem för ledbils avresa | 484 |
| Avkörningsförebyggande system | 478 |
| På och Av | 481 |
| Avkörningsvarnare | |
| Indikator för redo att assistera | 124 |
| Avståndsindikator för adaptiv farthållare (ACC) med funktion för efterföljande fordon vid låg hastighet (LSF) | 123 |
| Avstängning av främre krockkudden på passagerarsidan | 62 |
| Axelförankringspunkt | 53 |

B

| | |
|-------------------------------|-----|
| Backkamera med multivju | 521 |
| Bakspiegel | 220 |
| Bagage (maxlast) | 379 |
| Bagagekrok | 241 |

| | |
|--|----------|
| Bakgrund | 272, 275 |
| Baklucka | 186 |
| Baksäten | 230 |
| Barnsäkerhet | 75 |
| Barnlås | 184 |
| Barnsäkerhetslås | 184 |
| Batteri | |
| Energiekonomi | 576 |
| Högspänning | 574 |
| Indikator för 12 V-batteriets laddningssystem ... | 112 |
| Indikator för laddningssystem | 655 |
| Kontrollista för säkerhet | 562 |
| Laddning | 562 |
| Om 12 V-batteriet är urladdat | 651 |
| Belysning | 201, 600 |
| Byta glödlampor | 600 |
| Indikator för helljus | 120 |
| Indikator för tänd belysning | 120 |
| Inre | 235 |
| Ljusströmbrytare | 201 |
| Bilbarnstol | 75 |
| Använda fästrem | 98 |
| Bakåtvänd bilbarnstol | 78 |
| Bilbarnstol för små barn | 80 |
| Bilbarnstol för spädbarn | 78 |
| Bälteskuddar | 101 |
| Montera en bilbarnstol rmed ett trepunktsbälte | 96 |

| | | | | | |
|--|------------------------------|---|---------------|--|----------|
| Större barn | 100 | Laddningslampa | 602 | Kontroll och underhåll | 609 |
| Välja bilbarnstol | 81 | Makeupspegel | 603 | Rotation | 612 |
| Bilbälten (säte) | 45 | Parkeringsljus | 600 | Slitagevarnare | 610 |
| Biltvättläge | 391 | Sidoblinkers/varningsblinkerslampor | 600 | Snökedjor | 613 |
| Blinkers | | Strålkastare | 600 | Vinter | 613 |
| Indikatorer (instrumentpanel) | 119 | Varselljus | 600 | Däcktrycksvarningssystem | 420 |
| Bluetooth®-ljud | 300 | Yttre dörrhandtagets instegsbelysning | 601 | Indikator | 118, 659 |
| Bogsera fordonet | | Byte | | Kalibrering | 421 |
| Nödsituation | 671 | 12 V-batteri | 617 | Döda vinkeln-informationssystem | 423 |
| Bogsering i en nödsituation | 671 | Bakre torkarbladsgummi | 607 | Dörrar | 172 |
| Bromskontroll vid låg hastighet | 441 | Glödlampor | 600 | Indikator för öppen dörr och baklucka | 44 |
| Bromssystem | 500 | Säkringar | 662, 665, 668 | Låsa/låsa upp dörrarna från insidan | 182 |
| Automatisk bromshållning | 504 | Torkarbladsgummi | 604 | Låsa/låsa upp dörrarna från utsidan | 175 |
| Bromsassistanssystem | 508 | Bälteskuddar (för barn) | 101 | Meddelande för öppen dörr | 131 |
| Fotbroms | 503 | C | | Nycklar | 172 |
| Indikator | 108, 109, 110, 111, 656, 658 | Certifieringsdekal | 678 | Skyddssystem mot utelåsning | 181 |
| Låsningfritt bromssystem (ABS) | 507 | D | | Dött batteri | 651 |
| Parkeringsbroms | 500 | DAB | 289 | E | |
| Vätska | 597 | Damm- och pollenfilter | 622 | Elektrisk servostyrning (EPS-system) | |
| Byta glödlampor | 600 | Det går inte att öppna bakluckan | 674 | Indikator | 117, 657 |
| Bakljus | 600 | Dimljus | 204 | Elektronisk växelväljare | 29 |
| Bakre blinkers | 600 | Display med förarinformation | 156 | Elfönsterhissar | 194 |
| Bakre dimljus | 601 | Däck | 609 | Elmotor | |
| Bakre nummerplåtsbelysning | 601 | Däcktryck | 677 | Nummer | 678 |
| Bromsljus | 600 | Inspektion | 609 | Eluppvärmd ratt | 245 |
| Främre blinkerslampor | 600 | | | Eluttag för tillbehör | 243 |
| Främre dimljus | 600 | | | | |
| Högt monterade bromsljus | 601 | | | | |

| | |
|--|-----|
| Energiekonomi..... | 576 |
| Enpedalskommando | 398 |
| EPS-system (elektrisk servostyrning) | 657 |
| Indikator..... | 117 |
| EV-meny | 321 |

F

| | |
|---|---------------|
| Felsökning | 633 |
| Bakluckan går inte att öppna | 674 |
| Bogsering i nödfall..... | 671 |
| Bromspedalen vibrerar | 36 |
| Bränd säkring | 662, 665, 668 |
| Det går inte att öppna bakdörren | 36, 184 |
| Kraftsystemet startar inte..... | 648 |
| Laddluckan går inte att öppna | 672 |
| Oljud vid bromsning | 38 |
| Summern ljuder när man öppnar dörren..... | 37 |
| Varningsindikatorer | 106 |
| Överhettning | 654 |
| Filter | |
| Damm och pollen | 622 |
| Fjärrkontrollsknappar | 261 |
| Fjärrsändare | 178 |
| FM-Radio | 284 |
| Fordonets identifieringsnummer..... | 678 |
| Fotbroms | 503 |
| Frakta bagage..... | 377, 379 |

| | |
|--------------------------------|-----|
| Framsäten | 227 |
| Ställa in..... | 228 |
| Främre avkänningskamera | 494 |
| Främre krockkuddar (SRS) | 59 |
| Funktioner | 253 |

Fylla på

| | |
|--|-----|
| Spolarvätska | 599 |
| Få maximal nytta av ditt Honda-elfordon..... | 14 |
| Fälla ner baksätena | 230 |
| Fönster (öppna och stänga)..... | 194 |
| Förankringar..... | 241 |
| Förarinformationsgränssnitt | |
| Växla visning..... | 156 |
| Förfluten tid | 161 |
| Förkonditionering av klimat på avstånd | 250 |
| Försiktighetsåtgärder med elfordon | 17 |
| Försiktighetsåtgärder under körning | 384 |
| Regn..... | 385 |
| Försäkran om överensstämmelse – innehållsöversikt | 689 |

G

| | |
|---------------------------------------|----------|
| Genomsnittlig energiförbrukning | 159 |
| Glas (skötsel)..... | 626, 629 |
| Gravida kvinnor..... | 54 |

H

| | |
|---|-----|
| Halvljus/varselljus | 205 |
| Halvljusstrålkastare | 201 |
| Handsfree telefonsystem | 344 |
| Handsfreetelefonsystem | |
| Alternativ under samtal | 361 |
| Automatisk import av mobiltelefonens telefonbok och nyliga samtal..... | 354 |
| Automatisk överföring | 355 |
| Begränsningar för manuell användning | 347 |
| Favoritkontakter | 356 |
| HFT-knappar | 344 |
| HFT-statusvisning | 346 |
| Ringa ett samtal | 358 |
| Ringsignal | 355 |
| Ta emot ett samtal | 360 |
| Telefoninställning..... | 351 |
| Handskfack | 238 |
| Hastighetsbegränsare, intelligent | 410 |
| Hastighetsbegränsare, justerbar | 405 |
| Hastighetsmätare | 154 |
| HDMI™ | 303 |
| HDMI™-port | 260 |
| Helljus | 202 |
| Helljusindikator | 120 |
| HFT (handsfreetelefon) | 344 |
| Hjälpssystemet för start i backe..... | 383 |

| | | | | | |
|--|----------|---|--------------------|---|----------|
| Honda App Center | 305 | Automatiskt helljus | 119 | Parkeringsensor (grön)..... | 124 |
| Honda Parking Pilot | 537 | Avkörningsvarnare är redo att assistera..... | 124 | Parkeringsensor (gul) | 124 |
| Honda Sensing | 32, 427 | Bakre dimljus | 120 | Spegelsystem med sidokameror | 129 |
| Hondas personliga assistent | 264 | Belysning tänd | 120 | SPORT-läge | 114 |
| Högspänningsbatteri..... | 574 | Blinkers och varningsblinkers | 119 | SRS (system för airbag och bältesförsträckare) | 116 |
| Energiekonomi | 576 | Bältespåminnare | 115 | Stabiliseringssystem (VSA) | 117 |
| Laddning | 562 | Döda vinkeln-information | 425 | Stabiliseringssystem (VSA) AV | 117 |
| I | | Elektriskt servostyrningssystem (EPS) | 117 | Startspärrsystem | 121 |
| Identifieringsnummer | 678 | Enkelpedal..... | 124 | Systemmeddelande..... | 119 |
| Fordonsidentifiering | 678 | Främre dimljus | 120 | Säkerhetsassistans (grön/grå) | 128 |
| Motor och växellåda..... | 678 | Främre krockkudden på passagerarsidan ON/OFF | 116 | Säkerhetsassistans (gul)..... | 125 |
| Inbyggd instruktionsbok..... | 263 | Helljus | 120 | Säkerhetssystemslarm | 121 |
| Installera/uppdatera instruktionsboken | 263 | Intelligent hastighetsbegränsare | 122 | Transmissionssystem | 113 |
| Öppna instruktionsboken | 263 | justerbar hastighetsbegränsare | 122 | VSA AV | 419 |
| Indikator för laddningssystem..... | 655 | Klar | 112 | Växelläge..... | 113 |
| Indikator för nödsamtal..... | 369 | Kraftsystem | 111, 661 | Öppen dörr och bagagelucka..... | 44 |
| Indikator för på/av för främre passagerarsätets krockkudde..... | 116 | Körfältsassistans (LKAS) | 471 | Innerbackspegel | 220 |
| Indikatorer | 106 | Körfältsassistans (LKAS) (grön) | 123 | Innerbelysning | 235 |
| 12 V-batteriets laddningssystem | 112 | Körfältsassistans (LKAS) (gul) | 123 | Instrumentpanel | 105 |
| Adaptiv farthållare (ACC) med funktion för efterföljande fordon vid låg hastighet (gul) ... | 122 | Låg laddning | 115 | Inställning av laddningstimer | 569 |
| Adaptiv farthållare (ACC) med funktion för efterföljande fordon vid låg hastighet (vit/grön) | 123 | Lågt däcktryck/däcktrycksvarningssystem | 118 | Insynsskydd över bagageutrymme | 242 |
| Automatisk bromshållning..... | 109, 504 | Låsningfritt bromssystem (ABS) | 116 | Intelligent hastighetsbegränsare | 410 |
| | | NORMAL-läge | 114 | iPhone..... | 363 |
| | | Paddelväljare för fartminskning..... | 114 | iPod | 292, 363 |
| | | Parkeringsbroms och bromssystem (gul)..... | 110, 111, 658 | | |
| | | Parkeringsbroms och bromssystem (röd) | 108, 109, 656, 658 | | |

J

| | |
|-------------------------------------|-----|
| Juridisk information för | |
| Apple CarPlay/Android Auto..... | 367 |
| Justera | |
| Nackstöd | 232 |
| Ratt | 214 |
| Justerbar hastighetsbegränsare..... | 405 |
| Indikator..... | 122 |

K

| | |
|---|--------------|
| Kamera med multivy | 523 |
| Klimatanläggning | 247 |
| Använda den automatiska klimatanläggningen | 247 |
| Avfrostning av vindrutan och övriga rutor | 249 |
| Damm- och pollenfilter | 622 |
| Förkonditionering av klimat på avstånd..... | 250 |
| Sensorer | 252 |
| Återcirkulations-/friskluftsläge..... | 248 |
| Ändra läge..... | 247 |
| Knapp för uppvärmd dörrspegel..... | 213 |
| Knappar (runt ratten)..... | 6, 7, 8, 197 |
| Kollisionsminimerande bromssystem (CMBS) | 430 |
| Kraftflöde..... | 317 |
| Kraftsystem | |
| Slå på | 381 |

| | |
|---|---------|
| Krockkuddar | 57 |
| Efter en kollision | 59 |
| Främre krockkuddar (SRS) | 59 |
| Indikator | 69, 116 |
| Krockkuddarnas skötsel | 71 |
| OFF-indikator för krockkudden på passagerarsidan | 116 |
| Registreringsutrustning för händelsedata | 1 |
| Sensorer | 57 |
| Sidokrockgardiner..... | 67 |
| Sidokrockkuddar | 65 |
| Krypkörning (transmission) | 385 |
| Kylsystem | 594 |
| Kylvätska | 594 |
| Överhettning | 654 |
| Körlägesomkopplare | 393 |
| Körning..... | 375 |
| Bromsa | 500 |
| Slå på strömmen..... | 381 |
| Växellåda | 385 |
| L | |
| Laddning..... | 562 |
| AC-laddare | 563 |
| CCS2 DC-laddare..... | 563 |
| DC-laddning | 571 |
| Det går inte att koppla ur laddningskontakten | 673 |

| | |
|---|-----|
| Högspänningsbatteri | 574 |
| Laddningsindikator (fordonssida)..... | 573 |
| Timer | 569 |
| Lagningsatts för tillfälliga reparationer (TRK)..... | 634 |
| Lampbytte | |
| backljus..... | 601 |
| Lampor | |
| Bagageutrymmesbelysning | 237 |
| Lampspecifikationer..... | 676 |
| Lastgränser | 379 |
| Licenser för öppen källkod | 366 |
| Ljud-/informationsskärm..... | 268 |
| Ljudanläggning | 254 |
| Aha™..... | 295 |
| Aktivera på nytt | 255 |
| Allmän information | 363 |
| Android Auto | 313 |
| Använda röststyrning | 265 |
| Apple CarPlay | 309 |
| Bakgrundsinställning | 272 |
| Bluetooth®-ljud | 300 |
| DAB | 289 |
| EV-meny | 321 |
| Felmeddelanden..... | 362 |
| FM-radio | 284 |
| Grundfunktioner | 257 |
| HDMI™ | 303 |

| | | | | | |
|---|----------|--|------------|---|------------|
| HDMI™-port..... | 260 | Använda den automatiska klimatanläggning ... | 247 | Maximal tillåten vikt..... | 379 |
| Honda Personlig Assistent | 264 | Avfrostning av vindrutan och övriga rutor | 249 | Medelhastighet | 161 |
| Inbyggd instruktionsbok..... | 263 | Damm- och pollenfilter | 622 | Mittkamaspegelsystem..... | 215 |
| iPod | 292 | Förkonditionering av klimat på avstånd..... | 250 | Mittkonsol | 238 |
| Klockinställning | 274 | Sensor..... | 252 | Modifieringar (och tillbehör) | 631 |
| Kraftflöde..... | 317 | Återcirkulations-/friskluftsläge..... | 248 | Monitor för korsande trafik..... | 517 |
| Ljud-/informationsskärm..... | 268 | Lutningssensor | 192 | Motor | |
| MP3/WMA/AAC/FLAC, PCM/WAVE..... | 296 | Lyftpunkter | 647 | Kylvätska | 594 |
| MP4/AVI/MKV/ASF/WMV | 296 | Låg batteriladdning..... | 655 | MP3 | 296 |
| On Board-appar | 305 | Låsa upp dörrarna | 175 | MP3/WMA/AAC/FLAC, PCM/WAVE | 296 |
| Skärminställning..... | 278 | Låsa upp framdörrarna från insidan | 24 | Mugghållare..... | 239 |
| Start..... | 256 | Låsa/låsa upp..... | 172 | Mätare, displayer | 154 |
| Statusfält..... | 271 | Använda en nyckel | 180 | | |
| Ställa in ljudet | 277 | Barnlås | 184 | | |
| Stöldskydd | 255 | Från insidan..... | 182 | | |
| Systemuppdateringar | 279 | Från utsidan | 175 | | |
| Så här uppdaterar du med en USB-enhet.... | 283 | Nycklar..... | 172 | | |
| Så här uppdaterar du trådlöst..... | 282 | Låsa/Låsa upp dörrarna från utsidan | 175 | N | |
| Säkerhetskod | 255 | Låsningfria bromsar (ABS) | | Nackstöd | 232 |
| USB-minnen | 296, 363 | Indikator..... | 116 | Navigering..... | 162 |
| Wi-Fi-anslutning | 307 | Låsningfritt bromssystem (ABS)..... | 507 | Nedre förankringspunkter | 91 |
| Ljudanläggning med display | 256 | Indikator..... | 116 | Nollställning av en trippmätare | 159 |
| Ljudanläggningens stöldskydd | 255 | Läslampa | 236 | NORMAL-lägesindikator..... | 114 |
| Säkerhetskod | 255 | | | Nummer (identifiering) | 678 |
| Återaktivering | 255 | | | Nyckelfritt skyddssystem mot utelåsning | 181 |
| Ljustuta | 201 | | | Nyckelnummerbricka..... | 173 |
| Luftkonditioneringssystem | | M | | Nycklar..... | 172 |
| (klimatanläggning)..... | 247 | Makeup-spegel..... | 11 | Det går inte att öppna bakdörren..... | 184 |
| | | Maximal laddningsinställning..... | 575 | Fjärrsändare..... | 178 |
| | | | | Nummerbricka..... | 173 |

| | |
|-----------------------------|-----|
| Skydd mot utelåsning | 181 |
| Typer och funktioner | 172 |
| Nödbromsljus (ESS) | 509 |
| Nödbromssystemet | 508 |
| Nödsamtal (eCall) | 369 |
| Automatiskt nödsamtal | 369 |
| Manuellt nödsamtal | 371 |

O

| | |
|---------------------------------------|-----|
| Om du inte kan koppla loss | |
| laddningskontakten | 673 |
| Om du inte kan öppna laddluckan | 672 |
| On Board-appar | 305 |

P

| | |
|--|-----|
| Paddelväljare för fartminskning | 395 |
| Indikator | 114 |
| Parkeringsbroms | 500 |
| Parkeringsensorsystem | 512 |
| Pop-up hood-system | 72 |
| Skötsel av pop-up hood-systemet | 74 |
| POWER/CHARGE-mätare | 154 |
| POWER-knapp | 197 |
| Procedur för start med startkablar | 651 |
| Punktering (däck) | 634 |
| Påminnelse baksäte | 230 |

R

| | |
|------------------------------------|-----|
| Radarsensor | 496 |
| Radio (FM) | 284 |
| Radiodatasystem (RDS) | 287 |
| Ratt | 214 |
| Justera | 214 |
| RDS (Radiodatasystem) | 287 |
| Redoindikator | 112 |
| Regenerativ energi och regenerativ | |
| bromsning | 20 |
| Reglage | 171 |
| Rengöring av kupén | 625 |
| Rengöring av utsidan | 628 |
| Räckvidd | 159 |
| Röststyrningsfunktion | 265 |

S

| | |
|-----------------------------------|-----|
| Servicepåminnelse-system | 582 |
| Sidokrockgardiner | 67 |
| Sidokrockkuddar | 65 |
| Skyddssystem mot utelåsning | 181 |
| Skärminställning | 278 |
| Slitagevarnare (däck) | 610 |
| Slitna däck | 609 |
| Slå på strömmen | 381 |
| Aktiveras inte | 648 |

| | |
|---|-----|
| Sonarsensorer | 496 |
| SOS avbryt-knapp | 371 |
| SOS-knapp | 371 |
| Specifikationer | 676 |
| Spegelsystem med sidokameror | 221 |
| Speglar | 215 |
| Innerbackspegel | 220 |
| Spela upp Bluetooth®-ljud | 300 |
| SPORT-lägesindikator | 114 |
| SRS (Supplemental Restraint System) | 59 |
| SRS (system för krockkuddar och | |
| bältesförsträckare) | |
| Indikator | 116 |
| SRS-krockkuddar (krockkuddar) | 59 |
| Indikator | 116 |
| Stabiliseringssystem (VSA) | 418 |
| AV-brytare | 419 |
| OFF-indikator | 117 |
| Stanna | 510 |
| Startspärrsystem | 188 |
| Indikator | 121 |
| Strålkastare | 201 |
| Använda | 201 |
| Automatiskt helljus | 206 |
| Avbländning | 201 |
| Inriktning | 600 |

| | | | |
|---|---------|--|--------------------|
| Ställa in | | Ultraljudssensorer | 191 |
| Framsäten | 228 | Säkringar | 662 |
| Ställa in ljudet | 277 | Inspektion och byte | 669 |
| Stöldskydd | 255 | Placeringar | 662, 664, 665, 668 |
| Superlås | 193 | Säten | 227 |
| Svag signalstyrka hos den nyckelfria | | Baksäten | 230 |
| fjärrkontrollen | 174 | Framsäten | 227 |
| System för körfältsassistans (LKAS) | 467 | Ställa in | 227 |
| System för vägmärkesigenkänning | 488 | Sätessvärmare | 246 |
| Systemuppdateringar | 279 | T | |
| Säker körning | 39 | Telefon | 161 |
| Säkerhetsassistans | 165 | Temperatur | |
| Säkerhetsbälten | 45 | Visning av utomhustemperatur | 155 |
| Automatiska bältessträckare | 50 | Temperatursensor | 155 |
| Gravida kvinnor | 54 | Tillbehör och modifieringar | 631 |
| Justera bältets axelhöjd | 53 | Tillfälligt reparera ett punkterat däck | 634 |
| Kontrollera | 55 | Timer | 569 |
| Montera en bilbarnstol | | Torkare och spolare | 210 |
| med ett trepunktsbälte | 96 | Automatiska intervalltorkare | 211 |
| Påminnelse | 48 | Bakre | 212 |
| Spänna fast | 51 | Framre | 210 |
| Varningsindikator | 48, 115 | Kontrollera och byta torkarblad | 604 |
| Säkerhetsmeddelande | 0 | Trippmätare | 159, 161 |
| Säkerhetssystem | 188 | TRK (däcklagningssats) | 634 |
| Indikator för säkerhetsystems-larm | 121 | | |
| Lutningssensor | 192 | | |
| Startspärrsystemets indikator | 121 | | |
| Superlås | 193 | | |
| | | U | |
| | | Ultraljudssensorer | 191 |
| | | Underhåll | 577 |
| | | 12 V-batteri | 614 |
| | | Bromsvätska | 597 |
| | | Byta glödlampor | 600 |
| | | Däck | 609 |
| | | Fjärrsändare | 620 |
| | | Försiktighetsåtgärder | 578 |
| | | Klimatanläggning | 621 |
| | | Kylvätska | 594 |
| | | Rengöring | 625 |
| | | Servicepåminnelssystem | 582 |
| | | Säkerhet | 579 |
| | | Under motorhuv | 591 |
| | | Växellådsolja | 596 |
| | | USB-minnen | 296, 363 |
| | | USB-portar | 259 |
| | | Utrustning som sänder ut radiovågor | 679 |
| | | Utvändig skötsel (rengöring) | 628 |
| | | V | |
| | | Varnings- och informationsmeddelanden .. | 130 |
| | | Varningsblinkersknapp | 6, 7 |
| | | Varningsdekal | 103 |
| | | Varningsindikator på/blinkar | 655 |
| | | Vindruta | 210 |

| | |
|---|----------|
| Avfrostning/avimning..... | 213, 249 |
| Rengöring..... | 626, 629 |
| Spolarvätska..... | 599 |
| Torkarblad..... | 604 |
| Torkare och spolare..... | 210 |
| Vinterdäck | 613 |
| Snökedjor..... | 613 |
| Visning av utomhustemperatur | 155 |
| VSA (stabiliseringssystem) | 418 |
| Systemindikator..... | 418 |
| Vägmätare | 154 |
| Välja bilbarnstol | 81 |
| Vätskor | |
| Bromsvätska..... | 597 |
| Kylvätska..... | 594 |
| Spolarvätska..... | 599 |
| Växellåda | 29, 385 |
| Använda växlingsknappen..... | 29, 388 |
| Indikator..... | 113 |
| Krypkörning..... | 385 |
| Nummer..... | 678 |
| Olja..... | 596 |
| Varningsmeddelande..... | 660 |
| Växellägesindikator..... | 388 |
| Växelströmsuttag | 244 |

W

| | |
|-------------------------------|-----|
| Watt | 676 |
| Wi-Fi-anslutning | 307 |
| WMA | 296 |

Å

| | |
|--|-----|
| Återställa alla inställningar | 343 |
|--|-----|

Ö

Öppna/stänga

| | |
|---------------------------|-----|
| Baklucka..... | 186 |
| Elfönsterhissar..... | 194 |
| Motorhuv..... | 592 |
| Överhettning | 654 |

